

# Utmätning

## KFM 901 utgåva 10

Illustrationer: Keje Gustafsson, Gustafsson & Löthman AB

## Beslut

### Beslut gällande handbok

Beslut om handboken Utmätning.

### Beslut

Kronofogdemyndigheten (Kronofogden) beslutar att handbok Utmätning ska gälla från och med den 8 februari 2021.

### Motivering till beslutet

Handboken Utmätning har uppdaterats med anledning av förändrat arbetssätt och behov av förtydligande.

### Beskrivning av ärendet

Handboken Utmätning vänder sig i första hand till anställda inom Kronofogden som arbetar med verkställighet. Den ska även kunna användas vid utbildning av nya medarbetare. Boken kan också vara av intresse för andra som behöver kunskap om utsökningsrättsliga frågor eller vill veta mera om Kronofogdens verksamhet.

Handboken finns i bilaga 1 till detta beslut.

De förändringar som skett är

- Avsnitt 4.1.2 har ny kantrubrik Skydd för varumärken och upphovsrätt m.m.
- Avsnitt 4.3.7 om Krigsmateriel är nytt
- Avsnitt 10.8 har nya kantrubriker om Elektronisk information i utmätt egendom och Immaterialrättsligt skyddad egendom

Handboken kommer att finnas tillgänglig både på Kronofogdens intranät Utsökt och på myndighetens webbplats, [www.kronofogden.se](http://www.kronofogden.se).

Det här beslutet har fattats av enhetschef Michael Persson.

Med stöd av Kronofogdens beslut om åtgärder för att motverka spridning av det nya Coronaviruset undertecknas beslutet inte.

Michael Persson

## 4 Utmätning

### Innehållsförteckning

	Förkortningslista .....	14	
	1 Inledning .....	16	
1.1	Mål om verkställighet och parterna .....	18	
1.2	Kronofogdens behörighet och arbetsfördelning .....	20	
1.3	Allmänna och enskilda mål .....	20	
1.4	Jäv mot förrättningsman.....	22	
1.5	Tolk och översättning.....	22	
1.6	Utsöknings- och indrivningsdatabasen .....	23	
1.7	Dokumentation .....	26	
1.8	Långsam ärendehandläggning .....	31	
	2 Förutsättningar för verkställighet .....	33	
2.1	Ansökan.....	33	
2.2	Fastställelse/fullgörelse .....	36	
2.3	Exekutionstitlar .....	37	
2.4	Underhållsbidrag.....	47	
2.5	Allmänna mål .....	50	
2.6	Utländska fordringar .....	50	
2.7	Att hindra verkställighet .....	51	
2.8	Hinder mot verkställighet .....	55	
2.8.1	Hinder avseende förpliktelsen .....	56	
2.8.2	Upphävd exekutionstitel.....	63	
2.9	Verkställighet vid skuldsanering .....	64	
2.10	Preskription.....	67	
2.10.1	Preskription i allmänhet.....	67	
2.10.2	Preskription i allmänna mål .....	72	
2.10.3	Innebörden av preskription .....	75	
	3 Kronofogdens handläggning .....	77	
3.1	Förberedelser m.m. inför verkställighet i utsökningsmål .....	78	
3.2	Kronofogdens tillgångsundersökning .....	83	
3.3	Registerforskning .....	86	
3.4	Upplysningar från gäldenären .....	91	
3.4.1	Förteckning .....	92	
3.4.2	Kontaktsökning .....	97	
3.4.3	Förhör .....	97	
3.5	Upplysningar från tredje man.....	99	
3.6	Förrättning i bostad och lokal.....	101	

## Utmätning

3.6.1	Förutsättningar för bostadsförrättning .....	101	
3.6.2	Förutsättningar för förrättning i lokal.....	105	
3.6.3	Genomförandet av förrättningen Uppdaterad 20181210		105
3.6.4	Utmätning .....	108	
3.6.5	Värdering .....	109	
3.6.6	Uppgifter om äganderätt .....	111	
3.6.7	Säkerhet vid förrättning.....	111	
3.6.8	Tvång.....	112	
3.7	Gäldenären saknar utmätningsbara tillgångar ..	118	
4	Allmänt om utmätning .....	123	
4.1	Förutsättningar för utmätning.....	123	
4.1.1	Gäldenärens egendom.....	124	
4.1.2	Möjlig att överlåta .....	125	
4.1.3	Förmögenhetsvärde.....	129	
4.1.4	En ekonomisk enhet .....	130	
4.1.5	Bestämmelser om utmätningsordningen .....	130	
4.2	Gäldenärens beneficium .....	141	
4.2.1	Beneficieegendom .....	143	
4.2.2	Utmätning med förbehåll .....	157	
4.3	Andra utmätningsförbud .....	158	
4.3.1	Penningmedel .....	158	
4.3.2	Skadestånd (Ändrad 2018-12-10) .....	159	
4.3.3	Pension.....	160	
4.3.4	Upphovsrätt.....	161	
4.3.5	Utmätningsförbud i annan lagstiftning m.m.....	162	
4.3.6	Avbetalningsgods.....	162	
4.3.7	Krigsmateriel.....	163	
4.3.8	Undantag från utmätningsförbud.....	164	
4.4	Säkerställande av utmätt lös egendom .....	165	
4.5	Åtgärder med utmätt lös egendom .....	173	
4.6	Distansutmätning.....	174	
4.7	Underrättelse om verkställd utmätning .....	177	
4.8	Verkställighet mot dödsbo.....	180	
4.8.1	Arvsberättigade.....	181	
4.8.2	Dödsboförvaltning .....	185	
4.8.3	Arvskifte .....	192	
4.8.4	Verkställighet mot ett oskiftat dödsbo .....	194	
4.8.5	Verkställighet när ett dödsbo har skiftats .....	200	
4.9	Förmånsrätt .....	202	
5	Löneutmätning.....	205	

## 6 Utmätning

5.1	Inledning .....	205	
5.2	Ersättningar som kan tas i anspråk genom löneutmätning		207
5.2.1	Arbetsstagares lön.....	207	
5.2.2	Annan ersättning för arbetsinsats .....	208	
5.2.3	Periodiskt vederlag .....	210	
5.2.4	Pension och livränta.....	210	
5.2.5	Sjukpenning m.m. ....	211	
5.3	Ersättningar i vilka löneutmätning inte kan ske.	212	
5.4	Allmänna regler vid olika typer av ersättningar.	214	
5.5	Förbehållsbelopp .....	215	
5.5.1	Familjebegreppet.....	216	
5.5.2	Normalbelopp .....	218	
5.5.3	Avvikelser från normalbeloppet .....	219	
5.5.4	Bostadskostnad.....	226	
5.5.5	Beräkning i vissa ersättningar .....	230	
5.5.6	Fördelning av familjens gemensamma kostnader	231	
5.5.7	Försäkringskassans, Pensionsmyndighetens och arbetslöshetskassornas rätt till kvittning och avräkning		232
5.6	Utmätningens belopp .....	233	
5.7	Företrädesordning .....	234	
5.8	Det praktiska förfarandet .....	236	
5.8.1	Underrättelse .....	236	
5.8.2	Beslutsunderlag .....	237	
5.8.3	Omprovning .....	237	
5.9	Verkställighetstidpunkt.....	238	
5.10	Förmånsrätt .....	239	
5.11	Anstånd, inställande och återgång .....	240	
5.11.1	Anstånd .....	240	
5.11.2	Verkställighet ställs in .....	241	
5.11.3	Återgång.....	242	
5.11.4	Exekutionstitel upphävs.....	243	
5.12	Underhållsbidrag.....	244	
5.13	Arbetsgivares betalningsansvar .....	246	
5.13.1	Allmänna förutsättningar.....	246	
5.13.5	Kronofogdens beslut att verkställa hos arbetsgivaren		248
5.13.1	Arbetsgivaren försätts i konkurs.....	249	
5.13.2	Arbetsgivaren är en statlig myndighet.....	250	
5.13.3	Straffbestämmelse .....	250	
5.14	Gäldenärens konkurs .....	250	
5.15	Arbetsgivares kvittningsrätt.....	251	

## Utmätning

6	Utmätning av vissa objekt.....	255	
6.1	Pantsatt lös egendom .....	256	
6.1.1	Gäldenären har lämnat lös egendom som pant	256	
6.1.2	Utmätning av pant för panthavarens fordran ...	258	
6.1.3	Utmätning av pant för annan borgenärs fordran	259	
6.1.4	Utmätning av pant vid konkurs, skuldsanering och företagsrekonstruktion .....	261	
6.2	Lös egendom som är föremål för retentionsrätt	262	
6.3	Avbetalningsgods .....	264	
6.3.1	Utmätning hos köpare .....	264	
6.3.2	Utmätning hos säljaren.....	266	
6.4	Egendom som omfattas av företagshypotek .....	267	
6.4.1	Företagshypotekets innebörd m.m. ....	267	
6.4.2	Företagshypoteksutredning i samband med utmätning	276	
6.4.2.2	Avslutande åtgärder.....	293	
6.5	Fordringar i allmänhet .....	293	
6.6	Banktillgodohavanden .....	297	
6.7	Tillgodohavande på värdepapperskonto (VP-konto)	302	
6.8	Fondandelar .....	303	
6.9	Investeringsparkonto .....	304	
6.10	Livförsäkring och individuellt pensionssparande	305	
6.10.1	Innebörden av vissa uttryck som används i avsnittet	307	
6.10.2	Förmånstagarförordnande .....	309	
6.10.3	Skydd mot utmätning enligt 5 kap. 8 § UB .....	311	
6.10.4	Utmätning för försäkringstagarens skulder .....	319	
6.11	Individuellt pensionssparande .....	323	
6.11.1	Utmätning .....	324	
6.11.2	Utmätning efter pensionsspararens död .....	326	
6.11.3	Skatteeffekter vid utmätning .....	327	
6.12	Fordringar hos Skatteverket .....	327	
6.12.1	Överskott på skattekonto .....	327	
6.12.2	Fordran på ROT/RUT .....	328	
6.13	Fordonsregistrets betydelse för ägarförfrågan..	329	
6.14	Andel i lösöre .....	330	
6.15	Utmätning av rätten till arv.....	330	
6.16	Andel i handelsbolag eller kommanditbolag .....	332	
6.17	Andel i ekonomisk förening .....	333	
6.18	Bostadsrätt.....	333	
6.19	Leasing .....	335	
6.20	Nyttjanderätter .....	338	

## 8 Utmätning

6.20.1	Arrende .....	339
6.20.2	Jordbruksarrende.....	340
6.20.3	Bostadsarrende.....	341
6.20.4	Anläggningsarrende .....	342
6.20.5	Hysesrätt .....	342
6.20.6	Tomträtt.....	343
6.20.7	Byggnad på ofri grund.....	343
6.21	Ianspråktagande av fordon.....	344
7	Utmätning av fast egendom m.m. ....	345
7.1	Allmänt om fast egendom .....	345
7.2	Exekution i fast egendom .....	351
7.3	Överväganden innan en fastighet utmäts .....	352
7.3.1	Proportionalitetsprincipen m.m. ....	355
7.3.2	Värdering av fastighet.....	356
7.4	Verkställighet i både fast och lös egendom.....	359
7.5	Utmätning av fast egendom .....	361
7.6	Förfogandeförbud.....	363
7.7	Utmätning av pantbrev och ianspråktagande av fastighet	364
7.8	Dömd i mät .....	368
7.9	Utmätning av andel i fast egendom.....	369
7.10	Utmätning av andel i pantbrev .....	371
8	Förhållandet till tredje man .....	373
8.1	Allmänt om tredje mans ställning vid utmätningsförfarandet	373
8.2	Utmätning efter utredning om att gäldenären äger egendomen .....	376
8.2.1	Tredje man gör anspråk på rättighet .....	377
8.3	Egendom som gäldenären besitter ensam .....	378
8.4	Närmare om ensambesittning .....	379
8.4.1	Gäldenärens besittning.....	379
8.4.2	Tredje mans anspråk på lös egendom som anträffas hos gäldenären .....	383
8.5	Utmätning av registrerade skepp och luftfartyg	389
8.6	Lös egendom som gäldenären besitter tillsammans med make eller sambo .....	389
8.7	Närmare om makars och sambors gemensamma besittning	391
8.8	Lös egendom som gäldenären besitter tillsammans med annan än make/sambo .....	397
8.9	Utmätning av fast egendom .....	398
8.10	Föreläggande för tredje man att väcka talan.....	400
8.11	Föreläggande för sökanden att väcka talan.....	403



## Utmätning

9	Borgenärsrollen m.m. ....	405
9.1	Verkställighet är huvudregel.....	405
9.2	Sökandens roll.....	406
9.3	Kronofogdens borgenärsroll enligt UB .....	407
9.4	Kronofogdens gäldenärsutredning .....	409
9.5	Uppskov .....	412
9.5.1	Allmänt om uppskov .....	412
9.5.2	Uppskov till fördel för det allmänna .....	415
9.5.3	Säkerhet för uppskov .....	417
9.5.4	Uppskov på grund av personliga förhållanden ..	420
9.5.5	Uppskov i avvaktan på anstånd .....	421
9.5.6	Omprövning och återkallelse av uppskov.....	421
9.6	Avbrytande av indrivning.....	422
9.7	Överklagande.....	424
9.8	Avräkning .....	424
9.9	Skatteverkets borgenärsroll.....	426
9.9.1	Uppgifterna.....	426
9.10	Borgenärsutredningen .....	428
9.11	Samordning mellan Kronofogden och Skatteverket	429
9.11.1	Tillgångsundersökning och utmätning m.m. ....	429
9.11.2	Uppskov eller konkurs.....	429
9.11.3	Samordning vid uppskov.....	430
9.11.4	Kommunikation och medgivande till uppskov...	430
9.12	Böter .....	431
9.12.1	Verkställighet .....	431
9.12.2	Bötesförvandling.....	434
10	Försäljning av lös egendom m.m. ....	439
10.1	Allmänt om försäljning.....	439
10.2	Tredje mans rätt vid försäljning.....	445
10.3	Försäljning på auktion.....	448
10.4	Försäljning under hand .....	459
10.5	Utmätt andel.....	461
10.6	Indrivning av utmätt fordran .....	463
10.7	Försäljning av värdepapper på VP-konto.....	464
10.8	Försäljning av viss annan egendom .....	466
10.9	Exekutiv försäljning av bostadsrätt.....	470
10.10	Tvångsförsäljning av bostadsrätt .....	474
10.11	Verkan av exekutiv försäljning.....	479
11	Försäljning av fast egendom m.m.....	481
11.1	Förfarandet mellan utmätning och försäljning..	481

## 10 Utmätning

11.1.1	Beskrivning och värdering.....	482	
11.1.2	Syssloman .....	484	
11.1.3	Tidpunkt för försäljning .....	485	
11.1.4	Utsättande av auktion m.m. ....	486	
11.1.5	Försäljning av fastighetstillbehör.....	489	
11.2	Bevakningssammanträde.....	490	
11.2.1	Sakägarförteckning .....	491	
11.2.2	Skyddsbelopp.....	497	
11.2.3	Anslutningsrätt.....	498	
11.3	Auktion.....	499	
11.3.1	Försäljningsvillkor .....	499	
11.3.2	Utrop vid auktionen och prövning av bud .....	501	
11.3.3	Nytt försäljningsförsök.....	504	
11.3.4	Försäljning av jordbruksfastigheter .....	504	
11.4	Efter auktionen .....	505	
11.4.1	Betalning av köpeskilling.....	505	
11.4.2	Fördelningssammanträde och vissa följder av auktion	508	508
11.4.3	Tillträde .....	512	
11.5	Gemensamt intecknade fastigheter .....	515	
11.5.1	Sakägarförteckning .....	515	
11.5.2	Indragning .....	517	
11.5.3	Prövning av buden .....	518	
11.6	Underhandsförsäljning .....	521	
11.6.1	Inledning .....	521	
11.6.2	Handläggning fram till försäljningsuppdraget ...	522	
11.6.3	Försäljningsuppdraget .....	523	
11.6.4	Närmare om köpehandlingen och handpenningen	524	
11.6.5	Slutlikvid, tillträde och köpebrev .....	527	
11.7	Exekution i registrerat skepp och registrerat luftfartyg m.m.	528	528
11.7.1	Definition av skepp .....	529	
11.7.2	Initiativ till skeppsexekution m.m.....	530	
11.7.3	Utlösnings- och anslutningsrätt .....	531	
11.7.4	Åtgärder före auktion .....	531	
11.7.5	Förhandling och sakägarförteckning.....	532	
11.7.6	Sjöpanträtt .....	534	
11.7.7	Skeppshypotek.....	535	
11.7.8	Retentionsrätt.....	536	
11.7.9	Auktion, försäljningsvillkor och fördelningssammanträde	536	536
11.7.10	Registrerade luftfartyg m.m.....	537	
11.8	Verkan av exekutiv försäljning.....	540	

## Utmätning

12	Redovisning av medel .....	543	
12.1	Inbetalning .....	543	
12.2	Fördelning .....	545	
12.2.1	Ränta på inlutna medel.....	548	
12.2.2	Företrädesordningen vid fördelning .....	549	
12.3	Kreditering .....	552	
12.3.1	Avräkning .....	553	
12.4	Utbetalning .....	554	
12.4.1	Hinder mot utbetalning .....	555	
12.4.2	Åtgärder i samband med utbetalning.....	557	
13	Avhysning .....	559	
13.1	Exekutionstitlar .....	560	
13.2	Vilka ska avhysas? .....	563	
13.3	Invändningar om hinder mot verkställighet .....	564	
13.4	Förskott .....	566	
13.5	Underrättelse och delgivning.....	568	
13.6	Anstånd och uppskov.....	573	
13.7	Avhysningsförrättningen.....	575	
13.7.1	Förberedelser.....	575	
13.7.2	Genomförandet av avhysningen.....	577	
13.8	Avhysning från annat än bostad .....	582	
13.9	Alternativa avhysningsmetoder .....	585	
13.10	Efter avhysningen .....	588	
14	Handräckning, kvarstad och betalningssäkring		593
14.1	Handräckning .....	593	
14.1.1	Hinder mot verkställighet .....	595	
14.1.2	Verkställighetsformer .....	596	
14.1.3	Handräckning på begäran av konkursförvaltare	600	
14.1.4	Intrågsundersökning .....	603	
14.1.5	Bevissäkring enligt SFL .....	607	
14.1.6	Handräckning i vissa andra fall .....	610	
14.2	Kvarstad .....	614	
14.3	Kvarstad för bättre rätt.....	627	
14.4	Betalningssäkring .....	629	
15	Avlägsnande .....	634	
15.1	Definition och syfte .....	634	
15.2	Vilka ska avlägsnas? .....	635	
15.3	Invändning om hinder mot verkställighet.....	636	
15.4	Underrättelser .....	637	
15.5	Avlägsnandeförrättningen .....	639	

## 12 Utmätning

15.6	Anstånd och uppskov.....	643
	16 Återtagning .....	645
16.1	KkrL:s tillämpningsområde m.m. ....	647
16.2	LAN:s tillämpningsområde .....	649
16.3	Viktiga begrepp i KkrL och LAN .....	649
16.4	Skillnader mellan KkrL och LAN.....	652
16.5	Förutsättningar för återtagning enligt KkrL .....	653
16.6	Hinder mot återtagning enligt KkrL .....	656
16.7	Förutsättningar för återtagning enligt LAN.....	659
16.8	Hinder mot återtagning enligt LAN .....	661
16.9	Handläggning av återtagning .....	662
16.10	Avräkning enligt KkrL .....	668
16.11	Avräkning enligt LAN.....	672
16.12	Överklagande .....	674
	17 Rättelse, överklagande och skadestånd ..	677
17.1	Självrättelse.....	677
17.1.1	Olika skäl för självrättelse .....	679
17.2	Annan ändring av beslut eller åtgärd.....	680
17.3	Överklagande .....	683
17.3.1	Rätt att överklaga.....	684
17.3.2	Beslut som inte får överklagas.....	685
17.3.3	Anvisning för överklagande .....	688
17.3.4	Tider för överklagande.....	689
17.3.5	Överklagandet.....	692
17.3.6	Förfarandet vid överklagande.....	693
17.3.7	Tingsrättens beslut.....	696
17.3.8	Rättegångskostnader i överklagade utsökningsmål	697
17.3.9	Särskilda rättsmedel .....	698
17.4	Skadestånd.....	698
	18 Kostnader och rättshjälp.....	701
18.1	Kostnader i utsökningsmål.....	701
18.2	Grundavgifter.....	703
18.2.1	Enskilda mål .....	703
18.2.2	Allmänna mål .....	704
18.2.3	Flera svarande.....	705
18.2.4	Flera sökande.....	705
18.2.5	Underhållsbidrag.....	706
18.2.6	Återbetalning av underhållsstöd.....	706
18.2.7	Flera verkställighetsformer .....	707
18.2.8	Ny exekutionstitel .....	707

## Utmätning

18.2.9	Grundavgiftens storlek.....	707
18.3	Avgifter vid försäljning.....	707
18.4	Särskild avgift.....	708
18.5	Annan verkställighet.....	709
18.6	Säkerhetsåtgärd.....	711
18.7	Hur avgift tas ut.....	713
18.8	Rättshjälp.....	716
18.9	Verkställighet när sökanden har rättshjälp.....	718
	19 Delgivning.....	721
	20 Offentlighet och sekretess.....	722
20.1	Sekretess i den exekutiva verksamheten.....	723
20.1.1	Presumtion för sekretess.....	723
20.1.2	Undantag från presumtion för sekretess.....	725
20.1.3	Förpliktelse i pågående mål.....	726
20.1.4	Förpliktelse i avslutat mål och tvåårsregeln.....	728
20.1.5	Beslut i mål och ärende.....	729
20.1.6	Övriga uppgifter i den exekutiva verksamheten.....	734
20.1.7	Skadeprovning.....	736
20.1.8	Sekretessbrytande bestämmelser.....	738
20.2	Utlämnande av allmänna handlingar och uppgifter till enskild.....	740
20.3	Utlämnande av uppgift till annan myndighet....	741
20.4	Kronofogdens rätt att få uppgift om tillgångar från tredje man.....	743
20.5	Kronofogdens rätt att få uppgift från annan myndighet, även om annat än tillgångar.....	744
20.6	Särskilt om personliga förhållanden.....	747
20.7	Betalningsanmärkning.....	749
	21 Anmäla misstanke om brott.....	751
21.1	Allmänt om anmälan av brott.....	752
21.2	När ska Kronofogden anmäla misstanke om brott.....	753
21.3	Brott som omfattas av 19 kap. 1 § UF.....	755
21.4	Anmäla misstanke om brott i andra fall.....	761
21.5	Efter anmälan om brott.....	763

## Förkortningslista

ADB	automatisk databehandling
a-mål	allmänt mål
BtsL	lag (1978:880) om betalningssäkring för skatter, tullar och avgifter
BorgF	förordning (2007:789) om Skatteverkets hantering av vissa borgenärsuppgifter
BorgL	lag (2007:324) om Skatteverkets hantering av vissa borgenärsuppgifter
Boris	Skatteverkets it-stöd för borgenärsåtgärder
BrB	brottsbalken (1962:700)
BRL	bostadsrättslagen
databaslagen	lag (2001:184) om behandling av uppgifter i Kronofogdemyndighetens verksamhet
Duffex	it-stöd för fastighetsförsäljning m.m.
e-mål	enskilt mål
FAK	förordning (1992:1094) om avgifter vid Kronofogdemyndigheten
Fhypl	lag (2008:990) om företagshypotek
FRL	förmånsrättslag (1970:979)
F-skatt	preliminär skatt som är särskilt debiterad
HD	Högsta domstolen
IF	indrivningsförordning (1993:1229)
IL	lag (1993:891) om indrivning av statliga fordringar m.m.
IND	rättsliga ställningstaganden (år 2007-2008)
indexlagen	lag (1966:680) om ändring av vissa underhållsbidrag
Init	verkställighetsprocessens IT-stöd
JK	Justitiekanslern
JO	Justitieombudsmannen
Kronofogden	Kronofogdemyndigheten
KFMA	Kronofogdemyndighetens allmänna råd
KFMFS	Kronofogdemyndighetens författningssamling
KFMM	Kronofogdemyndighetens meddelanden
KkrL	konsumentkreditlagen (2010:1846)

## Förkortning

slista 15

KUB IV	Utsökningsbalken En kommentar, fjärde upplagan, Walin-Gregow-Löfmarck-Millqvist-Persson
KUB V	Utsökningsbalken, En kommentar, femte upplagan, Walin-Gregow-Millqvist-Persson
LAN	lag (1978:599) om avbetalningsköp mellan näringsidkare m.fl.
Medea NJA	Verkställighetens IT-stöd för medelshantering Nytt Juridiskt Arkiv avd. I (rättsfall från Högsta domstolen)
NFL	Ny förvaltningslag (2017:900)
OSL prop.	offentlighets- och sekretesslag (2009:400) proposition
PUL	personuppgiftslag (1998:204)
RB	rättegångsbalken (1942:740)
Regina	Verkställighetens IT-stöd för målhantering
REX	redovisningssystem för exekutionsväsendet
RH	Rättsfall från hovrätterna
RIC	Rättsinformation serie C
RPSFS	Rikspolisstyrelsens författningssamling
RÅ	Regeringsrättens årsbok
SFL	skatteförfarandelagen
SFB	socialförsäkringsbalken
SUPRO	Summarisk process (betalningsföreläggande och handräckning)
SvJT	Svensk Juristtidning
UB	utsökningsbalken (1981:774)
UF	utsökningsförordningen (1981:981)
VER	rättsliga ställningstaganden (fr.o.m. år 2009)
VP-konto	värdepapperskonto

# 1 Inledning

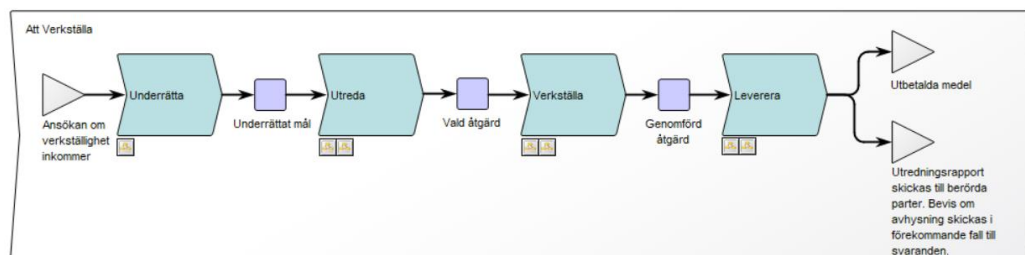

*I det här, inledande, avsnittet behandlas bl.a. parterna i utsokningsmål och indelningen i a- och e-mål, Kronofogdens databaser samt dokumentationen. Det mesta faller in under de tre första stegen i verkställighetsprocessen.*

Ett rättssamhälle behöver någon form av verkställande myndighet. Den som har ett anspråk fastställt i en dom eller ett beslut får inte ta sig själv rätt utan behöver samhällets biträde om den som ska fullgöra en skyldighet inte gör det frivilligt. I vårt land är det Kronofogdemyndigheten (Kronofogden) som är den verkställande myndigheten.

Kronofogden är en statlig förvaltningsmyndighet. Av 1 kap. 9 § regeringsformen följer att förvaltningsmyndigheter i sin verksamhet ska beakta allas likhet inför lagen och vara sakliga och opartiska.

Förvaltningsmyndigheter har också en väglednings- och serviceskyldighet som regleras i förvaltningslagen. Enligt 4 § ska myndigheter lämna upplysningar, vägledning, råd och liknande hjälp till enskilda i frågor om myndighetens verksamhetsområde. Sådan hjälp ska lämnas i lämplig utsträckning med hänsyn till frågans karaktär, den enskildes behov av hjälp och myndighetens verksamhet. Myndigheten måste förbli opartisk och vara saklig när den uppfyller sin serviceskyldighet (JO-beslut 2011-02-17 dnr 2030-2010).

Den här boken beskriver i första hand de delar av Kronofogdens verksamhet som regleras av



utsökningsbalken (UB), utsökningsförordningen (UF) och indrivningslagen (IL). Andra uppgifter som Kronofogden har är bl.a. att handlägga mål i den summariska processen och ärenden om skuldsanering samt att utöva tillsyn i konkurs. Kronofogden arbetar också med förebyggande och vägledande kommunikation.



### Kronofogden

Grunderna för Kronofogdens verksamhet som förvaltningsmyndighet finns i [förordningen med instruktion för Kronofogdemyndigheten](#).

Kronofogden är en s.k. enrådgivningsmyndighet. Det innebär att verksamheten leds av en myndighetschef – rikskronofogden. Rikskronofogdens ställföreträdare är biträdande rikskronofogden. Dessutom finns ett insynsråd som ska ge myndighetschefen råd. Verksamheten består av flera olika processer varav verkställighet är den ojämförligt största. Myndighetens huvudkontor finns i Sundbyberg. Kronofogden kan utfärda föreskrifter när det finns en sådan befogenhet i en författning. Kronofogden kan också genom allmänna råd och uttalanden verka för lagenlighet,

följdriktighet och enhetlighet vid rättstillämpningen. Kronofogden tar även fram ställningstaganden i principiella frågor när det saknas svar i en rättsfråga eller när rättsläget är oklart. Ställningstagandena syftar både till att skapa en enhetlig rättstillämpning men också till att höja den rättsliga kvaliteten generellt. Myndigheten upprättar en verksamhetsplan för varje år. Kronofogdens ställningstaganden syftar till att skapa en enhetlig rättstillämpning inom myndigheten och att höja den rättsliga kvaliteten i bedömningar och beslut. Ett mål om verkställighet handläggs av en kronofogde eller någon annan tjänsteman. Den som handlägger ett mål kallas förrättningsman. Kronofogdens [delegationsordning](#) anger vilken kompetens som krävs för olika beslut enligt UB och UF.

### **Motverka brottslighet**

Kronofogden har också till uppgift att motverka brottslighet. I samverkan med andra myndigheter deltar Kronofogden aktivt för att på olika sätt bidra vid bekämpningen av ekonomisk brottslighet och grov organiserad brottslighet.

När Kronofogden i verkställighetsarbetet upptäcker att brott kan misstänkas finns det ofta anledning att göra en brottsanmälan. Detta gäller i första hand brott som rör det egna verksamhetsområdet. I 19 kap. 1 § UF föreskrivs att Kronofogden bör göra en anmälan till polismyndighet eller åklagare om en gäldenär eller svarande kan misstänkas för bl.a. överträdelse av myndighets bud eller hindrande av förrättning (17 kap. 13 § brottsbalken) eller något annat brott som rör verkställigheten. Vidare har Kronofogden enligt 24 § förordningen om näringsförbud en skyldighet att anmäla misstankar om överträdelse.

### **1.1 Mål om verkställighet och parterna**

Ett mål om verkställighet enligt utsökningsbalken kallas för utsökningsmål (1 kap. 3 § UB). Kronofogden handlägger också andra mål om verkställighet enligt annan lagstiftning.

Som exempel kan nämnas mål om handräckning för återtagning av varor som sålts på kredit och verkställighet av betalningssäkringar. Ett annat exempel är tvångsförsäljning av bostadsrätter. För dessa mål tillämpas utsökningensbalken i den mån det har särskilt föreskrivits i den aktuella lagstiftningen (konsumentkreditlagen osv.) eller 18 kap. UF.

**Sökande**

Ett utsökningensmål uppkommer när någon ansöker om verkställighet av ett anspråk mot någon annan. Det innebär att det är fråga om ett tvåpartsförhållande. Den som begär verkställighet kallas i utsökningensbalken för sökande. När anspråket gäller betalningsskyldighet kan sökanden också kallas borgenär.

En sökande behöver bevisa sin behörighet att vara part, t.ex. att han har rättshandlingsförmåga, bara om Kronofogden anser att det behövs (2 kap. 6 § UB). En annan fråga är om sökanden är rätt part för det anspråk som åberopas i målet, dvs. har saklegitimation.

**Svarande/gäldenär  
r  
Ombud**

Den som verkställigheten söks mot kallas svarande eller – om anspråket gäller betalningsskyldighet – gäldenär. Både sökanden och svaranden kan anlita ett ombud. Kronofogden behöver i regel inte kräva in en fullmakt för ett ombud annat än om Kronofogden ska betala ut pengar till ombudet. I så fall måste Kronofogden kräva in en fullmakt i original för ombudet. Av fullmakten måste det klart framgå att ombudet har rätt att ta emot pengar för partens räkning.

**Tredje man  
och sakägare**

Om någon annan än sökanden och svaranden blir inblandad i ett utsökningensmål kallas han tredje man. Kronofogden kan t.ex. utmäta en fordran som gäldenären har mot en annan person. Den som är skyldig gäldenären pengar är i detta fall tredje man och kan också kallas sekundogäldenär. Parterna och tredje männen kallas gemensamt för sakägare.

## 1.2 Kronofogdens behörighet och arbetsfördelning

Kronofogdens behörighet att utföra exekutiva åtgärder gäller bara Sverige.

Kronofogden har alltså inte befogenhet att utföra exekutiva åtgärder i utlandet. Från den regeln gör man dock undantag för svenskregistrerade skepp (avsnitt 4.6). Om det i ett enskilt mål har konstaterats att det inte går att verkställa i Sverige ska målet återredovisas. Det är sedan upp till sökanden att avgöra om han vill utföra åtgärder för att driva in fordringen i utlandet, om gäldenären vistas eller egendom finns där. Om det med anledning av ansökan framgår att Kronofogden över huvud inte är behörig att handlägga målet, ska ansökan avvisas av det skälet (KUB IV s. 137). För allmänna mål, se avsnitt 9.

Eftersom Kronofogden är en enda myndighet kan en ansökan om verkställighet i ett enskilt utskökningsmål lämnas in till vilket kontor som helst. Det är sedan en intern angelägenhet att se till att ansökningen kommer till rätt kontor. Ett utskökningsmål handläggs normalt av ett kontor inom det geografiska område där svaranden har sitt hemvist. Det går också att verkställa där egendom som tillhör svaranden finns eller på något annat lämpligt ställe. Försäljning av fast egendom, tomträtter och bostadsrätter sker normalt där de är geografiskt belägna.

## 1.3 Allmänna och enskilda mål

Vid Kronofogden skiljer man mellan två typer av mål: allmänna (a-mål) och enskilda (e-mål). Allmänna mål gäller offentlighetsrättsliga fordringar som det allmänna – staten eller en kommun – har. Alla andra mål är enskilda.

### Allmänna mål

Begreppen allmänna och enskilda mål definieras i 1 kap. 6 § UB. Med a-mål avses mål som gäller  
– böter och viten

- skatt, tull eller avgifter som tillkommer staten som får utsökas utan föregående dom
- andra belopp som staten, landsting eller kommuner får ta ut och som enligt lag eller regeringens föreskrifter utgör allmänna mål.

Även i 1 kap. 2 § UF räknas upp ett mycket stort antal fordringar som får tas ut på samma sätt som de i 1 kap. 6 § UB. Det gäller t.ex. belopp som har förklarats förverkade, vissa rättshjälpskostnader och avgifter enligt plan- och bygglagen.

I de flesta fall utgörs exekutionstiteln i ett allmänt mål av ett förvaltningsbeslut, som enligt bestämmelse i speciallag får verkställas enligt UB. Ett exempel på en sådan lag är skatteförfarandelagen (SFL). Ett annat exempel är lagen om finansiering av radio och TV i allmänhetens tjänst, som Radiotjänst i Kiruna AB (RIKAB) har att tillämpa (RIKAB har i sin avgiftsdebiterande verksamhet ställning som en förvaltningsmyndighet).

#### Enskilda mål

Andra mål är enskilda mål.

Enskilda mål gäller bl.a. obetalda underhållsbidrag, lån, hyror och andra räkningar, avhysningar (vräkningar) och återtagningar av avbetalningsgods. I enskilda mål ligger oftast en dom eller ett beslut till grund för verkställigheten. Exempel på sådana domar eller beslut finns i avsnitt 2. Stat och kommun kan vara borgenärer även i enskilda mål, t.ex. vid olika slags avgifter till staten, kommuner eller landsting. Genom t.ex. de affärsdrivande verken uppträder staten ofta som sökande i e-mål. Om staten har tilldömts skadestånd är det också en fordran som handläggs som ett e-mål.

#### Skillnad mellan a- och e-mål

Vid handläggningen av a-mål gäller många undantagsbestämmelser i UB. Bestämmelserna finns i slutet av flera kapitel. Ofta innebär bestämmelsen att en eller flera tidigare paragrafer i kapitlet inte gäller vid handläggningen av a-mål. Vid handläggning av a-mål måste man alltså kontrollera i slutet av det aktuella kapitlet om några

bestämmelser inte är tillämpliga. Det finns också bestämmelser om att Kronofogden företräder sökanden i a-mål. Läs mer om det i avsnitt 9.

## 1.4 Jäv mot förrättningsman

En förrättningsman får inte handlägga ett utsökningsmål om han själv eller någon närstående till honom har intresse av utgången. Enligt 1 kap. 4 § UB ska Kronofogden tillämpa jävsbestämmelserna i 4 kap. 13 § RB.

Den förrättningsman som känner till något som kan ge anledning till jäv är skyldig att självmant anmäla det (1 kap. 5 § UB). Enligt delegationsordningen ska kronofogden snarast besluta i frågan. Innan saken är avgjord får förrättningsmannen bara vidta sådana åtgärder som inte kan vänta tills någon annan tagit över handläggningen. Att en förrättningsman tidigare handlagt ett mål mot en svarande är inte i sig jävsgrundande för handläggning av nya mål mot svaranden.

Generellt bör en förrättningsman av försiktighetskäl undvika situationer där hans opartiskhet rimligen kan ifrågasättas, t.ex. därför att han på ett eller annat sätt känner någon av parterna. Det kan t.ex. handla om när en granne, en bekant eller en närstående är inblandad, och det oavsett om handläggningen rör en fysisk eller juridisk person.

## 1.5 Tolk och översättning

Kronofogden kan anlita tolk om det behövs (2 kap. 8 § UB). Tolkningen kan ske till eller från svenska språket eller vara hjälp åt någon som är hörsel- eller talskadad. När det finns medarbetare hos Kronofogden som har de språkkunskaper som krävs bör tolkningen kunna utföras internt. Om den möjligheten inte finns får man anlita professionell tolk. I UB finns inga krav på att en tolk behöver avlägga en ed eller försäkran. Det finns inte heller några bestämmelser om jäv för tolkar i utsökningsmål. Lag (1975:689) om tystnadsplikt för vissa tolkar och översättare innehåller dock regler som

borde kunna tillämpas på den som Kronofogden anlitar för dessa uppdrag. Tolk anlita av Kronofogden ska skriva under blanketten [Information om tystnadsplikt](#) i samband med tolkningsuppdraget när ärendet kräver det. Genom en statlig upphandling finns det avropsavtal för tolkförmedling som gäller även Kronofogden.

När det gäller **översättning av handlingar** hänvisar UB till reglerna i 33 kap. 9 § RB. Det innebär att en handling aldrig får avisas eller lämnas utan åtgärd bara för att den inte är skriven på svenska. De innebär också att Kronofogden vid behov får översätta handlingar. Även i detta fall kan det finnas egen personal som har språkkunskaper nog för att innehållet i handlingen ska kunna begripas. Om inte, har Kronofogden två möjligheter. Den ena är att uppmana parten att översätta handlingen. Det bör främst bli aktuellt om parten yrkesmässigt uppträder som sökande och kan antas ha resurser för att klara översättningskostnaden. Den andra möjligheten är att Kronofogden anlitar en professionell översättare. Om den som lämnar in handlingen på ett annat språk inte har råd med översättning är Kronofogden hänvisad att låta översätta handlingen. De fem officiella minoritetsspråken i Sverige är finska, jiddisch, meänkieli, romani chib och samiska. Vidare ska skrivelser på danska eller norska alltid accepteras. Kostnaderna för såväl tolkning som översättning av handlingar betalas med allmänna medel. Taxan för tolkning hos Kronofogden fastställs årligen genom Domstolsverkets [tolktaxa](#). För översättning finns ingen motsvarande taxa, utan översättaren ska ha "skälig ersättning". Det är därför lämpligt att i förväg upphandla eller avtala om ersättningen.

## 1.6 Utsöknings- och indrivningsdatabasen

I dataskyddsförordningen, lagen om behandling av uppgifter i Kronofogdens verksamhet (databaslagen) och i förordningen med samma rubrik regleras användningen av personuppgifter och andra uppgifter i Kronofogdens olika

databaser. För personuppgifter ersätter databaslagen bestämmelserna i personuppgiftslagen (PUL). Bestämmelserna i PUL gäller dock i rätt stor utsträckning även personuppgifter i Kronofogdens databaser, genom att databaslagen hänvisar till PUL.

IT-stödet i verkställighetsprocessen lämnas genom systemen REX, Init, Regina och Medea. Det ursprungliga systemet, REX, är ett renodlat ADB-register, medan Init ger stöd även vid själva handläggningen. När REX är avvecklat kommer systemen Init, Regina och Medea att ha ersatt funktioner som finns i REX. Till stöd för försäljningen av fastigheter och bostadsrätter finns ett särskilt system som kallas Duffex och för lösöresförsäljningen finns Vera. Vissa ärenden inom verkställighetsprocessen, exempelvis ansökningar om betalningssäkring och tillsyn över näringsförbud, registreras för närvarande i myndighetens allmänna diarium, Diarätt. I den delen är alltså även Diarätt en del av IT-stödet i verkställighetsprocessen. Databaslagens bestämmelser om utsöknings- och indrivningsdatabasen finns i 2 kap. och omfattar samtliga dessa system.

**Innehållet  
i REX och Init**

För varje gäldenär registreras personnummer/organisationsnummer, namn, adress och information om gäldenären driver näringsverksamhet.

För varje skuld finns uppgift om belopp, om vad skulden gäller (medelsslag, period) m.m. I enskilda mål finns information om när och av vilken domstol eller myndighet skulden fastställts, sökandens namn och adress, vilken verkställighet som söks m.m.

Uppgifter om åtgärder som Kronofogden utfört registreras också, t.ex. utmätningar eller avbetalningsplaner. I anmärkningskolumnen registreras också en sekretessmarkering (SEKR), om uppgifterna om målet inte är offentliga utan måste sekretessprövas när någon vill ha ut dem.

**Persondator**



Uppgifterna i REX, Init, Regina och Medea är tillgängliga för Kronofogdens personal genom persondator som arbetsgivaren tillhandahåller personalen. Dessutom har Skatteverket, Tullverket och Säkerhetspolisen direktåtkomst till vissa av dessa uppgifter.

### Gallring

Uppgifterna i databaserna ska gallras när de inte behövs längre i verksamheten och senast fem år från det att utsköningsmålet avslutades.

### Rättelse och skadestånd

Felaktiga eller missvisande uppgifter ska inte finnas i utskönings- och indrivningsdatabasen. Kronofogden ska enligt 3 kap. 3 a § databaslagen på begäran av den registrerade snarast rätta, blockera eller utplåna uppgifter som

- inte har behandlats enligt databaslagen eller anslutande författningar eller
- är missvisande i fråga om den registrerades vilja eller förmåga att uppfylla sina ekonomiska förpliktelser.

Reglerna om rättelser ska tillämpas på uppgifter om både fysiska och juridiska personer och avlidna. Om Kronofogden inte finner skäl att rätta uppgiften kan den registrerade överklaga Kronofogdens beslut till en allmän förvaltningsdomstol.

Ärenden om rättelser av uppgifter i utskönings- och indrivningsdatabasen handläggs för hela riket av ett särskilt team i Visby. Läs mer om rättelser i [Rättsligt PM – Rättelser av uppgifter i Kronofogdemyndighetens databaser](#).

En uppgift om en fysisk person som behandlats i strid med databaslagen medför skyldighet för staten att betala skadestånd. Skadeståndet kan gälla både en förmögenhetsskada och ersättning för den kränkning av den personliga integriteten som felet kan ha orsakat. Staten har ett strikt ansvar för dessa skador, se 48 § PUL. För missvisande uppgifter enligt 3 kap. 3 a § p. 2 databaslagen, eller felaktiga uppgifter om en juridisk person, gäller att staten kan bli skadeståndsskyldig för en förmögenhetsskada enligt

skadeståndslagen om Kronofogden registrerat uppgiften genom ett fel eller en försummelse.

## 1.7 Dokumentation

- Kronofogdens dokumentation innebär att
- allmänna handlingar diarieförs
  - beslut och åtgärder och skälen för dem antecknas
  - muntlig information som lämnas till myndigheten antecknas
  - protokoll eller anteckningar förs vid förrättningar.

Kronofogden är skyldig att dokumentera sin handläggning. Att dokumentationen sköts på ett omsorgsfullt sätt är viktigt för att arbetet inom verkställighetsprocessen ska fungera rationellt. En förrättningsman som inte har handlagt ett mål ska enkelt kunna hitta de uppgifter som finns om gäldenären och se vilka åtgärder som redan har utförts. Dokumentationen är också en förutsättning för att parter och andra ska kunna få den insyn i verksamheten som är föreskriven. En korrekt dokumentation är dessutom värdefull om handläggningen efteråt ifrågasätts. Dokumentationen kan t.ex. få avgörande betydelse när ett skadeståndsyrkande prövas.

I [Riktlinje för dokumentation](#) finns allmänna riktlinjer för dokumentationen. Till de generella kraven för en korrekt dokumentation hör

- att dokumentationen ska göras omgående
- att beslut är väl motiverade och dokumenterade
- att språket är enkelt, vårdat och begripligt
- att interna förkortningar och icke vedertagna förkortningar inte används samt
- att värderande uttryck inte används.

Det mesta av dokumentationen görs numera i Init. Där skapas och registreras bl.a. förfrågningar om gäldenärens ekonomiska förhållanden, andra åtgärder som utförts under utredningen, beräkningar av förbehållsbelopp, utmätningsbeslut och utredningsrapporter. Även tillgångar som hittats under utredningen registreras, och man noterar också den bedömning som görs av om tillgången går att utmäta. Init har en särskild arbetsyta för handläggarnoteringar. Den används för löpande dokumentation av sådant som inte registreras på något annat sätt. Noteringarna ska rubriksättas för att gå att överblicka. Det finns olika rubriker att välja mellan, bl.a. förrättningsinformation, borgenärsåtgärd och tillgångsundersökning. I Init går det också att få fram en journal som visar alla registrerade händelser i kronologisk ordning.

För att åstadkomma gemensamma och enhetliga rutiner vid dokumentationen i Init har Kronofogden tagit fram handledningen [Dokumentation i Init](#).

Inkommande och expedierade handlingar ska arkiveras. I den utsträckning som Kronofogden inte för manuella gäldenärsjournaler eller motsvarande ska handlingarna arkiveras i buntar. Samtliga handlingar som registrerats en viss dag i Init samlas i samma bunt. Vissa mål undantas från buntarkivering, t.ex. vid avhysning eller handräckning. Undantaget gäller även handlingar som är specifika för ett enskilt mål som i stället för att buntarkiveras skickas till det aktuella inregistreringsteamet, t.ex. ett meddelande om inbetalning. Mer information om hur buntarkivering går till finns i [Handledning för buntarkivering](#).

### Diarieföring

Av 5 kap. 1 § OSL följer att allmänna handlingar måste diarieföras. Det gäller både handlingar som Kronofogden har fått in och handlingar som Kronofogden upprättat själv. Syftet med bestämmelsen är att det ska vara möjligt att få den insyn i myndighetsutövningen som offentlighetsprincipen i tryckfrihetsförordningen förutsätter. Handlingar som inte är sekretessbelagda kan i

stället ordnas så att man utan svårighet kan fastställa om de har kommit in eller upprättats. Det alternativet används dock inte i verkställighetsprocessen.

Skyldigheten att diarieföra allmänna handlingar gäller inte handlingar som uppenbart har liten (ringa) betydelse för myndighetens verksamhet (5 kap. 1 § fjärde stycket OSL). Till dem kan man som regel räkna anonyma skrifter och skrifter med meningslöst eller obegripligt innehåll som kommer in från enskilda.

För e-post gäller samma regler som för pappershandlingar. Handläggaren måste alltså ta ställning till om ett skickat eller mottaget e-brev ska betraktas som en allmän handling. I det senare fallet ska det skrivas ut på papper och arkiveras. Innehållet i ett utgående eller inkommande e-brev kan även överföras till Init eller Duffex som en handläggarnotering. Det bör göras om uppgifterna behövs för handläggningen av ett mål eller ärende.

**Anteckning av beslut, åtgärder och muntliga uppgifter**

Det är naturligtvis inte möjligt eller ens lämpligt att anteckna allt som händer under handläggningen. Men alla beslut och åtgärder som påverkar målet måste framgå av dokumentationen och vara väl motiverade. Andra uppgifter som behövs för att man ska kunna följa ärendets gång ska också framgå. JO har kritiserat myndigheten för att den inte har dokumenterat efterforskningsåtgärder korrekt (beslut 2009-11-19 dnr 1693-2009).

Enligt 15 § förvaltningslagen är en myndighet skyldig att dokumentera information som den får muntligt. Den här bestämmelsen gäller inte i Kronofogdens exekutiva verksamhet, men bör ändå ligga till grund för dokumentationsrutinerna. Skyldigheten är begränsad till uppgifter som kan ha betydelse för utgången av ärendet. Ovidkommande uppgifter ska alltså inte antecknas.

Som framgått tidigare görs dokumentationen av tillgångsundersökningen i huvudsak i Init.

**Protokoll vid  
utmätning och  
annan  
verkställighet**

Huvudregeln om protokoll i den exekutiva verksamheten finns i 3 kap. 10 § UF. Regeln innebär ett omfattande krav på att protokoll ska upprättas vid förrättningar. Kravet är ovillkorligt när egendom utmäts vid en fältförrättning, när en svarande avhyses eller Kronofogden utför någon annan ingripande åtgärd.

Om det är möjligt ska protokollet sättas upp efterhand som förrättningen fortgår. I praktiken är detta svårt. I 3 kap. 12 § UF medges därför att minnesanteckningar förs och att protokollet upprättas så snart som möjligt sedan förrättningen avslutats.

Det stöd som Init ger för åtgärden att utmäta fast eller lös egendom vid utmätningsförrättningar utgår från att protokoll kan upprättas i efterhand. Alla uppgifter som ska ingå i protokoll från förrättningar där en sådan utmätning gjorts registreras i Init, och det finns en särskild funktion för att skriva ut protokoll.

Bestämmelserna om vilka uppgifter protokollet ska innehålla finns i 3 kap. 11 § UF. När en utmätning görs utanför kontoret, och gäldenären är närvarande, brukar förrättningsmannen upprätta ett utmätningsbevis. Beviset används för att delge gäldenären det beslut som fattas vid förrättningen (6 kap. 9 § UF). Utmätningens beviset kan dock inte ersätta protokollet.

Syftet med protokollet är att redogöra för det som händer under förrättningen. En person som inte har varit med vid förrättningen ska alltså i efterhand kunna utläsa av protokollet vad som har hänt och varför åtgärder utförts eller inte. Detta synsätt ska vara vägledande för förrättningsmannen när han bestämmer vilka uppgifter som ska tas med i protokollet.

Till en början ska protokollet ange tid och plats för förrättningen och vad syftet med den är, t.ex. utmätning, kvarstad eller avhysning. Protokollet ska också ange vilken exekutionstitel som ligger till grund för verkställigheten.

Vidare ska protokollet ange parternas namn samt om de är närvarande eller inte. Man bör också anteckna övriga närvarandes namn och funktion i protokollet.

Om förrättningen görs i en bostad utan att svaranden är på plats, och om en låsmed har anlåtats, ska det framgå av protokollet om svaranden har underrättats om förrättningen och varför det finns skäl att tro att han håller sig undan eller om det finns andra särskilda skäl för att genomföra förrättningen med låsmed (2 kap. 17 § UB). Det kanske framgår att gäldenären är i sin bostad men att han vägrar öppna dörren. Om den uppgiften registreras förklarar noteringen i protokollet utan vidare användningen av tvångsmedel.

UB förutsätter att parterna är en viktig källa för information för handläggningen. Vid förrättningen kan svaranden invända mot verkställigheten som sådan, t.ex. att exekutionsfordringen har preskriberats eller ett nytt hyresförhållande har uppkommit. Gäldenären kan också invända att egendom som Kronofogden hittat inte tillhör honom eller att den är beneficieegendom. Alla uppgifter av detta slag måste noggrant tas in i protokollet tillsammans med uppgift om eventuella bevis som kan ha lämnats in. Det är viktigt att den rättsliga grunden för verkställigheten framgår av utmätningsbeslutet. Det är inte tillräckligt att bara hänvisa till någon av bestämmelserna i 4 kap. 17–19 §§ UB. Om det anses utrett att egendom tillhör gäldenären, ska Kronofogden redogöra för utredningen i beslutet. Om egendom utmäts på grund av besittningspresumtion, ska beslutet beskriva hur besittningssituationen var vid förrättningen. Om gäldenären har invänt mot verkställigheten i något avseende, måste det framgå av protokollet hur förrättningsmannen har bedömt frågan som invändningen gällt. Vid registreringen i Init används samma formulär för själva beslutet som för protokollsuppgifterna. Genom ett fritextfält finns det utrymme för en utförlig, kompletterande beslutstext. Textfältet för övriga upplysningar i protokollsuppgifterna kan också användas

för att ge den bakgrund som behövs för verkställighetsåtgärden.

Beslut om avhysning är enklare att utforma, men i avhysningsmål fattas det i regel en hel del handläggningsbeslut, t.ex. om avhysningsgods, som måste dokumenteras i protokollet.

**Protokoll behöver inte upprättas**

I vissa situationer behöver Kronofogden inte upprätta något protokoll. Ett exempel är när en förrättning hålls i Kronofogdens lokaler utan att parterna är närvarande, t.ex. vid löneutmätning. I stället skriver man då ett särskilt beslut där det står vad saken gäller och hur beslutet kan överklagas.

Kronofogden behöver inte heller upprätta protokoll när man håller en förrättning utan att utföra någon verkställighetsåtgärd. Ett exempel är när gäldenären saknar utmättningsbara tillgångar eller när svaranden har flyttat frivilligt före avhysningsförrättningen. I praktiken förekommer det att protokoll upprättas i det sistnämnda fallet trots att verkställighet inte får ske. I protokollet antecknar man då att svaranden har flyttat.

Slutligen behöver man inte upprätta protokoll vid enkla förrättningar med verkställighet. Då krävs dock i stället att Kronofogden antecknar på lämpligt sätt (3 kap. 13 § UF). Init:s rutin för egendomsutmätning utgår från att man alltid upprättar ett protokoll.

**Särregleringar**

På många håll i UF finns bestämmelser för protokollets innehåll vid olika slags förrättningar, t.ex. förhör, försäljning och fördelning. Reglerna kommer att behandlas i det avsnitt där förrättningen behandlas.

## **1.8 Långsam ärendehandläggning**

I den nya förvaltningslagen (2017:900) ges den enskilde möjligheten att angripa dröjsmål i ärendet direkt vid beslutsmyndigheten. De nya bestämmelserna innebär

också att Kronofogden får ansvar för att självmant ta kontakt med den enskilde för att lämna underrättelser om väsentliga dröjsmål. Den enskilde ges också ett stärkt skydd gentemot myndigheten eftersom myndighetens ställningstagande kan bli föremål för en domstolsprövning. Läs mer i [handledning om Kronofogdens åtgärder mot långsam handläggning enligt förvaltningslagen \(2017:900\)](#).



## 2 Förutsättningar för verkställighet

Kapitlet har uppdaterats 2018-08-24

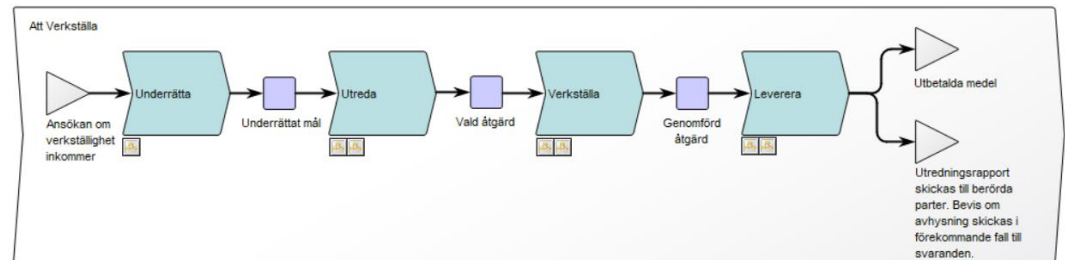

Avsnittet tar upp ansökningsförfarandet, exekutionstitlar, preskription och annat som rör förutsättningarna för verkställighet. Det handlar alltså om frågor som normalt blir aktuella i processteget Underrätta.

### 2.1 Ansökan

För att Kronofogden ska kunna verkställa måste det finnas ett mål. För det krävs i sin tur att en sökande ansökt om verkställighet. En ansökan kan göras muntligen eller skriftligen. Efter tillstånd av Kronofogden kan ansökan också göras elektroniskt, en s.k. bandansökan. En skriftlig ansökan ska vara egenhändigt undertecknad av sökanden eller dennes ombud. En ansökan om verkställighet av ett kvarstadsbeslut kan skickas till Kronofogden per fax (15 kap. 2 § UF). Vid en muntlig ansökan bör sökanden inställa sig hos Kronofogden som hjälper till att fylla i ansökan. Rent praktiskt använder man sig av den ansökningsblankett som finns hos Kronofogden och ber sökanden underteckna den.

Ett utslag i ett mål om betalningsföreläggande eller handräckning verkställs självmant av Kronofogden om inte sökanden i ansökan har angett att han inte vill ha verkställighet. En ansökan om verkställighet anses annars automatiskt gjord när utslaget meddelas (2 kap. 1 § tredje stycket UB).

Av UF framgår det i detalj vad en ansökan ska innehålla (2 kap. 2 § UF).

### 34 Förutsättningar för verkställighet, **Avsnitt 2**

I sin ansökan måste sökanden ange den åtgärd som han vill att Kronofogden ska utföra, t.ex. utmätning, avhysning, kvarstad eller handräckning. Sökanden ska lämna in det avgörande som ska verkställas.

I utskökningslagstiftningen kallas den förpliktelse som finns i en dom eller ett beslut för exekutionstitel. Detta begrepp används också för den skriftliga handling som innehåller en eller flera förpliktelser, t.ex. en dom eller ett beslut. Begreppet exekutionstitel har alltså två betydelser: förpliktelsen respektive den handling som förpliktelsen finns i. I UB är det själva förpliktelsen som avses med begreppet exekutionstitel om inget annat framgår av sammanhanget (prop. 1980/81:8 s. 281 ff.).

Exekutionstiteln ska ges in till Kronofogden. Vissa undantag från det kravet finns. När ett utslag i ett mål om betalningsföreläggande verkställs genast finns exekutionstiteln redan hos Kronofogden och behöver inte ges in av sökanden. På samma sätt är det om man vid en ansökan via ett elektroniskt medium kan hänvisa till ett utslag som är meddelat i den summariska processen. Vidare skickar domstolar/åklagarmyndigheter domar och strafförelägganden som innehåller skadestånd i brottmål till Kronofogden. En sökande behöver då bara hänvisa till dem.

Om sökandens fordran grundas på ett löpande fordringsbevis eller motsvarande ska det bifogas ansökan i original (2 kap. 2 § andra stycket UB). Om sökanden stämmer överens med borgenären i exekutionstiteln kan Kronofogden utgå ifrån att det är rätt borgenär som ansöker om verkställighet. Om fordran i exekutionstiteln är överlåten måste den som ansöker om verkställighet visa Kronofogden att han förvärvat fordran, prop. 1980/81:8 s. 206.

#### **Överlåtelsekedja**

Vid överlåtna enkla fordringar och skuldebrev till en viss man eller order ska en skriftlig sammanhängande kedja av överlåtelseavtal lämnas in till Kronofogden för att sökanden ska beviljas verkställighet. Överlåtelsekedjan ska omfatta samtliga överlåtelseavtal från exekutionstiteln

fram till den som ansöker om verkställighet. De överlåtelseavtal och i förekommande fall avtalsbilagor som skickas in ska vara bestyrkta.

En enkel fordran eller ett orderskuldebrev kan överlåtas in blanco eller till innehavaren. Överlåtelser som gjorts fram till in blanco-överlåtelser ska lämnas in. Motsvarande gäller om en enkel fordran eller ett orderskuldebrev har överlåtit till innehavaren. Det spelar i detta sammanhang ingen roll att exekutionstiteln har en annan sökande än den som skickar in innehavar-/inblancoskuldebrevet för verkställighet.

Om sökanden inte ger in handlingar som styrker förvärvet ska ansökan kompletteras. Om sökanden efter komplettering inte kan visa sin rätt till en fordran i exekutionstiteln ska Kronofogden avvisa ansökan om verkställighet.

**Deponering av överlåtelseavtal**

Ingivare har möjlighet att deponera bestyrkta kopior hos Kronofogden av överlåtelseavtal som inkluderar två eller flera fordringar. Ingivna överlåtelseavtal får ett ärendenummer och kontrolleras. När avtalen har godkänts behöver de inte skickas in vid ansökan om verkställighet, utan det räcker med en hänvisning till de deponerade avtalen och deras ärendenummer.

Ett överlåtelseavtal kan deponeras utan att det finns något aktuellt mål om verkställighet hos Kronofogden.

**Avvisning/avslag**

Om en ansökan är bristfällig ska sökanden få möjlighet att komplettera den. Innan man avvisar en ansökan ska sökanden informeras om att ansökan kan komma att avvisas om en begärd komplettering inte kommer in (2 kap. 8 § UF). Kronofogden tar inte ut någon grundavgift om ansökan avvisas.

Ett avvisningsbeslut fattas när det finns en väsentlig formell brist i en ansökan om verkställighet, 2 kap. 5 § UB (prop. 1980/81:8 s. 213). Om det t.ex. finns anledning att tro att ett skriftligt fordringsbevis har utfärdats, och det är oklart om handlingen är ett löpande eller enkelt skuldebrev, ska

Kronofogden begära en komplettering av sökanden där det ska framgå att ansökan kan komma att avvisas.

Om sökanden hävdar att fordran grundas på ett enkelt skuldebrev bör uppgiften som regel godtas, NJA 2007 N 70.

Kronofogden kan pröva en sökandes rätt till verkställighet under hela förfarandet. Det innebär att en ansökan om verkställighet kan avvisas även om verkställigheten börjat.

Om ansökan innehåller något materiellt fel, t.ex. att borgenären begär högre ränta än vad som framgår av exekutionstiteln, ska Kronofogden inte avvisa ansökan utan avslå den del av den som saknar täckning i exekutionstiteln. Det går även att besluta om hinder mot verkställighet avslag under handläggningens gång enligt 3 kap. 21 § UB. Se avsnitt 18.2.1 om att ta ut grundavgift när det finns hinder mot verkställighet.

## **2.2 Fastställelse/fullgörelse**

För att Kronofogden ska kunna verkställa ansökan måste det avgörande som sökanden hänvisar till innehålla en förpliktelse. Förpliktelsen ska gälla egendom, t.ex. vara en betalningsförpliktelse eller en förpliktelse om att flytta med sitt bohag. Förpliktelser som omedelbart tar sikte på någons person faller utanför UB:s tillämpningsområde, t.ex. förpliktelser om umgängesrätt med barn. Sådana förpliktelser verkställs inte av Kronofogden.

Ett avgörande som enbart innehåller ett fastställande av ett visst rättsförhållande kan inte verkställas (NJA 1993 s. 99).

I NJA 1985 s. 140 fann HD att en dom i ett tvistemål som enbart gällde klander av en bodelning inte kunde ligga till grund för utmätning. Mannen hade fått bodelningen jämkad så att han var berättigad till att få en skifteslikvid av kvinnan. Tvisten gällde dock endast fastställelse av hur boet skulle delas mellan de frånskilda makarna och inte betalningsskyldigheten för någondera av dem. Domslutet innehöll inte någon förpliktelse för kvinnan att betala och

därför kunde Kronofogden inte verkställa det som mannen hade att fordra av henne.

I NJA 2008 s. 792, som också rörde klander av en bodelning, fanns däremot en förpliktelse som kunde verkställas. Av domslutet framgick att A skulle ge X kr till B i skifteslikvid. HD uttalade att inget torde hindra att en klandertalan kombinerades med ett yrkande om fullgörelse och att ett domslut i en sådan process kan innefatta en betalningsförpliktelse som medför att domen liknar en fullgörelsedom. I det aktuella fallet hade klandertalan ursprungligen bara haft som syfte att ändra bodelningen, men parterna hade under processen ingått en förlikning innehållande en förpliktelse. Den stadfästa förlikningen kom därmed att utgöra en exekutionstitel som gick att verkställa.

Man skiljer alltså mellan avgöranden som innehåller en skyldighet för en part att fullgöra någonting – som alltså kan verkställas – och avgöranden som bara fastställer ett rättsförhållande. Skillnaden framgår av domslutets eller beslutets utformning. Ofta står just orden *förplikta* eller *fastställa* i avgörandet. Det viktiga är dock inte vilka ord som används utan avgörandets verkliga innebörd. En dom kan innehålla både en fastställelse av ett rättsförhållande och en förpliktelse för en part att göra någonting. Det är bara den senare delen som har betydelse för verkställigheten.

Ett beslut om kvarstad och andra säkerhetsåtgärder innehåller ingen förpliktelse. I UB är det dock särskilt angivet att ett sådant beslut också får verkställas av Kronofogden (1 kap. 1 § UB).

## **2.3 Exekutionstitlar**

Nedan beskrivs de vanligaste exekutionstitlarna i enskilda respektive allmänna mål. Om exekutionstitlar vid avhysning, se också avsnitt 13.1.

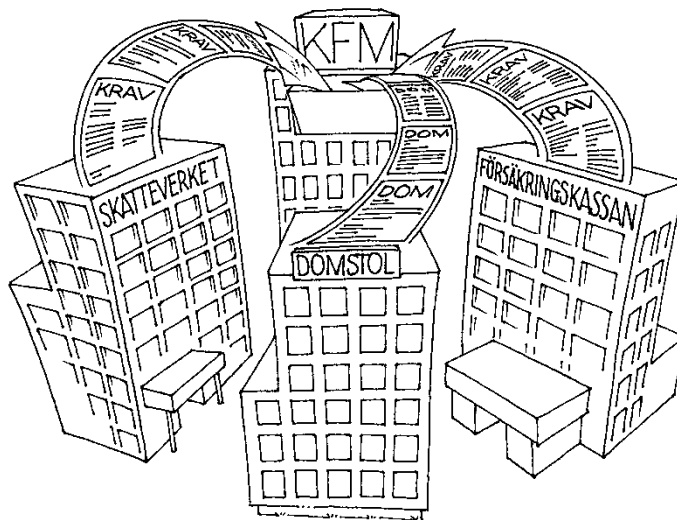

En exekutionstitel kan innehålla antingen en förpliktelse för gäldenären att betala eller en förpliktelse att göra eller underlåta något (ibland kan exekutionstiteln innehålla bägge typerna av förpliktelser). Möjligheten att verkställa innan exekutionstiteln har vunnit laga kraft varierar beroende på om den gäller betalning eller något annat och vilken typ av exekutionstitel det är.

Om en exekutionstitel som innehåller betalningsskyldighet inte har vunnit laga kraft kan verkställigheten, beroende på vilket slags exekutionstitel det gäller, vara begränsad till endast utmätning eller till utmätning och försäljning. Om den får verkställas obegränsat kan utmätning, försäljning och redovisning av inlutna medel ske.

### **Laga kraft**

Laga kraft innebär att en exekutionstitel inte längre kan överklagas på grund av att tiden inom vilken man kan begära ändring har passerats och att de normala möjligheterna till ändring är uttömda. För att få veta om en exekutionstitel har vunnit laga kraft kan man begära ett lagakraftbevis hos den domstol eller myndighet som meddelat exekutionstiteln. Vanligtvis finns det angivet i domen eller beslutet om hur och inom vilken tid man kan överklaga.

Här följer en kortfattad redogörelse för inom vilken tid de vanligaste exekutionstitlarna ska överklagas för att de inte ska vinna laga kraft.

- En tingsrätts dom eller beslut ska överklagas inom tre veckor från dagen då domen eller beslutet meddelades (50 kap. 1 § respektive 52 kap. 1 § andra stycket RB).
- En hovrätts dom eller beslut ska överklagas inom fyra veckor från den dag domen eller beslutet meddelades (55 kap. 1 § respektive 56 kap. 1 § andra stycket RB).
- En dom eller ett beslut som meddelats av HD kan inte överklagas och vinner därför omedelbart laga kraft.
- För att ett utslag om betalningsföreläggande och vanlig handräckning inte ska vinna laga kraft måste svaranden begära återvinning inom en månad från dagen för utslaget (53 § lagen om betalningsföreläggande och handräckning). Sökanden i ett mål om betalningsföreläggande eller vanlig handräckning som är missnöjd med utslaget måste däremot överklaga utslaget inom tre veckor från dagen för utslaget (55 § andra meningen lagen om betalningsföreläggande och handräckning). Om ett utslag har meddelats i ett mål om särskild handräckning vinner det laga kraft om man inte överklagar inom tre veckor från dagen för utslaget (55 § lagen om betalningsföreläggande och handräckning).
- I fråga om tredskodom ska man begära återvinning inom en månad från att domen meddelades (44 kap. 9 § RB).

Om en tredskodom har meddelats efter en begäran om återvinning av ett utslag eller en tredskodom har man inte rätt till ytterligare en återvinning (44 kap. 10 § RB jämförd med 60 § lagen om betalningsföreläggande och handräckning).

En uppräknig av de olika typerna av exekutionstitlar och vad som krävs för att de ska få verkställas finns i 3 kap. 1–20 §§ UB.

Enligt 3 kap. UB får vissa exekutionstitlar verkställas, såsom lagakraftägande domar och vissa andra får verkställas genast. Uttrycket "såsom lagakraftägande dom" innebär att målet får verkställas med utmätning, försäljning och redovisning. "Genast" innebär som regel att det går att utmäta men att man ska avvakta med vidare verkställighet, se vidare Gregow s. 74 ff.

**Lagakraftvunnen dom på betalningsskyldighet**

En dom som har vunnit laga kraft får verkställas utan några särskilda villkor, och verkställigheten får slutföras med försäljning och redovisning av medel. Om en dom överklagas endast till viss del är huvudregeln att domen i övriga delar får verkställas som lagakraftvunnen när det är praktiskt möjligt och inte annat har meddelats i samband överklagandet (3 kap. 3 § UB).

**Inte lagakraftvunnen dom på betalningsskyldighet**

En dom avseende betalningsskyldighet som inte har vunnit laga kraft får verkställas genast, genom utmätning (3 kap. 4 § jämförd med 6 § UB). Kronofogden får i sådana situationer som huvudregel inte verkställa längre än till utmätning, se 8 kap. 4 § UB. Borgenären kan alltså få förmånsrätt för sin fordran, men däremot inte betalt. Om borgenären ställer säkerhet kan Kronofogden under vissa förutsättningar göra en utbetalning.

Egendom som utmätts på grund av en dom som inte har vunnit laga kraft får oftast inte säljas, se avsnitt 10.1. Medel som kommer in genom t.ex. löneutmätning får inte redovisas till sökanden.

I vissa situationer får dock Kronofogden verkställa dessa domar längre än till utmätning. Så är fallet när ett överklagande av domen förfaller eller hovrätten vägrar prövningstillstånd (3 kap. 7 § UB). I sådana situationer får utmätt egendom säljas och influtna medel redovisas utan att säkerhet ställs om inte något annat har beslutats. Försäljning får dock inte ske av egendom som har ett betydande värde eller fast egendom (8 kap. 4 § andra stycket UB).

**Andra domar**

En dom med förpliktande att lämna ut lös egendom får normalt inte verkställas innan den vunnit laga kraft (3 kap.



8 § UB). Det går dock att verkställa om sökanden ställer säkerhet. Säkerheten ska enligt 2 kap. 25 § UB vara pant eller borgen. Domar som varken gäller betalning eller utgivande av lös egendom, t.ex. handräckning eller återtagning får man normalt inte verkställas innan de vunnit laga kraft. Domstolen kan dock i vissa fall förordna att domen får verkställas innan den vunnit laga kraft.

Om sökanden har beviljats allmän rättshjälp i verkställighetsärendet behöver han inte ställa någon säkerhet enligt 3 kap. 8 § eller 9 § UB. I så fall svarar staten för den skada som motparten kan tillfogas genom åtgärden (20 § andra stycket rättshjälpslagen).

**Förvaltningsdomstols dom**

En förvaltningsdomstols (förvaltningsrätt, kammarrätt eller Högsta förvaltningsdomstolen) avgörande får verkställas genom utmätning om det handlar om en betalningsförpliktelse. När en förvaltningsdomstols avgörande får verkställas, gäller samma regler som när man verkställer en dom i allmänhet.

**Tredskodom**

En tredskodom avseende betalningsskyldighet får också verkställas genast. Verkställigheten får slutföras med försäljning och redovisning om inte domstolen i samband med att gäldenären sökt återvinning förordnar något annat. Lös egendom med betydande värde samt fast egendom får dock inte säljas innan domen vunnit laga kraft, se 8 kap. 4 § UB.

**Betalningsföreläggande**

Ett utslag eller ett beslut i mål om betalningsföreläggande och handräckning avseende betalningsskyldigheten får verkställas genast, på samma sätt som vid en tredskodom med försäljning och redovisning av medel. Om svaranden söker återvinning får Kronofogden dock inte fullfölja med försäljning och redovisning av medel utan då gäller vad som är föreskrivet om dom i allmänhet, d.v.s. 3 kap. 6 § UB. Domstolen kan också meddela ett beslut om att man tills vidare inte får fortsätta med verkställighet (s.k. inhibition, 3 kap. 11 § UB). Lös egendom med betydande värde samt fast egendom får dock inte säljas innan domen vunnit laga kraft, se 8 kap. 4 § UB.

## 42 Förutsättningar för verkställighet, **Avsnitt 2**

<b>Handräckning</b>	Utslag i handräckningsmål verkställs som lagakraftägande domar beträffande handräckningen, som vanligen gäller avhysning eller återtaganden av uthyrd egendom. Om gäldenären har förpliktats att betala kostnader i målet verkställs utslaget i den delen samtidigt genom utmätning. Försäljning och redovisning av medel får däremot inte ske, se 8 kap. 4 § andra stycket UB. I samband med återvinning kan domstolen förordna att man inte får verkställa utslaget.
<b>Dom i växel mål</b>	En dom i ett växel- och checkmål får också verkställas genast med utmätning och försäljning, men Kronofogden får inte redovisa medel förrän domen vunnit laga kraft. Lös egendom med betydande värde samt fast egendom får man dock inte sälja innan domen vunnit laga kraft, se 8 kap. 4 § UB.
<b>Förlikning och medlingsöverenskommelse</b>	En förlikning som är stadfäst av domstol och medlingsöverenskommelse som förklarats verkställbar av domstol verkställs som lagakraftägande dom även om den överklagats. Förutsättningen är att domstolen inte har förordnat om inhibition.
<b>Skiljedom</b>	<p>En skiljedom som innehåller en förpliktelse ska i princip verkställas som en dom som vunnit laga kraft (3 kap. 15–18 §§ UB). Kronofogden måste dock särskilt pröva om en skiljedom går att verkställa. Innan en skiljedom får verkställas måste Kronofogden alltid ge svaranden tillfälle att yttra sig över ansökan. Handlingen ska delges (5 kap. 3 § UF). När svaranden har fått tillfälle att yttra sig bifaller Kronofogden ansökan genom att ta upp målet till handläggning, eller så avslås ansökan genom ett särskilt beslut om att det finns hinder mot att verkställa. En domstol kan besluta om inhibition efter ett överklagande av såväl själva skiljedomen som Kronofogdens beslut om att ta upp målet till handläggning.</p> <p>En konventionell skiljedom grundas på ett avtal och regleras i lagen om skiljeförfarande. En sådan dom kan verkställas om skiljeavtalet inte innehåller något förbehåll om rätten för en part att klandra skiljedomen på materiell</p>

grund och det inte finns något som gör skiljedomen ogiltig utan vidare.

En legal skiljedom grundas på antingen

- en bestämmelse i lagen om skiljeförfarande, och verkställs då efter samma prövning som en konventionell skiljedom, eller
- på en bestämmelse i någon annan lag. I detta fall behöver Kronofogden bara pröva att det inte finns något som gör att skiljedomen utan vidare är ogiltig.

#### **Förvaltnings- myndighets beslut**

Vissa beslut av en förvaltningsmyndighet får verkställas direkt. I varje sådant fall finns en särskild föreskrift i den speciella författningen som säger att beslutet får verkställas av Kronofogden. De flesta av dessa beslut handläggs som allmänna mål (avsnitt 1.3). Det finns dock några som är enskilda mål.

Ett beslut om skuldsanering med en avbetalningsplan är ett exempel på ett beslut av en förvaltningsmyndighet som utgör en verkställbar exekutionstitel.

Om en förvaltningsmyndighets beslut kan verkställas ska det göras enligt samma regler som för en dom.

#### **Andra handlingar enligt särskilda föreskrifter**

Vissa andra handlingar får också läggas till grund för verkställighet utan att fordran har prövats av någon domstol eller förvaltningsmyndighet. För varje sådan typ av handling finns en särskild föreskrift i en författning. Kronofogden måste ta hänsyn till de villkor för verkställighet som kan finnas i den författning som ska tillämpas.

Exempel på enskilda handlingar som får läggas till grund för verkställighet är avbetalningskontrakt enligt konsumentkreditlagen och enligt lagen om avbetalningsköp mellan näringsidkare m.fl. (avsnitt 15). Se även vad som sägs om samfällighetsföreningar nedan.

#### **Särskilt om sam- fällighetsförening**

Samfällighetsföreningar som är registrerade hos Lantmäteriet kan beviljas verkställighet för avgifter som är fastställda i en **debiteringslängd**. Samfällighetsföreningar

#### 44 Förutsättningar för verkställighet, **Avsnitt 2**

bildas för förvaltning av anläggningar och mark som används gemensamt. Vanligast är vägar eller anläggningar för värme-, vatten- eller elförsörjning till fastigheterna. Samfällighetsföreningar kan bildas även för tredimensionella fastigheter och ägarlägenhetsfastigheter. Medlemmar i en samfällighetsförening är ägarna till de deltagande fastigheterna. För att finansiera t.ex. underhåll av anläggningar får föreningen uttaxera medlemmarna.

Kronofogden verkställer enligt 46 § lagen om förvaltning av samfälligheter debiteringslängden såsom dom som vunnit laga kraft om inte domstol i samband med överklagandet har beslutat annat. Kronofogden ska kontrollera att debiteringslängden har tillkommit i rätt ordning.

Följande handlingar ska bifogas en ansökan om verkställighet:

- Ett registreringsbevis som visar att föreningen är registrerad och därmed kan förvärva rättigheter och ådra sig skyldigheter.
- En handling som visar vem eller vilka som tecknar föreningens firma. Efter en föreningsstämma ska styrelsen hålla ett konstituerande möte och besluta om vem eller vilka som ska teckna föreningens firma. Det ska dock noteras att styrelsen i sin helhet även tecknar föreningens firma oavsett om den har hållit ett konstituerande möte eller inte.
- Ett protokoll från den föreningsstämma som beslutat om uttaxeringen. Av protokollet ska det framgå att stämman var behörigen kallad, att utgifts- och inkomststat har godkänts av stämman och att debiteringslängden har framlagts för stämman. Om utgifts- och inkomststaten visar att kostnaderna fördelas på olika verksamhetsgrenar ska detta även framgå av debiteringslängden.
- Debiteringslängden, eller ett bestyrkt utdrag ur den, där det ska framgå dels det sammanlagda belopp som ska uttaxeras, dels vilket belopp som ska uttaxeras av varje medlem (fastighetsägare) och när det ska betalas.

Om någon av de nämnda handlingarna trots begäran om komplettering saknas ska ansökan avvisas. En förutsättning för verkställighet är att debiteringslängden har blivit framlagd på föreningsstämman. En handling som upprättats efter stämman är inte tillräcklig (JO 1981/82 s. 339), se även Debiteringslängder - handledning vid ansökan om verkställighet av debiteringslängder.

En rättelse av uttaxerat belopp ska begäras hos fastighetsdomstolen inom fyra veckor från att debiteringslängden framlades på en föreningsstämma. Verkställighet kan inte ske för en ränta på avgiften eller för kostnader. Detta ska Kronofogden själv ta hänsyn till (NJA 1987 s. 46). Om föreningen begär ersättning för ränta och kostnader ska Kronofogden hänvisa den att ansöka om betalningsföreläggande för detta.

Föreningsfordran enligt ovan har bästa förmånsrätt i en fastighet om man gör utmätning eller konkursansökan inom ett år från det att fordran förföll till betalning (avsnitt 11.2.1). Om ingen utmätning görs inom den tiden går sökanden miste om sin förmånsrätt. Detta bör uppmärksammas när ansökan avser samfällighetsföreningsfordran.

### **Väglagen**

I väglagen finns flera bestämmelser om handräckning. Kronofogden kan i den summariska processen besluta om särskild handräckning enligt 72 § första stycket väglagen. I andra stycket samma paragraf finns bestämmelser om direkt verkställighet av Kronofogden – dvs. verkställighet utan att gå via den summariska processen. Kronofogden kan vidta åtgärder för rättelse om någon bryter mot bestämmelserna i 46–48 §§ i väglagen. Det kan t.ex. gälla att ta bort skyltar eller reklam längs en allmän väg. Enligt paragrafens tredje stycke ska Kronofogden lämna biträde för att genomföra vissa beslut av länsstyrelsen. Se vidare avsnitt 14.1.6.

### **Miljöbalken**

Ett föreläggande eller ett förbud som meddelats av tillsynsmyndighet enligt miljöbalken får verkställas av Kronofogden enligt bestämmelserna i UB (26 kap. 17 § första stycket miljöbalken). En handräckning enligt

bestämmelsens andra stycke förutsätter dock att Kronofogden meddelar ett utslag om särskild handräckning före verkställigheten.

**Handräckning i konkurs**

En konkursförvaltare får enligt 7 kap. 14 § konkurslagen begära handräckning av Kronofogden för att ta hand om boets räkenskaper eller egendom. Det behövs ingen exekutionstitel, utan det räcker att förvaltaren med sin begäran lämnar in konkursbeslutet tillsammans med förordnandet som konkursförvaltare. Se avsnitt 14.1.3 om hur handräckningen genomförs.

**Indelning efter verkställbarhet**

Det kan vara besvärligt att komma ihåg hur långt en dom eller ett beslut får verkställas **innan laga kraft**. Här följer en uppdelning efter verkställbarhet.

- |  |   |   |
|--|---|---|
| <b>1. Utmätning, ej försäljning</b>                                  | – | En dom på betalningsskyldighet som inte har vunnit laga kraft.  |
| 8 kap. 4 § första stycket UB   | – | Ett utslag eller beslut i ett mål om betalningsföreläggande och handräckning om gäldenären har sökt återvinning eller överklagat.                       |
| <b>2. Utmätning och försäljning, ej utbetalning innan laga kraft</b> | – | En dom i ett växel- och checkmål.   |
| <b>3. Utmätning, försäljning och utbetalning</b>                     | – | En lagakraftvunnen dom.   |
|  | – | En tredsdom på betalningsskyldighet.  |
|  | – | Ett utslag och beslut i ett mål om betalningsföreläggande, om ingen har begärt återvinning och avgörandet inte har överklagats.                         |
| <b>4. Undantag från 2. och 3.</b>                                    | – | Utmätt lös egendom som har ett betydande värde eller fast egendom som har utmätts får <b>aldrig</b> säljas innan exekutionstiteln har vunnit laga kraft |
| 8 kap. 4 § andra stycket UB  |   |   |

När egendomen egentligen inte får säljas kan man ändå få göra det om gäldenären samtycker till försäljningen. Vidare får Kronofogden sälja lös egendom som hastigt faller i värde eller kräver kostsam vård (avsnitt 10.1).

Kronofogden får redovisa medel om den som tar emot medlen ställer säkerhet (13 kap. 14 § UB och avsnitt 12).

## 2.4 Underhållsbidrag

När utmätning sker för underhållsbidrag ska det omfatta samtliga bidrag som vid verkställigheten har förfallit till betalning. Sökanden kan dock begära att verkställigheten begränsas till visst belopp (4 kap. 1 a § UB).

En domstol kan besluta i en dom eller i ett beslut att en person ska betala ut underhållsbidrag till en annan person.

Det går också att verkställa en förbindelse av någon att betala underhållsbidrag enligt äktenskapsbalken eller föräldrabalken. Förbindelsen ska vara skriftlig och bevittnad av två personer. Förbindelsen verkställs på samma sätt som en lagakraftäggande dom (3 kap. 19 § UB).

Interimistiska beslut och förbindelser att betala ut underhållsbidrag verkställs som lagakraftvunna domar, dvs. man får utmäta, sälja och redovisa medel (7 kap. 15 § tredje stycket föräldrabalken, 14 kap. 7 § tredje stycket äktenskapsbalken och 3 kap. 19 § UB).

Det går inte att verkställa en utfästelse där någon åtagit sig att betala understöd åt någon som han eller hon inte är skyldig att betala underhåll till enligt äktenskapsbalken eller föräldrabalken, t.ex. äldre barn. Föräldrars underhållsskyldighet upphör senast när barnet fyller 21 år (7 kap. 1 § föräldrabalken).

Det normala är att en underhållsskyldig frivilligt betalar underhållsbidraget. Det är bara om det inte fungerar som utmätning får ske. En förutsättning för att verkställa för underhållsbidrag är också att bidragsbeloppet är obetalt eller att gäldenären vid två eller flera tillfällen under de två senaste åren innan utmätningsbeslutet inte har betalat i

rätt tid och att det finns skäl att anta att det upprepas, se 7 kap. 6 § UB.

**Verkställigheten upphör**

Om gäldenären under pågående verkställighet betalar förfallna belopp och uppkomna förrättningskostnader ska verkställigheten upphöra (7 kap. 10 § UB). En förutsättning är att Kronofogden bedömer att det finns anledning att anta att gäldenären kommer att fullgöra bidragsskyldigheten i framtiden. Innan Kronofogden beslutar bör sökanden höras.

**Indexlagen**

Oftast påverkas underhållsbidragets storlek av lagen (1966:680) om ändring av vissa underhållsbidrag (indexlagen). Kronofogden ska utan särskilt yrkande från sökanden vid verkställighet anpassa bidragets storlek till ändringarna i indexlagen.

**Umgängesavdrag**

Om gäldenären bor tillfälligt tillsammans med barnet kan det finnas rätt till umgängesavdrag, s.k. rörligt avdrag (7 kap. 4 § föräldrabalken jämförd med 19 kap. 19 § SFB).

**Särlevnadskravet**

En förälder kan bara vara skyldig att betala underhållsbidrag om han eller hon inte bor varaktigt tillsammans med barnet (7 kap. 2 § föräldrabalken).

I rättsfallet NJA 1998 s. 267 ansågs en förälder som inte var vårdnadshavare men som hade sina barn hos sig under drygt en tredjedel av tiden inte bo varaktigt tillsammans med sina barn. Föräldern var därför skyldig att betala underhåll för dem, dock med reduktion.

Om gäldenären stadigvarande flyttar ihop med barnet förlorar exekutionstiteln sin verkan för tiden efter det. Om barnet står under föräldrarnas gemensamma vårdnad och vistas lika mycket hos vardera föräldern finns ingen skyldighet att betala underhållsbidrag för någon av föräldrarna (prop. 1978/79:12 s. 91).

Betalningsskyldigheten för äldre bidrag kvarstår dock alltid när exekutionstiteln är en dom.

Det finns en inskränkning i möjligheten att verkställa en förbindelse om att betala ut bidrag (3 kap. 19 § UB). En förbindelse om ett bidrag som betalas ut till gäldenärens



make för makens egen del eller för makarnas barn kan inte åberopas om makarna bor tillsammans.

**Behörig sökande**

En ansökan om verkställighet för obetalda underhållsbidrag kan göras av den underhållsberättigade eller den som får företräda honom. De flesta mål gäller minderåriga barn som då företräds av sin vårdnadshavare. Om barn står under föräldrarnas gemensamma vårdnad, är den förälder som barnet bor hos ensam behörig att företräda barnet (NJA 1985 s. 387).

När barnet fyllt 18 år är det behörigt att själv ansöka om verkställighet för löpande underhållsbidrag (NJA 2007 N 22). Denna behörighet har det myndiga barnet även för obetalda underhållsbidrag som gäller tiden före myndighetsdagen. Det myndiga barnet kan ge fullmakt för den tidigare vårdnadshavaren att vara ombud vid en ansökan om verkställighet av löpande och tidigare förfallna underhållsbidrag.

**Ränta**

Ränta på underhållsbidrag är i praktiken sällsynt. I förarbetena till räntelagen (prop. 1975:102 s. 96) uttalas bl.a. följande: "Givetvis bör analog tillämpning av räntelagens bestämmelser i viss utsträckning kunna förekomma på andra områden, t.ex. inom familjerätten, på samma sätt som den nuvarande lagstiftningen om ränta kan tillämpas analogt." Ett yrkande om ränta för underhållsbidrag kan inte verkställas om inte förpliktelsen är fastställd i exekutionstiteln.

**Återbetalning av underhållsstöd**

Om en underhållsskyldig inte betalar underhållsbidrag till ett underhållsberättigat barn betalar Försäkringskassan efter ansökan underhållsstöd till den förälder som barnet varaktigt bor hos (boföräldern). Förutsättningarna i 18 kap. SFB ska vara uppfyllda. När ett sådant stöd betalas ut fastställer Försäkringskassan det återbetalningsbelopp som den bidragsskyldige föräldern ska betala till staten. Storleken på återbetalningsbeloppet beror bl.a. på den bidragsskyldiges inkomst och försörjningsskyldighet i övrigt. Statens fordran på ett återbetalningsbelopp handläggs som ett allmänt mål. Om ett underhållsbidrag är fastställt men Försäkringskassan inte har beslutat om

återbetalnings-skyldighet träder Försäkringskassan in i barnets rätt till underhållsbidrag till den del det svarar mot utbetalt underhållsstöd. Fordran drivs in som ett enskilt mål eftersom den vilar på civilrättslig grund. En förälder som är återbetalningsskyldig anses ha uppfyllt lika mycket av sin underhållsskyldighet som den har betalat i underhållsstöd till barnet, se 7 kap. 2 a § föräldralken.

## **2.5 Allmänna mål**

I allmänna mål finns som regel inte exekutionstitlar på samma sätt som i enskilda mål. Grunden för verkställighet är beskattnings- eller avgiftsbeslutet och särskilda regler om indrivning. Reglerna finns huvudsakligen i SFL, men även i andra lagar som innehåller föreskrifter om att fordran ska drivas in som ett allmänt mål.

Allmänna mål får vanligen verkställas utan hinder av att beslutet inte har vunnit laga kraft. Målen kan slutföras helt med försäljning och redovisning av medel. Att klaga på ett beslut enligt skatteförfattningarna inverkar inte på skyldigheten att betala skatten. Endast ett beslut om anstånd med skattebetalningen förhindrar att verkställigheten fortsätter. Skatteverket eller en förvaltningsdomstol kan bevilja anstånd.

Det motsatta gäller för domar och beslut om böter, vite och rättsverkansbelopp. De verkställs inte alls förrän de vunnit laga kraft.

Ett godkänt strafföreläggande eller ett godkänt föreläggande om en ordningsbot verkställs som en lagakraftgäande dom.

## **2.6 Utländska fordringar**

Vad gäller Kronofogdens hantering av utlandsrelaterade frågor hänvisas till handboken Internationell verkställighet. Nedan följer en kort sammanfattning av verkställighet beträffande fordringar med internationell anknytning.

### **Verkställighet i Sverige**

Det finns ett stort antal utländska exekutionstitlar som får verkställas i Sverige. Utländska domar och beslut avseende

privaträttsliga fordringar, vilket även inkluderar underhållsbidrag, får verkställas i Sverige om det finns stöd i lag eller i rättsakter från EU. Utländska exekutionstitlar som rör offentligrättsliga fordringar får verkställas i Sverige om det finns stöd av EU-rätten eller internationella överenskommelser som införlivats i svensk lagstiftning. För både privaträttsliga och offentligrättsliga fordringar gäller att verkställighet sker enligt utsökningsbalkens regler om inte annat stadgas.

### **Verkställighet utomlands**

Kronofogden får begära handräckning utomlands av en del offentligrättsliga fordringar. De fordringar som avses är skatter, tullar, socialavgifter och socialförsäkringsfordringar.

Vidare kan Kronofogden begära verkställighet utomlands av vissa straffrättsliga fordringar. Denna verkställighet grundas på EU-rätt och internationella överenskommelser och avser främst böter och förverkande.

Kronofogden har däremot ingen behörighet att ansöka om verkställighet utomlands av privaträttsliga fordringar.

## **2.7 Att hindra verkställighet**

En svarande eller gäldenär kan i princip inte hindra verkställighet av en exekutionstitel som har vunnit laga kraft.

Om svaranden vill hindra verkställighet – innan en dom vunnit laga kraft – finns främst två möjligheter. Gäldenären kan begära inhibition i samband med ett överklagande eller nedsätta pengar alternativt ställa säkerhet.

### **Inhibition**

En domstol kan i vissa fall besluta om inhibition, dvs. att exekutionstiteln inte får verkställas. Inhibition kan beslutas vid överklagande av exekutionstitlar som har meddelats utan någon materiell prövning. Domstolen kan även besluta om inhibition vid överklagande av Kronofogdens beslut om verkställighetsåtgärder.

Andra regler gäller när domstolen prövar domar om betalningsskyldighet materiellt. När ett sådant tingsrätts- eller hovrättsavgörande överklagas kan överinstansen inte hindra verkställigheten genom inhibition. Den vinnande

## 52 Förutsättningar för verkställighet, **Avsnitt 2**

parten kan alltså, enligt 3 kap. 6 § UB, få sitt fordringsanspråk säkerställt genom utmätning. Däremot stannar verkställigheten vid utmätning tills exekutionstiteln har vunnit laga kraft.

Att en domstol kan besluta om inhibition när en verkställighetsåtgärd har överklagats framgår av 18 kap. 12 och 19 §§ UB. Förbudet att verkställa gäller i sådant fall endast den åtgärd som överklagats, och inte exekutionstiteln i sig.

### **Nedsättning av pengar och ställande av säkerhet**

En gäldenär som vill hindra verkställighet av en vanlig betalningsdom som inte vunnit laga kraft kan hos Kronofogden antingen:

1. nedsätta pengar
2. ställa ett banktillgodohavande som pant eller
3. vid dom meddelad av underrätt (tingsrätt eller annan underrätt) ställa annan säkerhet.

Nedsättning eller ställande av säkerhet får inte ske för treskodom och dom i växel- eller checkmål (jfr. 3 kap. 5-6 §§ UB).

Bestämmelsen om nedsättning är inte heller tillämplig i allmänna mål. Där gäller istället 3 kap. 23 § UB.

Nedsättning eller ställande av säkerhet är möjlig både innan och efter att en ansökan om verkställighet har gjorts till Kronofogden (KUB V s. 76).

### **Nedsättning av pengar**

En nedsättning enligt 3 kap. 6 § **p 1** UB måste - för att hindra verkställighet - täcka det kapitalbelopp som framgår av domen samt ränta fram till och med nedsättningsdagen. En nedsättning enligt p 1 behöver alltså inte täcka räntan för tiden efter nedsättningsdagen (KUB V s. 77). Det nedsatta beloppet ska även täcka de förrättningskostnader som uppkommit i målet, eller som kan väntas uppkomma, vilket i normalfallet innebär att det nedsatta beloppet även ska täcka uppkommen grundavgift.

Vid nedsättning av pengar som inkommer efter det att ansökan om verkställighet kommit in är det viktigt att

gäldenären tydligt anger att det rör sig om en nedsättning enligt 3 kap. 6 § UB. Därmed ska inbetalningen ses som en villkorad betalning och sätts in på ett räntebärande konto i avvaktan på att domen vinner laga kraft. Om inget särskilt anges i samband med inbetalningen bör den anses vara en villkorlös betalning. Inbetalda medel anses då omedelbart utmäta enligt 4 kap. 28 § UB. Vid tvekan om gäldenären vill göra en nedsättning eller en villkorlös betalning bör Kronofogden ta reda på vad som avses (KUB V s. 77).

Sedan inbetalning gjorts saknar gäldenären möjlighet att återkalla nedsatta medel (Gregow IV s. 78).

**Ställa pant**

En pantsättning enligt 3 kap. 6 § **p. 2** UB kan även avse ett tillgodohavande hos kreditmarknadsföretag. Pantsättningen ska täcka uppkomna förrättningskostnader och upplupna räntor på dagen för pantsättningen. Även den ränta som löper på det pantsatta tillgodohavandet omfattas av panträtten (KUB V s.77).

**Ställa annan säkerhet**

Ställs annan säkerhet enligt 3 kap. 6 § **p. 3** UB kan den bestå av pant, borgen eller företagshypotek. Säkerheten ska, förutom uppkomna förrättningskostnader, även täcka annan förrättningskostnad som kan väntas uppkomma om den behöver tas i anspråk av borgenären. Dessutom ska säkerheten täcka räntekostnaderna fram till dess sökanden kan tänkas få betalt (KUB V s.78).

Det ska nämnas att om gäldenären vill ställa säkerhet enligt 3 kap. 6 § p. 3 UB för att hindra verkställighet, ska kommunikering ske med borgenären innan beslut fattas. Godtar borgenären inte säkerheten ska den enligt 2 kap 25 § UB prövas av Kronofogden.

Vid nedsättning av pengar eller ställande av säkerhet innan en ansökan om verkställighet kommit in till Kronofogden ska någon grundavgift inte räknas med i den fordran som ska täckas eftersom den ännu inte har uppkommit.

**Beslut**

Kronofogden ska pröva om nedsättningen eller den ställda säkerheten medför hinder mot verkställighet av den dom eller det beslut varigenom gäldenären har ålagts betalningsskyldighet. Kronofogden ska alltså pröva om det

nedsatta beloppet eller den ställda säkerheten uppfyller förutsättningarna i 3 kap. 6 § UB och meddela ett särskilt beslut. Dessa ärenden ska handläggas skyndsamt.

Om begäran om nedsättning bifalls ska inbetalt belopp enligt 5 kap. 1 § UF sättas in på myndighetens räntebärande konto. Vid ställande av säkerhet ska pantsättningshandling samt eventuellt pantbrev eller motsvarande lämnas in i original. Mottagna värdehandlingar ska förvaras på särskilt föreskrivet sätt.

Om nedsättning inte är möjlig eller erbjuden säkerhet inte är tillräcklig avslutas ärendet genom ett avslagsbeslut.

I det fall Kronofogden har meddelat beslut om nedsättning av pengar eller ställande av säkerhet efter att ansökan om verkställighet gjorts får ingen vidare verkställighet ske. Inbetalt belopp ska inte krediteras i det enskilda målet, eftersom medlen inte anses utmätta enligt 4 kap. 28 § UB.

Av kommentaren till utsökningsbalken framgår att det ankommer på gäldenären att upplysa Kronofogden om att det finns ett beslut om nedsättning eller ställande av säkerhet, om Kronofogden av någon anledning inte känner till detta (KUB V s. 78).

**Efter laga kraft  
eller hovrätt  
vägrat  
prövningstillstånd**

Parterna måste själva vara aktiva och meddela Kronofogden så snart domen har vunnit laga kraft och begära att utbetalning sker. Kronofogden ska då fatta beslut om utbetalning av det nedsatta beloppet inklusive ränta. Utbetalning ska, beroende på utgången i målet, göras till den som är berättigad till pengarna. Beslutet är överklagbart.

Beslut om utbetalning ska även meddelas i de fall då hovrätt beslutat att inte meddela prövningstillstånd.

Pant enligt 3 kap. 6 § 2 p. UB ianspråk tas genom utmätning i enlighet med 2 kap. 26 § UB. Gäldenären kan dock medge att borgenären istället får utnyttja banktillgodohavandet (Gregow IV s. 84).

Beträffande annan ställd säkerhet enligt 3 kap. 6 § p. 3 UB får denna inte lämnas ut till vinnande part utan alla

beröras medgivande (KUB V s. 61 ). Om borgenären vill använda säkerheten är utgångspunkten istället att denne får begära utmätning i panten eller, om säkerheten består av borgen, vid behov skaffa sig en exekutionstitel mot borgensmannen (proposition 1980/81:8 s. 299).

**Ränta m.m.** Om räntan enligt domen fram till och med dagen för utbetalning är högre än vad som har erhållits på räntebärande konto hos Kronofogden kan borgenären ansöka om verkställighet för uttagande av mellanskillnaden. Detsamma gäller i motsvarande fall då panten inte räcker till i förhållande till räntan på utmätningssfordran (Gregow s. 84). Se även 4/11/VER om ränteberäkning vid utbetalningshinder.

**Diarietföring** Ärende om nedsättning eller ställande av säkerhet ska alltid diarieföras, oavsett om det finns en ansökan om verkställighet eller inte. I diarieärendet ska anges var en eventuell säkerhet förvaras.

**Anstånd** I allmänna mål räcker det, som redan nämnts, inte med att överklaga Skatteverkets beslut för att förhindra verkställighet. Det krävs också att Skatteverket beslutar om anstånd.

## **2.8 Hinder mot verkställighet**

Kapitlet har uppdaterats 2019-01-23

Ett hinder mot verkställighet kan avse själva förpliktelsen, mellanhavandet, som ska verkställas eller partens rätt att söka verkställighet. Beroende på vad felet avser kan sökanden hänvisas till att klaga över domvilla eller begära en rättelse av avgörandet hos den domstol eller myndighet som har meddelat avgörandet (5 kap. 2 § UF).

Efter exekutionstitelns tillkomst kan det inträffa förändringar för parterna som påverkar verkställigheten hos gäldenären. Konkurs och företagsrekonstruktion är hinder för utmätning av både lös och fast egendom. Kronofogden måste därför registrera konkursbeslut och

företagsrekonstruktionsbeslut i myndighetens verksamhetsystem samma dag Kronofogden får kännedom om ett sådant beslut. Det görs även om personen inte förekommer hos Kronofogden sedan tidigare. En panthavare kan dock få utmätning av panten (se avsnitt 6.1.4). För löneutmätning i samband med konkurs (se avsnitt 5.14).

Även ett beslut om att inleda skuldsanering innebär att utmätning inte får ske. Det finns dock vissa undantag. Ett beslut om att inleda skuldsanering måste därför omedelbart registreras.

En juridisk person kan ha blivit upplöst genom en avslutad konkurs eller genom likvidation. Därefter kan man oftast inte verkställa mot den juridiska personen.

#### **Fusion**

Vad som händer vid en fusion har behandlats i ett beslut av Svea hovrätt. Frågan gällde om en exekutionstitel mot ett bolag som genom fusion har uppgått i ett annat bolag får åberopas vid verkställighet mot det övertagande bolaget. Hovrätten fann att så var fallet i RH 1996:48 (RIC 21/96).

#### **2.8.1 Hinder avseende förpliktelsen**

Kapitlet har uppdaterats 2019-01-23

Det finns olika hinder mot verkställighet. En svarande kan invända mot verkställighet både skriftligen och muntligen i alla slags utsökningsmål och när som helst under handläggningen.

Kronofogden måste ta ställning till invändningar mot verkställighet i pågående mål. När ett mål har avslutats går det inte att pröva en invändning om hinder mot verkställighet, jämför NJA 2002 s. 166 (RIC 22/02).

Om invändningen bedöms vara befogad ska Kronofogden höra sökanden innan beslut fattas. En uppenbart ogrundade invändning kan avgöras utan att sökanden hörs.

Vad som är hinder mot verkställighet framgår av 3 kap. 21 § UB.

#### **Betalning**



Verkställighet får inte genomföras om gäldenären visar att han har betalat eller fullgjort förpliktelsen som ansökan om verkställighet avser (3 kap. 21 § första stycket första meningen UB). Ett annat hinder mot verkställighet är om svaranden till kvittning åberopar fordran, som har fastställts genom exekutionstitel vilken får verkställas eller som grundas på skuldebrev eller annat skriftligt fordringsbevis, och i övrigt förutsättningar för kvittning föreligger (3 kap. 21 § första stycket andra meningen UB). Slutligen kan hinder mot verkställighet föreligga om svaranden gör gällande att annat förhållande som rör parternas mellanhavande utgör hinder mot verkställighet och invändningen ej kan lämnas utan avseende (3 kap. 21 § andra stycket UB).

Om gäldenären anser sig ha uppfyllt den förpliktelse som exekutionstiteln gäller, t.ex. skyldighet att betala, är det upp till gäldenären att styrka det för att undvika verkställighet. I princip krävs ett skriftligt bevis, t.ex. ett kvitto.

Svea hovrätt har godtagit invändningar om betalning trots att sökanden hävdade att gäldenärens betalningar inte avsett skulden i utsökningsmålen. Båda rättsfallen gällde skulder avseende underhållsbidrag, och det var klart att betalningar respektive insättningar till sökanden hade gjorts. Frågan i rättsfallen var om de var betalningar av skulderna i utsökningsmålen. I rättsfallet RH 2004:80 (RIC 15/05) påstod sökanden att betalningarna som gäldenären åberopade gällde en annan fordran. Hovrätten ansåg att sökanden hade bevisbördan för påståendet. I rättsfallet RH 2005:44 (RIC 2/06) hänvisade gäldenären till bevis om betalningar som han i och för sig gjort oregelbundet, men som ungefär motsvarande underhållskravet. Motparten hävdade att betalningarna inte avsåg underhåll utan gåvor. Hovrätten ansåg dock att den underhållsskyldiges invändning var ett hinder mot verkställighet.

**Kvittning**

Verkställighet får inte heller genomföras om en gäldenär hävdar att han har en motfordran på sökanden som han vill kvitta mot sökandens fordran i utsökningsmålet, dvs. han

gör en kvittningsinvändning. Kvittning är ett hinder mot verkställighet under förutsättning att motfordran antingen har fastställts genom en exekutionstitel som kan verkställas eller grundar sig på ett skuldebrev eller något annat skriftligt fordringsbevis samt att övriga förutsättningar för kvittning är uppfyllda (3 kap. 21 § första stycket UB; se även NJA 1986 s. 539 = RIC 31/86, jfr även NJA 1994 s. 705 = RIC 26/94). Bestämmelsen avser både situationen att gäldenären åberopar en tidigare kvittningsförklaring och när gäldenären begär kvittning först i utsökningens målet. Godtas invändningen anses kvittning ha skett redan i och med kvittningsförklaringen som lämnats före eller i utsökningens målet. (KUB V s. 101 f.)

**Andra  
invändningar**

Verkställighet får inte heller genomföras om svaranden påstår att något, som rör parternas mellanhavande, är hinder mot verkställighet under förutsättning att invändningen inte kan lämnas utan avseende (3 kap. 21 § andra stycket UB).

En sådan invändning kan gälla motprestation (NJA 1991 s. 51 = RIC 10/91) eller att parterna har avtalat om hur skulden ska betalas, t.ex. att sökanden har medgett uppskov. Sökanden kan också ha missat att meddela Kronofogden att han medgett gäldenären uppskov. Om invändningen inte kan lämnas utan avseende får Kronofogden inte verkställa exekutionstiteln (NJA 1989 s. 243 = RIC 14/89). Den vanligaste invändningen mot verkställighet är en invändning om preskription. Reglerna om preskription behandlas för sig i avsnitt 2.10.

**Händelse före  
exekutionstiteln  
beaktas inte**

En allmän princip är att en verkställande myndighet inte får ompröva frågor som prövats i exekutionstiteln. Kronofogden får därför inte ta hänsyn till en invändning som gäller tiden innan exekutionstitelns tillkomst (NJA 2006 s. 657 och NJA 2011 s. 849; se även NJA 1984 s. 602 och NJA 1991 s. 188). Om gäldenären invänder att Kronofogden ska avbryta verkställigheten för att exekutionstiteln är felaktig, exempelvis på grund av att han eller hon har betalat innan exekutionstiteln meddelades eller att fordran var preskriberad vid denna tidpunkt, ska

Kronofogden direkt avslå invändningen. Detta gäller i både allmänna och enskilda mål. Det är viktigt att gäldenären informeras om att Kronofogden inte kan pröva omständigheter som hänför sig till tiden innan exekutionstitelns tillkomst eller fordrans riktighet i sak. Kronofogden ska dock alltid fatta ett beslut i invändningsfrågan, se Justitiekanslerns beslut 2018-07-03, dnr 12000-17-4.3. I beslutet bör Kronofogden upplysa om att varken Kronofogden eller domstol i överklagat utsökningssmål kan ompröva en exekutionstitel utan sådan omprövning måste begäras hos beslutande myndighet eller domstol. Vanligen finns upplysningar i exekutionstiteln om hur den kan överklagas.

**Invändning i allmänna mål**

Även i allmänna mål kan gäldenären invända mot verkställighet. I sådana fall företräder inte Kronofogden sökanden utan fattar endast beslut i frågan. Detta är ett undantag från den normala ordningen att Kronofogden företräder sökanden i allmänna mål. Sökanden, dvs. respektive myndighet, för då själv sin talan (2 kap. 30 § andra stycket UB), och är alltså den som ska få möjlighet att yttra sig över invändningen om det behövs. I allmänna mål är det främst betalning, preskription och undanröjande av skulden som kan vara hinder för verkställighet. Betalningsskyldigheten kan även ha upphört på grund av ackord eller skuldsanering. Det kan även vara fråga om mer extraordinära fall som bötesförvandling m.m. Om svarandens skrivelse/invändning även kan uppfattas som t.ex. en begäran om omprövning eller överklagande av ett skattebeslut, eller ett överklagande av en dom ska myndigheten, utöver att fatta ett beslut i invändningsfrågan, överlämna invändningen till behörig instans för fortsatt handläggning (6 § NFL). Kronofogden ska då underrätta den som gjort invändningen att handlingen har vidarebefordrats.

**Handläggning av invändning mot verkställighet**

Kronofogden ska pröva en invändning utifrån den utredning som parterna lägger fram. Som huvudregel gäller att den som påstår något har bevisbördan för påståendet. Kronofogden ska inte ex officio söka fram uppgifter eller

bevis. Det innebär att Kronofogden inte ska beakta något på eget initiativ, dvs. utan att part yrkat eller begärt det. Om beslutsfattaren hos Kronofogden har egna säkra minnen från tidigare handläggning får dessa iakttagelser beaktas som bevis för en sakomständighet som part har åberopat. Däremot kan parterna med stöd av offentlighetsprincipen begära att få ut kopior av handlingar och åberopa dem (se avsnitt 20).

Innan Kronofogden fattar beslut ska parterna, som huvudregel, få möjlighet att bemöta de uppgifter som motparten lämnat (25 § NFL).

**Verkställighet under handläggningen**

När någon invänder mot verkställighet har Kronofogden rätt att avbryta verkställigheten under tiden som invändningen handläggs. Den vanligaste åtgärden är att pengar inte betalas ut under den tid som invändningen prövas. Däremot innebär en invändning mot verkställighet inte utan vidare att verkställighetsåtgärder ska ställas in. Kronofogden ska i varje enskilt ärende bedöma om någon åtgärd ska stoppas under handläggningen. En avvägning görs mellan å ena sidan styrkan i svarandens påstående om hinder, och å andra sidan de rättsförluster som svaranden eller sökanden riskerar att drabbas av genom att verkställigheten fortsätter respektive avbryts.

Om invändningen inte kan avfärdas bör verkställighetsåtgärder som är svåra att återställa efteråt, t.ex. försäljning eller redovisning, kunna vänta något under den tid som Kronofogden utreder om invändningen är ett hinder mot verkställighet. Är risken för rättsförluster överhängande kan även andra verkställighetsåtgärder stoppas.

**Invändning som kan vara befogad**

Kan invändningen vara befogad, bör Kronofogden i enskilda mål regelmässigt avbryta verkställigheten genom att inte betala ut pengar till sökanden.

Ett exempel är att svaranden hävdar att en gammal skuld är preskriberad. Om skulden är så gammal att den kan ha preskriberats om preskriptionsavbrott inte uppkommit, har svaranden visat tillräckligt för att invändningen kan vara

befogad. Bevisbördan faller då på sökanden som ges möjlighet att visa att preskriptionsavbrott skett. Under den tid som invändningen handläggs bör pengar inte betalas ut till sökanden. Däremot bör verkställigheten i övrigt fortgå.

Är invändningen sådan att den kan styrkas, t.ex. med kvitto om betalning i ett utmättningsmål, bör Kronofogden ge svaranden möjlighet att lämna in sådan bevisning innan beslut fattas. I detta fall fortsätter verkställigheten under kommunikationstiden.

**Sannolikt befogad  
invändning**

Är gäldenärens invändning i det närmaste styrkt, men Kronofogden ändå bedömer att beslut inte kan meddelas utan att borgenären har fått möjlighet att yttra sig, kan det vara skäl att avvakta även med andra åtgärder. Ett exempel är att gäldenären påstår att skulden är betald och visar kvitto på betalning till borgenären. För att försäkra sig om att betalningen inte avser något annat än utmättningsfordringen kan det vara lämpligt att sökanden får yttra sig. Om det är aktuellt med åtgärder som kan medföra kostnader eller rättsverkningar till nackdel för någon part, bör dessa kunna stoppas till dess Kronofogden fattat beslut. Exempel på åtgärder av detta slag kan vara omhändertagande av utmätt lös egendom, värdering och exekutiv försäljning. Däremot bör Kronofogden inte avstå från att utmäta egendom under den tid som handläggning av invändningen pågår.

**Invändning i mål  
om annan  
verkställighet**

Om invändning mot verkställighet görs i mål enligt 16 kap. UB bör bedömningen av den fortsatta verkställigheten följa principerna ovan och grundas på en bedömning av risken för rättsförluster och styrkan av den bevisning som läggs fram för invändningen. Grundlösa invändningar kan således avslås genast.

Om invändningen bedöms vara befogad kan verkställighet stoppas i avvaktan på utredning om invändningens relevans. Exempel på sådan invändning kan vara att svaranden i ett avhysningsmål invänder att ett nytt hyresförhållande uppkommit mellan parterna eller att

## 62 Förutsättningar för verkställighet, **Avsnitt 2**

svarandens maka/make invänder att han eller hon har rätt att själv överta hyreskontraktet. Bedömningen att verkställighet ska avvaktas ska dokumenteras.

I avsnitt 13.3 respektive 14.1.1. och 14.1.3 finns mer information om invändning vid avhysning respektive handräckning.

### **Betalning och invändning**

Om svaranden betalar en skuld i ett utmättningsmål och samtidigt invänder att det finns hinder mot verkställighet ska pengarna inte krediteras (registreras) i målet.

Har utbetalning skett är målet avslutat och invändningen kan då inte prövas.

### **Ansökan om verkställighet återkallas**

Om sökanden återkallar sin ansökan om verkställighet innan svarandens invändning hunnit prövas kan invändningen inte längre prövas eftersom målet är avslutat. Svaranden underrättas då om detta och att Kronofogden inte kommer att handlägga invändningen ytterligare.

### **Prövning och beslut**

Kronofogden fattar i princip beslut på det underlag som parterna presterat. Kronofogden ska ange skälen för sitt beslut. Det sker lämpligen genom att ange vad som är styrkt eller inte styrkt. Kronofogden ska undvika att fastställa något sakförhållande, t.ex. att en fordran är preskriberad, eftersom den centrala frågan är om verkställighet får genomföras eller inte. Alla invändningar ska bemötas med ett beslut som kan överklagas. Även om invändningen är sådan att den inte kan beaktas, t.ex. avser något som ligger i tiden innan exekutionstiteln, ska invändningen bemötas med ett överklagbart beslut.

Kronofogdens beslut gäller omedelbart (2 kap. 19 § UB). Beslutet får överklagas inom tre veckor från det att klaganden fick del av beslutet. Beslutet behöver inte delges. Svaranden får göra nya invändningar på samma grund så länge målet pågår. Sökanden kan också ansöka om verkställighet på nytt efter att en invändning bifallits. Att beslutet inte delges den som det har gått emot medför

att överklagandefristen inte börjar löpa och att beslutet därmed inte får laga kraft.

### **Åtgärder efter beslut**

Om Kronofogden redan börjat verkställa, och det visar sig att svarandens invändning var ett hinder för verkställighet, ska verkställighetsåtgärderna återgå om det är möjligt (3 kap. 21 § tredje stycket UB). Det innebär att en utmätning förfaller. Målet avslutas och återredovisas till sökanden. Om Kronofogden betalat ut pengar till sökanden och han inte självmant återbetalar dem kan de inte utsökas hos honom.

Godtas en invändning om betalning eller kvittning som hinder mot verkställighet, ska uppgift om detta noteras på exekutionstitel och fordringsbevis (5 kap. 4 § UF).

Även om Skatteverket beviljar anstånd först efter att en utmätning gjorts ska åtgärder som redan verkställts återgå (NJA 1989 s. 137 = RIC 4/89).

Avslås invändningen ska verkställighet omgående återupptas om den stoppats under handläggningen av invändningen.

Om hindret mot verkställighet bara gäller en del av förpliktelsen i utsökningsmålet ändras uppgifterna i målet. Därefter fortsätter verkställigheten i den del som får verkställas.

### **2.8.2 Upphävd exekutionstitel**

När en exekutionstitel upphävs ska Kronofogden genast ställa in verkställigheten. Kronofogden ska då inte vidta några fler åtgärder för att verkställa målet, och det som redan har gjorts ska gå åter. Om den vidtagna åtgärden avser betalningsskyldighet ska dock inga pengar betalas tillbaka förrän det nya avgörandet har vunnit laga kraft (3 kap. 22 § UB). Den domstol eller myndighet som meddelar att avgörandet upphävts kan förordna om omedelbar återgång. Läs mer om löneutmätning i avsnitt 5.11.

I allmänna mål är regeln den motsatta. Då ska återgång av utmätning alltid ske genast utan att invänta laga kraft (3 kap. 23 § tredje stycket UB).

Om verkställigheten har hunnit så långt att sökanden har fått något ska det återlämnas. Om pengar återbetalas tillkommer ränta (2 kap. 29 § UB). Kronofogden kan vid behov, utan någon särskild exekutionstitel, hjälpa till för att återgång ska kunna ske. Det innebär att om sökanden inte frivilligt återbetalar vad som har utbetalats till honom, ska Kronofogden göra utmätning hos honom om den tidigare gäldenären begär det.

En borgenär vars exekutionstitel upphävs är strikt skadeståndsskyldig för den skada som gäldenären kan ha orsakats i utsökningsmålet (3 kap. 22 § tredje stycket UB). Ingen sådan skadeståndsskyldighet finns dock vid verkställighet i allmänna mål (3 kap. 23 § första stycket UB).

Om en överinstans fastställer underrättens dom fortsätter förfarandet hos Kronofogden, t.ex. när hovrätten fastställer tingsrättens dom. Verkställigheten sker då i fortsättningen på grund av den nya exekutionstiteln (KUB V s. 108).

## **2.9 Verkställighet vid skuldsanering**

När en gäldenär har fått skuldsanering kan man inte verkställa för skulder som ingår i skuldsaneringen. Ett beslut om att inleda en skuldsanering registreras därför hos Kronofogden. Detsamma gäller lagakraftvunna beslut om skuldsanering.

### **Beslut att inleda skuldsanering**

Redan ett beslut att inleda en skuldsanering medför, som tidigare angetts, att man inte får utmäta för skulder som uppkommit före skuldsaneringsbeslutet utom i nedanstående fall, som inte omfattas av skuldsanering:

1. en fordran om familjerättsliga underhåll (gäller dock inte när Försäkringskassan eller ett utländskt offentligt organ inträtt i den underhållsberättigades rätt till underhållsbidrag)



2. en fordran för vilken borgenären har panträtt eller någon annan förmånsrätt i fast egendom eller tomträtt
3. en fordran som är förenad med retentionsrätt, i den utsträckning som säkerheten räcker för att betala fordran
4. en fordran som borgenären, innan ett beslut om att inleda skuldsanering har meddelats, har fått förmånsrätt för genom utmätning av den utmäta egendomen
5. en fordran som inte har förfallit till betalning och som är beroende av att borgenären erbjuder en motprestation eller
6. en tvistig fordran.

Om det pågår löneutmätning för något annat än familjerättsliga underhållsbidrag eller om gäldenären har en avbetalningsplan för skatter när en skuldsanering inleds så avbryts dessa. Egendom som har utmätts innan beslutet att inleda en skuldsanering säljs, och inlutna pengar fördelas på vanligt sätt mellan utmätningsborgenärerna.

Aktuella mål ligger kvar hos Kronofogden tills de återkallas av sökande eller beslut om att bifalla ansökan om skuldsanering har vunnit laga kraft.

**Nya  
utsökningsmål  
efter beslut om  
inledande av  
skuldsanering**

Om ett nytt utsökningsmål kommer in efter beslut om att inleda skuldsanering registreras det som vanligt. Kontroll ska därefter ske om målet är verkställbart eller inte. Det är dagen för fordrans uppkomst som avgör om den omfattas av skuldsaneringen eller inte. Endast fordringar som uppkommit före beslutet att inleda skuldsanering kan omfattas av förfarandet. Tidpunkten för fordrans uppkomst bedöms med ledning av allmänna principer.

**Avslag, avvisning  
och avskrivning av  
skuldsaneringsärendet efter  
inledande**

Om skuldsaneringsförfarandet inte leder till något beslut om skuldsanering ska Kronofogden fortsätta handlägga de mål som finns mot gäldenären.

Vid avslag, avvisning och avskrivning av skuldsaneringsärende efter beslut om inledande kan gäldenären ha pengar inestående hos skuldsaneringen

som ska återbetalas. Om det finns pågående mål inom verkställigheten kan pengarna, under vissa förutsättningar, betalas direkt dit eller utmätas.

Om det pågick löneutmätning vid tidpunkten för inledande beslutet ska pengar fördelas på de mål som omfattades av löneutmätningen vid detta tillfälle och som fortfarande är pågående. Om det inte pågick löneutmätning ska det undersökas om det är aktuellt att utmäta aktuellt belopp som annars ska återbetalas till gäldenären.

**Nya  
utsökningsmål  
efter beslut om  
skuldsanering**

Om det kommer in nya mål efter beslut om skuldsanering handläggs de som vanligt. Kronofogden ska inte självmant pröva om det föreligger hinder mot verkställighet utan det krävs i normalfallet att gäldenären invänder att en skuld omfattas av beslutet om skuldsanering. Kronofogden prövar då invändningen enligt 3 kap. 21 § andra stycket UB efter det att sökanden hörts. Det finns tre olika alternativ som kan bli aktuellt

- det föreligger inte hinder mot verkställighet eftersom skulden inte omfattas av skuldsaneringen
- det föreligger hinder mot verkställighet eftersom skulden omfattas av skuldsaneringen
- det föreligger hinder mot verkställighet eftersom skulden är prekluderad, dvs. den borde ha omfattats av skuldsaneringen, men har inte upptagits i beslutet. Det innebär att rätten att kräva ut fordringen har gått förlorad (23 § skuldsaneringslagen).

Om det föreligger hinder mot verkställighet ska målet återredovisas till sökande.

**Skuldsanerings-  
beslut vinner laga  
kraft**

När beslutet om skuldsanering vunnit laga kraft ska alla mål som omfattas av skuldsaneringsbeslutet avslutas. Om ett mål återredovisas utan att någon utredning har vidtagits på grund av att gäldenären har beviljats skuldsanering bortfaller grundavgiften.

**Annan  
verkställighet**

Ett beslut om att inleda skuldsanering hindrar inte att ansökan om kvarstad verkställs efter det att

inledandebeslut meddelats. Verkställigheten medför dock inte förmånsrätt och fordringen är därför inte undantagen från skuldsaneringen. Om beslut om skuldsanering fattas, omfattas fordringen av beslutet och kvarstaden kan inte efterföljas av en utmätning.

Ansökan om avhysning och annan handräckning kan verkställas även om det finns ett beslut om skuldsanering.

### **Skuldsaneringen upphävs**

Ett skuldsaneringsbeslut med avbetalningsplan är en verkställbar exekutionstitel. Om skuldsaneringsbeslutet upphävs ska sökt verkställighet omedelbart ställas in eftersom betalningsplanen inte längre kan verkställas (3 kap. 22 § UB). Kronofogden ska inte avvakta att avgörandet varigenom exekutionstiteln har blivit upphävd vinner laga kraft.

Innan en borgenär, vars fordran omfattas av skuldsaneringen, kan få verkställighet med åberopande av den ursprungliga exekutionstiteln måste beslutet om att upphäva skuldsaneringen få laga kraft (NJA 2016 s. 844).

De eventuella pengar som finns i betalningsförmedlingstjänsten fördelas till de fordringar som omfattas av det upphävda beslutet och kan inte blir föremål för utmätning.

## **2.10 Preskription**

Preskription innebär att borgenären förlorar sin rätt att kräva ut fordran. Regler om preskription av fordringsanspråk i allmänhet finns i preskriptionslagen. I vissa lagar kan det finnas särskilda regler om preskription. Så är det t.ex. med underhållsbidrag, böter och andra fordringar som omfattas av indivningslagen.

### **2.10.1 Preskription i allmänhet**

#### **Preskriptionstid**

Den allmänna preskriptionstiden är tio år. För konsumentfordringar är preskriptionstiden dock tre år. En exekutionstitel kan innehålla olika fordringsanspråk som har olika preskriptionstider. Till exempel gäller tio års

preskriptionstid för rättegångskostnader och kostnader pga. övertrassering av bankkonto trots att huvudfordran är en konsumentfordran (NJA 1988 s. 503 II (RIC 34/88 respektive RH 2010:49)).

Med konsumentfordran menas en fordran på en vara, en tjänst eller någon annan nyttighet som en näringsidkare i sin yrkesmässiga verksamhet har tillhandahållit en konsument för huvudsakligen enskilt bruk. Den treåriga preskriptionstiden gäller däremot inte fordringar som grundar sig på löpande skuldebrev, även om fordran i sig är en konsumentfordran. Har en fordran uppkommit mellan näringsidkare gäller alltid en preskriptionstid om tio år. Som konsumentfordran räknas fordran på bostadshyra (NJA 2004 s. 499) och arbetslöshetskassas fordran på medlemsavgift (NJA 2013 s. 700). Däremot anses inte trafikförsäkringsavgift (NJA 2012 s. 414), fordran avseende lantmäteriförrättning (NJA 2013 s. 980), eller fordran pga. övertrassering av bankkonto (RH 2010:49), som konsumentfordringar.

### **Preskriptions- avbrott**

Preskriptionstiden (oavsett om den är tre eller tio år) räknas från fordrans tillkomst.

Preskription kan enligt 5 § PreskL avbrytas genom att:

1. Gälldenären bekräftar skulden genom att betala någon del av fordran eller ränta. Preskriptionen bryts också om gälldenären på något annat sätt erkänner skulden, t.ex. genom att lova att betala eller framföra önskemål om en avbetalningsplan.
2. Gälldenären får ett skriftligt krav eller en skriftlig påminnelse om fordran från borgenären.

Det finns alltså krav på skriftlighet och det förutsätts att kravet eller påminnelsen kommer från borgenären. Det är borgenären som står risken för att brev inte kommer fram, och det är borgenären som ska styrka att brevet nått gälldenären. Att ett brev har skickats till gälldenären har normalt inte godtagits som tillräcklig bevisning (NJA 1996 s. 809 och 1998 s. 750 = RIC 1/99).

Däremot har HD i senare avgöranden funnit att det är tillräckligt att flera brev bevisligen skickats till gäldenärens korrekta adress för bevis om att brev nått gäldenären, förutsatt att de inte kommit i retur samt att gäldenären inte lämnat någon tänkbar förklaring till att samtliga brev inte skulle ha kommit fram (se bl.a. rättsfallen NJA 2007 s. 157 och NJA 2012 s. 172). Det räcker att borgenären visar att två brev har skickats, under förutsättning att det inte finns något som talar emot att åtminstone ett av breven kommit fram. Preskriptionsavbrott anses då ha skett senast genom det andra brevet (NJA 2016 s. 332). Även om gäldenären inte bor på sin folkbokföringsadress anses han eller hon behöva bevaka post som skickas dit. Ett brev som skickas till adressen anses därför ha kommit fram till gäldenären (NJA 2012 s. 172).

För att bevisa att brev har skickats kan sökanden lämna in t.ex. brevkopior och utdrag ur sitt datasystem med historik över ärendet. Om uppgifterna i sökandens historiklista är så tydliga att det går att utläsa att kravbrev som skickats avser den aktuella fordran och att breven utformats som en påminnelse om denna bör detta räcka för preskriptionsavbrott (se bl.a. NJA 2016 s. 332 och Svea Hovrätts beslut den 5 oktober 2010 i mål ÖÄ 7222-10 och den 30 september 2008 i mål ÖÄ 6842-08, Hovrättens för nedre Norrland beslut den 6 oktober 2009 i mål ÖÄ 736-09; jfr. även Svea hovrätts beslut den 4 april 2013 i mål ÖÄ 911-13 och Svea hovrätts beslut den 6 juli 2012 i mål ÖÄ 4567-12 där beviskravet inte ansågs uppfyllt). Det krävs då inte att sökanden även visar kopior av breven eller mallar som visar hur breven utformats. Är historiklistan otydlig i någon del behöver sökanden normalt lämna in ytterligare bevis för att visa att breven innehållit krav på betalning alternativt en påminnelse om fordran.

3. Borgenären väcker talan mot gäldenären eller åberopar fordran på annat sätt vid domstol, hos Kronofogden, i ett konkursförfarande, i ett skiljeförfarande, eller vid en förhandling om offentligt ackord.

En helt ny preskriptionstid på tre respektive tio år börjar löpa när preskriptionen bryts p.g.a. punkt 1 och 2 ovan.

Ett preskriptionsavbrott enligt punkt 3 ovan kan alltså göras bl.a. genom att borgenären ansöker om verkställighet hos Kronofogden. Vilken inverkan ansökan om verkställighet har på preskriptionen beror på vad som händer hos Kronofogden.

#### **Gäldenären underrättas**

Om gäldenären delges eller på annat sätt underrättas om borgenärens ansökan börjar en helt ny preskriptionstid att löpa när målet slutligt avslutas genom återredovisning till borgenären. Tiden räknas från den dag då handling (URR) upprättades som ligger till grund för redovisningen av målet (NJA 1994 s. 553 = RIC 22/94).

En gäldenär anses underrättad om fordran i ett enskilt mål när utmätning har skett i målet. När överskjutande skatt utmäts medför det att gäldenären kan anses underrättad genom skattsedeln för slutlig skatt (NJA 1991 s. 647 = RIC 6/92). Gäldenären anses också underrättad om det i målet har förekommit kontakt med gäldenären (t.ex. invändning mot verkställighet av fordran, förteckning, bostadsförrättning m.m.). Eftersom kontakter med gäldenären under ett måls handläggning kan vara bevis om att gäldenären har underrättats om borgenärens fordran är det viktigt att all kontakt med gäldenären dokumenteras.

#### **Ingen underrättelse**

Om ett mål hos Kronofogden avslutas utan att gäldenären har underrättats börjar ingen ny tre- eller tioårig preskriptionstid att löpa (preskriptionstiden beräknas som om något avbrott inte hade gjorts, 7 § andra stycket Preskl). Däremot preskriberas fordran tidigast ett år efter det att målet har redovisats. Preskriptionen kan alltså förlängas med högst ett år från dagen för redovisning.

Denna förlängning (tilläggsfrist) får bara betydelse när fordran i målet preskriberas under handläggningen eller om det återstår mindre än ett år av den tidigare preskriptionstiden när målet redovisas.

Preskriptionstiden kan inte förlängas med ett år mer än en gång. Om borgenären däremot avbryter preskriptionen innan preskriptionstiden eller tilläggsfristen går ut börjar en ny preskriptionstid. Även under den nya preskriptionstiden kan förlängning på nytt ske med ett år.

**Handläggning**

Kronofogden ska inte självmant (ex officio) pröva om en fordran är preskriberad i ett enskilt mål. För att Kronofogden ska vägra verkställighet på grund av preskription krävs det att gäldenären invänder. Om gäldenären påstår att en fordran som är äldre än tre respektive tio år är preskriberad, ska sökanden få möjlighet att visa att preskriptionen har avbrutits innan Kronofogden tar ställning till invändningen. Om exekutions-titeln innehåller fordringsanspråk med olika preskriptionstider måste Kronofogden vid prövningen skilja konsumentfordran från fordringar med tio års preskriptionstid, t.ex. rättegångs- eller lagsökningskostnader.

**Återuppväckande av preskriberad fordran**

I preskriptionslagen finns inga bestämmelser om att en preskriberad fordran kan återuppväckas. I rättsfallet NJA 2002 s. 358 (RIC 24/02) ställde HD höga krav för detta. Det krävs att gäldenären efter preskriptionen tar på sig det ursprungliga betalningsansvaret på avtalsrättslig grund.

**Underhållsbidrag**

Kronofogden får inte utmäta för underhållsbidrag som är preskriberade enligt äktenskapsbalken och föräldrabalken (4 kap. 1 a § UB). Det innebär att Kronofogden självmant ska pröva om en fordran är preskriberad ifråga om underhållsbidrag som fastställts utifrån svensk rätt. För underhållsbidrag finns särskilda preskriptionsbestämmelser i 7 kap. 9 § föräldrabalken och 6 kap. 10 § äktenskapsbalken. Enligt dem förlorar man rätten att kräva ut underhållsbidrag fem respektive tre år efter den ursprungliga förfallodagen. Denna tid kan inte förlängas eller avbrytas. Om ett underhållsbidrag har fastställts

utifrån utländsk rätt använder man de utländska preskriptionsbestämmelserna (NJA 1984 s. 25 = RIC 7/84). Preskriptionsfrågor om utländska underhållsbidrag prövar Kronofogden först efter invändning från svaranden. Det utländska bidraget får dock inte företrädesrätt vid löneutmätning under längre tid än ett svenskt underhållsbidrag (avsnitt 5.7).

### **2.10.2 Preskription i allmänna mål**

#### **Skatt**

De flesta fordringar i allmänna mål följer inte bestämmelserna i preskriptionslagen. På skatteområdet gäller i stället lagen (1982:188) om preskription av skattefordringar m.m. I den föreskrivs en fast preskriptionstid på fem år. Preskriptionen kan alltså inte avbrytas och den förlängs inte enligt reglerna för civilrättsligt grundade fordringar.

#### **Kalenderår**

Huvudregeln för skatt är att den femåriga preskriptionstiden räknas från utgången av det kalenderår när skatten förföll till betalning.

Om en fordran har fastställts till sitt belopp först efter att den förföll till betalning eller efter att tiden för deklaration eller redovisning har löpt ut, räknas preskriptionstiden i stället från utgången av det kalenderår då fastställelsebeslutet meddelades. Detta gäller dock bara den del av beloppet som inte var indrivningsbart redan dessförinnan (dvs. undantaget gäller bara höjningsbeloppet, RÅ 2005 not 11). Om inte detta undantag fanns skulle man inte ha tid att driva in skatt som man beslutat att höja först efter en lång taxeringsprocess.

En särregel gäller för skatt som påförts enligt SFL. En sådan skatt preskriberas fem år efter utgången av det kalenderår då den lämnades för indrivning.

#### **Spärregler**

Man förlänger automatiskt preskriptionen i vissa situationer. Om Skatteverket eller någon annan sökande i ett allmänt mål har beviljat anstånd med betalningen preskriberas fordran tidigast två år efter utgången av det kalenderår när anståndet upphörde att gälla.

Om man beslutar om företagsrekonstruktion preskriberas skatten tidigast två år efter utgången av det kalenderår då



företagsrekonstruktionen upphör eller ackordet ska vara fullgjort.

Om en skuldsanering inleds preskriberas en fordran i allmänna mål tidigast två år efter utgången av det kalenderår då beslutet om att inleda skuldsanering meddelades eller, om man beslutar om skuldsanering, då ett återstående skuldbelopp skulle ha betalats.

Bestämmelserna om detta finns i 5 § lagen om preskription av skattefordringar m.m.

#### **Uppskov**

Om Kronofogden har beviljat ett skriftligt uppskov med en betalning preskriberas skatten tidigast vid utgången av det kalenderår då betalningen ska vara fullgjord enligt uppskovet. Den preskriberas dock aldrig senare än tio år efter den ordinarie preskriptionstidpunkten, 6 § sista meningen lagen om preskription av skattefordringar m.m. När ett uppskov eller en avbetalning sträcker sig över den ordinarie preskriptionstiden ska man, bl.a. för att undvika missförstånd, alltid göra medgivandet på en handling som undertecknats av både Kronofogden och gäldenären.

#### **Förlängning**

På en ansökan av Skatteverket kan man i vissa situationer förlänga preskriptionen genom ett beslut av förvaltningsrätten. Det gäller om gäldenären

- gör sig av med egendom för att försvåra indrivningen
- vistas stadigvarande utomlands (RÅ 1986 not 645 och RÅ 2005 not 11)
- försöker hålla sig undan eller
- saknar känd adress och det inte kan klarläggas var han finns.

Om något av dessa villkor uppfyllts får man förlänga preskriptionen om inga särskilda skäl talar emot det. Sådana skäl kan vara att resterande skuld är liten eller att det har funnits ett handräckningsavtal som gjort det möjligt att driva in fordran effektivt i det land där gäldenären vistades men att Kronofogden inte vidtagit åtgärder.

En ansökan om förlängning ska göras innan den ordinarie preskriptionen skett.

## 74 Förutsättningar för verkställighet, **Avsnitt 2**

Förlängningen gäller till utgången av femte kalenderåret efter det år då preskriptionen annars skulle ha inträtt. Om det är angeläget ur allmän synpunkt kan tiden för en förnyad ansökan förlängas med ytterligare fem år.

Dessa möjligheter till förlängning har använts sparsamt. Det är bara vid mycket stora belopp eller andra speciella omständigheter som man har gjort en ansökan om förlängning.

**Företrädaransvar** För en företrädares betalningsskyldighet enligt 59 kap. 12-14 §§ SFL för en juridisk persons skatter löper en självständig preskriptionstid. Skatteverket ska ha väckt en talan om betalningsskyldighet innan huvudfordran har preskriberats. Om företräderen blir betalningsskyldig gäller SFL för en fordran mot honom. Därför gäller lagen om preskription av skattefordringar m.m. och medför att betalningsskyldigheten faller bort först fem år efter det kalenderår då fordran lämnades för indrivning mot företräderen. Motsvarande gäller för en handelsbolagsmans ansvar för bolagets skatt enligt 59 kap. 11 § SFL.

**Böter m.m.** För böter och viten gäller också en femårig preskriptionstid (35 kap. 7 § brottsbalken). Den räknas dock från den dag då avgörandet vann laga kraft. Om det blir aktuellt med en förvandling av böterna bryts preskriptionen när ansökan delges den som dömts att betala böterna. Preskriptionstiden förlängs dock inte. Om böterna inte förvandlas faller de bort när rättens slutliga beslut i målet vinner laga kraft.

Böter faller också bort om den som dömts att betala böter dör (35 kap. 7 § andra stycket brottsbalken). Om man gjort utmätning eller tagit egendom i förvar före dödsfallet ska böterna betalas ur egendomen.

**Vissa andra fordringar** Lagen om preskription av skattefordringar m.m. ska inte tillämpas på ett antal offentligrättsliga fordringar (1 §). Det framgår av respektive lag om det finns särbestämmelser om preskription eller om fordringarna preskriberas enligt de allmänna reglerna om preskription.

Preskription av fordringar i allmänna mål ska beaktas av Kronofogden ex officio, dvs. utan att gäldenären behöver göra någon invändning om preskription. För att underlätta detta registreras för varje mål en uppgift om preskriptionstid i målet.

### **2.10.3 Innebörden av preskription**

En preskription innebär att ingen åtgärd för att få betalt för fordran längre får utföras. Om en fordran helt eller delvis säkerställts genom utmätning före preskriptionen får åtgärden dock fullföljas, och medel som flyter in på grund av utmätningen får krediteras fordran (redovisas till sökanden) utan hinder av preskriptionen. En borgenär som har panträtt har rätt att ta ut sin fordran ur den pantsatta egendomen utan att hindras av preskription. Det går också att ta emot en frivillig betalning av gäldenären och därmed kreditera en preskriberad fordran.



### 3 Kronofogdens handläggning

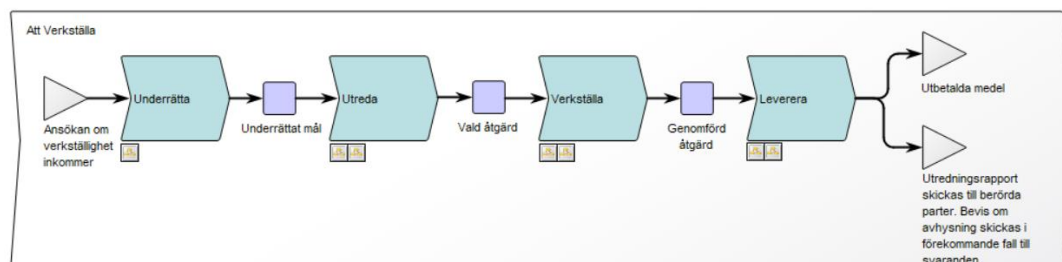

Det här avsnittet behandlar underrättelser och andra förberedelser inför tillgångsundersökningen samt verkställigheten. I verkställighetsprocessen ligger dessa åtgärder i processtegen Underrätta och Utreda. Utmättningsfrågor som hör till steget Verkställa tas också upp.

Innan utsökningsbalken (UB) infördes var huvudregeln att tillgångsundersökningen avslutades med förrättning hos gäldenären. Sökanden kunde dock begränsa sin ansökan så att den endast gällde lön och överskjutande skatt. Sökandens val påverkade Kronofogdens handläggning och grundavgiftens storlek. Genom UB avskaffades den obligatoriska förrättningen. De två handläggningsformerna och de differentierade grundavgifterna behölls däremot. År 1996 reformerades balken så att tillgångsundersökningen som gällde all gäldenärens egendom kallades fullständig tillgångsundersökning och den som endast gällde lön och överskjutande skatt kallades begränsad tillgångsundersökning. Från och med 2008 har handläggningen av utmättningsmål förenklats så att det finns endast en handläggningsform och en grundavgift.

#### A-mål

De allra flesta allmänna mål handläggs hos Kronofogden tills gäldenären betalar, fordran sätts ned eller skulden preskriberas. Undantag från denna regel finns, t.ex. studiemedel som återredovisas till studiestödsnämnden om fordran inte kan drivas in. Om allmänna mål, se avsnitt 9.

#### E-mål

Enskilda mål som inte blir fullt betalda eller återkallade handläggs utan tidsbegränsning. Varje nytt handläggningsår tillkommer en ny grundavgift. Om grundavgiften inte betalas

får Kronofogden förelägga sökanden att inom viss tid betala grundavgiften. Betalas inte avgiften inom den föreskrivna tiden får Kronofogden avsluta målet.

**Uppskov**

Sökanden kan medge uppskov två gånger under ett år (4 kap. 10 § UB). Ett uppskov får pågå i högst två månader. Ansökan förfaller om sökanden medger fler än två uppskov eller om ett uppskov varar längre än två månader. Under uppskovstiden sker ingen utmätning i målet, inte ens om det skulle bli aktuellt att utmäta gäldenärens egendom i ett annat enskilt eller allmänt mål (prop. 2006/07:34 s. 24). Uppskov kan inte lämnas i mål som omfattas av en utmätning. När uppskov inte kan lämnas bör sökanden informeras om skälet för detta.

**Konkurs m.m.**

Om gäldenären försätts i konkurs avbryts handläggningen av de enskilda målen (4 kap. 9 b § första stycket UB). Aktuella enskilda utmätningssmål ska redovisas. Pågår utmätning av lön gäller särskilda regler (avsnitt 5.14). Utmätning kan också ske för fordran med panträtt (avsnitt 6.1.4). Handläggningen påverkas också vid beslut om att inleda skuldsanering samt vid beslut om företagsrekonstruktion (avsnitt 2.8).

### **3.1 Förberedelser m.m. inför verkställighet i utsökningsmål**

**Underrättelse**

I allmänna och enskilda mål förekommer flera olika slag av underrättelser. Här behandlas underrättelse om målet. I ett senare avsnitt behandlas underrättelse inför förrättning.

Innan ett allmänt eller enskilt mål kommer in till Kronofogden har gäldenären som regel fått ett antal uppmaningar att betala sin skuld. I de enskilda målen framställs kraven ofta i form av inkassobrev. I de allmänna målen ska uppdragsgivaren uppmana gäldenären att betala fordran innan den överlämnas till Kronofogden (70 kap. 1 § SFL och 3 § indrivningsförrordningen [IF]).

**Underrättelse om målet i lösbrev**

När ett allmänt eller enskilt mål kommer in till Kronofogden är huvudregeln att Kronofogden ska underrätta gäldenären om målet innan myndigheten börjar

driva in fordran. Underrättelsen ska skickas med post eller överlämnas på något annat sätt (4 kap. 12 § första stycket UB). I nästan alla mål skickas skriftliga underrättelser ut centralt via ett elektroniskt medium. Underrättelsen skickas i vanligt lösbrev.

Genom underrättelsen får gäldenären veta att det är aktuellt med verkställighetsåtgärder mot honom. Syftet är att ge gäldenären tillfälle att undvika en utmätning eller annan verkställighetsåtgärd genom att betala, ställa säkerhet eller göra upp med borgenären. Om gäldenären inte kan hindra utmätning ska han få möjlighet att anvisa egendom för utmätning och i övrigt ta tillvara sina intressen. Gäldenären får genom underrättelsen också möjlighet att bevaka sin rätt genom att göra invändningar, t.ex. om preskription.

**Ingen  
underrättelse**

Kronofogden behöver inte underrätta om målet före verkställigheten om det finns en risk att gäldenären gömmer eller förstör egendom om han får reda på att verkställighet sökts eller om saken på annat sätt är brådskande (4 kap. 12 § andra stycket UB). Även i dessa fall får dock gäldenären en underrättelse om målet, men inte förrän i samband med förrättningen. Med brådskande menas inte tidsbrist eller liknande hos Kronofogden eller någon annan myndighet. Vad som menas är att borgenären riskerar att gå miste om betalning om tiden går. Gäldenären kan t.ex. förväntas ta ut pengar från en bank, börja sälja viss egendom eller göra en längre resa.

En annan situation när det inte krävs någon underrättelse är om gäldenären saknar känd adress och det inte har kunnat klarläggas var han finns (4 kap. 12 § andra stycket UB), se nedan under kantrubriken "Adressutredning". Beträffande kvarstad, se avsnitt 14.2.

**Underrättelse till  
överförmyndaren**

Kronofogden har en skyldighet att i vissa fall underrätta överförmyndaren om en inkommen ansökan om verkställighet. En underrättelse om målet med information om skulden ska skickas till överförmyndaren om ansökan avser någon som inte har fyllt 18 år (2 kap. 9 § UF).

Kronofogden får låta bli att underrätta när det inte har någon betydelse för överförmyndarens tillsynsverksamhet.

**Bostadsförrättning**

När en utmättningsförrättning ska göras behöver Kronofogden underrätta gäldenären "endast om det kan antas att målets handläggning därigenom främjas" (6 kap. 3 § första stycket UF). Kronofogden ska alltså se på underrättelsefrågan ur praktisk synvinkel. Vid en bostadsförrättning är chansen att gäldenären är hemma större om han får en underrättelse än om handläggaren kommer oanmäld. Är det troligt att man hittar mer egendom om man inte underrättar ska myndigheten inte skicka någon underrättelse utan komma utan förvarning. Observera dock att vissa tvångsåtgärder, som att gå in i en bostad med hjälp av låssmed, inte får ske utan föregående underrättelse om det inte finns särskilda skäl (2 kap. 17 § UB, se vidare under avsnitt 3.6.8).

**Avvakta kravtiden**

I underrättelsen om målet står det inom vilken tid gäldenären ska betala för att undvika utmätning. Normalt får utmätning inte ske innan tiden – kravtiden – gått ut (4 kap. 12 § första stycket UB, se även Svea hovrätts utslag 1977-11-29 i mål Ö 928/77 = RIC 11/78, NJA 1989 C 63 = RIC 9/89, RH 1990:120 = RIC 14/91).

När det finns anledning att inte skicka underrättelse om målet behöver inte någon kravtid avvaktas innan utmätning får ske.

**Underrättelse och samordning**

När det finns flera mål mot en gäldenär är huvudregeln att utmätning ska ske samtidigt för samtliga fordringar. Målen ska alltså samordnas. Ett första undantag från den regeln är att mål där borgenären medgett uppskov inte ska samordnas vid utmätning för andra mål mot gäldenären. Samordning ska inte heller ske i allmänt mål om Kronofogden har avbrutit indrivningen därför att Skatteverket har genomfört eller kommer att genomföra borgenärsåtgärder (4 kap. 36 § UB och 18 § första stycket, andra meningen IL). Om åtgärden är likvidation eller preskriptionsförlängning ska Kronofogden dock fortsätta verkställa. Om åtgärden är en konkursansökan bör



verkställigheten fortsätta, se 7 § Kronofogdemyndighetens föreskrifter om hantering av vissa borgenärsuppgifter.

Men huvudregeln är alltså samtidig utmätning. Den gäller dock inte om utmätningen för någon av fordringarna därigenom "fördröjs oskäligt" (4 kap. 11 § första stycket UB). När kravtiden har gått ut i ett mål och det kommer in ett nytt mål uppstår därför frågan om kravtiden i det nya målet måste avvaktas eller om samordningsregeln i 4 kap. 11 § UB ska leda till att man verkställer bägge målen samtidigt. Det finns inget vägledande avgörande från HD. Av kommentaren till UB (KUB V s. 139) framgår det dock att samordning förutsätter att kravtiden har löpt ut. Om det bara återstår en kort kravtid i det ena målet uppkommer frågan om den andra borgenären ska behöva vänta ytterligare någon tid med utmätningen eller inte. Kronofogden måste alltså bedöma om man ska utmäta genast eller om man kan avvakta en kortare tid. I bedömningen måste Kronofogden ta hänsyn till risken för att egendomen kan komma att skingras eller att bankmedel kan komma att förbrukas om man väntar med att utmäta. Kronofogden bör vara försiktig med att vänta med utmätning. Om Kronofogden inte kan vänta med att utmäta ska man inte ta med de mål där kravtiden ännu inte löpt ut. Vid maskinella tilläggsbeslut som avser löneutmätning inväntar man automatiskt kravtiden i det nya målet.

När Kronofogden verkställer ett mål utan att avvakta kravtiden kan det hända att gäldenären efter utmätningen kommer med en invändning mot sökandens krav som medför att målet inte borde ha verkställts. Kronofogden kan då häva utmätningen (avsnitt 16).

#### **Delgivning**

"Om målets beskaffenhet kräver det" ska Kronofogden delge gäldenären underrättelsen (6 kap. 1 § andra stycket UF). I vissa fall kan det vara viktigt att försäkra sig om att gäldenären verkligen fått underrättelsen. Det är dock sällan som Kronofogden delger underrättelsen. Möjligtvis kan man tänka sig att delge underrättelsen i ett mål med mycket stora värden.

**Ny underrättelse** En ny underrättelse i enskilda och allmänna mål ska skickas eller lämnas när det har gått lång tid efter den senaste underrättelsen eller om en ny underrättelse krävs av något annat skäl (6 kap. 2 § UF). Maskinella rutiner garanterar att gäldenären minst en gång om året underrättas om alla sina pågående mål.

I rättsfallet NJA 2006 s. 394 (RIC 24/06) uttalade HD allmänt att det är välmotiverat att en ny underrättelse i allmänna mål generellt lämnas när ett år förflutit från den första underrättelsen. I rättsfallet accepterade HD att ingen ny underrättelse inför en utmätning i ett allmänt mål hade skickats när det hade gått cirka tio månader från den första underrättelsen. Av rättsfallet följer att Kronofogden bör skicka en ny underrättelse inom ett år endast om det finns något annat skäl att underrätta än att en viss tid passerat.

**Adressutredning** En underrättelse skickas till den adress som finns hos Kronofogden. Det kan handla om en folkbokföringsadress eller någon annan adress som Kronofogden har tillgång till, t.ex. genom uppgift i ansökan. Om gäldenären inte har någon känd adress, eller underrättelsen kommer i retur, måste myndigheten ta reda på ny adress för att kunna uppfylla sin skyldighet att underrätta enligt 4 kap. 12 § UB.

En underrättelse som kommer i retur ska registreras och orsaken till returen ska dokumenteras med eventuell uppgift om ny adress.

Kronofogden kan ta reda på en ny adress t.ex. genom att

- kontrollera adresser och eventuella inkomstkällor i bas- och skatteregister
- kontrollera genom Försäkringskassan Online
- kontakta inkomstkällan/arbetsförmedlingen
- hämta uppgifter ur betalningsföreläggandes system
- göra efterforskningar på Internet
- kontrollera i näringslivsregistret.

För utlandsteamerna kan det vara aktuellt att göra andra efterforskningar.

De efterforskningar som har gjorts ska dokumenteras. Hittar man en ny adress ska den registreras och under rättelse skickas på nytt.

Kronofogden är skyldig att underrätta Skatteverket om gäldenären har en adress som inte är registrerad hos folkbokföringen (2 § folkbokföringsförordningen). Om det är uppenbart att adressen är tillfällig eller om den av något annat skäl inte ska registreras behöver man inte underrätta. Kronofogden ska även underrätta Skatteverket när gäldenären inte kan anträffas på folkbokföringsadressen eller antas ha flyttat från Sverige.

Om en adressutredning genomförs i samband med en tillgångsundersökning ska Kronofogden redovisa för sökanden om gäldenären saknar känt hemvist.

### **3.2 Kronofogdens tillgångsundersökning**

Kronofogden har en skyldighet att utreda gäldenärens anställnings- och inkomstförhållanden samt undersöka om gäldenären har utmätningsbar egendom (4 kap. 9 § UB). Vidare är gäldenären skyldig att lämna de uppgifter om sina tillgångar som behövs i målet (4 kap. 14 § UB). Undersökningens omfattning beror på ansökans innehåll och uppgifter som tillkommer under handläggningen. Den beror också på gäldenärens förhållanden och omständigheter i övrigt.

Undersökningsplikten omfattar alla gäldenärens tillgångar, oavsett var i Sverige de anträffas.

Tillgångsundersökningen gör man med stöd av olika funktioner i Init. Systemet används t.ex. för att hämta uppgifter ur skatteregistren och skicka förfrågningar till arbetsgivare, pensionsutbetalare, banker och försäkringsbolag. Genomförda utredningsåtgärder registreras i systemet. Där för man också in uppgifter om de tillgångar man hittat under utredningen.

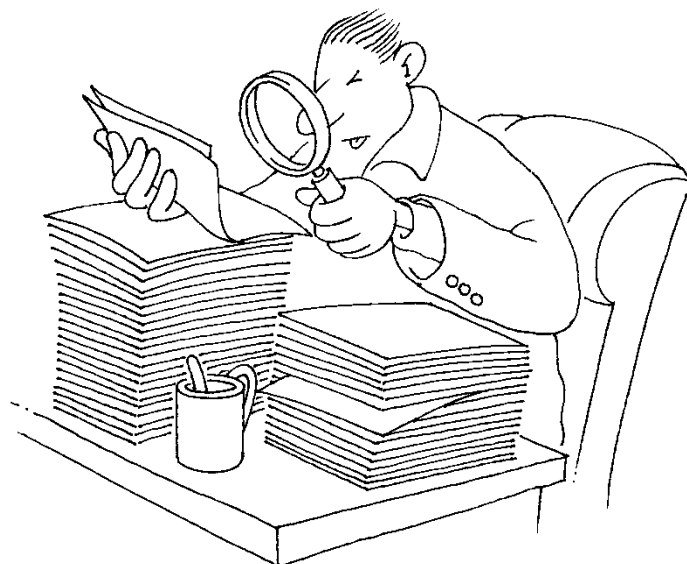

**Snabb utredning**

Av 4 kap. 10 § UB framgår det att Kronofogden ska verkställa utmätning i enskilda mål så snart som möjligt efter att nödvändiga handlingar kommit in till Kronofogden. Även om bestämmelsen enligt 4 kap. 36 § UB inte gäller allmänna mål, förväntas utredningen även i dessa mål genomföras lika snart.

Tidsaspekten är naturligtvis särskilt viktig när det finns egendom att ta i anspråk. En snabb utmätning minskar risken för att gäldenären gör sig av med sina tillgångar, och därmed kommer sökanden till sin rätt genom att han får den förmånsrätt som följer med utmätning. Förmånsrätten följer oftast redan med själva utmätningens beslutet (4 kap. 30 § UB och 8 § förmånsrättslagen). Det finns därför en risk med att avvakta med att utmäta för att ge gäldenären möjlighet att själv göra upp med sökanden. Under tiden kan det komma in ytterligare mål mot gäldenären som det första målet får konkurrera med. Om Kronofogden känner till att gäldenären har en tillgång bör man därför vara restriktiv med att dröja med utmätningen för att inte försätta sökanden i en sämre situation.

**Anvisad egendom**

En enskild borgenär som begär utmätning utan särskild förmånsrätt för sin fordran har oftast inte någon närmare

kännedom om gäldenärens tillgångar. Om borgenären vet att gäldenären äger en viss utmättningsbar egendom är det lämpligt att han upplyser Kronofogden om det. Borgenären kan å andra sidan inte styra verkställigheten. Kronofogden är inte bunden av att han anvisat viss egendom till utmätning, men egendomen bör efterforskas innan målet avslutas utan att man utmätt. Anvisad egendom bör efterforskas skyndsamt, eftersom det annars finns en risk att den försvinner. Om gäldenären bedöms sakna utmättningsbara tillgångar utan att den anvisade egendomen utmäts ska Kronofogden i sin redovisning till sökanden ange skälet för att inte utmäta anvisad egendom.

Skyldigheten att söka efter egendom som kan utmätas kan i praktiken bara uppfyllas till en viss gräns. Kronofogden kan låta bli att utföra åtgärder som inte rimligen kan antas ge något resultat. Kronofogdens resurser sätter också en gräns för hur mycket arbete som kan läggas ned på varje särskilt mål. Om ett mål mot en viss gäldenär nyligen har avslutats hos Kronofogden utan att man hittat några tillgångar, finns det i allmänhet ingen anledning att göra om samma utredning igen i ett nytt mål mot gäldenären. Vad som gäller när man i tillgångsundersökningen inte hittat någon utmättningsbar egendom redovisas närmare i avsnitt 3.7.

#### **Tillkommande uppgifter**

Kronofogden avgör alltså vilken utredning som ska göras i det enskilda fallet, men borgenärens önskemål ska vägas in i bedömningen. Ingenting hindrar att borgenären för fram sådana önskemål först efter det att han har ansökt om verkställighet. Detta framgår av 4 kap. 9 § UB, som uttryckligen anger att Kronofogden ska ta hänsyn till tillkommande uppgifter. Borgenären kan t.ex. anvisa egendom till utmätning när som helst under handläggningen. Det kan ske helt formlöst, och Kronofogden ska då ta ställning till om man behöver göra ytterligare utredningsåtgärder (prop. 2006/07:34 s. 23).

#### **Utredningsinstrumenten**

Följande medel står Kronofogden till buds för tillgångsundersökningen:

- upplysningar från gäldenären, eventuellt med sanningsförsäkran i en förteckning eller vid förhör

- upplysningar från borgenären (se ovan)
- registerforskning, inklusive egna uppgifter i Init och gäldenärsjournalen
- upplysningar från tredje man, eventuellt vid förhör
- förrättning i gäldenärens bostad eller lokal.

### **3.3 Registerforskning**

Efter underrättelsen, men innan Kronofogden söker kontakt med gäldenären, ska Kronofogden undersöka om han har varit gäldenär tidigare och i så fall gå igenom de uppgifter som kan finnas i INIT. Om det finns en manuell gäldenärsjournal ska Kronofogden gå igenom även den.

Följande externa källor för information används ofta i tillgångsundersökningen.

#### **Beskattningsdatabasen**

Beskattningsdatabasen används av Skatteverket för beskattningsändamål. Kronofogden har terminalåtkomst till vissa delar av databasen genom Init och kallas där skatteregistret. Den innehåller uppgifter som avser både fysiska och juridiska personers deklARATIONER. Bl.a. finns person- och adressuppgifter och kontrolluppgifter för de två senaste beskattningsåren som visar arbetsgivare, inkomst, skatteavdrag samt kapital och ränte-/avkastningsuppgifter. Dessutom finns uppgifter om varje fastighet, dess beteckning och taxeringsvärde samt ägarförhållanden i fåmansföretag. Uppgifterna i beskattningsdatabasen kan ändras under taxeringsarbetets gång. Uppgifter om preliminära debiteringar uppdateras löpande, medan inkomstuppgifter registreras en gång om året.

Om det finns ett samband med fåmansbolag kan man få uppgifter om alla övriga delägare i bolaget. Uppgifter om fåmansbolag uppdateras i samband med taxeringen.

Ur skattekontosystemet kan man få uppgifter om olika typer av debiteringar och om beloppen är betalda eller kommer att överföras, eller har överförts, till Kronofogden för indrivning.

En utförlig redogörelse för hur registerforskning i skatteregistret går till finns i [Init-anvisningen](#).

<b>Försäkringskassan och Pensionsmyndigheten</b>	Kronofogden hämtar regelbundet uppgifter från Försäkringskassan och Pensionsmyndigheten. Uppgifter i Försäkringskassans verksamhet registreras i socialförsäkringsdatabasen. Kronofogden har terminalåtkomst till uppgifterna hos Försäkringskassan genom en funktion i Init. Uppgifter från Pensionsmyndigheten hämtas via Försäkringskassan. Exempel på uppgifter som går att få fram är information om utbetalningar och om gäldenären har barn och arbetsgivare. En utförlig redogörelse för vilken information som kan inhämtas via registerforskning hos Försäkringskassan finns i <a href="#">Init-anvisningen</a> .
<b>Vägtrafikregistret</b>	Kronofogden har terminalåtkomst till vägtrafikregistret. Detta är Transportstyrelsens register över samtliga registrerade civila fordon. Här kan Kronofogden bl.a. hämta upplysningar om <ul style="list-style-type: none"><li>– vem som är registrerad ägare till ett visst fordon</li><li>– vilka fordon en viss person är registrerad som ägare till</li><li>– tidigare ägare till ett visst fordon.</li></ul>
<b>SPAR-registret</b>	Kronofogden har terminalåtkomst till det statliga personadressregistret (SPAR). Man kan även få åtkomst till SPAR via utskökningsdatabasen. De uppgifter som finns är personnummer, namn, folkbokföringsadress, folkbokförings-datum, folkbokföringsort, län, kommun, församling, svensk eller utländsk särskild postadress som anmälts till folkbokföringen, avliden, utvandrad och senaste ändrings-datum i SPAR. Vidare finns uppgift om make/maka/partner och om vårdnadshavare för barn under 18 år.
<b>Basregistret</b>	Kronofogden har terminalåtkomst till Basregistret. Basregistret är en skatteapplikation och används av skattehandläggare. De uppgifter i Basregistret som Kronofogdens handläggare har tillgång till omfattar bl.a. folkbokföringsadress, adress till juridiska personer, personuppgifter såsom civilstånd och eventuell make/maka och barn, information om skatte- och avgiftsanmälan (SoA) samt om företagssamband.

<b>Näringslivs- registret</b>	<p>Kronofogden har terminalåtkomst till näringslivsregistret. Registret förs av Bolagsverket. Det innehåller uppgifter om samtliga svenska aktiebolag, handelsbolag, ekonomiska föreningar inklusive bostadsrättsföreningar samt enskilda firmor. Av registret framgår bolagets hemort, säte, registreringsdatum, organisationsnummer, aktiekapital, styrelseledamöter, firmatecknare m.m. Det går även att få kopior av företagens räkenskapshandlingar i den mån de lämnats in.</p> <p>Vidare kan man få information om en viss persons engagemang i samtliga företag i registret.</p>
<b>Äktenskaps- registret</b>	<p>Äktenskapsregistret förs av Skatteverket. Kronofogden har inte terminalåtkomst till registret, men kan få uppgifter ur registret.</p> <p>I äktenskapsregistret finns uppgifter om domar, beslut och registreringar vid allmänna domstolar som gäller rättsförhållanden mellan äkta makar och registrerade partner.</p> <p>Exempel på uppgifter som finns i registret är domstolens namn eller registreringsdatum, domens datum, målets eller ärendets nummer, lagrum, makarnas namn, antal barn under 18 år och vigseldatum. Vidare finns uppgift om äktenskapsförord, äktenskapskillnad, hemskillnad, boskillnad och gåvor mellan makar och bodelningshandlingar.</p>
<b>Värdepapper registrerade hos Euroclear</b>	<p>Euroclear Sweden AB (Euroclear) har uppgifter om innehav av alla börsnoterade aktier och om aktier i en del andra större bolag, avstämningsbolag. Att bolagen är avstämningsbolag innebär att Euroclear registrerar bolagens aktier och för bolagens aktiebok. Euroclear för även register för andra typer av finansiella instrument avsedda för värdepappersmarknaden såsom obligationer, konvertibla skuldförbindelser, konvertibla vinstandelsbevis, teckningsoptioner, warrents och premieobligationer. Det innebär att Euroclears register, VP-systemet, används för registrering av merparten av de finansiella instrument som förekommer på aktie-, penning- och obligationsmarknaderna i landet. Kronofogden gör förfrågningarna</p>



elektroniskt hos Euroclear om en gäldenär har värdepapper registrerade. Se rutin för dessa förfrågningar i [Init-anvisningen](#). Euroclear kan upplysa om vilka aktier eller andra värdepapper en gäldenär har och om aktierna är pantsatta. För förvaltarregistrerade aktier gäller att endast banken eller fondkommissionären kan lämna upplysningar.

**Fartygsregistret**

Detta register förs av Transportstyrelsen. Kronofogden har inte terminalåtkomst till registret.

Information om alla svenska skepp som är minst 12 meter långa och minst 4 meter breda ska finnas i fartygsregistrets skeppsdel. Registreringsplikten gäller även fritidsskepp. Huvudregeln är att ett skepp ska ha svensk ägare till mer än hälften för att kunna registreras i det svenska fartygsregistret. Även uppgifter om skeppsbyggen registreras.

Fartyg kortare än 12 meter eller med en bredd mindre än 4 meter kallas båtar. Uppgifter om dem registreras i fartygsregistrets båtdel. De båtar som används yrkesmässigt till bogsering, bärgning, transport av gods eller passagerare och till fiske måste registreras. De som används privat kan registreras på ägarens begäran. Uppgifter om båtbyggnadsförskott registreras också.

**Travhäst- och galopphästregistret**

Registret kallas ägarregistret. Det förs av Svenska Travsportens Centralförbund (STC) och Svensk Galopp (SG) och innehåller uppgifter om ägare till travhästar respektive galopphästar samt hur många hästar en ägare är registrerad för. Det går att få uppgift per telefon om en gäldenär är registrerad som ägare till en viss häst. Ytterligare upplysningar lämnas efter skriftlig förfrågan. Information finns också på [www.galoppsport.se](http://www.galoppsport.se) och [www.travsport.se](http://www.travsport.se).

**Vapenregistren**

Polismyndigheten har ett centralt elektroniskt register över bl.a. vapeninnehav. Om det finns skäl att tro att en gäldenär har vapen bör Kronofogden ta kontakt med Polismyndigheten. Kronofogden bör i första hand ha sina kontakter med polisens vapenhandläggare inom respektive län.

<b>Fastighetsregistret</b>	Kronofogden har terminalåtkomst till fastighetsregistret. Registret förs av Lantmäteriet och innehåller information om alla fastigheter och tomträtter i landet. Det går även att få information om tidigare ägare samt detaljerad taxeringsinformation. I fastighetsregistret anges den senaste godkända och uppdaterade inskrivningsdagen. Detta anges särskilt under rubriken aktualitetsdatum och bör kontrolleras vid förfrågningar i registret.
<b>Företagsinteckningsregistret</b>	Kronofogden har terminalåtkomst till företagsinteckningsregistret. Registret förs av Bolagsverket och innehåller uppgifter om näringsidkare (fysiska och juridiska) vilkas näringsverksamhet belastas av företagsinteckning. Det innehåller information om varje uttagen företagsinteckning för varje näringsidkare i hela Sverige samt om innehavsanteckning. Företagshypoteket beskrivs närmare i avsnitt 6.4.
<b>Svenska Aktiebolag</b>	Kronofogden har terminalåtkomst till Svenska Aktiebolag (Retriever). Svenska Aktiebolag innehåller samma uppgifter som Näringslivsregistret angående aktiebolag, handelsbolag, ekonomiska föreningar inklusive bostadsrättsföreningar, enskilda firmor m.m.
<b>Övriga register</b>	<p>Några av de övriga register som kan nämnas är luftfartygsregistret, som förs av Transportstyrelsen, och det s.k. riksgäldskontot, som förs över dem som kontosparar hos Riksgäldskontoret.</p> <p>Information om en gäldenär har bankgiro kan hämtas hos bankgirot. Om det finns bankgiro får Kronofogden ställa en fråga till bankgirot om den kontoförande banken för att sedan inhämta uppgifter hos den banken om behållning på kontot.</p> <p>På motsvarande sätt kan man hos plusgirot få information om en gäldenär har Plusgiro-konto. Om det finns ett konto kan Kronofogden skriftligen fråga om det finns medel på kontot.</p> <p>Normalt behöver man inte kontrollera samtliga register (för varje gäldenär). En tillgångsundersökning omfattar dock alltid efterforskningar i skatterregistret och</p>

vägtrafikregistret. Ibland kan information om gäldenären i ett register å andra sidan ge anledning att kontrollera andra register.

### **3.4 Upplysningar från gäldenären**

Att fråga gäldenären om vilka tillgångar han eller hon har är en av de första åtgärderna i utredningen. Även om uppgifterna kan behöva kontrolleras är dessa upplysningar den viktigaste källan till information i Kronofogdens utredning.

#### **Definition av begreppet gäldenärskontakt**

Begreppet gäldenärskontakt innebär att Kronofogden inhämtar uppgifter från gäldenären om hans eller hennes tillgångar och förhållanden så att Kronofogden kan avgöra vad som kan och ska utmätas.

Kronofogdens gäldenärskontakt kan ske muntligen, per telefon eller vid ett personligt möte med gäldenären, eller skriftligen. I detta sammanhang kan den muntliga kontakten vara att föredra eftersom den normalt sett skapar ett större mervärde för Kronofogdens tillgångsundersökning genom den dialog som en sådan kontakt möjliggör.

Det är viktigt att särskilja gäldenärskontakten från annan typ av kommunikation som Kronofogden har med gäldenären. Sådan kommunikation kan handla om den vägledande dialogen och annan information från Kronofogden till gäldenären. Dessa kontakter syftar till andra ändamål än att utreda gäldenärens tillgångar. Kommunikation som sker med gäldenären i andra syften än att få uppgifter om gäldenärens tillgångar ska inte benämnas, betraktas eller dokumenteras som en gäldenärskontakt.

#### **Innehåll gäldenärskontakt**

Bestämmelserna om Kronofogdens utredningsskyldighet i 4 kap. 9 § UB och om gäldenärens uppgiftsskyldighet i 4 kap. 14 § UB utgör grunden för Kronofogdens gäldenärskontakt.

I utredningen ska Kronofogden inhämta uppgifter om alla typer av tillgångar inklusive uppgifter som är relevanta för

utredningen om löneutmätning är möjlig samt övriga omständigheter som har betydelse för verkställigheten. Exempel på omständigheter som bör klargöras är

- tillhör egendomen gäldenären eller tredje man?
- omfattas egendomen av någon beneficiebestämmelse?
- har egendomen ett exekutivt övervärde och är den överlåtbar?
- vilka familjeförhållanden och levnadskostnader har gäldenären?

Utgångspunkten är att detta ska göras oavsett anledningen till att Kronofogden får kontakt med gäldenären, dvs. även om gäldenären enbart kontaktar Kronofogden för att fråga om något. Gäldenärskontakten bidrar till att Kronofogden får en så fullständig bild över gäldenärens tillgångar som möjligt och medverkar även till att tillgångsundersökningen kan fullföljas och eventuella utmätningsåtgärder vidtas på ett tillfredsställande sätt, både för gäldenären och sökanden.

Gäldenärskontakten och de uppgifter om tillgångar som gäldenären lämnar vid detta tillfälle ska dokumenteras. Även försök till gäldenärskontakt och situationen när Kronofogden bedömer att gäldenärskontakt inte behövs ska dokumenteras. Hur dokumentationen ska ske, se Handledning för dokumentation i Init.

### **3.4.1 Förteckning**

Gäldenären är skyldig att lämna upplysningar om sina tillgångar och att i en förteckning eller vid ett förhör bekräfta att uppgifterna som lämnats är riktiga (4 kap. 14 § UB). Upplysningsplikten gäller endast tillgångar.

Upplysningsplikten gäller alla tillgångar av ekonomiskt värde, även sådana som ingår i gäldenärens beneficium. Upplysningsplikten omfattar också egendom som gäldenären sålt i de fall köparen inte är skyddad mot säljarens/gäldenärens borgenärer (KUB V s. 144). I praktiken innebär det att Kronofogden begär att gäldenären ska redogöra för omständigheterna när han sålt

eller på annat sätt avhänt sig egendom, om traditionssätt osv. Gälldenären är också skyldig att berätta om egendom som han lämnat i pant hos någon annan. I upplysningsskyldigheten ingår det att berätta var tillgångarna finns och medverka till att precisera dem. Gälldenärens upplysningar bör vara så fullständiga att de kan ligga till grund för Kronofogdens bedömning av om det går att utmäta tillgångar. Den skriftliga upplysningsplikten innebär en skyldighet att efter begäran (åläggande) ge in en förteckning till Kronofogden.

En förteckning används regelmässigt i de flesta fall när Kronofogden träffar gälldenären. Förteckningen kan upprättas vid sammanträffande med gälldenären på Kronofogdens kontor eller vid förrättning hos honom. I vissa fall kan dock gälldenären åläggas att själv skicka in en ifylld undertecknad förteckning. En förteckning som är upprättad och undertecknad med både gälldenären och handläggaren närvarande har ett större värde och förtjänar större tilltro än en förteckning som gälldenären fyller i på egen hand och skickar till Kronofogden.

Det går att kräva en ny förteckning när det gått en tid sedan den förra eller när man kan anta att gälldenären fått nya tillgångar.



**På heder  
och samvete**

Gäldenären kan åläggas att på heder och samvete skriftligen bekräfta de uppgifter om sina tillgångar som han har lämnat vid förhör eller i en förteckning (4 kap. 14 § UB). Innebörden av en bekräftelse på heder och samvete är att om en gäldenär medvetet lämnar osanna uppgifter eller förtiger sanningen kan han dömas enligt 15 kap. 10 § brottsbalken för osann försäkran eller – om han gjort det av grov oaktsamhet – för vårdslös försäkran och straffas med böter eller fängelse. Innan gäldenären undertecknar

förteckningen på heder och samvete ska han påminnas om den sanningsplikt som gäller och om påföljden av oriktiga eller ofullständiga uppgifter. Om Kronofogden misstänker att gäldenären har lämnat oriktiga uppgifter under sanningsförsäkran bör Kronofogden göra en polisanmälan.

**Formalia**

För att gäldenären ska kunna dömas till straff när han lämnar oriktiga uppgifter är det viktigt att dokumentera alla omständigheter kring hur förteckningen upprättades. När frågan om åtal har prövats har man fäst stor vikt vid detaljer som vem som fyllt i blanketten och satt kryss i rutorna. Vanligtvis är det mycket svårt för en handläggare att i ett polisförhör uttala sig om vad som hänt lång tid tillbaka. Det bör därför antecknas på förteckningen när och var den upprättades, vem som fyllde i vad och vilka som var närvarande. Det bör också särskilt antecknas att gäldenären blivit påmind om sin sanningsplikt. Om en gäldenär behöver hjälp att upprätta en förteckning kan Kronofogden förordna en lämplig person att biträda honom. Kostnaden för detta betalas av Kronofogden.

**Vitesföreläggande**

Enligt UB kan Kronofogden föreskriva vite för att bl.a. förmå en gäldenär att komma in med en förteckning (2 kap. 15 § UB). Det finns ingen särskild begränsning av vitesbeloppet. Kronofogden prövar vitets storlek med hänsyn till samtliga omständigheter i målet. Vitesbeloppet får dock inte vara högre än vad som krävs för att föreläggandet ska efterkommas. Vitesföreläggandet ska delges (3 kap. 9 § UF). Om gäldenären inte följer föreläggandet får Kronofogden förelägga ett nytt högre vite, trots att det första inte har vunnit laga kraft. Fråga om utdömande av vite prövas på talan av Kronofogden av samma tingsrätt som enligt 18 kap. 1 § UB är behörig att pröva ett överklagande. Det är mycket ovanligt att en sådan talan förs på grund av att gäldenären inte upprättar en förteckning m.m.

**Häktning**

För att en gäldenär ska fullgöra sin skyldighet att lämna uppgifter som behövs i målet, får Kronofogden göra framställning till tingsrätten om häktning, om det finns synnerliga skäl (2 kap. 16 § UB). Någon vägledning om vad

som menas med synnerliga skäl ges inte i förarbetena till utskökningsbalken, men följande faktorer kan var och en för sig eller tillsammans motivera en häktningsframställning:

- fordringsbeloppets storlek
- att gäldenären förmodas undanhålla värdefull egendom
- att gäldenären saboterar Kronofogdens verkställighets- och kontaktförsök.

Ingen får hållas häktad längre tid än tre månader i ett och samma mål, och häktningen ska dessutom omprövas av domstolen med högst två veckors mellanrum.

Häktning förutsätter, förutom synnerliga skäl, att svaranden har delgetts ett föreläggande att fullgöra sin upplysningsplikt och inte följt föreläggandet. Även om gäldenären vägrar samarbeta under ett förhör måste han föreläggas att lämna de uppgifter Kronofogden begär. Han måste då också få viss tid på sig för detta. Däremot behöver inte ett eventuellt förelagt vite ha dömts ut. Det förekommer att gäldenären häktas enligt dessa bestämmelser, men det är ovanligt. I ett avgörande från Svea hovrätt förelåg sådana skäl som krävs för häktning (beslut 2010-06-30 ÖÅ 4923-10).

#### **Europa- konventionen**

Europadomstolen för mänskliga rättigheter (Europadomstolen) har i målet Göthlin mot Sverige funnit att det inte strider mot artikel 5.1 (b) i Europakonventionen angående skydd för de mänskliga rättigheterna och de grundläggande friheterna (Europakonventionen) att häkta en gäldenär i syfte att förmå honom att berätta var utmätt egendom finns. Domstolen ansåg att frihetsberövandet genom häktning framstod som proportionerligt i förhållande till det legitima syftet att förmå gäldenären att uppfylla sin lagstadgade skyldighet att samarbeta med myndigheterna och ge dem nödvändig information om sin egendom för att på så sätt säkerställa betalningen av en skatteskuld.

Det bör särskilt observeras att Europadomstolens avgörande avser verkställighet av en offentligrettslig fordran och att avgörandets slutsatser framförallt har



relevans på situationer då häktning blir aktuell under verkställighet av a-mål. Till skillnad från det offentlighetsrättsliga området finns det inom det civilrättsliga området ett förbud i konventionen om att ingen får berövas friheten enbart på grund av oförmåga att uppfylla en avtalad förpliktelse när det t.ex. gäller betalning av en privaträttslig skuld i ett utmätningssmål (se artikel 1 i protokoll nr. 4 till konventionen och Danelius, Mänskliga rättigheter i europeisk praxis 2012, s. 592-593 och Berglund, Europadomstolens dom i målet Göthlin mot Sverige om häktning av gäldenär, Juridisk Tidskrift 2014-15 nr 3, s. 617).

### **3.4.2 Kontaktsökning**

Kontakt med gäldenären kan åstadkommas på flera sätt. Ett sätt är att skriva ett brev mer direkt riktat till gäldenären. Om gäldenären inte hör av sig måste Kronofogden själv söka kontakt. Det kan ske t.ex. genom att Kronofogden söker gäldenären per telefon i hemmet eller på arbetsplatsen eller skickar en kallelse till gäldenären att infinna sig hos Kronofogden en viss dag.

Kronofogden har krav på sig att vara saklig. Det innebär att Kronofogden aldrig får hota med något man inte är beredd att fullfölja. Kronofogden får alltså inte sätta ut förrättning i gäldenärens bostad för att få kontakt med honom om inte förutsättningarna för bostadsförrättning är uppfyllda (avsnitt 3.6.1) och Kronofogden är beredd att göra en bostads-förrättning.

### **3.4.3 Förhör**

Kronofogden kan förhöra svaranden/gäldenären (2 kap. 10–14 §§ UB). Förhör ska i huvudsak hållas i mål med stora skuldbelopp, med gäldenärer som har komplicerade förhållanden eller som inte samarbetar med Kronofogden. Vanligtvis fyller gäldenären i en förteckning på heder och samvete vid förhöret.

Om Kronofogden kan få de upplysningar som krävs om gäldenären via register eller på annat sätt behöver inget förhör hållas. Inte heller bör förhör hållas när det är fråga

om mål med små fordringsbelopp. Kronofogden avgör själv om det är lämpligt att hålla förhör och är inte bunden eller beroende av ett yrkande från sökanden. Frågor som kan utredas vid ett förhör är exempelvis svårutredda äganderättsförhållanden.

Förhör i UB:s mening äger inte rum bara för att förrättningsmannen sammanträffar med gäldenären i dennes bostad eller hos Kronofogden. Den utfrågning som då sker resulterar i en utredningsrapport, men kan också resultera i en förteckning. Förhör är ett särskilt rättsinstitut och det är viktigt att Kronofogden beaktar de formella krav som ställts upp av lagstiftaren vid kallelsen och genomförandet. Om gäldenären är en juridisk person ska föreläggandet att inställa sig riktas till ställföreträdaren.

**Sökandens medverkan**

Sökanden ska vid behov **kallas** att närvara vid förhör med svaranden. Det är mycket ovanligt, men det kan tänkas om sökanden känner till gäldenärens tillgångar. Om sökanden inte kallas ska han **underrättas** i lösbrev om tid och plats för förhöret och om att han har rätt att närvara. Om sökanden har ett ombud bör det räcka att underrätta ombudet.

**Genomförandet**

Vid förhör ska protokoll enligt 3 kap. 14 § UF alltid föras.

Ett förhör är inte en offentlig förrättning. Allmänheten har inte rätt att närvara. Om gäldenären vill ha personer närvarande har han rätt till detta under förutsättning att de inte stör förrättningen.

Kronofogden kan förordna att vissa uppgifter som har lämnats vid förhör inte får röjas obehörigen (2 kap. 14 § UB). Jfr 34 kap. 1 § OSL.

**Vite**

Kallelser till förhör bör förenas med vitesföreläggande. Vitesbeloppet får vara högst 1 000 kr. Vitesbeloppet bör vid första kallelsen vara 500 kr. Kronofogden dömer själv ut vitet till skillnad från vad som gäller vitet vid förteckning (se ovan). För att ett nytt högre vite ska kunna föreläggas krävs det inte att det första vitet har dömts ut. Har ändamålet med vitet förfallit får det inte dömas ut. Som redan har redovisats kan det finnas anledning att kalla även sökanden

till förhör med svaranden. Kronofogden får då förelägga sökanden att infinna sig vid påföljd att hans ansökan annars förfaller. När sökanden behöver närvara personligen vid förhör med svaranden kan sökanden kallas vid vite om högst 1 000 kr om han inte infinner sig.

**Hämtning**

Kronofogden får hämta svaranden om han eller hon uteblir efter att ha förelagts att infinna sig vid vite. Detta förutsätter att det finns ett skriftligt vitesföreläggande som har delgetts svaranden. Det är polisen som hämtar svaranden på begäran av Kronofogden.

### 3.5 Upplysningar från tredje man

Kapitlet har uppdaterats 2019-01-23

Ibland går det att få information om gäldenären genom make, föräldrar, förmyndare, övervakare, socialsekreterare m.fl. Kronofogden bör vara försiktig vid frågor till utomstående. Det kan vara tillåtet att fråga någon om den vet var gäldenären är. Att fråga grannar till gäldenären om hans ekonomiska förhållanden är olämpligt (JO 85/86 s. 374).

I 4 kap. 15 § UB finns föreskrifter om upplysningsplikt även för tredje man. Dennes skyldighet gäller uppgifter om gäldenären har fordran hos honom eller annat mellanhavande med honom som kan vara av betydelse för bedömning i vad mån gäldenären har utmätningsbar egendom. Ett ekonomiskt rättsförhållande kan föreligga mellan gäldenären och t.ex. en bank, ett försäkringsbolag eller en fysisk person, men också mellan gäldenären och en myndighet, t.ex. en försäkringskassa eller en kommunal förvaltning. Även myndigheten har då upplysningsplikt. Skyldigheten att upplysa om de uppgifter som anges i 4 kap. 15 § UB bryter både myndigheters och företags sekretessbestämmelser. En bodelningsförrättare har dock inte någon upplysningsplikt (RH 1984:22). En tredje man är i motsats till en gäldenär inte skyldig att skicka in någon förteckning eller bekräfta sina uppgifter på heder och samvete.

**Särskilt om  
upplysningar från  
bank**

Kronofogden har som regel inte anledning att kräva upplysningar utöver vad som behövs för att egendom, som räcker till betalning av utmätningssökandens fordran, ska kunna utmätas, jämför även 4 kap. 9 § UB där det anges att Kronofogden ska, i den utsträckning som behövs bl.a. med hänsyn till ansökningens innehåll, undersöka om gäldenären har utmätningssbar egendom. Kronofogden bör vid sin begäran om upplysningar av bank givetvis även beakta förrättningskostnader som har uppkommit i målet eller kan väntas uppkomma. Ifall det skulle vara aktuellt att förbehålla gäldenären beneficium enligt 5 kap. 1 § 7 p. UB ur banktillgodohavande eller annan tillgång i bank, bör det också räknas in.

Att upplysningar som begärs från bank begränsas till vad som behövs för prövningen av det aktuella målet har särskild betydelse med hänsyn till att banksekretessen ska kunna upprätthållas så långt möjligt.

HD har uttalat att de utredningskrav som följer av 4 kap. 17 § UB anses gälla inte bara för sakomständigheter av omedelbar relevans för äganderätten utan även omständigheter som är av indirekt betydelse (NJA 2009 s. 500). I rättsfallet ansågs Kronofogden ha rätt att vid utredning av äganderätten till kontomedel fråga den kontoförande banken med stöd av 4 kap. 15 § UB om transaktioner på kontot för att kunna bedöma om det förelåg separationsrätt till medlen. Bestämmelsen ger däremot inte rätt att begära kontoutdrag för att efterforska inbetalningar i syfte att hitta inkomstkällor för beslut om löneutmätning eller för att pröva frågor om behov av beneficium.

**Förhör med  
tredje man**

En tredje man kan under samma förutsättningar som svaranden föreläggas att vid vite infinna sig till förhör. Han kan dock inte hämtas. Om tredje man ska förhöras måste sökanden och svaranden underrättas om det så att de kan närvara (3 kap. 7 § andra stycket UF). Om tredje man har haft kostnader för att infinna sig till förhöret har han rätt

till ersättning för kostnaderna (2 kap. 13 § UB och 3 kap. 8 § UF). Ersättningens storlek bestäms av förordningen om ersättning av allmänna medel till vittnen m.m.

Även häktning kan vid synnerliga skäl komma i fråga gentemot en tredje man som vägrar att fullgöra sin skyldighet att lämna upplysningar i målet (2 kap. 16 § UB). Tredje man måste först ha fått ett föreläggande i saken vilket han underlåtit att efterkomma innan han kan häktas. En tredje man kan under samma förutsättningar som svaranden föreläggas att vid vite infinna sig till förhör. Han kan dock inte hämtas. Om tredje man ska förhöras måste sökanden och svaranden underrättas om det så att de kan närvara (3 kap. 7 § andra stycket UF). Om tredje man har haft kostnader för att infinna sig till förhöret har han rätt till ersättning för kostnaderna (2 kap. 13 § UB och 3 kap. 8 § UF). Ersättningens storlek bestäms av förordningen om ersättning av allmänna medel till vittnen m.m.

Även häktning kan vid synnerliga skäl komma i fråga gentemot en tredje man som vägrar att fullgöra sin skyldighet att lämna upplysningar i målet (2 kap. 16 § UB). Tredje man måste först ha fått ett föreläggande i saken vilket han underlåtit att efterkomma innan han kan häktas.

## **3.6 Förrättning i bostad och lokal**

### **3.6.1 Förutsättningar för bostadsförrättning**

Kapitlet har uppdaterats 2019-01-23

Bostadsförrättning är ett av instrumenten i tillgångsundersökningen och är samtidigt den kanske mest ingripande åtgärden som normalt sett kan vidtas i tillgångsundersökningen. Enligt 2 kap. 6 § regeringsformen är varje medborgare gentemot det allmänna skyddad mot husrannsakan och liknande intrång. Förrättning i en gäldenärs bostad utgör ett sådant intrång som avses i den bestämmelsen (prop. 1975/76:209 s. 147). Begränsningar i

det skydd som bestämmelsen ger får enligt 2 kap. 20 § regeringsformen aldrig gå utöver vad som är nödvändigt med hänsyn till det ändamål som har föranlett begränsningarna. I Europakonventionens artikel 8 p.1 tillförsäkras var och en respekt för bl.a. sitt hem. I p. 2 ges undantag från detta om undantaget har stöd i lag och tillgodoser i punkten angivna allmänna intressen. Genom 2 kap. 17 § utsökningsbalken finns ett indirekt stöd för bostadsförrättningar. Inom europarätten tillämpas även en proportionalitetsprincip som innebär att de tvångsåtgärder som utövas ska ställas mot det intrång i den personliga integriteten som åtgärden innebär. I denna bedömning måste det finnas en rimlig balans mellan intrånget och det tvång som ska utövas. Principen har bl.a. kommit till uttryck ibland annat fallen Allard ./, Sverige (35179/97), Rousk ./, Sverige och Göthlin ./, Sverige. Sammanfattningsvis måste en förrättning i bostad ske efter övervägande att det finns anledning att anta att egendom finns i bostaden och att åtgärden är proportionell med hänsyn till det intrång i den personliga integriteten som en sådan förrättning innebär.

Kronofogden ska alltså göra en utmätningsförrättning i bostad när det finns skäl att anta att det finns utmätningsbar egendom i en gäldenärs bostad och fordran inte kan bli fullbetald på ett mindre ingripande sätt. Utmättningsordningen enligt 4 kap. 3 § UB ska således beaktas när Kronofogden överväger bostadsförrättning men också den s.k. proportionalitetsprincipen. Skälen för att genomföra förrättning eller inte ska dokumenteras. Utredningsinstrumentet bostadsförrättning innebär ofta ett påtagligt integritetsintrång och får inte hanteras slentrianmässigt. Det ska hanteras med gott omdöme och prövas i varje enskilt fall.

Kronofogdens tillgångsundersökning ska normalt inledas med andra mindre ingripande åtgärder än bostadsförrättning. Men redan då handläggningen startar påbörjar man bedömningen av om det ska göras en bostadsförrättning. När registerforskningen, kontakter med

gäldenären och tredje man samt annan utredning visat sig ge ett otillräckligt resultat är det dags att överväga att genomföra förrättning i bostaden. En sådan förrättning ska genomföras när det finns anledning att anta att det finns utmättningsbar egendom i gäldenärens bostad. Bostadsförrättning förutsätter dock att fordran inte kan bli fullbetald på ett mindre ingripande sätt.

Om det finns omständigheter i utredningen som gäller gäldenärens förhållanden och som tyder på att det kan finnas utmättningsbara tillgångar i bostaden, är det alltså sakligt motiverat att sätta ut en bostadsförrättning. Sådana omständigheter behöver inte direkt gälla faktisk kunskap om egendom i bostaden utan kan grunda sig på en mer allmän bedömning av gäldenärens förhållanden och omständigheter i övrigt. Följande exempel belyser några omständigheter som i den nu beskrivna situationen bör motivera en bostadsförrättning.

- Det självklara fallet, dvs. Kronofogden känner till att gäldenären har eller tidigare har haft tillgångar.
- Gäldenären bedriver rörelse i sin bostad.
- Borgenären har anvisat viss egendom till utmätning och uppger att den finns i gäldenärens bostad och uppgiften bedöms någorlunda trovärdig.
- Handläggaren får kontakt med gäldenären, men denne lämnar inga eller bara ytterst knapphändiga uppgifter om sina förhållanden. Skälet för detta bedöms kunna vara att gäldenären vill dölja utmättningsbara tillgångar i bostaden.
- Skulden är stor och av sådant slag att gäldenären kan antas ha disponerat betydande belopp för inköp av egendom som faller utanför beneficiet. Det kan t.ex. röra sig om stora skatteundandraganden, stor kvarstående skatt på grund av realisationsvinst, skadestånd på grund av förskingring eller att gäldenären har tagit upp stora lån.
- Handläggaren får inte kontakt med gäldenären och det allmänna intrycket av registerforskningen och

skuldsättningen är att gäldenären lever under ordnade förhållanden. Skuldsättningen kanske beror mer på ovilja att betala än på oförmåga.

- Ofta kan boendet ge en indikation om gäldenärens allmänna ekonomiska förhållanden. Om gäldenären bor i en villa eller en bostadsrätt, utan att själv vara ägare, kan han ändå ha en sådan levnadsstandard att det kan finnas egendom att utmäta i bostaden.

En konsekvens av det grundläggande kravet på saklighet är att en bostadsförrättning aldrig får sättas ut enbart i syfte att tvinga fram betalning. Det är inte heller godtagbart att sätta ut en förrättning enbart för att få personlig kontakt med gäldenären. Det är viktigt att dokumentera skälen för bedömningen att genomföra eller att inte genomföra förrättning.

I det dagliga arbetet händer det att handläggare som genomför förrättningar i ett område tar med sig mål mot andra gäldenärer i området och passar på att försöka nå dem i bostaden. Utsökningsbalken innehåller inga särskilda regler för sådana hembesök.

### **Inga hembesök**

Det finns i och för sig inget hinder mot att en förrättningsman söker upp gäldenären i hans bostad och för ett samtal om skulden och om gäldenärens ekonomiska förhållanden. I den situationen uppkommer det dock lätt onödiga och olyckliga oklarheter kring förrättningsmannens befogenheter. Hembesök av det slaget bör därför inte göras. Förutsatt att de ovan angivna förutsättningarna för förrättning är uppfyllda kan däremot en oanmäld förrättning vara ett alternativ. I den situationen finns ju normalt utrymme för att genomföra en förrättning med stöd av 6 kap. 3 § första stycket UF. I den bestämmelsen anges att gäldenären behöver underrättas om tid och plats för förrättning i bostaden endast om det kan antas att målets handläggning främjas genom underrättelsen. När gäldenären är närvarande bör utgångspunkten kunna vara att en bostadsförrättning kan äga rum utan föregående underrättelse om tid och plats.



Det är viktigt att förrättningsmannen omedelbart informerar gäldenären om att det är en förrättning.

### **3.6.2 Förutsättningar för förrättning i lokal**

Förutsättningarna för förrättning i andra utrymmen än bostad, oftast rörelselokaler, skiljer sig från dem som gäller för bostadsförrättningar. En förrättning i en lokal är inte integritetskänslig på samma sätt som en bostadsförrättning. Om gäldenären driver en rörelse finns det sannolikt rörelsetillgångar i lokalen som kan utmätas. Normalt finns det inget beneficiehinder mot att utmäta påträffad egendom. Redan det innebär att man regelmässigt bör göra utmätningsförrättning i gäldenärens rörelselokal. Enligt Kronofogdens [verkställighetspolicy](#) är det obligatoriskt med utmätningsförrättning i verksamhetslokal hos gäldenär som bedriver näringsverksamhet. Om gäldenären bedriver rörelse i sin bostad gäller reglerna om bostadsförrättning, men incitamentet att göra utmätningsförrättning bör vara mycket större än om bostaden endast används för boende.

### **3.6.3 Genomförandet av förrättningen Uppdaterad 20181210**

Om säkerhet vid förrättning, se avsnitt 3.6.7.

Förrättningen får enligt 3 kap. 1 § UF inte utan särskilda skäl hållas före klockan 06 eller efter 21. Det normala är att gäldenären underrättas om bostadsförrättningen, men utsökningsförordningen ställer bara krav på underrättelse om det kan antas att målets handläggning därigenom främjas (jfr 6 kap. 3 § UF).

När förrättningsmannen kommer till gäldenärens bostad eller lokal ska han tala om vem han är och att han kommer från Kronofogden. Han ska vara beredd att legitimera sig. Förrättningsmannen ska alltid legitimera sig vid oanmälda besök och då situationen kräver det.

Förrättningsmannen inleder förrättningen med att tala om för gäldenären vilka mål han kommer för att verkställa. Gäldenären ska därefter tillfrågas om han kan betala skulden. Om svaret blir nej ska förrättningsmannen fråga

gäldenären om arbete, inkomst, försörjningsbörla, tillgångar, skulder etc. för att se om det kan bli aktuellt med löneutmätning. Alla relevanta frågor ska ställas när Kronofogden har kontakt med gäldenären. I regel bör man upprätta en förteckning över tillgångarna, som gäldenären sedan får underteckna. En förteckning ersätter dock inte protokoll från förrättningen (se avsnitt 1.7 om protokoll).

Förrättningsmannen ska undersöka om det finns något i bostaden/lokalen som kan utmätas. Han ska inte stanna vid dörren utan se sig om ordentligt. Om det är motiverat får bostaden och de övriga utrymmen som gäldenären disponerar sökas igenom (2 kap. 17 § UB). Hit hör källare, garage, vindsutrymmen, uthus, lagerlokaler, bil etc. Hit hör också skrivbordslådor, fack och skrin m.m. där man kan anta att utmätningsbar egendom förvaras.

Hur omfattande en undersökning ska göras bedöms från fall till fall. Huvudregeln är att undersökningen inte får göras mer ingående än vad som är sakligt motiverat. En metodisk genomsökning av gäldenärens alla lådor och skåp bör bara ske när man har starka skäl att tro att man ska finna utmätningsbara tillgångar. Undersökningen ska å andra sidan göras så noggrant att förrättningsmannen med en rimlig grad av säkerhet är övertygad om att han har hittat all utmätningsbar egendom.

Som allmän regel gäller, enligt 3 kap. 1 § UF, att Kronofogden ska se till att en förrättning inte väcker onödig uppmärksamhet eller orsakar svaranden eller någon annan enskild större obehag eller olägenhet än vad som är nödvändigt. En förrättning i en persons bostad ska genomföras med respekt för den enskilde för att inte i onödan uppfattas som ett intrång i den personliga integriteten.

**Gäldenären  
inte närvarande**

Utmätning får ske även om gäldenären inte är närvarande, om det inte är nödvändigt att han får tillfälle att yttra sig vid förrättningen.

Om gäldenären inte är närvarande kan t.ex. en make, sambo eller någon annan som anträffas och som har hand

om egendomen uppmanas att närvara vid förrättningen (6 kap. 3 § andra stycket UF). På det sättet kan gäldenärens intressen tas tillvara åtminstone i viss utsträckning. Däremot bör inte t.ex. gäldenärens granne tillkallas (3 kap.1 § UF).

**Barn**

Om ett barn är ensamt hemma när Kronofogden kommer till en förrättning, ska förrättningsmannen alltid försöka få kontakt med föräldrarna. Får förrättningsmannen ingen kontakt med föräldrarna ska förrättningen som huvudregel ställas in. Andra avvägningar kan behöva göras dels om det kan misstänkas att gäldenären håller sig undan, dels om förrättningen är brådskande som exempelvis vid betalningssäkring, kvarstad eller fara i dröjsmål. Även vid visningar inför exekutiv försäljning kan huvudregeln behöva frångås. För ytterligare information, se Kronofogdens [riktlinje för bemötande av barn \(dnr 830 13704-17/121\)](#).

Huvudregeln om att förrättningen ska ställas in om ett barn är ensamt hemma gäller inte vid avhysningsförrättningar. Vid en avhysningsförrättning bör socialtjänsten närvara när barn berörs. I de fall socialtjänsten inte närvarar och barn är hemma måste Kronofogden kontakta socialtjänsten.

När det av omständigheterna framgår eller finns grundad anledning att misstänka att barn far illa bör Kronofogden överväga att göra en anmälan till socialnämnden (jfr 14 kap. 1 § socialtjänstlagen). En anmälan ska föregås av en avstämning med närmaste chef samt en sekretessprövning.

**Störande av förrättning**

Enligt 3 kap. 5 § UF får förrättningsmannen avvisa part eller någon annan som stör vid en förrättning eller på annat sätt uppträder olämpligt och inte rättar sig efter tillsägelse. I sådana fall kan man begära biträde från en polismyndighet (3 kap. 3 § UF). I förhållande till hur många förrättningar som görs är det mycket sällan som man tillkallar polis eller det annars blir aktuellt att tillämpa bestämmelsen om att avvisa någon från en förrättning. Den som hindrar att förrättningen genomförs riskerar böter enligt 17 kap. 13 § andra stycket brottsbalken.

**Provisorisk åtgärd** Kronofogden kan provisoriskt ta egendom i **förvar** enligt 6 kap. 12 § UB i avvaktan på beslut om utmätning.

Ett beslut om provisorisk åtgärd ska delges gäldenären (6 kap. 12 § UF). Om det är känt att det inte går att få tag i gäldenären behöver Kronofogden inte delge. Om Kronofogden har försökt delge gäldenären/parten i det aktuella målet eller i ett annat mål, så att myndigheten vet att han inte går att delge, är det i sin ordning att låta bli att göra nya försök att delge.

Kronofogden måste utmäta snarast och senast inom två veckor från det att den provisoriska åtgärden vidtogs, annars måste den provisoriska åtgärden upphävas.

En provisorisk åtgärd medför inte förmånsrätt för sökanden, och egendomen kan komma att utmätas för nytillkomna sökandes räkning.

#### **3.6.4 Utmätning**

Utmättningsbar egendom som Kronofogden träffar på utmäts som regel omedelbart. Egendomen är utmätt genom utmätningsförklaringen, dvs. när förrättningsmannen talar om för de närvarande att han utmäter viss egendom. Som regel upprättas samtidigt ett utmätningsbevis som överlämnas till gäldenären eller någon annan närvarande eller som lämnas kvar på platsen.

**Omhändertagande** Kronofogden bör som regel, när det är möjligt, omedelbart omhänderta egendomen. Vanligtvis sparar Kronofogden mycket tid och besvär på att genast ta med sig godset i stället för att komma tillbaka ytterligare en gång. Kronofogden riskerar då inte att godset försvinner, det uppstår inte heller några problem med att identifiera det utmätta och det är lättare att göra en mer noggrann värdering. Läs mer om säkerställande av utmätning i avsnitt 4.4.

En anledning att inte ta med sig egendomen kan vara att den är svår att bära med sig (stor och tung), att den fordrar kostsam vård, t.ex. utmätta djur, eller att övervägande skäl

talar för att gäldenären inom en snar framtid kommer att betala skulden. Att ta om hand utmätt gods är ofta ett mycket känsligt moment i handläggningen. Gäldenären blir konkret medveten om att han förlorar rådigheten över det utmäta. Om det uppkommer en hotfull situation ska förrättningsmannen i första hand begära polisassistans. Förrättningsmannen ska inte utsätta sig för risk för våld, och i ett trängt läge måste förrättningen avbrytas för att återupptas under säkra former.

Kronofogden ska upprätta protokoll vid utmätning, se avsnitt 1.7. Vid utmätning ska man bl.a. ange den egendom som utmäts. Det är viktigt att egendomen är så noga angiven att den utan svårighet går att identifiera. Identifiering behövs bl.a. när den ska hämtas vid ett senare tillfälle, om utmätningen överklagas och vid bedömningen av om ytterligare egendom behöver utmätas. Om det finns möjlighet är det bra om egendomen fotograferas.

### **3.6.5 Värdering**

Lös egendom som utmäts ska värderas så snart som möjligt (6 kap. 9 § UB), och värdet ska anges i utmätningsprotokollet. Värderingen ska utmyнна i ett uppskattat marknadsvärde, dvs. egendomens verkliga värde. Det kan möta svårigheter för förrättningsmannen att bilda sig en säker uppfattning om värdet på den utmäta egendomen. Förrättningsmannen kan då anlita sakkunnig för värderingen. I så fall bestämmer förrättningsmannen ett ungefärligt värde på egendomen och antecknar i protokollet att slutlig värdering ska göras senare av en sakkunnig.

Sakkunnig värderingsman bör anlitas särskilt i fråga om bostadsrätter, maskiner, båtar, värdefullare fordon, konstverk, vapen, smycken och liknande som det kan vara svårt att värdera.

Värderingen har flera syften. Utifrån värderingen och med hänsyn till vad den exekutiva försäljningen kan tänkas inbringa bestämmer förrättningsmannen hur mycket egendom som ska utmätas. Värderingen ligger vidare till

grund för auktionsförrättarens bedömning av om ett avgivet bud kan godtas. Ibland kan även spekulanter ha intresse av att ta del av värderingen när de ska bjuda på egendomen. Om flera saker utmäts samtidigt, ska varje sak värderas för sig.

Värderingen kan inte överklagas särskilt utan endast i samband med överklagande av utmätningen eller försäljningen.

**Utlandsregistrerat fordon**

Värdet av ett utlandsregistrerat fordon är beroende av om fordonet kan registreras i Sverige eller inte. För registrering i Sverige krävs vissa fordonsdokument. Det är därför viktigt att förrättningsmannen frågar gäldenären efter samtliga dokument som rör fordonet och tar hand om de handlingar som finns.

En köpare som vill registrera ett utlandsregistrerat fordon ska ansöka om ursprungskontroll och registreringsbesiktning hos Transportstyrelsen. För detta behövs normalt

- fordonets registreringsbevis i original från ursprungslandet och
- en köpehandling, ett kvitto eller annan handling som visar åtkomsten av fordonet (4 kap. 9-10 §§ Transportstyrelsens föreskrifter om registrering av fordon m.m. i vägtrafikregistret, TSFS 2015:63).

Ett utländskt registreringsbevis kan bestå av 1-3 delar. Finns flera registreringsbevis ska samtliga omhändertas

Om fordonet inte har varit registrerat i ursprungslandet ska köparen styrka ursprunget på annat sätt än genom registreringsdokument. Förrättningsmannen kan i sådant fall efterfråga ett tillverkarintyg.

Om fordonet har förts in från ett land utanför EU behöver en köpare även ge in tullhandling till Transportstyrelsen som visar att fordonet har förtullats.

Ovan angivna handlingar är de som normalt behövs för att registrera ett utlandsregistrerat fordon i Sverige. Beroende bl.a. på vilken typ av fordon det gäller kan även andra handlingar komma ifråga. Om förrättningsmannen inför sin värdering behöver närmare upplysningar om förutsättningarna för att få fordonet registrerat i Sverige bör Transportstyrelsen kontaktas.

### **3.6.6 Uppgifter om äganderätt**

Det är vanligt att gäldenären påstår att den utmäta egendomen tillhör någon annan än honom själv. Sådana invändningar ska tas med i protokollet. Gäldenären bör tillfrågas om det finns några bevis, t.ex. hyreskontrakt, kvitton etc. I så fall uppmanas gäldenären att visa upp dem eller lämna in dem till Kronofogden för att hans invändning senare ska kunna prövas. Vidare bör gäldenären lämna namn och adress på den som uppges vara ägare samt tala om i vilket förhållande denna person står till honom själv (make, barn, arbetskamrat eller liknande). Enligt 6 kap. 16 § UF ska tredje man underrättas. Om gäldenären t.ex. påstår att det utmäta tillhör hans hustru underlättar det den fortsatta handläggningen om underrättelsen till hustrun kan överlämnas samtidigt.

### **3.6.7 Säkerhet vid förrättning**

Det förekommer att en förrättningsman är ensam på förrättning. Det finns dock flera skäl till att det normalt bör finnas ytterligare en medarbetare vid förrättningen. Det kan behövas ett vittne och förrättningen kan vara komplicerad och innebära mycket arbete. Den främsta anledningen till att vara två är dock säkerhetsaspekten.

#### **Anvisningar för personsäkerhet**

I dokumenten [riktlinje för personsäkerhet \(dnr 840 51116-12/121\)](#) och [anvisning för personskydd vid förrättning \(dnr 840 25581-17/121\)](#) finns grundläggande vägledning om hur förrättningar ska genomföras. Enligt dokumenten är huvudregeln att minst två medarbetare ska delta vid en förrättning. Ett avsteg från principen att vara två vid en förrättning kan beslutas av en chef. Avsteget får göras då det klart kan antas att någon hotbild inte föreligger och ska

dokumenteras genom en handläggarnotering i Init. Ett permanent undantag från principen att vara två finns endast inom Kronofogdens delgivningsverksamhet och är förenat med vissa villkor. I dokumenten behandlas många aspekter av säkerhet vid förrättning utanför myndighetslokaler. Som stöd har även tagits fram en [checklista](#) att användas vid planering inför en förrättning.

**Biträde av polis**

Om det finns anledning att tro att Kronofogden kommer att möta våld vid en förrättning, räcker det inte att vara två, utan polis bör då tillkallas för att följa med som skydd. Förrättningen bör planeras i samråd med Polismyndigheten (3 kap. 3 § UF). Kronofogden bör upplysa om att det är straffbart att hindra en förrättning (17 kap. 13 § andra stycket brottsbalken).

**Vittne**

Om det finns särskilda skäl kan ett vittne närvara vid förrättningen (3 kap. 4 § UF). Ett vittnes uppgift är att i efterhand kunna intyga vad som hände vid förrättningen. Det förekommer att Kronofogdens tjänstemän och gäldenären eller någon annan har olika uppfattning om vad som hände vid förrättningen. Ett vittne ska då kunna berätta vad som hände. Som vittne kan Kronofogden anlita en tjänsteman vid myndigheten eller någon annan person. Uppgiften att vara vittne ligger normalt på den medarbetare som förutom förrättningsmannen deltar vid förrättningen.

**3.6.8 Tvång**

Kapitlet har uppdaterats 2019-01-23

Verkställigheten får inte hindras av en låst lägenhetsdörr eller av att gäldenären eller någon annan sätter sig till motvärn eller på något annat sätt försöker hindra förrättningen. Kronofogden har rätt och skyldighet att undanröja hindret så att det går att genomföra verkställigheten (2 kap. 17 § tredje stycket UB). Om förrättningsmannen möter fysiskt motstånd bör man tillkalla polis.



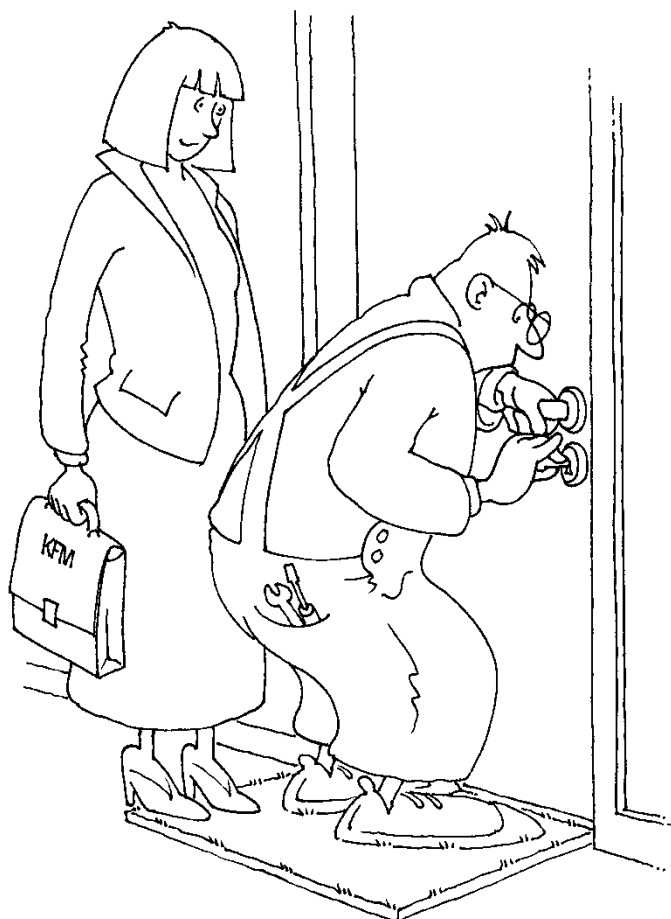

Förrättningsmannen har alltså rätt att låta öppna lås eller bereda sig tillträde till bostad och förvaringsutrymmen på andra sätt, t.ex. genom att slå ur dörrsprintar, slå in fönster etc. Bestämmelsen gäller också vid t.ex. avhysning och annan handräckning.

Kronofogden ska se till att förrättningen inte väcker onödig uppmärksamhet och att den genomförs med minsta möjliga besvär och skada för gäldenären eller någon annan (3 kap. 1 och 2 §§ UF). Tvånget ska användas med varsamhet och stå i proportion till det intresse som ska tillgodoses.

Situationen kan vara den att innehavaren av en bostad vägrar släppa in förrättningsmannen. Med innehavare menas också make eller samboende till innehavaren eller någon annan vuxen medlem av hushållet. I så fall kan man använda nödvändigt tvång genast. Om det gäller en annan lokal än en bostad får Kronofogden använda tvång även om innehavaren inte är närvarande.

Är gäldenären hemma men vägrar att öppna dörren får Kronofogden genast använda tvång. Detsamma gäller för lokaler.

#### **Bostad**

För att ta sig in i en bostad **när innehavaren inte är hemma** gäller skärpta krav. Det krävs antingen att

- innehavaren underrättas i förväg om tidpunkten för förrättningen (i lösbrev eller muntligen) och att det kan antas att han håller sig undan eller
- det annars finns särskilda skäl för att ta sig in i innehavarens frånvaro (2 kap. 17 § andra stycket UB).

I det första fallet – när den underrättade innehavaren håller sig undan – ska det finnas anledning att tro att han håller sig undan. Det är inte tillräckligt att han inte är hemma eller att han inte hört av sig. Det är särskilt viktigt med ett positivt stöd för att han håller sig undan om förrättningen sker under vanlig arbetstid eller under semestertid eller om han har ett sådant arbete att han kan befinna sig på resa. Det finns som regel anledning att anta att han håller sig undan om han är borta även vid en andra förrättning och han har fått meddelande om den första i brevlådan.

Tvång kan som regel användas om gäldenären inte hört av sig trots att han

- underrättats om målet och
- underrättats om tidpunkten för förrättningen och
- underrättats om tidpunkten för en andra förrättning.

Det andra fallet – särskilda skäl – är när det finns risk att gäldenären undanskaffar eller förstör egendom eller saken

är brådskande. Det kan gälla fall då Kronofogden med stöd av 4 kap. 12 § UB också har låtit bli att underrätta om målet. Om man fattar ett sådant beslut ska det alltid antecknas i protokollet med en kort motivering (3 kap. 11 § första stycket p. 4 UF). Verkställighet av kvarstad och betalningssäkring anses brådskande (JO beslut 1985-03-12 i ärende 615-1984 = RIC 44/85).

Om Kronofogden får kännedom om att polisen gör husrannsakan kan inte Kronofogden utan självständig prövning bereda sig tillträde till bostaden. Den omständigheten att polisen redan finns i bostaden inverkar inte på skyldigheten att konstatera att någon av ovanstående omständigheter föreligger som ger Kronofogden rätt att gå in i bostaden.

**Annans bostad**

Kronofogden får bereda sig tillträde till en bostad/lokal som tillhör någon annan än gäldenären när det finns skäl att anta att det finns egendom som tillhör gäldenären i bostaden/lokalen. Villkoren är desamma som när det gäller gäldenärens bostad eller lokal. Är tredje man hemma men vägrar öppna får förrättningsmannen alltså genast ta sig in med tvång.

Om gäldenären är inneboende ska den som hyr lägenheten regelmässigt underrättas, och Kronofogden bör försöka få lägenhetsinnehavaren att medverka (JO beslut 1985-03-12 i ärende 615-1984 = RIC 44/85 s. 3). Går inte det, kan Kronofogden använda tvång enligt vad som sagts tidigare.

**Bankfack**

När gäldenären har ett bankfack kan Kronofogden låta öppna det. Gäldenären underrättas normalt inte i förväg om att Kronofogden tänker undersöka hans bankfack. Sådan underrättelse behövs endast om det kan antas att handläggningen underlättas genom underrättelsen, 6 kap. 3 § UF. Om det är känt att gäldenären försöker undandra egendom från utmätning är det självklart att han inte bör underrättas.

Innan förrättningen kan Kronofogden inte förbjuda banken att låta gäldenären få tillgång till bankfacket. Kronofogden

kan inte heller vidta någon annan provisorisk åtgärd enligt 6 kap. 12 § UB avseende själva bankfacket eftersom bankfacket i sig inte är en utmätningsbar tillgång.

När förrättningen inleds ger Kronofogden banken ett skriftligt beslut om att bankfacket ska undersökas.

Kronofogden måste förvissa sig om att gäldenären innehar bankfacket ensam eller tillsammans med någon. Har banken i sitt svar till Kronofogden lämnat besked att bankfacket innehas av någon annan eller disponeras av någon annan eller motsvarande formulering måste Kronofogden ta reda på om gäldenären innehar bankfacket ensam eller inte. Om gäldenären innehar bankfacket ensam anses innehållet tillhöra gäldenären och utmäts för hans skulder med stöd av 4 kap. 18 § UB. Om gäldenären tillsammans med någon annan disponerar över bankfacket bedömer Kronofogden förutsättningarna för utmätning enligt 4 kap. 19 § UB. Om det påträffas egendom i bankfacket som inte genast kan utmätas kan beslut om provisorisk åtgärd enligt 6 kap. 12 § UB fattas beträffande den egendomen.

En förrättning i bankfack är inte offentlig och det som kommer fram vid förrättningen är i princip sekretessbelagt enligt 34 kap. 1 § OSL. Bankens personal har alltså inte rätt att delta i förrättningen så att det avslöjas vad som fanns i bankfacket. Egendom som utmäts förtecknas i vanlig ordning i protokollet. Om man hittar egendom som inte anses tillhöra gäldenären kan det vara bra om förrättningsmannen gör en minnesanteckning över vad som bedömts tillhöra tredje man eller i övrigt inte utmäts, t.ex. handlingar utan värde, om det kan ske utan större besvär. Det kan vara bra stöd för minnet om det efteråt påstås att egendom försvunnit ur facket. Det som inte utmäts lämnas kvar i bankfacket och facket försluts.

Låssmedskostnaderna stannar på staten i enlighet med 14 § FAK. Nyckeln förvaras tillgänglig för avhämtning hos Kronofogden. Kronofogden får inte lämna nycklarna till utomstående utan att ha träffat en överenskommelse med gäldenären. Kronofogden har ingen rätt att förstöra nycklarna. Om banken tagit tillbaka bankfacket bör Kronofogden kunna förstöra nycklarna. Ett beslut sätts då upp med grunden för att förstöra nyckeln.

**Tvång mot tredje man**

Ett annat fall där Kronofogden kan behöva använda tvång mot tredje man är om denne vägrar att lämna ifrån sig utmätt egendom som tillhör gäldenären. I samtliga fall när det gäller tvång mot tredje man bör man vara särskilt försiktig. Principen är att tredje mans rätt inte får kränkas när man verkställer. Tredje man som har pant- eller retentionsrätt i det utmäta godset har rätt att få betalt ur köpeskillingen, men har inte rätt att vägra lämna godset till Kronofogden.

**Tillslutning**

Efter förrättningen ska bostaden, lokalen eller annat utrymme låsas (tillslutas, 3 kap. 2 § UF). Kronofogden svarar för kostnaden. Om ett dyrbarare lås har förstörts bör det vara tillåtet att ersätta det med ett enklare lås som uppfyller rimliga krav på tillförlitlighet. Kostnader för låssmed stannar i dessa fall på staten. Om en dörr är låst med t.ex. patentlås och sjutillhållarlås bör det vara tillräckligt om patentlåset går att låsa efter förrättningen. Sjutillhållarlåset behöver inte ersättas (JO beslut 1985-03-12 i ärende 615-1984 = RIC 44/85).

**Meddelande**

Om den som förfogar över en bostad eller ett utrymme som Kronofogden tagit sig in i inte har varit närvarande vid förrättningen, ska han enligt 3 kap. 2 § andra stycket UF underrättas om åtgärden på lämpligt sätt. Exempelvis kan ett meddelande om att Kronofogden varit där läggas väl synligt i bostaden eller lokalen.

### **3.7 Gälldenären saknar utmätningsbara tillgångar**

Tillgångsundersökningen avslutas med en utredningsrapport om de undersökningsinstrument som Kronofogden har använt inte visat att gälldenären har utmätningsbara tillgångar till att betala skulden helt. Som tidigare nämnts har Kronofogden i UB fått befogenhet att välja utredningsmetod i det enskilda fallet. Ett minimum för att en tillgångsundersökning ska kunna avslutas med en utredningsrapport är att Kronofogden har undersökt de uppgifter om gälldenären som kan finnas sedan tidigare hos myndigheten samt har gjort registerforskning, i vart fall i de register som Kronofogden har direktåtkomst till. Vilka ytterligare utredningsåtgärder som ska utföras beror på vad som framkommit om gälldenärens förhållanden.

Utredningsrapporten skapas när handläggaren avslutar utredningen i Init. Rapporten sammanställs i systemet genom att de uppgifter som är registrerade om vidtagna åtgärder används. Det är nödvändigt att åtminstone uppgifter från skatterregistret och bilregistret har inhämtats och att dessa åtgärder är registrerade. Om utredningen avslutas utan att information har hämtats in från gälldenären måste handläggaren ange skäl till varför den utredningsåtgärden inte är utförd. Detta gäller också när utredningen avslutas utan att man gjort någon förrättning i bostad eller lokal.

Utredningsrapport ska inte upprättas då tillgångsundersökningen inte kan slutföras eller när det finns egendom som täcker fordran. Om gälldenärens skuld beräknas bli betald genom löneutmätning inom 12 månader räknat från den dag då utmätningen påbörjas ska emellertid en utredningsrapport upprättas om tillgångsundersökningen är slutförd och annan tillgång än lönen inte påträffats. Ett antagande att gälldenärens lön kommer att täcka skulden hindrar således inte Kronofogden från att fortsätta eller avsluta tillgångsundersökningen. För ytterligare information, se

Kronofogdens [beslut om upprättande av utredningsrapport \(dnr 832 1481-15/121\)](#).

Om sökanden av någon anledning har valt att avstå från utmätning trots att gäldenären har utmättningsbar egendom, kan en utredningsrapport skapas genom en funktion i Init. Resultatet av en sådan utredningsrapport redovisas till sökanden och gäldenären på vanligt sätt, men det framgår av utredningsrapporten att utredningen avslutats pga. att sökanden har avstått från utmätning. En sådan utredningsrapport kan inte läggas till grund för att redovisa senare inkomna mål.

**Underrättelse till gäldenär och borgenär**

Enligt 4 kap. 9 a § UB ska både sökanden och gäldenären underrättas när gäldenären enligt Kronofogdens utredning saknar tillgångar till att betala hela utmättningsfordran. Detta gäller både enskilda och allmänna mål. I underrättelsen till sökanden ska Kronofogden dessutom lämna uppgift om vilka utredningsåtgärder som Kronofogden planerar att vidta och när de är tänkta att äga rum. Utifrån dessa uppgifter bör sökanden i e-mål kunna bedöma om det är meningsfullt att låta målet ligga kvar och betala avgift eller om han ska återkalla målet.

Skatteverket får motsvarande underrättelser till följd av 8 § andra stycket i Kronofogdemyndighetens föreskrifter om hanteringen av vissa borgenärsuppgifter.

Underrättelserna till Skatteverket skickas maskinellt sedan utredningen avslutats i Init. I enskilda mål får sökanden underrättelsen i form av en delredovisning som bl.a. återger innehållet i utredningsrapporten.

**Obeståndspresumtion**

En mycket speciell rättsverkan är förknippad med konstatandet att utmättningsbara tillgångar inte har hittats i ett mål om utmätning. Enligt 2 kap. 8 § konkurslagen anses en gäldenär vara på obestånd (insolvent) om inget annat visas, när det vid verkställighet enligt 4 kap. utsökningsbalken inom de senaste sex månaderna före konkursansökningen framgått att han saknat tillgångar till att betala utmättningsfordran fullt ut.

Det är oklart om gäldenären kan överklaga Kronofogdens beslut att avsluta tillgångsundersökningen därför att inga utmättningsbara tillgångar hittats. Frågan har såvitt känt är inte prövats i överrätt. Det förekommer dock att gäldenären vid handläggning av en konkursansökan i domstol styrker sin solvens genom att visa att han har tillgångar som Kronofogden inte hade hittat vid tillgångsundersökningen.

**Kreditupplysning** En för gäldenären betydelsefull följd av konstaterandet att utmättningsbara tillgångar inte påträffats är att kreditupplysningsföretagen får underrättelse om det.

**Ny utredning** Innan utredningen avslutas i Init måste handläggaren ange när en ny utredning mot gäldenären senast ska påbörjas – ett s.k. bevakningsdatum. Detta gäller dock inte om gäldenären är ett dödsbo eller ett bolag som har trätt i likvidation. Bevakningsdatumet ska anpassas till förhållandena i det enskilda fallet och ligga inom en tidsram som bestäms av Kronofogden.

Om det kommer in nya mål mot gäldenären under bevakningstiden används den tidigare utredningsrapporten normalt som underlag för maskinella delredovisningar. Någon ny utredning görs alltså inte enbart för att ett eller flera nya mål kommit in. Om sökanden i ett nytt mål särskilt begär att få en ny utredning ska det medges. Skatteverket kan exempelvis i sin borgenärsroll begära att en ny utredning genomförs så snart ett nytt a-mål restförts. Ett skäl till en sådan begäran kan vara att Skatteverket vill åberopa en utredningsrapport som grund för en konkursansökan. Har Kronofogden redan gjort en utredningsrapport som omfattar sökandens mål har sökanden inte rätt att få en ny utredning under bevakningstiden med mindre att det kommit till nya uppgifter som motiverar att en ny utredning genomförs (avsnitt 3.2).

Om det fortfarande finns mål som pågår mot gäldenären när bevakningstiden löpt ut, initierar systemet den nya utredningen genom att en arbetsuppgift skapas i Init: s inkorg.



Omfattningen av den nya utredningen påverkas av den tidigare utredningens ålder och innehåll samt av kända nya omständigheter. Ibland kan stora insatser behöva göras även om det bara har gått en kortare tid sedan gäldenären utreddes, och ibland kan det saknas anledning att utreda ytterligare även om det har gått lång tid. Generellt gäller att en noggrannare utredning behövs ju längre tid som gått från det att den senaste utredningen gjordes. Normalt bör också en mer omfattande utredning, t.ex. en bostadsförrättning, kunna ligga till grund för nya ställnings-taganden under längre tid än t.ex. en löneutredning.



## 4 Allmänt om utmätning

Kapitlet har uppdaterats 2018-08-24

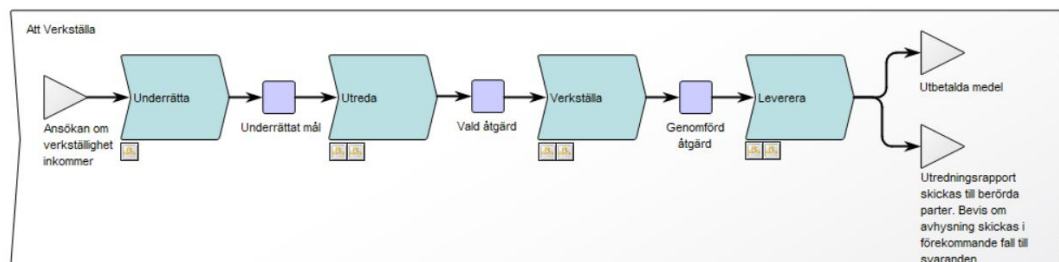

Avsnittet behandlar allmänna förutsättningar för utmätning, beneficier-regler och annat som kommer upp i processteget Utreda. Andra delar – t.ex. det som gäller säkerställande och underrättelse om verkställd utmätning – hör till processteget Verkställa.

### 4.1 Förutsättningar för utmätning

För att egendom ska kunna utmätas måste vissa allmänna förutsättningar vara uppfyllda. Dessa är att egendomen

- tillhör gäldenären
- kan överlåtas
- har ett förmögenhetsvärde.

Dessutom får en ekonomisk enhet inte splittras.

Utmätningen måste också ge ett överskott efter avdrag för kostnaderna som gör åtgärden försvarlig, följa bestämmelserna i utmätningsordningen och vara proportionerlig.

Vidare kan egendom vara skyddad mot utmätning på grund av reglerna om beneficium samt uttryckliga utmätningsförbud.

De olika förutsättningarna behandlas nedan var för sig.

#### **4.1.1 Gälldenärens egendom**

För att egendom ska kunna utmätas måste det framgå att egendomen tillhör gälldenären.

Reglerna för lös egendom – lösöre, fordringar och rättigheter – anges i 4 kap. 17 § UB. Det är förrättningsmannen som bedömer om en viss egendom tillhör gälldenären eller inte. Om en sådan bedömning resulterar i en utmätning måste Kronofogden kunna visa en utredning om att egendomen tillhör gälldenären (avsnitt 8.2). När det gäller utmätning av medel på t.ex. ett bankkonto kan det räcka att veta att kontot står i gälldenärens namn. Gäller det däremot utmätning av exempelvis en segelbåt som ligger i en småbåtshamn behöver utredningen vara betydligt noggrannare. Det ska då framgå att gälldenären har förvärvat båten t.ex. genom ett köpekontrakt som Kronofogden har tillgång till. Efter ett eventuellt överklagande är det i princip de olika sökandena i målen – i allmänna mål Skatteverket – som ska bevisa att gälldenären äger den utmätta egendomen. I praktiken ligger Kronofogdens utredning till grund för bevisningen.

Kronofogden ska utreda om egendomen tillhör gälldenären med en rimlig grad av noggrannhet. Gälldenären ska t.ex. tillfrågas om han äger egendomen. Om det gäller t.ex. en bil ska han också tillfrågas om den är köpt med förbehåll om återtagande-rätt och om den i så fall är fullbetald. Om gälldenären har köpt bilen av en näringsidkare i hans yrkesmässiga verksamhet ska det finnas information om en återtaganderätt i vägtrafikregistret. När det gäller köp av andra bilar bör Kronofogden även kontrollera med den som står som föregående ägare i vägtrafikregistret. Kontrollen ska dokumenteras. Det har förekommit flera skadeståndsärenden där det inte har funnits någon notering om att kontrollen hade gjorts. Avbetalnings-säljaren har då fått skadestånd när bilar som inte har varit fullbetalda har sålts utan att man gjort förbehåll för säljarens rätt.

- Särskilt om vapen** Till varje vapen ska en licens finnas som är personlig. Kronofogden har vid utmätningstillfället nytta av den tekniska informationen om vapnet som framgår av licensen. Kronofogden ska därför, om möjligt, anteckna information ur licensen på plats.
- Presumtionsregler** För att utmätningsinstitutet ska fungera effektivt finns vissa hjälpregler i UB. Reglerna säger att egendom ibland får antas – presumeras – tillhöra gäldenären utan att Kronofogden har någon särskild utredning som visar att det är så. En förutsättning för utmätning är dock att det inte framgår att egendomen tillhör någon annan än gäldenären. Det går givetvis att lämna uppgifter som visar att egendomen tillhör någon annan även efter utmätningen, antingen i samband med att man begär rättelse eller då man överklagar hos tingsrätten. Läs mer om presumtionsreglerna i avsnitt 8.

#### **4.1.2 Möjlig att överlåta**

För att egendomen ska kunna utmätas måste den gå att överlåta.

Egendom kan redan på grund av sin beskaffenhet vara omöjlig att överlåta. Ett exempel är rättigheter med direkt anknytning till gäldenärens person, t.ex. rätt till familjerättsligt underhållsbidrag, personlig rätt till jakt eller fiske, eller rätt till mat och bostad. Ofta kommer dessa nyttjanderätter från gåvobrev eller testamenten där det intagits ett särskilt överlåtelseförbud i handlingen (5 kap. 5 § första stycket UB).

Det förekommer att förbud om överlåtelser står direkt i lagtexten. Så är det t.ex. med överskott på skattekonton. Fordringar på överskott på skattekontot får inte överlåtas, men de kan ändå utmätas (71 kap. 2-3 §§ SFL).

- Arv och gåva** Det förekommer också att en givare eller testator vill att mottagaren behåller viss egendom för all framtid. Givaren eller testatorn kan då i ett gåvobrev eller testamente uttrycka sin önskan som ett förbud för mottagaren mot att

sälja eller ge bort egendomen. Ett sådant överlåtelseförbud ska respekteras även i utmätningssammanhang (5 kap. 5 § första stycket UB, jfr NJA 1991 s. 376 = RIC 1/92). Det går inte heller att utmäta om gåvan är förenad med en så kallad hembudsklausul. En hembudsklausul innebär följande: Om någon får en egendom i gåva och vill sälja den måste han eller hon först erbjuda den till en person som anges i gåvobrevet. Först om den personen inte vill köpa egendomen får han sälja den till någon utomstående (NJA 1989 s. 696 = RIC 3/90). Kronofogden behöver inte respektera en föreskrift i ett gåvobrev som endast anger att gåvan inte får utmätas (Hovrättens för Nedre Norrland beslut 1987-10-09 i mål Ö 282/87 = RIC 54/87). Att en dödsbodelägare tagit in ett överlåtelseförbud i en bodelnings- och arvsföretagshandling är inte heller något hinder för en utmätning (NJA 1998 s. 135). Man måste alltså skilja mellan ett vanligt arv och ett testamente som kan liknas vid en gåva.

#### **Köp**

Av rättsfallet NJA 1993 s. 468 (RIC 33/93) framgår det att ett överlåtelseförbud vid ett köp, som har gjorts i säljarens intresse inte gäller gentemot köparens borgenärer. Eftersom köparen har presterat en köpeskillning skulle det strida mot borgenärsintresset om köparens borgenärer inte skulle kunna få betalt ur det som ersatt köpeskillningen. Förbehållet gäller mellan parterna men däremot inte vid utmätning hos köparen eller i hans konkurs.

#### **Blandad gåva**

Det händer att en gåvomottagare även utger ett visst vederlag, en s.k. blandad gåva. Fråga uppkommer då om förvärvet som helhet ska betecknas som ett köp eller en gåva för att kunna avgöra om ett överlåtelseförbud ska respekteras. I rättsfallet NJA 1991 s. 376 ansåg HD att överlåtelsen ska betraktas som en gåva om egendomens verkliga värde så påtagligt överstiger vederlaget att överlåtelsen totalt sett framstår som en klar gåvotransaktion. Sidoöverenskommelse som innebär att ett avtalat vederlag inte ska betalas ska enligt HD inte beaktas (NJA 2010 s. 390 som gällde överlåtelse av fastighet).

**Avbetalningsgods** Köparen får vanligen inte överlåta egendom som gäldenären köpt på kredit med ett återtagandeförbehåll till förmån för kreditgivaren. Avbetalningskontraktet innehåller då bestämmelser som förbjuder en försäljning innan egendomen är fullbetald. Trots det får egendomen utmätas för gäldenärens skulder på grund av en särskild regel i 5 kap. 5 § andra stycket UB (avsnitt 6.3). Det finns dock regler som skyddar avbetalningssäljaren (9 kap. 10 § UB). Läs mer om utmätning av avbetalningsgods i avsnitt 6.3.

**Skydd för varumärken och upphovsrätt m.m.** Det förekommer att Kronofogden utmäter och säljer egendom där det kan finnas anledning att ifrågasätta äkthet och ursprung. En exekutiv försäljning får inte kränka någons immateriella rättighet genom s.k. intrång. Som exempel på intrång i någons varumärke kan nämnas att sälja en piratkopierad väska eller klocka. Upphovsrättsintrång kan t.ex. ske genom att utan tillstånd kopiera och sälja en upphovsrättsskyddad tavla eller möbel.

Utgångspunkten är att Kronofogden inte ska utmäta egendom som genom försäljning kommer att kränka någons immaterialrättsliga skydd.

De åtgärder som ska vidtas för att utreda egendomen i immaterialrättsligt hänseende kan jämföras med den utredning som ska göras beträffande stöldbegärlig egendom där det finns skäl att misstänka brott (se NJA 2012 s. 953). Det finns även anledning att jämföra med den utredning om gäldenärens äganderätt till egendomen som Kronofogden har att göra inför en utmätning.

Bedömningen av om egendomen är äkta eller oäkta får anses ha betydelse för ärendet och därför ska normalt dessa bedömningar dokumenteras.

### ***Inför utmätning***

Kronofogden måste inför utmätning av egendom självmant beakta möjligheten att egendomen kan vara immaterialrättsligt skyddad. Om det finns skäl att misstänka att en försäljning skulle kunna utgöra ett intrång i rättigheten får det anses ankomma på myndigheten undersöka saken närmare. Om det inte är möjligt att göra en sådan undersökning vid utmätningstillfället ska det antecknas i protokollet att det ska ske vid ett senare tillfälle. Det är även möjligt att besluta om provisorisk åtgärd enligt 6 kap. 12 § UB i syfte att närmare undersöka om egendomen är utmätningsbar.

Undersökning kan ske genom att höra gäldenären om egendomens ursprung samt var och för hur mycket egendomen har förvärvats. Kvitton som styrker inköpet bör efterfrågas. Gäldenärens ekonomiska förmåga att förvärva egendomen bör vägas in i bedömningen. Har egendomen omhändertagits genom provisorisk åtgärd kan myndigheten kontakta fackman, pantbank eller auktoriserad återförsäljare för utlåtande.

Om egendomen i detta skede bedöms utgöra t.ex. en piratkopia ska utmätning inte ske.

### ***Efter utmätning***

Om det efter utmätningen kvarstår eller uppstår misstankar om att en försäljning skulle kränka rättighetshavaren måste myndigheten undersöka saken närmare. Vilka åtgärder som behöver vidtas måste stå i proportion mellan egendomens värde och de kostnader och arbetsinsatser som en undersökning kan medföra.

Kronofogden bör i första hand försöka utreda frågan själv. Det kan ske genom egen kontroll av egendomens olika kännetecken, märkning, material. Även här kan information från gäldenären vara värdefull som t.ex. inköpsställe och pris. På Internet finns flera sidor med information och tips om hur man kontrollerar olika varors



äkthet. Myndigheten kan kontakta fackman, pantbank eller auktoriserad återförsäljare för utlåning.

Kronofogden kan vid behov anlita en värderingsman eller annan sakkunnig att uttala sig om egendomens ursprung och äkthet. I vissa fall kan ett s.k. äkthetsintyg utfärdas.

Om övervägande skäl talar för att en försäljning skulle innebära ett intrång ska utmätningen hävas och egendomen återställas. Se även avsnitt 10.8 om åtgärder i samband med exekutiv försäljning.

#### **4.1.3 Förmögenhetsvärde**

Syftet med en utmätning är att borgenären ska få betalt för sin fordran. Det som ska utmätas måste därför ha ett ekonomiskt värde och bestå av pengar eller något som kan omsättas i pengar genom exekutiv försäljning. Om egendomen har ett affektionsvärde för gäldenären men saknar marknadsvärde, kan den inte utmätas även om en utmätning skulle tvinga fram en betalning.

Att egendomen måste ha ett ekonomiskt värde för att kunna utmätas innebär att t.ex. en check inte kan utmätas om gäldenären utfärdat men inte överlämnat den till någon. Om Kronofogden utmäter behållningen på ett checkkonto bör dock checkhäftet tas i förvar enligt 6 kap. 8 § UB för att förhindra missbruk (KUB V s. 239). Detsamma gäller t.ex. ett obelånat företagsinteckningsbrev. När egendom som hör till näringsverksamheten utmätts får företagsinteckningsbrevet tas i förvar, 6 kap. 5 § UB. Handlingarna i sig saknar emellertid ekonomiskt värde om de finns hos gäldenären, även om de i och för sig kan framstå som viktiga. Samma sak gäller en outnyttjad kredit (avsnitt 6.6).

Det kan vara svårt att utreda om en försäljning av en fastighet ger ett överskott åt en utmätningsborgenär som inte har något pantbrev i fastigheten som säkerhet. Eftersom borgenären kan bli ansvarig för

förrättningskostnaderna om de inte kan tas ut ur fastigheten, är det viktigt att noggrant utreda konsekvenserna av en eventuell fastighetsutmätning (avsnitt 7). Vid fastighetsutmätning blir förrättningskostnaderna ofta höga.

Kronofogden kan inte underlåta att utmäta egendom enbart av anledningen att utmätningen kan väcka uppmärksamhet eller anstöt. Inte heller den omständigheten att myndigheten eller den enskilde förrättningsmannen anser att det är oetiskt att befatta sig med egendomen utgör hinder mot utmätning. Uppfyller egendomen kraven på att vara utmätningsbar ska egendomen utmätas. De regler som kan medföra att egendom undantas från utmätning framgår av 5 kap. UB och behandlas nedan i avsnitt 4.2 och 4.3. En prövning får ske i det enskilda fallet för att bedöma i vad mån egendom kan undantas enligt dessa bestämmelser.

#### **4.1.4 En ekonomisk enhet**

Tillgångar som hör ihop får inte skiljas åt utan särskilda skäl (4 kap. 6 § UB). Anledningen är att de ofta är värda mer tillsammans än summan av värdet på de enskilda delarna. Det är alltså inte tillåtet att utmäta enbart inombordsmotorn i en motorbåt även om motorns värde i och för sig täcker skulden. Detsamma gäller t.ex. hjulen på en bil (NJA 1960 s. 9). Värdeförstöringen blir för stor och varken båten eller bilen skulle kunna användas efter utmätningen. Istället bör hela båten respektive bilen utmätas.

Regeln gäller även fast egendom. Tillhör till fast egendom får inte utmätas särskilt.

När en byggnad på ofri grund utmäts bör av samma skäl även arrenderätten till marken utmätas (avsnitt 6.17.7).

#### **4.1.5 Bestämmelser om utmätningsordningen**

Om de allmänna förutsättningarna för utmätning är uppfyllda och egendomen inte ska undantas från utmätning med stöd av reglerna för beneficium ska

Kronofogden vid bedömningen om en tillgång är utmättningsbar tillämpa UB:s bestämmelser om utmättningsordningen. Enligt 4 kap. 3 § första stycket UB får en utmätning endast ske om det beräknade överskottet gör åtgärden försvarlig. När gäldenären har olika slags utmättningsbara tillgångar ska en intresseavvägning göras mellan borgenärens och gäldenärens intressen för att bestämma vilken egendom som ska utmätas. Det är borgenärens intresse av betalning utan onödigt dröjsmål som ska vägas mot gäldenärens intresse av att undvika onödig kostnad, förlust eller annan olägenhet.

Utöver vad som föreskrivs i UB:s bestämmelser måste Kronofogden även bedöma om en utmätning är proportionerlig utifrån Europeiska konventionen angående skydd för de mänskliga rättigheterna och de grundläggande friheterna (Europakonventionen) och andra internationella åtaganden t.ex. FN:s konvention om barnets rättigheter (Barnkonventionen). Sedan år 1995 är Europakonventionen svensk lag.

Ofta sker försvarlighets, intresse- och proportionalitetsbedömningen samtidigt. Nedan följer en genomgång av bedömningarna.

För mer information kring utmättningsordningen, se Kronofogdens [ställningstagande 7/14/VER](#).

#### **4.1.5.1 Uppstår försvarligt överskott?**

Kronofogden ska först ta ställning till om den tänkta åtgärden är försvarlig. Det innebär att utmätning endast får ske om det belopp som kan beräknas flyta in, efter avdrag för kostnader som uppkommer efter utmätningen, ger ett överskott som gör åtgärden försvarlig (4 kap. 3 § första stycket UB).

Man måste skilja på kostnader som uppkommit före och efter utmätningen. För att det ska gå att utmäta måste det, efter att kostnader som beräknas uppkomma efter utmätningen är täckta, t. ex försäljningsavgifter och

bärgnings- och uppställningskostnader, finnas ett så stort överskott att utmätningen kan anses försvarlig. Utmätning kan också ske enbart för redan uppkomna kostnader förutsatt att så mycket blir betalt att utmätningen framstår som försvarlig (prop. 1993/94:50 s 294 f).

Vid bedömningen finns ett visst utrymme att även beakta myndighetens insatser och om utmätningen medför ett stort ingrepp ur gäldenärens synvinkel (prop. 1993/94:50 s. 294). För hemelektroniska produkter har Kronofogden fastställt lägsta godtagbara överskott, se 22/08/IND.

En utmätning av lösöre ska i normalfallet ge ett överskott om minst 600 kr för att anses försvarlig. Vid samtidig utmätning av flera likartade objekt som kan säljas som en enhet ska det beräknade överskottet för ett enskilt objekt uppgå till minst 200 kr. Utmätning av egendom som beräknas ge ett överskott som understiger 600 kr får ske om hela utmätningsfordran blir betald.

Vid samtidig utmätning av flera likartade objekt ska objekten regelmässigt säljas som en enhet. (Kronofogdens beslut 2018-03-01 dnr 840 18964-17/121 Göra mer för mindre.)

HD har prövat vad som kan anses försvarligt enligt 4 kap. 3 § första stycket UB när det gäller utmätning av fastighet (NJA 2010 s. 397 I och II). Rättsfallen avgjordes före Europadomstolens dom i målet Rousk mot Sverige. HD uttalade i rättsfallen att det är det förväntade överskottet vid en realisation som står i blickfånget. Andra omständigheter än den ekonomiska bedömningen ska enligt HD inte få någon avgörande eller självständig betydelse. HD uttalade vidare att det saknar betydelse om fordran avser ett begränsat belopp i förhållande till fastighetens värde.

Efter Europadomstolens dom i målet Rousk mot Sverige har HD i rättsfallet NJA 2013 s. 1241, prövat frågan om en

gäldenärs bostadsfastighet skulle utmätas. I detta fall fanns annan egendom än bostaden tillgänglig för utmätning. Vid försvarlighetsbedömningen enligt 4 kap. 3 § första stycket UB hänvisade HD till tidigare praxis i NJA 2010 s. 397 I och II och framhöll att när det saknas andra utmättningsbara tillgångar, finns det inget egentligt utrymme för att ge omständigheter av annat slag än det förväntade överskottet en mer avgörande eller självständig betydelse.

#### **4.1.5.2 Finns flera utmättningsbara tillgångar?**

Om gäldenären har flera olika tillgångar som alla bedöms ge ett försvarligt överskott, måste Kronofogden bedöma om det räcker med att utmäta en tillgång eller om flera behöver utmätas för att täcka skulden.

**Intresseavvägning** När det finns flera utmättningsbara tillgångar bör i första hand sådan tillgång utmätas som kan användas till betalning av sökandens fordran med minsta kostnad, förlust eller annan olägenhet för gäldenären, om inte annat följer av 4 kap. 4-6 §§ UB (4 kap. 3 § andra stycket UB). Kronofogden ska ställa tillgångarna i relation till varandra för att kunna fatta ett välavvägt beslut. I bedömningen ska vägas in borgenärens intresse av att få betalt utan onödigt dröjsmål och gäldenärens intresse av att slippa onödig värdeförstöring eller annan olägenhet av utmättningsbeslutet (prop. 1980/81:8 s. 358).

**Utmättningsordningen** Det är Kronofogden som beslutar i vilken ordning som utmätning ska göras. Mot bakgrund av ovanstående samt förarbetena till UB bör följande utmättningsordning gälla;

1. Kontanta medel
2. Banktillgodohavanden och andra likvida tillgångar som kan lyftas omedelbart
3. Löneutmätning
4. Fondandelar och aktier
5. Övrig lös egendom
6. Fast egendom

#### 7. Skepp, luftfartyg, tvistiga fordringar m.m.

Det är möjligt att göra avsteg från utmättningsordningen om omständigheterna i det enskilda ärendet är sådana att en annan ordning framstår som mindre ingripande för gäldenären och samtidigt inte orsakar borgenären onödigt dröjsmål. Är sökanden och gäldenären överens om att viss egendom ska tas i anspråk bör den egendomen utmätas, så länge det inte kränker tredje mans rätt. Även i andra fall bör hänsyn tas till gäldenärens önskemål om det kan anses förenligt med sökandens intresse och i övrigt framstår som motiverat.

Det finns inte någon skyldighet för Kronofogden att särskilt fråga sökanden om förhållanden som kan påverka bedömningen om vilken egendom som ska utmätas. Bedömningen i den enskilda situationen görs med utgångspunkt i vad som är allmänt känt, vad som framkommit under handläggningen och information som sökanden kan ha lämnat exempelvis i samband med ansökan om verkställighet.

En borgenär som har förmånsrätt i viss egendom har rätt att i första hand få utmätning i den egendomen (4 kap. 4 § UB). Åtgärden måste dock vara försvarlig och proportionerlig, se nedan.

När det gäller fast egendom och viss annan registrerad egendom måste sökanden uttryckligen begära att den aktuella egendomen utmäts (4 kap. 5 § UB).

#### **Löneutmätning**

Om målet kan antas bli fullbetalt genom löneutmätning inom tolv månader räknat från den dag löneutmättningsbeslutet meddelades, kan verkställigheten i normalfallet stanna vid löneutmätning även om egendom som faller under punkterna 4–7 finns tillgänglig. Avsteg från denna ordning kan göras i båda riktningarna beroende på gäldenärens och borgenärens förhållanden. I princip saknas en borte tidsgräns för hur lång löneutmätning som kan väljas framför exempelvis utmätning av en bostad. Hur

lång period som kan accepteras utan att utmätning av bostaden blir aktuell måste bedömas utifrån omständigheterna i varje enskilt fall.

Om borgenären har ett starkt intresse av snabb betalning eller om omständigheterna ger anledning att ifrågasätta att en längre period med löneutmätning kommer att fungera, kan tillgångsundersökningen inte stanna vid utredning av lön.

Om det under en period med löneutmätning inkommer en ny skuld måste den ursprungliga bedömningen ses över. Om både den äldre fordran och den nya fordran kan bli betalda inom 12 månader från den dag respektive löneutmätning startade, kan verkställigheten stanna vid löneutmätning.

I NJA 2013 s. 1241 prövade HD frågan om en gäldenärs bostadsfastighet skulle utmätas. I detta fall fanns annan egendom att utmäta i form av gäldenärens lön. HD gjorde en intresseavvägning enligt 4 kap. 3 § andra stycket UB med beaktande av Europakonventionen och Barnkonventionen och kom fram till att det för närvarande inte fanns tillräckliga skäl att utmäta gäldenärens bostadsfastighet utan verkställighet skulle ske genom löneutmätning. HD slog i detta rättsfall fast att Europakonventionen och Barnkonventionen ska beaktas vid intresseavvägningen.

Högsta domstolen har i beslut den 12 februari 2018, målnummer Ö 2347-17, prövat om en utmätning av gäldenärens andel i bostadsfastighet skulle utmätas när det även fanns möjlighet att utmäta lön. Utmätningen av bostadsfastigheten skulle ofrånkomligen innebära olägenheter för gäldenären och hans hustru. Vidare var det fråga om Skatteverket som borgenär som, beroende på föreliggande motintressen, kan få acceptera viss väntan på betalning. Skulderna beräknades bli fullbetalda tre år efter det att fastigheten utmättes med den pågående löneutmätningen. Högsta domstolen ansåg att det var

alltför lång tid och att den intresseavvägning som ska göras enligt 4 kap. 3 § andra stycket UB inte kan föranleda att andelen i fastigheten ska undantas från utmätning.

#### **4.1.5.3 Är åtgärden proportionerlig?**

Den 25 juli 2013 meddelade Europadomstolen dom i målet Rousk mot Sverige. Avgörandet klargör att Europakonventionen måste iakttas vid Kronofogdens verkställighet. Det innebär att Kronofogden bl. a. måste pröva varje åtgärd mot proportionalitetsprincipen.

#### **Proportionalitetsprincipen**

Proportionalitetsprincipen är en allmän rättsgrundsats inom folkrätten och en del av Europakonventionen. De rättigheter som regleras i konventionen får kränkas endast om de har stöd i lag och om den tänkta åtgärden inte framstår som oproportionell. Det är utsökningsbalken som ger Kronofogden det lagliga stöd som krävs för att kränka medborgarnas rättigheter enligt konventionen, men detta får bara ske så länge som de åtgärder som vidtas står i proportion till åtgärdernas syfte. Det innebär att en åtgärd, exempelvis en utmätning, inte får vara mer ingripande, omfattande eller varaktig än att den står i proportion till vad som kan vinnas med åtgärden. Det är slutresultatet av den tänkta åtgärden som ska vara proportionell. Kronofogden måste inför varje utmätning väga det intrång åtgärden innebär för gäldenären mot skälen för åtgärden, dvs. göra en proportionalitetsbedömning. Principen innebär således att det ska göras en avvägning mellan olika hänsyn. I frågor som rör utmätningsordningen är artikel 8, som ger den enskilde rätt till respekt för privat- och familjeliv och sitt hem, och artikel 1 i det första tilläggsprotokollet till konventionen, om skydd för egendom, av särskilt intresse. Detta innebär att Kronofogden kan komma fram till att en utmätning anses utgöra ett oproportionerligt stort ingrepp i gäldenärens enskilda rättigheter enligt Europakonventionen i förhållande till sökandens intressen, och därför inte ska vidtas för tillfället. Bedömningen kan dock komma att ändras senare under processen.



Vidare har HD slagit fast att Europakonventionen ska beaktas vid avvägningen mellan sökandens och gäldenärens intressen enligt 4 kap. 3 § andra stycket UB (NJA 2013 s. 1241). HD hänvisade till artikel 8 i Europakonventionen. Med hänsyn till omständigheterna hänvisades även till Barnkonventionen. I avgörandet upphävdes en utmätning av gäldenärens andel av en bostadsfastighet trots att fordran uppgick till betydande belopp och fastighetens övervärde uppgick till 72 000 kr. I beslutsskålen hänvisades till Europadomstolens praxis som säger att sådana allvarliga ingrepp som innebär att människor berövas sina bostäder kräver att besluten grundas på starka skäl. HD ifrågasätter om det är proportionerligt att utmäta en barnfamiljs bostad för att staten ska få ut 36 000 kr, när löneutmätning pågår och det är lång tid kvar till dess att utmätningsfordran preskriberas. HD fann att det vid tillfället inte var proportionerligt att utmäta fastigheten med hänsyn till det belopp borgenären skulle få, gäldenärens familjesituation med två sjuka barn samt att löneutmätning pågick.

Kronofogden ska göra proportionalitetsbedömningen oavsett om det finns en eller flera tillgångar. Att bedöma om en utmätning är proportionerlig innebär en vidare prövning än att konstatera att utmätningen är försvarlig och följer utmätningsordningen. Samtliga kända omständigheter som har betydelse ska vägas in. Det är inte möjligt att uttömmande redogöra för allt som kan ha betydelse för bedömningen om en åtgärd är proportionerlig eller inte. Det kan i alla fall konstateras att ju större ingrepp Kronofogdens åtgärd medför för gäldenären, desto större krav måste ställas på myndighetens utredning av frågan om proportionalitet. Med gäldenärens behov likställs här även familjemedlemmars behov.

Följande omständigheter kan ha betydelse:

- fordrans storlek

- typ av fordran, t.ex. om skulden är skönstaxerad eller annars icke lagakraftvunnen och ifrågasatt av gäldenären
- löneutmätning pågår och skulden kan bli betald genom att tiden utsträcks utöver ett år
- egendomens värde i förhållande till skuldens storlek
- egendomens värde i förhållande till den del av skulden som förväntas bli betald genom utmätningen om skuldbeloppet har minskat
- om gäldenären samverkar eller inte i tillgångsutredningen
- hur länge sökanden har fått vänta på betalning
- sökandens intresse av snabb betalning
- särskilt ömmande förhållanden hos gäldenären, t.ex. allvarlig sjukdom, handikapp samt barns behov m.m. jfr RH 2012:4 där utmätningen av en bil med begränsat värde upphävdes med hänvisning till att ingreppet för gäldenären och hans fru, som båda var äldre, inte stod i proportion till vinningen. Se även referatet ovan av NJA 2013 s. 1241.

**Särskilt ömmande förhållanden**

Gäldenärens familje- och hälsosituation är en faktor som kan påverka Kronofogdens bedömning av om en utmätningssåtgärd är proportionell. Om t.ex. sjuka, åldriga eller handikappade familjemedlemmar skulle drabbas hårt av en utmätning och realisation av en viss tillgång kan det tala för att löneutmätning istället ska väljas, trots att det beräknas behöva ske under en längre period. Utrymmet för att avstå från utmätning på denna grund är dock inte stort, särskilt om värdet på det tilltänkta utmätningssubjektet inte är obetydligt.

**Särskild förmånsrätt**

En proportionalitetsbedömning ska även göras när en borgenär har särskild förmånsrätt i viss egendom, t.ex. på grund av pant i fastighet, och har rätt att i första hand få utmätningen i den egendomen (4 kap. 4 § UB). En utmätning blir inte automatiskt proportionerlig enbart på den grund att egendomen är pantsatt för sökandens fordran.

Kan borgenären få betalt för sin fordran på ett mindre ingripande sätt utan att det i någon större utsträckning går ut över andra fordringsägare, så kan det vara att föredra. Det förhållandet att det finns särskild förmånsrätt i form av legal panträtt i en fastighet är inte heller en faktor som frikopplar kravet på att utmättningsbeslutet ska vara proportionerligt. Om tillämpningen av nationella regler bedöms ge ett oproportionerligt resultat, har Kronofogden nämligen skyldighet att inte tillämpa dem inom ramen för den s.k. normprövningsrätten, jfr RF 12 kap. 10 § och prop. 2009/10:80 En reformerad grundlag, s. 147 f. Även i detta fall krävs en utredning där alla omständigheter som kan ha betydelse sammanvägs för en bedömning om det finns tillräckliga skäl för utmätning av fastigheten.

#### *Exempel*

Löneutmätning pågår när en samfällighetsförening ansöker om verkställighet av en fordran enligt debiteringslängd. Det kan, oavsett förmånsrätten och 4 kap. 4 § UB, vara oproportionerligt att utmäta fastigheten istället för att låta samfällighetens fordran omfattas av löneutmättningsbeslutet. I detta sammanhang bör observeras att den legala förmånsrätten som vissa samfälligheter har går förlorad om Kronofogden inte beslutar om utmätning inom ett år från det att beloppet förföll till betalning, se 1 § lag (1973:1150) om förvaltning av samfälligheter, se avsnitt 2.2 och 11.2.

#### **Alternativa lösningar**

Det kan finnas situationer där Kronofogden i och för sig skulle kunna fatta beslut om utmätning men där det av andra skäl inte bedöms vara proportionerligt att utmäta. Som exempel kan nämnas mål där skulden kan komma att sättas ned, bortfalla eller bli betald på ett annat sätt än genom utmätning, t.ex. genom att gäldenären har ett överskott på sitt skattekonto och det är klart att överskottet kommer att betala skulden hos Kronofogden. I sådant fall bör inte annan egendom utmätas. Om det däremot inte är helt klart att skulden kommer att betalas på ett alternativt sätt finns det inte några förutsättningar för Kronofogden att avstå från utmätning av en tillgänglig

tillgång. Kronofogden måste även vara lyhörd för t. ex. en begäran om anstånd eller omprövning hos debiterande myndighet och liknande åtgärder som kan påverka det fortsatta förfarandet.

**Om förhållandena ändras**

Även om en utmätning har gjorts på korrekta bedömningar kan utmätningsbeslutet komma att upphävas om skulden, efter utmätningsbeslutet, har minskat väsentligt. Kronofogden ska i en sådan situation ompröva utmätningsbeslutet och överväga om det ska kvarstå eller upphävas. I förekommande fall ska Kronofogden utreda om annan egendom kan utmätas som leder till mindre skada och förlust för gäldenären.

Av 4 kap. 34 § UB framgår att en sådan rättelse endast kan ske inom två veckor från beslutet. Denna tvåveckorsfrist får dock anses ge vika för den rättspraxis som utvecklats genom Europadomstolens dom i målet Rousk mot Sverige.

**Motivering och dokumentation**

Det är viktigt att motivera och dokumentera bedömningen att en tillgång inte är utmätningsbar för aktuella skulder när utmätningen bedöms utgöra ett oproportionerligt stort ingrepp i den enskildes rättigheter enligt Europakonventionen. Om andra tillgångar saknas ska en utredningsrapport upprättas med ett kompletterande följebrev innehållande motiveringen till varför utmätningen bedöms oproportionerlig. I dessa fall ska Skatteverket underrättas om bedömningen på samma sätt som en sökande i ett enskilt mål. Om det råder tydlig obalans mellan skuldens storlek och värdet på en tillgång vi överväger att utmäta, är det mycket viktigt att tillgångar tidigare i utmätningsordningen undersökts och dokumenterats.

Det är även viktigt att motivera och dokumentera de överväganden som gjorts när Kronofogden vid en proportionalitetsbedömning kommer fram till att en tillgång är utmätningsbar.

## 4.2 Gälldenärens beneficium

Även om egendom är utmätningsbar enligt de allmänna förutsättningarna ovan är det inte säkert att förrättningsmannen får utmäta all sådan egendom. Viss egendom ska nämligen undantas från utmätning bl.a. med hänsyn till gälldenärens behov av försörjning för sig och sin familj. Sådan egendom kallas för gälldenärens **beneficieegendom**.

Reglerna om beneficium gäller bara om gälldenären är en fysisk person eller ett dödsbo och den avlidnes efterlevande behöver egendomen (avsnitt 4.8.1). Aktiebolag och andra juridiska personer omfattas inte av beneficiestyddet (5 kap. 3 § andra stycket UB).

### Familjens behov

Om gälldenären har familj ska Kronofogden vid en utmätning ta skälig hänsyn även till vad familjen brukar eller behöver (5 kap. 2 § UB). Därför kan t.ex. ett musikinstrument som tillhör gälldenären inte utmätas om ett barn använder det för sina musikstudier. På samma sätt kan hustrun ha behov av gälldenärens bil för att ta sig till och från sitt arbete.

Kronofogden har i [allmänna råd om bestämmande av förbehållsbelopp vid utmätning av lön m.m.](#) beskrivit vad som menas med familj vid löneutmätning. Familjebegreppet bör ha samma innebörd vid bedömningen av beneficiet.

I familjebegreppet ingår till att börja med makar, personer som ingått registrerat partnerskap och personer (oavsett kön) som bor tillsammans under äktenskapsliknande förhållanden (sambor). Lagen om registrerat partnerskap upphörde att gälla den 30 april 2009 och två personer av samma kön kan numera ingå äktenskap. Lagen gäller fortfarande de partnerskap som ingåtts före upphävandet och där parterna inte anmält till Skatteverket att partnerskapet ska gälla som äktenskap.

I familjebegreppet ingår också barn som en gäldenär och hans eller hennes sammanlevande make eller sambo varaktigt bor tillsammans med och är skyldiga att försörja enligt 7 kap. 1 § föräldrabalken (försörjningsberättigat barn). Hemmavarande barn till gäldenären eller dennes sammanlevande make eller sambo som inte är försörjningsberättigade enligt 7 kap. 1 § föräldrabalken bör inte betraktas som familjemedlemmar vid bedömningen av beneficium.

Saknas uppgift eller är det tveksamt om gäldenären är ensamstående eller sammanboende ska Kronofogden utgå från att gäldenären är ensamstående (NJA 1989 s. 682 och prop. 1980/81:8 s. 1210). Om två personer av olika kön är folkbokförda på samma adress bör detta vara tillräckligt för att anse att personerna är sammanboende, under förutsättning att bevisning om motsatsen saknas (RH 2005:46).

**Gäldenärens  
uppgiftsskyldighet**

Beneficiet är en förmån avsedd att täcka gäldenärens och hans familjs behov. Det kan vara svårt för Kronofogden att veta vilket beneficiebehov gäldenären har. Därför är det i första hand gäldenären som ska ge Kronofogden de uppgifter som kan behövas för bedömningen av beneficiefrågan (5 kap. 14 § UB). Om det skulle behövas är det också gäldenären som ska styrka att uppgifterna är riktiga.

**Ex officio**

Om Kronofogden känner till omständigheter som påverkar beneficieprövningen eller om det går att få fram information om sådana omständigheter utan större besvär, ska Kronofogden väga in dessa omständigheter i beneficieprövningen. Prövningen förutsätter alltså inte något yrkande från gäldenären utan Kronofogden ska ta upp saken självmant, ex officio.

**Avstående från  
beneficium**

Gäldenären kan avstå från beneficieskyddet genom att anvisa beneficieegendom till utmätning. Är de allmänna förutsättningarna i övrigt uppfyllda kan egendomen utmätas, men bara om utmätningen inte uppenbart går

emot vad som behövs för gäldenärens eller hans familjs behov. Förrättningsmannen ska alltså pröva om utmätningen drabbar familjen på ett orimligt sätt (5 kap. 15 § UB).

#### **4.2.1 Beneficieegendom**

Kapitlet har uppdaterats 2019-01-23

När beneficiereglerna tillämpas är det viktigt att tänka på följande. Reglerna är inte kopplade enbart till vilken slags egendom det handlar om utan också till gäldenärens och hans familjs behov. Det innebär att samma slags egendom kan vara beneficium i ett fall men inte i ett annat. Exempelvis är ett musikinstrument som används för nöjes skull normalt inte ett beneficium, medan samma musikinstrument kan vara det för en musiker. Vidare är reglerna om beneficium ett mått på den minimistandard som en gäldenär och hans familj har rätt till. I takt med att den allmänna standarden i samhället har ökat, har också minimistandarden ökat. Tidigare räknades t.ex. inte en TV som beneficium, men så är det numera om värdet på TV:n är skäligt. Standarden ökar fortlöpande och nya produkter kommer fram som efter ett tag betraktas som en del av en skälig levnadsnivå och därför bedöms som beneficieegendom.

På grund av gäldenärens och hans familjs behov kan det finnas skäl att undanta tekniska hjälpmedel i ett hem, t.ex. matberedare, mikrovågsugn, symaskin och avancerad städutrustning. En familj med flera barn har större behov av sådant som underlättar hushållsarbetet än ensamstående. Detsamma gäller om det finns någon handikappad i familjen.

Ytterst är det domstolarnas praxis som kan förändra normerna för vad som ska anses som beneficieegendom.

Den egendom som ska undantas från utmätning på grund av beneficiereglerna delas i utsökningsbalken (5 kap. 1 § p. 1–7) upp enligt nedan.

**Kläder och andra föremål (1 p.)**

*Kläder och andra föremål som är till för gäldenärens personliga bruk, till skäligt värde.*

Den rent personliga utrustning som en gäldenär har får inte utmätas t.ex. kläder, glasögon, klocka och enklare smycken. Egendomens värde får uppskattas summariskt, men sammanlagt får den inte vara värd mer än vad som kan anses vara skäligt. Normalt blir det sällan aktuellt att utmäta klädesplagg eller personlig utrustning av den här sorten. Däremot är lyxföremål, som dyrare pälsar eller smycken är i princip utmätningsbara.

Kronofogden ska vid utmätningen som sagt ta hänsyn till om gäldenären, eller någon annan i hans familj, har ett handikapp eller en allvarlig sjukdom. Särskilda behandlingsanordningar och andra hjälpmedel ska då undantas från utmätning om gäldenären eller någon i hans familj behöver dem. Även handikappfordon som det finns behov av ska undantas från utmätning under förutsättning att deras värde inte är oskäligt högt (NJA 1975 s. 225 = RIC 15/75). Detsamma gäller andra fordon som gäldenären eller någon i hans familj bedöms ha behov av (RH 1993:93 = RIC 48/93).

**Möbler m.m. (2 p.)**

*Möbler, hushållsmaskiner och annan utrustning som är nödvändig för ett hem och dess skötsel.*

Vad som är nödvändigt för ett hem får som sagt avgöras från fall till fall. Vanligt bohag faller under denna punkt, liksom normal köksutrustning som kyl och frys.

Genom en allmän standardhöjning i samhället får numera hemelektronik såsom bild- och ljudanläggningar och datorer som inte har ett betydande marknadsvärde räknas som beneficieegendom och undantas från utmätning. Vid bedömningen av om hemelektroniska produkter såsom datorer m.m. ska anses vara beneficiarieskyddade finns inte längre något skäl att begränsa skyddet till barnfamiljer utan även hemelektronisk egendom av begränsat värde som en ensamstående gäldenär äger omfattas av skyddet (jfr NJA



1985 s. 494 = RIC 23/85). Avgörande vid bedömningen är vad som i allmänhet får anses nödvändigt för ett hem. Här får utvecklingen och standardhöjningen i samhället beaktas. Vid bedömningen ska förrättningsmannen alltså alltid pröva om egendomen har ett betydande värde och av den anledningen inte kan ingå i beneficiet.

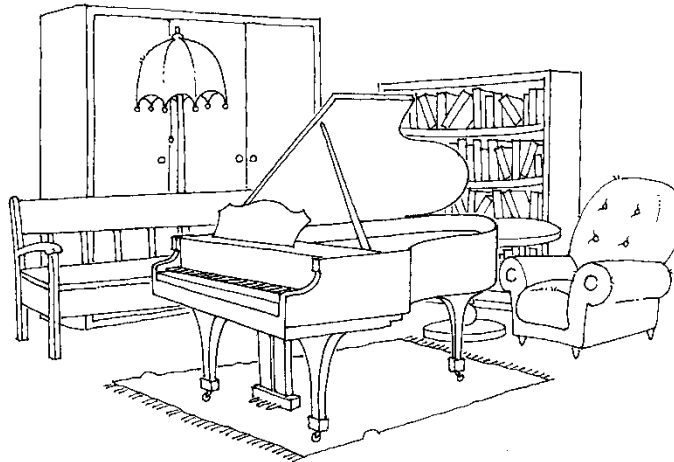

I rättsfallet RH 2006:47 konstaterade hovrätten att en dator numera kan betraktas som normal utrustning i ett hem. Med hänsyn till det och till att gäldenären hade barn i skolåldern samt till datorns begränsade värde (3 000 kr) undantog hovrätten datorn från utmätning. Samhällsutvecklingen och det stora användningsområde som en dator har för den enskilde motiverar ett beneficiarieskydd för sådan egendom också för en ensamstående gäldenär.

Det går inte att ange någon exakt gräns för vad som är ett begränsat värde. Det kan dock ge viss vägledning att jämföra med kostnaden för nyinköp av en standardmodell. En enklare platt-TV som är använd under något eller några år bör i allmänhet anses vara skyddad mot utmätning. I dagsläget går det att köpa sådana apparater för runt 3 000 till 6 000 kr. När det gäller enklare ljudanläggningar ligger det normala nypriset på omkring 2 000 kr.

DVD-spelare och videospelare får anses utgöra normala komplement till en TV. Det finns därför inte anledning att behandla dessa annorlunda vid beneficieprövningen. En enklare spelare av det här slaget går att få för under 1 000 kr. Hemmabiosystem skyddas däremot inte av beneficiereglerna.

När det gäller datorer går det att köpa en standardmodell – bärbar eller stationär – med tangentbord, skärm och skrivare för mellan 4 000 och 6 000 kr. Är en sådan dator något eller några år gammal bör värdet normalt kunna anses vara begränsat och datorn vara skyddad mot utmätning. Datorer med kraftigare processor och avancerat grafikkort är som regel dyrare och torde så gott som undantagslöst falla utanför beneficiestyddet.

CD/DVD-skivor med musik, film eller spel ska som huvudregel också undantas från utmätning. Hur många skivor som omfattas av skyddet måste avgöras efter en närmare prövning av förhållandena i det enskilda fallet.

I ett normalt hem kan det även finnas avancerad och relativt värdefull kökselektronik. Matberedare, hushållsmixer, kaffekokare, mikrovågsugn och liknande köksutrustning får anses vara nödvändiga för ett hem och dess skötsel och ska undantas från utmätning. Detta förutsätter dock att utrustningen är av normal standard, Mer exklusiv utrustning faller normalt utanför beneficiet.

Utmätning av hemelektronik får, liksom all annan utmätning, bara ske om åtgärden ger ett överskott som gör den försvarlig. Kronofogden har slagit fast att med hänsyn till den arbetsinsats som krävs av Kronofogden och olägenheterna för gäldenären bör utmätning av hemelektroniska produkter i normalfallet ske först om åtgärden beräknas ge ett överskott om 600 kr. Om Kronofogden utmäter flera objekt samtidigt minskar normalt kostnaden för transport och annan hantering. I dessa fall ska utmätning inte ske om det beräknade överskottet för ett enskilt objekt understiger 200 kr.

Kronofogden ska vid bedömningen av vad som kan undantagas enligt denna punkt ta hänsyn till om gäldenären eller någon i hans familj har särskilda behov på grund av sjukdom, 5 kap. 2 § UB.

Utgångspunkten för bedömningen är om påträffad egendom är nödvändig. Om gäldenären bedöms behöva en viss egendom, t.ex. en TV och Kronofogden hittar två TV-apparater hos honom, ska han få behålla den ena som beneficium, medan den andra kan utmätas eftersom den inte behövs för att täcka hans behov.

**Arbetsredskap  
(3 p.)**

*Arbetsredskap och annan utrustning som är nödvändig för gäldenärens förvärvsverksamhet eller yrkesutbildning samt djur, foder och sådant som i övrigt behövs för hans och familjens försörjning, allt till skäligt värde.*

Vad som ska undantagas beror givetvis på vad gäldenären har för yrke, men det kan handla om t.ex. maskiner, verktyg, fordon, inventarier, varulager, facklitteratur, utrustning för studier m.m. Hit räknas också fordon som är helt nödvändiga för gäldenären och/eller hans försörjning exempelvis fordon han måste använda för resor till och från arbetet (NJA 1978 s. 74 = RIC 13/78).

Det finns ingen fast gräns för hur stort belopp gäldenären kan förbehållas som arbetsredskap. HD har dock i en rad avgöranden uttalat riktlinjer för hur mycket egendom får vara värd för att den ska kunna undantagas. Ett skäligt värde bör enligt domstolen vara cirka 60 % av prisbasbeloppet. Kronofogden ska dock göra en totalbedömning av skäligheten från fall till fall (NJA 1984 s. 824 = RIC 52/84 och NJA 1985 s. 155 = 17/85). Om gäldenären har behov av flera föremål ska beräkningen inte gälla varje föremål för sig utan egendomen i sin helhet (Gregow s. 133). P.g.a. denna beloppsbegränsning blir det knappast aktuellt att låta gäldenären få behålla några större tillgångar i rörelse i allmänhet eller i jordbruksrörelser. Vad som ofta

förekommer är handverktyg, bilar och enklare datorutrustning.

Som redan nämnts har juridiska personer inget beneficium. Det innebär att om ett bolag har skulder kan dess egendom inte undantas från utmätning även om bolagets ägare anser att den är nödvändig som arbetsredskap för honom.

I rättsfallet NJA 2004 s. 868 (RIC 53/04) hävdade en gäldenär att hans aktier i ett fåmansbolag som han drev rörelse i skulle betraktas som arbetsredskap för honom. Bolaget ägde utrustning för byggnadsverksamhet och en fastighet. HD konstaterade att aktierna hade ett betydande värde, 300 000 kr, och knöt an till det ovannämnda avgörandet från 1984, där 60-procentregeln hade slagits fast. Vidare framhöll HD att om aktierna inte skulle utmätas så skulle inte heller fastigheten utmätas, trots att det inte finns något beneficiarieskydd för fast egendom i 5 kap. 1 § UB. HD kom fram till att aktierna inte kunde undantas från utmätning med vare sig en direkt eller analog tolkning av 5 kap. 1 § UB. Något förbehåll enligt 5 kap. 4 § UB kunde inte heller komma i fråga.

**Personliga tillhörigheter (4 p.)**

*Föremål som har ett så stort personligt värde för gäldenären att det måste anses vara uppenbart obilligt att utmäta dem.*

Personliga tillhörigheter är t.ex. hedersmedaljer, hedersgåvor, idrottspriser, musikinstrument, idrottsredskap, sällskapsdjur och släktklenoder. Det är dock inte tänkt att det ekonomiska värdet på det som undantas ska vara alltför stort. Vapen som utgjort pris vid en skyttetävling har t.ex. inte ansetts kunna undantas med stöd av denna regel.

Gäldenären har rätt att som beneficium behålla sällskapsdjur som inte representerar ett större värde. Som sällskapsdjur räknas hundar och katter men även kaniner, ormar och ödlor m.fl. Däremot räknas inte hästar som sällskapsdjur (prop. 2001/02:93 s. 15 ff.).

Egendom som kan antas tillhöra barn, t.ex. leksaker, kan undantas från utmätning med stöd av 5 kap. 1 § 1 och 4 p. jämförd med 5 kap. 2 § UB. Detta under förutsättning att egendomen behövs för gäldenärens barn och att värdet inte är oskäligt högt. Att det är leksaker och därmed kan antas tillhöra ett barn torde inte inverka på möjligheten att utmäta egendomen för föräldrarnas räkning då underåriga barn i princip inte kan ha ensam besittning till egendom i hemmet, se NJA 1995 s. 416 samt avsnitt 8.8.

Sammanfattningsvis kan man säga om punkt 1, 2 och 4 att egendom i en bostad med normal standard oftast undantas från utmätning dels därför att gäldenären anses behöva det mesta i bostaden, dels för att det som han inte behöver oftast inte har så högt värde att en försäljning ger ett överskott.

**Hyresrätt (5 p.)**

*Hyresrätt till lägenhet som är gäldenärens stadigvarande bostad eller som han behöver för sin förvärvsverksamhet, även om den får överlåtas.*

Beneficieregeln har kommit till för att skydda gäldenären då en utmätning skulle kunna göras på grund av att det är tillåtet att överlåta lägenheten. Observera att i denna punkt står det inget om att gäldenären bara ska få behålla egendom till ett skäligt värde.

Ett resultat av utmätningsförbudets formulering är att man aldrig kan utmäta en hyresrätt till en lägenhet som är gäldenärens stadigvarande bostad. Att överlåta en hyresrätt till en bostad mot ersättning är dessutom straffbart enligt 12 kap. 65 § jordabalken. Det innebär att en hyresrätt till en bostadslägenhet inte kan utmätas ens om den inte är gäldenärens stadigvarande bostad.

Kronofogden ska från fall till fall pröva behovet av en hyresrätt till en lägenhet eller lokal som gäldenären har för sin förvärvsverksamhet. Vid prövningen ska Kronofogden väga in hur förhållandena blir efter utsökningen. Om

rörelsetillgångarna utmäts blir det ofta omöjligt för gäldenären att fortsätta sin rörelse i lokalen och då kan även hyresrätten utmäts. Innan denna prövning görs ska Kronofogden undersöka om hyresrätten går att överlåta och därmed utmäta (avsnitt 6.17.5).

**Bostadsrätt (6 p.)** *Bostadsrätt till lägenhet som är gäldenärens stadigvarande bostad. Bostadsrätt undantas inte om gäldenären vid förvärvet av bostadsrätten åsidosatt tillbörlig hänsyn mot sina borgenärer eller om det med hänsyn till gäldenärens behov och bostadsrättens värde är oskäligt att den undantas från utmätning.*

Med bostadsrätt menar man den nyttjanderätt som en bostadsrättsförening upplåter åt sina medlemmar.

Av sociala skäl finns ett skydd mot utmätning av bostadsrätter, precis som för hyresrätter. En förutsättning för att bostadsrätten ska skyddas är att gäldenären har lägenheten som sin och sin familjs stadigvarande bostad. Om gäldenären hyr ut bostadsrätten till någon utomstående är den inte skyddad från utmätning. Vad som menas med att gäldenären "åsidosatt tillbörlig hänsyn till sina borgenärer" utvecklas inte närmare i förarbetena till lagen. Att gäldenären för att undvika utmätning omplacerar utmätningsbara tillgångar i en bostadsrätt kan dock vara ett exempel på ett sådant åsidosättande.

I Svea hovrätts beslut 1985-01-28 i mål Ö 3118/84 (RIC 29/85) skaffade sig en redan skuldsatt person en större bostadsrätt än den hyresrätt som han redan hade och ökade därmed sin skuldbörda. Han ansågs ha åsidosatt tillbörlig hänsyn till sina borgenärer och bostadsrätten kunde därför utmäts.

För att en bostadsrätt ska vara skyddad från utmätning är det inte tillräckligt att den utgör gäldenärens och dennes familjs stadigvarande bostad. Det ska även med hänsyn till gäldenärens behov och bostadsrättens värde inte framstå som oskäligt att bostadsrätten undantas från utmätning. En

bedömning får här göras i det enskilda fallet. Med behov menas här att bostadsrätten inte är för stor i förhållande till familjens storlek eller att den är utformad på ett sätt som gäldenären inte kan anses behöva. Att den är exempelvis handikappanpassad ska också beaktas i det här sammanhanget (NJA 1990 s. 261) Däremot tar man inte hänsyn till svårigheter att skaffa en annan bostad på orten (NJA 1989 s. 409 = RIC 21/89). Även om gäldenären har behov av bostadsrätten får den utmätas om den har ett så högt värde att det vore oskäligt att undanta den från utmätning.

HD har flera gånger prövat frågan om hur högt värde en bostadsrätt kan ha och ändå undantas från utmätning. Den praxis som nu gäller finns i referatet NJA 2004 s. 373 I-II, som innehåller två olika avgöranden (RIC 25/04 och 26/04).

I det ena avgörandet (RIC 26/04) var det fråga om en bostadsrätt på fyra rum och kök med ett värde på 400 000 kr. Den användes som bostad av två makar och deras tre barn. HD ansåg det oskäligt att undanta bostadsrätten från utmätning. I domskälen uttalades att "utmättningsfrihet i vart fall ska gälla för sådana bostadsrätter som är avsedda som familjebostäder och vilkas värde inte i väsentlig mån överstiger 300 000 kr medan lägre gränsvärden ska tillämpas för mindre bostadsrättslägenheter".

Det andra avgörandet (RIC 25/04) gällde en bostadsrätt på två rum och kök med ett värde på 265 000 kr. Den användes som bostad för en ensam person. HD ansåg det oskäligt att undanta bostadsrätten från utmätning. Domstolen fann alltså att 265 000 kr var ett för högt värde, men uttalade sig inte om vilket värde som skulle kunna godtas för att bostadsrätten inte skulle vara skyddad från utmätning.

I rättsfallen utgick HD från det gränsvärde som slogs fast i NJA 1989 s. 409 I-IV (RIC 21/89), vilket var 200 000 kr för en familjebostad, men konstaterade att detta bör tillämpas med beaktande av allmänna förändringar i penningvärdet.

HD förklarade därefter att gränsvärdet utifrån 2004 års penningvärde motsvarar närmare 300 000 kr. För Kronofogden innebär detta att gränsvärdena som fastslogs i NJA 2004 s. 373 I-II bör tillämpas med beaktande av förändringar i penningvärdet. Hänsyn ska dock inte tas till den generellt ökade prisnivån på bostadsrätter.

Vad gäller om det kan anses oskäligt att undanta en bostadsrätt från utmätning med hänsyn till dess värde har HD i rättsfallet NJA 1989 s. 409 I–IV (RIC 21/89) uttalat att det saknar betydelse om gäldenären vid förvärvet endast betalat en mindre del av dess värde eller ett betydligt högre belopp. Vid bedömningen av om bostadsrätten får utmätas har det alltså ingen betydelse hur stort övervärde bostadsrätten har, om bara utmätningen kan anses försvarlig.

Konsekvensen av HD:s uttalande är att en bostadsrätt bör kunna utmätas om den är värd 900 000 kr och belånad för 800 000 kr. En gäldenär som har en bostadsrätt värd 150 000 kr kan däremot få behålla den även om den är obelånad.

När bostadsrätten är pantsatt utgör den beskrivna beneficieregeln inget hinder för att utmäta bostadsrätten för panthavarens fordran (5 kap. 13 § UB).

I avsnitt 6.16 beskrivs förfarandet vid utmätning av bostadsrätt.

**Andel i annat bostadsföretag (6 p.)**

Förutom bostadsrättsföreningar finns det bostadsföreningar, bostadsaktiebolag och handelsbolag för bostadsändamål. De brukar kallas för andra bostadsföretag, till skillnad från bostadsrättsförening. De påminner om bostadsrätter på så sätt att de upplåter bostäder åt föreningsmedlemmar, aktieägare eller handelsbolagsmän. Det här är i regel gamla företeelser och för dem gäller inte bostadsrättslagen utan lagen om ekono-



miska föreningar, aktiebolagslagen eller lagen om handelsbolag. Om det blir aktuellt att utmäta en sådan andel måste stadgarna studeras noga.

Enligt 20 § lagen om införande av utsökningsbalken gäller beneficiebestämmelsen i 5 kap. 1 § 6 UB även för andelsrätter i andra bostadsföretag.

**Pengar (7 p.)**

*Pengar, banktillgodohavanden, andra fordringar och förnödenheter i den mån inte annat är föreskrivet och tillgången skäligen fordras för underhåll åt gäldenären till dess inkomst som täcker behovet är att vänta, dock ej utan synnerliga skäl för längre tid än en månad.*

Denna punkt i 5 kap. 1 § UB anger att Kronofogden inte får utmäta pengar, banktillgodohavanden och andra fordringar och förnödenheter som gäldenären behöver för sin och sin familjs försörjning för den närmaste tiden. Med andra fordringar avses t.ex. en enskild näringsidkares kundfordringar och fordran på Skatteverket för ROT/RUT-ersättning. Numera är det klarlagt att bestämmelsen även omfattar fondandelar i värdepappersfonder (NJA 2012 s. 35). Däremot omfattas inte aktier eller överskott på skattekonto. Samtliga tillgångar som omfattas av 7 p. förutom förnödenheter kan med ett gemensamt namn benämnas likvida medel. Normalt ska man inte undanta mer än vad som behövs tills nästa inkomst väntas och inte för längre tid än en månad.

För att en fordran (exempelvis en hantverkares kundfordran) ska undantas från utmätning bör den ha varit avsedd att bidra till gäldenärens försörjning under den närmaste tiden. En förutsättning för det är att den förfaller till betalning under den period som skyddas av beneficieregeln.

Vid utmätning av likvida medel ska Kronofogden låta gäldenären få behålla ett belopp som motsvarar gäldenärens faktiska levnadskostnader fram till nästa inkomst, vilket i praktiken oftast är inom en månad. Det är

ingen skillnad om gäldenären är bosatt i Sverige eller utomlands. Vid bedömningen av vilka kostnader som gäldenären ska förbehållas medel för ska samma principer som vid löneutmätning användas. Om gäldenären har underhållsskyldighet mot någon annan ska man ta hänsyn också till denna skyldighet.

Pågår löneutmätning bör uppgifterna om kostnader i förbehållsbelopsberäkningen användas. Vid beräkningen av beneficiet sker till skillnad från förbehållsbelopsberäkningen inte någon minskning av normal- eller förbehållsbelopp på grund av barnbidrag, sidoinkomst eller liknande. Inte heller minskas hyran när bostadsbidrag alternativt bostadstillägg betalas ut till gäldenären. Kronofogden ska således räkna med normalbelopp och faktisk hyra samt eventuella tillägg till normalbeloppet. Saknas uppgifter om gäldenärens behov får en schablonmässig beräkning göras. Gäldenären ska som princip alltid förbehållas ett normalbelopp. Om utmätning sker mellan den 18:e och den sista dagen i månaden ska gäldenären även förbehållas verklig eller schablonmässigt uppskattad boendekostnad. Bostadskostnaden får bestämmas utifrån vad man känner till om gäldenärens familjesituation. Under annan tid i månaden antas boendekostnaden redan vara betald. En gäldenär ska normalt styrka kostnaderna som ska ingå i beneficiet. I praktiken ges gäldenären inför utmätning av likvida medel inte tillfälle att lämna uppgift om behovet, utan myndigheten utgår från kända uppgifter eller från vad som kan utredas omgående. Gäldenären har möjlighet att begära rättelse av utmätningen och då styrka sina kostnader, om dessa överstiger beneficiebeloppet.

#### **Proportionering**

Är gäldenären sammanboende kan en proportionering av familjens gemensamma kostnader (beneficiet) göras utifrån de sammanboendes likvida medel vid tidpunkten för utmätningen. Saknar Kronofogden uppgifter om gäldenärens makas eller sambos likvida medel bör Kronofogden, på motsvarande sätt som vid löneutmätning, kunna utgå från att makan eller sambon har exakt lika

mycket likvida medel som gäldenären. Om gäldenären uppger att den sammanboende saknar likvida medel har gäldenären bevisbördan för detta.

**Sparande till  
särskilda ändamål**

Det går att undanta medel för längre period än en månad om det finns synnerliga skäl, t.ex. att gäldenären är arbetslös, författare eller någon annan som får honorar med långa mellanrum. En annan situation där det kan vara aktuellt är då gäldenären har lagt undan pengar för att kunna betala en större utgift, t.ex. en tandläkarbehandling. Det kan också handla om att gäldenären har en utgift som betalas kvartalsvis eller med annan periodicitet och vill förvissa sig om att ha tillräckligt med pengar när räkningen förfaller till betalning. Som exempel på sådana utgifter kan nämnas kostnader för sophantering, VA och bil- och hemförsäkring. Det går dock som regel inte att undanta medel för längre tid än tre månader. Det bör emellertid uppmärksammas att Göta hovrätt (Göta hovrätts beslut 2009-06-09 i mål ÖÄ 1149-09) har funnit att en gäldenär kan få behålla beneficium i bankmedel i upp till ett år, då man sparat medlen under en pågående löneutmätning för att täcka ett visst behov. Då krävs det dock att det finns synnerliga skäl. Detsamma bör även gälla om det inte pågår någon löneutmätning. Beneficiet omfattar då medel som ska täcka ett kommande behov av ett sådant slag som man normalt tar hänsyn till när man fastställer förbehållsbeloppet. Det är gäldenären som ska styrka behovet och visa att de sparade bankmedlen ska täcka det kommande behovet.

**200-kr regel**

Kronofogden får bara göra utmätning om det belopp som beräknas flyta in genom utmätningen ger ett överskott som gör åtgärden försvarlig (4 kap. 3 § första stycket UB). Utgångspunkten vid utmätning av bankmedel bör vara att utmätning endast ska ske om det utmätta beloppet uppgår till minst 200 kr. Utmätning av lägre belopp kan dock ske om hela utmätningensfordran blir betald.

**ROT/RUT-  
ersättning**

En gäldenärs fordran på ROT/RUT-ersättning omfattas också av beneficieregeln i denna punkt. Utmätningar av

sådan ersättning sker maskinellt och beneficiebeloppet beräknas schablonmässigt till f.n. 15 000 kr per kalendermånad, se Kronofogdens [beslut \(dnr 832 11932-14/121\)](#). När gäldenären får ersättningen har han eller hon redan fått ett lika stort belopp från kunden där ROT/RUT-arbetet har utförts. Av denna anledning lämnas i praktiken endast 7 500 kr av utbetalningen från Skatteverket såsom beneficium. Gäldenären anses ha fått resterande del av beneficiet genom betalningen direkt från kunden. Om löneutmätning pågår lämnas inget beneficium då förbehållsbeloppet för den aktuella månaden tillgodoser gäldenärens behov. Om gäldenären visar att han eller hon borde ha förbehållits ett högre beneficium bör gäldenären tillerkännas detta belopp. Principerna vid löneutmätning får då användas. Detta hanteras praktiskt genom att Kronofogden meddelar rättelse av det ursprungliga utmätningensbeloppet.

#### **EU-stöd**

Även en gäldenärs fordran på s.k. EU-stöd omfattas av beneficieregeln. EU-stöd förmedlas via Jordbruksverket och består av jordbruksstöd, fiskestöd, projektstöd och marknadsstöd. Utmätningar av denna tillgång sker maskinellt och beneficiebeloppet beräknas schablonmässigt till 15 000 kr per kalendermånad. Om löneutmätning pågår lämnas inget beneficium då förbehållsbeloppet för den aktuella månaden tillgodoser gäldenärens behov. Schablonbeloppet tillämpas endast när gäldenärens levnadskostnader inte är kända. Om gäldenären visar att han eller hon har högre levnadskostnader än vad som lämnats enligt schablonen bör gäldenären tillerkännas detta belopp. Principerna vid löneutmätning får då användas.

#### **Flera tillgångar**

Om en gäldenär har ett flertal tillgångar i form av exempelvis pengar, bankmedel och fondandelar kan fråga uppkomma i vilken egendom beneficium bör lämnas.

Beneficiebeloppet bör då lämnas i följande ordning:

7. kontanter
8. bankmedel på transaktionsbankkonto
9. bankmedel på sparkonto

10. fondandelar
11. övriga fordringar.

Avgörande är hur snabbt beneficieegendomen beräknas kunna användas till tryggande av gäldenärens försörjning. Beneficie-bedömningen ska alltid ske utifrån förhållandena den dag utmätning sker. Om gäldenären vid utmätning nyligen har beviljats beneficium, så utesluter inte detta nytt beneficie-förbehåll när ny utmätning blir aktuell. Detta eftersom det tidigare förbehållet t.ex. kan ha förbrukats.

**Dokumentation** När beneficium lämnas ska den framräknade summan dokumenteras i utmätningsprotokollet. Dokumentationen ska omfatta hur beräkningen har gjorts.

**Försäkrings-  
ersättning** Kronofogden ska också undanta gäldenärens fordran på en försäkringsersättning för beneficieegendom, t.ex. om han har förlorat nödvändiga möbler och kläder (NJA 1984 s. 712 = RIC 51/84). En förutsättning är att gäldenären behöver pengarna för att köpa nya möbler och kläder tämligen omgående (Hovrättens för Övre Norrland beslut 1999-05-06 i mål ÖÄ 90/99 = RIC 8/99). Om han har tillräckligt med möbler och kläder utan nyanskaffning gör man inget undantag, även om ersättningen gäller egendom som man vanligtvis undantar.

#### **4.2.2 Utmätning med förbehåll**

Ibland kan gäldenärens egendom, som annars varit skyddad av beneficiereglerna, ha ett så högt värde att den inte kan undantas från utmätning. Kronofogden får då utmäta egendomen med förbehållet att gäldenären ska få en del av köpeskillingen när egendomen säljs för att kunna köpa ett ersättningsföremål av liknande slag (5 kap. 4 § UB). Som exempel kan nämnas om gäldenären bedöms behöva en bil för sin försörjning men har en relativt ny och värdefull bil. Denna bil kan då utmätas och när bilen sålts får gäldenären del av köpeskillingen för att kunna köpa en billigare bil. Inget hindrar att Kronofogden efter en utmätning utan förbehåll ändrar utmätningen så att den kommer att innehålla ett förbehåll (4 kap. 34 § UB, avsnitt

16.1). För att det ska vara ekonomiskt försvarbart att göra så måste det finnas ett övervärde hos den utmätta egendomen som inte är oväsentligt. Det förbehållna beloppet tas nämligen ur köpeskillingen direkt efter att kostnaderna i målet tagits ur. Först om det finns något kvar därefter får borgenärerna utdelning. Om det görs en utmätning med förbehåll ska parterna genast underrättas (6 kap. 10 § UF). Om det ersättningsföremål som gäldenären behöver skulle kosta mer än vad gäldenären får behålla (enligt reglerna om vad som kan anses skäligt), ska man göra utmätningen utan förbehåll (NJA 1985 s. 155 = RIC 17/85 och NJA 1985 s. 710 = RIC 10/86).

### **4.3 Andra utmätningsförbud**

Egendom kan p.g.a. särskilda föreskrifter i vissa fall vara skyddad mot utmätning, även om den uppfyller de allmänna förutsättningarna för att kunna utmätas enligt 4 kap. UB.

#### **4.3.1 Penningmedel**

Det finns ett särskilt förbud mot utmätning av penningmedel som en gäldenär har fått från staten, en kommun, en församling, en stiftelse, en förening eller någon liknande sammanslutning med allmännyttigt syfte. Samma sak gäller om medel har samlats in bland allmänheten, om det inte handlar om en mindre krets av enskilda personer. Förbudet gäller under förutsättning att gäldenären har erhållit dessa medel för ett särskilt angivet ändamål och utmätningen skulle strida mot detta ändamål (5 kap. 6 § UB).

För att bestämmelsen ska vara tillämplig måste ändamålet med pengarna ha angetts mycket noga och dessa ändamål kan vara av olika slag. Exempel på ändamål är studieresor och införskaffandet av viss utrustning eller särskild vård och behandling. Det får då inte finnas något krav på motprestation.

I rättsfallet RH 2006:66 fann hovrätten att EU-bidrag för stöd av ekologiska produktionsformer respektive gårdsstöd

inte hade visat sig vara medel anvisade för särskilt angivet ändamål på det sätt som krävs för utmätningsfrihet.

Efter att pengarna betalats ut till gäldenären gäller förbudet mot utmätning så länge medlen hålls avskilda (5 kap. 6 § andra stycket UB).

Kronofogden får inte heller utmäta begravningshjälp som inte överstiger det prisbasbelopp som gäller under dödsåret (5 kap. 6 § tredje stycket UB).

#### **4.3.2 Skadestånd (Ändrad 2018-12-10)**

Det finns ett särskilt förbud mot utmätning av vissa skadestånd. Om gäldenären får en ersättning som avser skadestånd p.g.a. personskada, frihetsberövande, falskt åtal, ärekränkning m.m. får medlen inte utmätas innan de har betalats ut till gäldenären (5 kap. 7 § UB). Även efter att skadeståndet har betalats ut kan det föreligga utmätningsfrihet i vissa undantagsfall. I dessa fall krävs det att medlen hålls avskilda (5 kap. 7 § andra stycket UB). Om skadeståndet ska tillgodose ett försörjningsbehov får de inte utmätas så länge försörjningsbehovet kvarstår. Om skadeståndet avser något annat t.ex. ersättning för sveda och värk, föreligger skydd mot utmätning under två år från utbetalningen. Om avskilda medel används för att köpa något, t.ex. en motorcykel är även denna skyddad från utmätning, se HD:s beslut 2018-12-07 i Ö 4039-18.

Om skadeståndet utgår i form av en livränta är det förbjudet att utmäta rätten till livräntan. Ett utfallande belopp kan dock tas i anspråk genom löneutmätning (avsnitt 5).

Observera dock att ett arbetsrättsligt skadestånd inte kan undantas från utmätning (Göta hovrätts beslut 1994-08-24 i mål Ö 485/94 = RIC 18/94 och NJA 2001 s. 823).

Utmätningsförbudet gäller inte ersättning för egendomsskada och inte heller allmän förmögenhetsskada som inte har sin grund i angrepp på person. En annan sak är att ersättningen kan behövas för att återanskaffa en

beneficieegendom som gått förlorad om gäldenären inte har några andra medel till det, se avsnitt 4.2.2.

Det finns inget förbud mot att utmäta skadeståndsansättning som överlåtits till någon annan.

### **4.3.3 Pension**

Rätten till en pension eller livränta som betalas ut som något annat än skadestånd, får inte utmätas om gäldenären är beroende av rättigheten för sin försörjning eller för att han ska kunna fullgöra sin underhållsskyldighet (5 kap. 8 § UB). Rätten till en pension m.m. kan utmätas om gäldenären vid förvärvet av pensionen eller livräntan inte tog tillräcklig hänsyn till sina borgenärer. Så kan det vara om gäldenären använt tillgängliga medel till en stor engångsbetalning av en premie. Kronofogdens bedömning bör vara generös mot gäldenären. Vid bedömningen ska Kronofogden inte bara ta hänsyn till aktuella förhållanden utan också till gäldenärens framtida behov av medlen.

I praktiken utmäts rätten till pension mycket sällan. I stället tas de utfallande beloppen i anspråk genom löneutmätning (avsnitt 5). Om t.ex. en skattefordran preskriberas innan den kan tas ut genom löneutmätning kan det finnas skäl att utmäta pensionen i sig.

Man skiljer alltså mellan **rätten** till pension eller livränta och **utbetalningen** av pensions- eller livräntebeloppet. När man tecknar t.ex. en pensionsförsäkring uppstår en rätt för den försäkrade och en motsvarande skyldighet för försäkringsbolaget. Rätten består i att när ett visst förhållande inträffar, oftast när den försäkrade uppnår en viss ålder, så ska försäkringsbolaget successivt betala ut det inbetalda försäkringsbeloppet plus avkastning till den försäkrade. Denna rätt till framtida utbetalningar har ett värde i sig, som ökar i takt med att premiebetalningar görs. Man brukar tala om försäkringens återköpsvärde. I undantagsfall kan den försäkrade också göra ett sådant återköp, dvs. få ut ett engångsbelopp innan de avtalade



försäkringsvillkoren inträtt (58 kap. 18 § inkomstskattelagen).

Flera olika typer av försäkringar är skyddade mot utmätning genom direkta bestämmelser i andra lagar än utsköningsbalken. De grundläggande bestämmelserna för utmätning av försäkring finns i 15 kap. försäkringsavtalslagen.

#### **4.3.4 Upphovsrätt**

I upphovsrättslagen föreskrivs förbud i vissa fall mot att utmäta upphovsrätter hos upphovsmannen själv eller den som fått rätten genom giftorätt, arv eller testamente. Detsamma gäller manuskript eller exemplar av konstverk som inte har blivit utställda, utbudna till försäljning eller godkända för offentliggörande på något annat sätt. Konstverk kan alltså inte utmätas hos konstnären eller hans dödsbo förrän de är utställda eller utbudna till försäljning på något annat sätt.

Utmätning kan ske på en utställning, men inte om den hålls i konstnärens ateljé, om konstverket är ofullbordat eller osignerat eller om det inte framgår av omständigheterna att konstverket är till salu (42 § upphovsrättslagen).

Kronofogden får inte utmäta rätten till ett vederlag som betalas för att utnyttja en rättighet innan den har utnyttjats på ett sådant sätt som förutsätts för att man ska kunna beräkna och betala vederlaget (5 kap. 9 § UB).

En rätt till en författarpenning som inte kan lyftas får inte överlåtas och därmed inte utmätas. För att Kronofogden ska kunna utmäta rätt till vederlag för litterära alster, krävs att de tryckts och sålts och att förlaget har möjlighet att beräkna hur mycket som minst blivit sålt. Om författaren däremot har rätt att lyfta honorar tidigare går det också att utmäta tidigare. Rätten till STIM-ersättningar kan utmätas när verk av gäldenären spelats och STIM kan räkna fram ersättningen (KUB V s. 223).

Vad gäller möjligheten att utmäta periodiska utbetalningar grundade på immateriella rättigheter, se avsnitt 5.2.3.

#### **4.3.5 Utmätningsförbud i annan lagstiftning m.m.**

5 kap. 10 § UB gör en hänvisning till att det även finns utmättningsförbud i andra författningar. Ett exempel på en sådan lag som innehåller sådana utmättningsförbud är begravningslagen.

HD har i NJA 2011 s. 475 prövat i vilken omfattning en främmande stat kan åberopa immunitet mot verkställighet i den statens egendom. I rättsfallet, som avsåg utmätning av fast egendom, konstaterade HD att fastigheten inte kunde fredas från utmätning eftersom den inte till betydande del användes för statens officiella verksamhet. Ändamålet med innehavet var inte heller i övrigt av tillräckligt kvalificerad natur för att utgöra hinder mot utmätning.

Vid ansökan om verkställighet mot annan stat eller mellanfolklig organisation ska Utrikesdepartementet underrättas om målet samt även om de verkställighetsåtgärder som vidtas, se Kronofogdens [beslut om underrättelseskyldighet gentemot Utrikesdepartementet \(832 15139-14/121\)](#).

#### **4.3.6 Avbetalningsgods**

Ett särskilt utmättningsförbud gäller för egendom som är såld på avbetalning med återtagandeförbehåll för säljaren, 46 § konsumentkreditlagen och 19 § lagen om avbetalningsköp mellan näringsidkare m.fl. Lagen förbjuder att den sålda egendomen utmäts för säljarens fordran som finns på grund av avbetalningsköpet (avsnitt 6.3). För säljaren finns i stället möjligheten att få godset återtaget (avsnitt 15). Observera att avbetalningsgodset kan utmätas för en annan borgenärs fordran (5 kap. 5 § UB), men säljaren är i så fall skyddad enligt 9 kap. 10 § UB (avsnitt 6.3).

#### **4.3.7 Krigsmateriel**

Av skäl som följer ska krigsmateriel inte utmätas. Detta gäller framförallt skyddsvästar som är utrustade med splitterskydd eller som är klassade i klass III eller högre.

Enligt 4 § lagen (1992:300) om krigsmateriel (krigsmateriellagen) krävs tillstånd för att sälja krigsmateriel. Ett sådant tillstånd får endast beviljas om det finns säkerhets- eller försvarspolitiska skäl. Kronofogden har inte sådant tillstånd från Inspektionen för strategiska produkter (ISP). Det saknas rättsliga förutsättningar för att få ett sådant tillstånd. Även om Kronofogden vänder sig till extern aktör som har tillstånd för att försälja utmäta skyddsvästar krävs tillstånd för Kronofogden.

Vad är krigsmateriel? Av 1 § förordningen (1992:1303) om krigsmateriel framgår att krigsmateriel är det som finns upptaget i bilagan till förordningen. Av denna bilaga framgår under sektion A, undersektion a) (Krigsmateriel som finns angiven i bilagan till direktiv 2009/43/EG) ML13 d) att följande skyddsvästar räknas upp och därmed utgör krigsmateriel:

- skyddsvästar som är utrustade med splitterskydd (punkten 1) och
- skyddsvästar som ger ballistiskt skydd på lägst nivå III, NIJ0101.06. (punkten 2).

Det finns även en not efter punkterna:

Not 3: ML13 c och d omfattar inte hjälmar, kroppsskydd eller skyddsdräkter eller tillbehör till dessa som tillhör den person som använder dem för sitt eget personliga skydd.

Av detta följer att det generellt är tillåtet att inneha en sådan skyddsväst för vem som helst. När försäljning sker av skyddsväst eller annat krigsmateriel, krävs ett försäljningstillstånd enligt 4 § krigsmateriellagen. I och med att Kronofogden inte kan få sådant tillstånd saknar

skyddsvästar som utgör krigsmateriel utmätningbart värde.

Innan utmätning sker ska inspektören försäkra sig om att skyddsvästen inte utgör krigsmateriel och endast fatta utmätningensbeslut om skyddsvästen inte utgör krigsmateriel. I vissa fall då inspektören gör bedömningen att skyddsvästen troligen inte utgör krigsmateriel kan provisorisk åtgärd användas för att utreda frågan.

Om det senare framkommer att skyddsvästen utgör krigsmateriel, eller om det inte kan uteslutas att skyddsvästen utgör krigsmateriel, ska beslutet hävas och skyddsvästen återlämnas till ägaren.

#### **4.3.8 Undantag från utmätningförbud**

- Pantsatt egendom** Beneficiereglerna hindrar enligt 5 kap. 13 första stycket UB inte att egendom utmäts för en fordran som är förenad med pant- eller retentionsrätt i egendomen (avsnitt 6.1 och 6.2).
- Kvarstadsbelagd egendom** Av 5 kap. 13 § andra stycket UB framgår att beneficiereglerna inte hindrar att egendom som har belagts med kvarstad eller tagits i anspråk genom betalningssäkring utmäts. Kronofogden har redan gjort en prövning med hänsyn till beneficiereglerna när beslutet om kvarstad eller betalningssäkring verkställdes, och någon förnyad prövning ska inte behöva göras när det blir aktuellt med utmätning. Det gäller även vid utmätning av någon annan fordran än den som föranlett kvarstaden eller betalningssäkringen Om Kronofogden t.ex. har verkställt ett kvarstadsbeslut och bl.a. gjort bedömningen att ett visst arbetsredskap inte ingår i beneficiet och verkställigheten vinner laga kraft ska Kronofogden vid en senare utmätningförrättning i ett annat mål inte bifalla en invändning om att redskapet är beneficiegods. Om det inte finns någon annan utmätningssbar egendom som täcker fordringen ska Kronofogden utmäta den kvarstadsbelagda egendomen (avsnitt 14.2).

## 4.4 Säkerställande av utmätt lös egendom

Kapitlet har uppdaterats 2019-01-23

Vid en utmätning aktualiseras frågan om att säkerställa egendomen, dvs. skydda den mot att gäldenären överlåter eller på något annat sätt förfogar över den till skada för sökanden. Kronofogden säkerställer egendomen genom att ta den i förvar, försegla den eller förse den med ett utmätningmärke om inte dessa åtgärder bedöms vara obehövlige (6 kap. 4 § första stycket UB). Om egendomen lämnas kvar hos gäldenären ska han delges beviset om utmätning tillsammans med en upplysning om att det är straffbart att skingra det utmätta (6 kap. 9 § UF). Om egendomen finns hos tredje man, meddelas han förbud att utge den till någon annan än Kronofogden. Egendomen ska säkerställas utan dröjsmål, helst i omedelbar anslutning till utmätningens beslut. Om saken inte bedöms som brådskande kan åtgärderna få vänta några timmar eller till följande dag (JK:s beslut 2001-04-24, dnr 33-01-40 = RIC 14/01).

Nedan redogörs kort för de allmänna bestämmelserna om säkerställande. I övrigt hänvisas till avsnitt 6 som behandlar utmätning av vissa objekt och till avsnitt 7 som tar upp utmätning av fast egendom m.m.

### Lösöre

Lösöre, dvs. lös egendom med undantag för pengar, fordringar och rättigheter m.m., ska säkerställas enligt 6 kap. 4 § UB genom att tas i förvar eller, om den lämnas kvar hos gäldenären, förseglas eller förses med utmätningmärke, om inte detta bedöms vara obehövlige. Så kan det t.ex. vara om den utmätta egendomen, kanske en maskin, är så stor att den endast med svårighet kan flyttas eller om kännedomen om gäldenären gör att det bedöms vara riskfritt att lämna kvar godset. Tidigare har redovisats att Kronofogden som regel tar med sig godset direkt efter utmätningen (avsnitt 3.6.4).

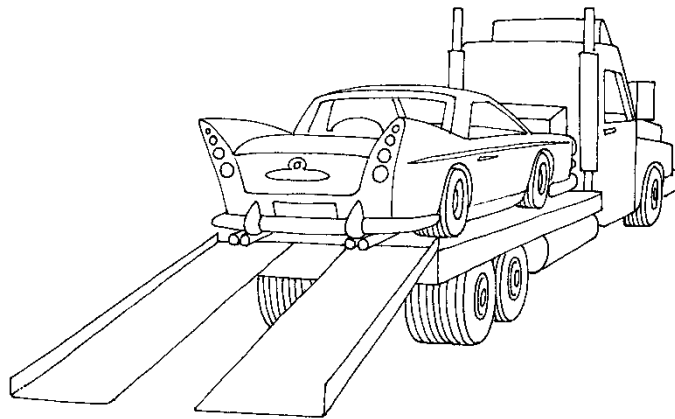

Att den utmäta egendomen tas i förvar innebär att Kronofogden tar hand om den och förvarar den i myndighetens lokal eller i något förhyrt utrymme. Att ta i förvar bör vara huvudregel. Fördelarna med det är många.

- Risken att egendomen förstörs eller försvinner undviks.
- Det uppstår inga senare problem att identifiera vilken egendom som utmätts.
- Det underlättar en värdering av egendomen.
- Egendomens värde minskar inte på grund av att egendomen nyttjas (värdet på en bil minskar t.ex. inte).
- Inför en exekutiv försäljning av egendomen behöver man inte använda resurser för att hämta den.

I avsnitt 3.6.4 har beskrivits att det kan finnas vissa nackdelar med ett omedelbart omhändertagande.

#### **Djur**

Efter utmätning av djur måste Kronofogden ordna med lämplig förvaring. Det bör alltid övervägas om djuret kan vara kvar i gäldenärens vård. Finns djuret hos tredje man, t.ex. en häst som finns hos en fodervärd, är ofta den bästa lösningen att Kronofogden träffar överenskommelse om att tredje man fortsätter med förvaringen. Tredje man ska i det läget alltid meddelas förbud att inte lämna ut djuret

annat än till Kronofogden eller den som myndigheten anvisar.

Vad som är lämplig förvaring får bedömas i varje enskilt fall. Kronofogden måste kontrollera att förvararen har kompetens och resurser att ta hand om djuret samt att det finns nödvändiga tillstånd. Kontroll bör ske av att förvararen har försäkringar som täcker verksamheten. Man måste också se till att djuret har eller får lämplig märkning så att det går att identifiera. Det kan även bli aktuellt med veterinärbesiktning av djuret.

Vid utmätning av djur är det viktigt att Kronofogden tar hand om dokument som är nödvändiga för försäljning eller som påverkar djurets värde. Det kan t.ex. handla om stamtavlor eller hästpass.

Uppstår det frågor kring omhändertagande av djur, t.ex. om någon är lämplig att förvara djur, kan man vända sig till länsstyrelsens djurskydds-enhet eller till Jordbruksverket.

#### **Kronofogdens ansvar**

En effekt av att Kronofogden tar hand om egendomen är att myndigheten efter omhändertagandet ansvarar för egendomen. Om det händer något med det som är omhändertaget har Kronofogden ett presumtionsansvar. Det innebär att om den skadelidande kan visa att egendomen skadats under den tid den varit omhändertagen så blir myndigheten skadeståndsskyldig om den inte kan visa att skadan inte vållats genom fel eller försummelse eller att det inte finns ett orsaksförhållande mellan skadan och försummelsen. Presumtionsansvaret innebär alltså ett utökat ansvar för Kronofogden genom att man i dessa fall, till skillnad från vid vanliga skadeståndskrav, använder en omvänd bevisbörda (NJA 1989 s. 191 = RIC 14/90). Det har ingen betydelse om Kronofogden själv tar hand om godset eller om det är överlämnat till en utomstående. Kronofogden kan t.ex. antingen förvara en utmätt bil i ett eget garage eller lämna bilen för förvaring. Om bilen blir skadad kan ägaren ha rätt till skadestånd av staten. Om bilen skadas när Kronofogden

har lämnat den till en garagefirma kan staten i sin tur vara berättigad till skadestånd (ha regressrätt mot garagefirman).

För att undvika skadeståndsansvar bör Kronofogden anteckna i vilket skick gods befinner sig i när det omhändertas. Om en bil med en bucklig stänkskärm tas om hand ska det noteras i protokollet, i händelse av att ägaren senare påstår att den blivit skadad under tiden den var omhändertagen. Det kan också vara lämpligt att fotografera godset. Även när gods lämnas ut bör Kronofogden anteckna skicket. När utmätt gods återlämnas till ägaren efter t.ex. betalning bör man gemensamt kontrollera att det inte är skadat. Ägaren kan sedan bekräfta att godset inte är skadat samtidigt som han kvitterar att han får ut det. Läs mer om skadestånd i avsnitt 16.4.

#### **Märkning**

Om utmätt egendom lämnas kvar i gäldenärens besittning ska den som regel förseglas eller märkas om det inte framstår som obehövt (6 kap. 4 § UB). Märkning är vanligast. Märkningen kanske i allmänhet inte har så stor praktisk betydelse, men den kan göra det lättare för Kronofogden att vid en senare hämtning identifiera godset. Utmätningmärket "Utmätt gods" klistras på egendomen. Det behöver inte sättas på något iögonfallande ställe. Det är dock alltid viktigt att egendom som lämnats kvar specificeras i utmätning-protokollet så att misstag inte kan uppstå. Det kan annars bli problem när Kronofogden ska hämta godset vid en senare tidpunkt, kanske genom en annan förrättningsman än den som fattat utmätningens beslut. Att fotografera det utmätta har flera fördelar bl.a. vid identifiering.

I vissa fall bör Kronofogden vidta åtgärder för att hindra att egendomen används. Utmätt egendom kan då lämnas kvar hos gäldenären och t.ex. placeras i en låda eller ett utrymme som förseglas (låses). Ordet förseglings ska tolkas brett. Kronofogden kan exempelvis ta hand om bilnycklar



eller låsa rodret med kätting och hänglås vid fartygsutmätning.

**Försegling av lokal**

När Kronofogden t.ex. utmäter all egendom i ett lager kan förrättningen dra ut på tiden och ta flera dagar. Kronofogden kan då försegla lokalen tillfälligt, med stöd av 2 kap. 17 § tredje stycket UB - se KUB V s. 53. Syftet är att gäldenären inte ska få tillfälle att undanskaffa egendom som förvaras där eller på annat sätt försvåra förrättningen. Försegling bör endast ske i undantagsfall och inte pågå längre tid än vad som är absolut nödvändigt. Kronofogden ska sträva efter att det inte uppstår en situation då försegling måste tillgripas.

Vid ställningstagande till om försegling ska ske bör beaktas: 1. Hur lång tid förrättningen beräknas pågå. 2. Vilken typ av verksamhet som bedrivs i lokalen samt 3. I vilken utsträckning tredje man, t.ex. hyresvärd berörs.

Vidare ska Kronofogden inte försegla fler rum eller en större yta än vad som krävs. Gäldenärer och andra som har hindrats från att använda sina lokaler under en längre tid har vid flera tillfällen fått skadestånd, JK:s beslut 1991-03-21, dnr 1796-90-40 och 1992-10-14, dnr 4228-91-40. Förseglingen bör medföra låsbyte eller annan form av förslutning. I vilken form förseglingen ska ske beror bl.a. på: 1. Vilken typ av egendom det gäller. 2. Vilket värde egendomen har. 3. Hur stor risken är för att gäldenären eller annan fraktar bort eller förstör egendomen samt 4. Vilken typ av lokal aktuell egendom finns i.

Det är viktigt att det står klart för var och en att lokalen har förseglats. Detta är en förutsättning för att gäldenären eller annan som bryter förseglingen kan dömas för överträdelse av myndighets bud enligt 17 kap. 13 § första stycket brottsbalken.

**Pengar och presentationspapper m.m.**

Pengar, löpande skuldebrev, pantbrev i fast egendom och skepp m.m. samt andra handlingar där företeende utgör ett villkor för rätten att kräva betalning eller påkalla

fullgörande av en annan förpliktelse (presentationspapper) ska enligt 6 kap. 2 § UB tas i förvar av Kronofogden. Om man kan anta att fordringshandlingen undanhålls eller har kommit bort, får utmätningen säkerställas genom att Kronofogden meddelar (delger) den som är skyldig gäldenären pengar (sekundogäldenären) ett förbud att betala till någon annan än Kronofogden eller den som myndigheten anvisar.

Om t.ex. en bankbok inte finns direkt tillgänglig kan man ändå utmäta. Utmätningen ska dock, om möjligt, säkerställas genom att Kronofogden tar hand om bankboken. Om inte det går, och om man inte kan anta att boken kommit bort eller att gäldenären gömt den eller vägrar lämna ut den, säkerställs utmätningen genom att banken delges utbetalningsförbud. Utmätning av fordringar och säkerställande av sådana utmätningar beskrivs närmare i avsnitt 6.5 och 6.6.

<b>Fordringar</b>	Utmätta fordringar och andra rättigheter, som innebär att en tredje man ska prestera någonting, säkerställs genom att tredje man delges förbud att lämna ut det utmäta till någon annan än Kronofogden eller den som Kronofogden anvisar (6 kap. 3 § UB). Om tredje man efter delgivningen ändå betalar till gäldenären riskerar han att få betala en gång till.
<b>Finansiella instrument</b>	En utmätning av finansiella instrument ska säkerställas genom registrering av utmätningen hos Euroclear eller en förvaltare, som vanligtvis är bank, enligt lagen om kontoföring av finansiella instrument (6 kap. 2 § UB).
<b>Elcertifikat och utsläppsrätter</b>	Utmätning av elcertifikat och utsläppsrätter säkerställs genom registrering enligt lagen om elcertifikat respektive lagen om handel med utsläppsrätter (6 kap. 2 § UB).
<b>Nyttjanderätt</b>	Enligt 6 kap. 3 § andra stycket UB ska fastighetsägaren underrättas när Kronofogden utmätt en rättighet t.ex. en nyttjanderätt enligt 7 kap. jordabalken. Fastighetsägaren ska även underrättas vid utmätning av byggnader på någon

annans mark, s.k. ofri grund. Som fastighetsägare räknas den som är inskriven som lagfaren ägare i fastighetsregistret. Om någon annan gör anspråk på fastigheten ska även han få en underrättelse om utmätning.

Utöver att underrätta fastighetsägaren bör Kronofogden vid säkerställandet även ta hand om kontrakt eller annan handling som visar gäldenärens rätt till egendomen.

Det är särskilt föreskrivet att en bostadsrättsförening ska underrättas om en utmätning av en bostadsrätt i föreningens fastighet. Enligt 20 § lagen om införande av utskömningsbalken gäller denna skyldighet även utmätning av andelar i andra slags bostadsföretag.

Utmätning av nyttjanderätter och säkerställande av sådana utmätningar beskrivs närmare i avsnitt 6.17.

**Egendom hos tredje man**

Kronofogden har möjlighet att ta utmätt egendom i förvar eller försegla eller märka den, även om egendomen finns i tredje mans besittning. Kronofogden får bedöma i det enskilda fallet om det t.ex. finns risk för att gäldenären tar tillbaka den utmäta egendomen från tredje man. Denna möjlighet gäller all slags lös egendom. Besittningen kan t.ex. grundas på deposition eller nyttjanderätt. Om egendomen inte tas i förvar ska innehavaren i stället förbjudas att lämna ut egendomen utan tillstånd av Kronofogden eller att vidta någon annan åtgärd med egendomen som är till skada för sökanden. Om förhållandet till tredje man vid utmätning, se vidare avsnitt 8. Om utmätning av pantsatt egendom eller egendom som är föremål för retentionsrätt, se avsnitt 6.1 och 6.2.

**Elektroniska förbudsmeddelanden**

Kronofogden kan lämna vissa förbudsmeddelanden och underrättelser elektroniskt efter överenskommelse med den som ska ta emot meddelandet (6 kap. 11 § UF).

**Brukande**

När det gäller gäldenärens rätt att bruka utmätt lös egendom är huvudregeln att han får fortsätta att använda

egendom som inte har tagits i förvar eller förseglats. Men det får bara röra sig om normal användning, inte konsumtion. En viss förslitning accepteras. Kronofogden har möjlighet att bestämma hur gäldenären får använda utmätt egendom (6 kap. 4 § andra stycket UB). Ett sådant beslut kan ändras när Kronofogden finner skäl till det (avsnitt 16.2).

#### **Förfogandeförbud**

Efter utmätningen får gäldenären inte förfoga över den utmäta egendomen till skada för sökanden (4 kap. 29 § UB). Detta förfogandeförbud gäller i första hand rättsliga dispositioner. Förbudet innebär som huvudregel bl.a. att gäldenären inte utan Kronofogdens tillstånd får:

- överlåta utmätt lös egendom
- undanskaffa eller förstöra egendom
- pantförskriva ett pantbrev som tagits i förvar (6 kap. 5 § och 12 kap. 5 § UB)
- avstå från en rättighet som utmätts
- efterge sin rätt vid ett arvskifte
- på annat sätt t.ex. vid rättegång, efterge sin rätt (NJA 1978 s. 365).

Huruvida Kronofogden bör låta gäldenären vidta en viss åtgärd med utmätt egendom ska bedömas med hänsyn till om åtgärden kan anses vara till skada för utmätningssökanden. Innan Kronofogden ger tillstånd till ett visst förfarande ska sökanden höras. Om gäldenären utan Kronofogdens tillstånd har överlåtit utmätt egendom gäller överlåtelsen inte mot sökanden om den nye ägaren kände till utmätningen. Överlåtelsen kan dock få praktisk betydelse främst genom att förvärvaren får ett eventuellt överskott men också genom att han får själva egendomen, om utmätningen återgår. En överlåtelse av utmätt egendom kan dock på grund av godtrosvärv göra utmätningen verkningslös, främst om utmätningen inte har säkerställts genom omhändertagande eller förbudsmeddelande. Angående förutsättningarna för godtrosvärv av säkerställd egendom se NJA 2003 A 8 = RIC 43/03.

**Polisanmälan** Den som bryter mot förfogandeförbudet gör sig skyldig till överträdelse av myndighets bud (17 kap. 13 § brottsbalken) och bör polisanmälas (19 kap. 1 § UF). Påföljden kan bli böter eller fängelse i högst ett år (Hovrättens över Skåne och Blekinge dom 1980-09-11 i mål B 316/80 = RIC 21/80). Även skadestånd kan utdömas till utmätningssökanden (Hovrättens över Skåne och Blekinge dom 1983-11-18 i mål T 113/83 = RIC 1/85). Det är i första hand Kronofogden som bör göra polisanmälan (19 kap. 1 § UF). Av Kronofogdens delegationsordning framgår vem som är behörig att göra en sådan anmälan. Läs mer under avsnitt 20.

#### 4.5 Åtgärder med utmätt lös egendom

Kronofogden får enligt 4 kap. 31 § UB vidta åtgärder med utmätt egendom för att ta till vara sökandens rätt. Myndigheten har då de befogenheter som annars tillkommer egendomens ägare. Syftet med bestämmelsen är att förhindra att egendomens värde går förlorat för sökanden. Kronofogden får dock inte väcka talan vid domstol eller svara i mål angående egendomen.

Det är inte meningen att Kronofogden på samma sätt som en ägare ska hålla reda på vad som händer med den utmätta egendomen. Kronofogden får i viss mån förlita sig på att sökanden eller gäldenären fäster myndighetens uppmärksamhet på förhållanden som kräver åtgärd.

**Fordran** Kronofogden kan t.ex. avbryta preskriptionen av en utmätt fordran eller bevaka fordringen i sekundogäldenärens konkurs. Kronofogden kan också säga upp en utmätt fordran till betalning, t.ex. ett banktillgodohavande som en viss uppsägningstid gäller för.

**Dödande av förkommen handling** Kronofogden kan ansöka om att döda en förkommen handling som inte kunnat påträffas vid utmätning av en fordran eller rättighet, om det kan antas att handlingen undanhålls

(16 § lagen om dödande av förkommen handling). En sådan ansökan görs hos tingsrätten på den ort där gäldenären har sitt hemvist (se bestämmelserna i 10 kap. RB om gäldenären saknar hemvist). Som villkor för dödande kan tingsrätten föreskriva att utmätningssökanden ställer säkerhet enligt 2 kap. 25 § UB.

Om en handling har förkommit utan att det kan antas att handlingen undanhålls är Kronofogden med stöd av 4 kap. 31 § UB behörig att ansöka om dödande av denna handling. Observera att det av 4 § första stycket lagen om dödande av förkommen handling framgår att en sådan ansökan ska göras hos Kronofogden (Gregow s. 120). När det gäller dödande av en inteckningshandling, t.ex. ett pantbrev, ska ansökan dock göras hos den inskrivningsmyndighet som handlägger ärenden om inskrivning av inteckningen (4 § andra stycket lagen om dödande av förkommen handling).

I 5-13 §§ lagen om dödande av förkommen handling finns närmare bestämmelser om förfarandet, bl.a. vad ansökan ska innehålla och rättsverkningarna av att en handling dödas. Se även avsnitt 6.6.

**Aktier** Om aktier utmäts kan Kronofogden vid fondemission eller nyemission bevaka den rätt som aktierna ger.

**Kostnader** Om det uppstår kostnader genom Kronofogdens åtgärder bör de som regel betraktas som förrättningskostnader. Sökanden ansvarar i sista hand för dem och ska därför om möjligt kontaktas innan Kronofogden utför någon kostnadskrävande åtgärd, t.ex. vårdhållning och försäkring (6 kap. 18 § UF). När det är lämpligt bör Kronofogden även kontakta gäldenären.

## **4.6 Distansutmätning**

I de flesta fall har förrättningsmannen det som ska utmäts framför sig vid utmätningstillfället. Han kan då bedöma värdet osv. Utmätning kan dock också göras på avstånd, vid s.k. distansutmätning.

Lös egendom kan således enligt 4 kap. 7 § UB utmätas även om den inte finns tillgänglig vid förrättningen om följande förutsättningar är uppfyllda:

- Egendomen kan identifieras på grund av registrering, upplysning vid förhör eller någon annan utredning. Det innebär att det inte ska råda någon tvekan om vad som har blivit utmätt.
- Det kan inte antas uppstå något hinder mot att säkerställa den utmätta egendomen. Innebörden är att man i praktiken genast ska kunna bege sig dit där egendomen finns och ta den i förvar eller säkerställa den på något av de andra sätt som står till buds.

Enligt beslut av JK (2001-04-24, dnr 33-01-40 = RIC 14/01) har Kronofogden ansetts försumlig när myndigheten efter en distansutmätning inte säkerställt den utmätta egendomen. Med hänvisning till doktrinen framhöll JK att säkerställandet kunde anstå några timmar eller till nästa dag. I det aktuella fallet hade drygt en månad gått från utmätningen utan att egendomen hade säkerställts, vilket var skadestandsgrundande för staten.

Distansutmätning av lös egendom bör användas sparsamt utom då det är fråga om tilläggsutmätning, dvs. utmätning av egendom som redan är utmätt och säkerställd i ett tidigare mål. Risken med distansutmätning är att egendomen inte blir ordentligt identifierad eller att det visar sig att den aldrig existerat.

Distansutmätning kan inte göras om det råder tveksamhet om vem som äger egendomen eller var den finns.

Om en distansutmätning görs måste en utredning göras om egendomen. En ungefärlig värdering måste också kunna göras. Det behövs bl.a. vid bedömningen av om ytterligare egendom måste utmätas för att skulden ska bli fullbetald.

Ett exempel på när det bör vara möjligt med distansutmätning är när gäldenären har en ny bil, förutsatt

att bilen är registrerad på gäldenären och att han bekräftar att han har den kvar. Värdering bör inte vara ett problem när bilen är ny. Kronofogden ska ha anledning att tro på gäldenärens uppgift att han äger bilen och att den finns kvar. Observera dock att det vid registreringen i vägtrafikregistret inte kontrolleras att uppgifterna om ägarförhållandena är riktiga. Enbart det faktum att gäldenären är registrerad för en ny bil räcker således inte för distansutmätning.

Om det blir aktuellt med tilläggsutmätning av egendom som lämnats kvar hos gäldenären kan det finnas skäl att kontrollera att tidigare åtgärder för att säkerställa utmätningen består och inte behöver förstärkas (KUB V s. 242).

Om gäldenären vägrar att tala om var egendomen finns går det inte att göra någon distansutmätning. För egendom som inte finns i gäldenärens besittning och där innehavaren påstår att den tillhör honom kan, vid ett överklagande av utmätningen, stora svårigheter uppkomma eftersom lös egendom antas tillhöra den som har den i besittning. Kronofogden bör inte göra distansutmätning i sådana fall.

Ett registrerat skepp eller luftfartyg kan utmätas även om det finns hinder mot säkerställandet. Svenskregistrerade skepp anses till och med kunna utmätas trots att de går i trafik mellan utländska hamnar (Gregow s. 106). Det är förmodligen ett av få, om inte enda, undantaget från regeln att endast egendom i Sverige kan utmätas.

Frågor om distansutmätning uppkommer även när Kronofogden får information om att egendom omhändertagits av polis (t.ex. genom beslag) eller någon annan myndighet med liknande befogenheter. Om utmätning sker innan ett beslag har hävts ska Kronofogden göra en anteckning i protokollet om förbehåll för den rätt som beslaget medför. Vidare ska Kronofogden inte hämta egendomen och inte heller uppmana polisen eller annan



myndighet att skicka pengar till Kronofogden förrän beslaget har hävts. För att egendomen med säkerhet ska kunna identifieras är det viktigt att beslagsnumret antecknas i Kronofogdens protokoll.

Som stöd i situationer när distansutmätning aktualiseras har Kronofogden tagit fram en [handledning om distansutmätning och straffprocessuella tvångsmedel m.m. \(dnr 808 12552-10/112\)](#).

## **4.7 Underrättelse om verkställd utmätning**

Kapitlet har uppdaterats 2019-01-23

<b>Gällande rätt</b>	<p>Gäldenären ska underrättas skriftligen om ett beslut om utmätning (6 kap. 9 § UF). Underrättelsen ska delges gäldenären om det inte är känt att hen inte kan anträffas. Delgivning har betydelse för att gäldenären ska kunna ta tillvara sin rätt och för att sökanden ska kunna förlita sig på att hen får behålla medlen som utbetalats till sökanden vid utmätning.</p> <p>Delgivning behöver inte heller ske vid utmätning av överskjutande skatt eller när värdet av det utmätta inte motiverar kostnaderna för detta.</p>
<b>Gäldenären kan inte anträffas</b>	<p>Underrättelser om utmätningsbeslut framställs elektroniskt i Init. Om en förrättning har skett utanför kontoret och gäldenären är närvarande brukar förrättningsmannen upprätta ett särskilt utmätningsbevis som gäldenären får del av på platsen.</p> <p>Om det är känt att gäldenären inte kan anträffas för delgivning krävs alltså inga delgivningsförsök. Det är alltid viktigt att det görs en handläggarnotering om det i Init.</p>
<b>Inledning av delgivningsförfarandet</b>	<p>Om det inte är känt att gäldenären inte kan nås för delgivning, måste Kronofogden försöka delge. Kommer delgivningserkännandet (vitt kort) inte tillbaka ska Kronofogden försöka kontakta gäldenären per telefon för</p>

att få bekräftelse att gäldenären fått del av handlingarna eller telefondelege beslutet om gäldenären inte fått handlingen. Kronofogden behöver även kontrollera om gäldenären har en arbetsgivare där delgivning kan ske.

Om gäldenären har adressuppgift bör Kronofogden – utöver efterforskande av telefonnummer och arbetsgivare – även göra minst två besök på adressen om det inte redan vid första besöket står klart att gäldenären inte bor där. Om en annan person än gäldenären öppnar dörren ska förrättningsmannen om möjligt surrogatdelge denne. Om ingen öppnar kontrollerar förrättningsmannen om det finns indikationer på att gäldenären bor kvar, t.ex. om namnet står på dörren eller om brevlådan/brevinkastet ser ut att tömmas regelbundet. Kronofogden ska lämna en lapp om sitt besök i brevlådan vid det första besöket med en uppmaning att gäldenären ska höra av sig. Om Kronofogden inte fått kontakt med gäldenären efter dessa försök, finns det skäl att underlåta delgivning.

Visar utredningen att gäldenären har sitt hemvist på adressen men kan antas hålla sig undan, kan delgivning ske genom beslut om spikning. I så fall ska ytterligare ett delgivningsförsök göras för att konstatera att det kan antas att gäldenären håller sig undan, se Delgivningshandbokens avsnitt om spikning.

**Adressuppgift finns – gäldenären kan antas hålla sig undan**

Visar utredningen att gäldenären har sitt hemvist på adressen men kan antas hålla sig undan, kan delgivning ske genom beslut om spikning. I så fall ska ytterligare ett delgivningsförsök göras för att konstatera att det kan antas att gäldenären håller sig undan, se Delgivningshandbokens avsnitt om spikning.

När det konstaterats att gäldenären inte kan nås för delgivning ska en handläggarnotering göras i Init. Därefter behövs inte fler delgivningsförsök.

**Kostnader för ett fortsatt**

**delgivningsförfarande** Ett ytterligare undantag från delgivningsskyldigheten finns i 6 kap. 9 § andra stycket UF. Där regleras att ett beslut om utmätning inte behöver delges om värdet av det utmätta inte motiverar kostnaderna för delgivning. Om den utmätta egendomens värde inte bedöms överstiga 5 000 kr, räcker det med ett delgivningsförsök med vitt kort och ett försök att nå gäldenären per telefon.

Kronofogden har även möjlighet att underlåta delgivning när värdet av egendomen överstiger nämnda beloppsgräns om kostnaderna för delgivning blir stora i förhållande till värdet av egendomen. Vid delgivning av gäldenärer som bor utomlands begränsar sig Kronofogdens arbete till att söka gäldenären från kontoret. Några särskilda kostnader verkar inte uppkomma i det sammanhanget. Det finns därför inte anledning att ha en annan beloppsgräns för de gäldenärer som bor utomlands.

**Beslut enligt 6 kap. 9 § 2 st UF** I de fall det blir aktuellt att inte delge en utmätning ska det fattas ett beslut om att underlåta delgivning. Detta gäller oavsett om det beror på att gäldenären inte kan anträffas eller om värdet av det utmätta är för lågt för att motivera delgivningskostnaden.

Beslutet dokumenteras i utmätningen under "annan". Om utrymmet inte räcker kan en hänvisning göras till den handläggarnotering där delgivningsåtgärderna/försöken att få kontakt med gäldenären har dokumenterats under rubriken "Delgivning".

**Övrigt** En underrättelse om utmätning av ett överskott på skattekontot behöver inte delges gäldenären (6 kap. 9 § andra stycket UF). För beslut om löneutmätning finns särskilda bestämmelser om underrättelser (avsnitt 5.8.1).

I underrättelsen ska gäldenären upplysas om att hen inte utan Kronofogdens medgivande får förfoga över den utmätta egendomen på ett sätt som är till skada för utmätningborgenären och att en överträdelse av detta förbud kan leda till ansvar (17 kap. 13 § brottsbalken).

Utöver gäldenären ska i många fall även andra underrättas om en verkställd utmätning. Detaljerade bestämmelser om det finns i 6 kap. 10–24 §§ UF.

Kronofogden har en skyldighet att genast underrätta överförmyndaren om det i ett mål om utmätning uppmärksammas att egendom till ett värde som överstiger ett prisbasbelopp förts över som gåva eller på liknande sätt till någon som är under 18 år (6 kap. 24 b § UF).

Mer information om hur delgivning går till finns i Delgivningshandboken.

#### **4.8 Verkställighet mot dödsbo**

När någon avlider uppkommer ett dödsbo. Det består av den avlidnes tillgångar och skulder. De flesta av den avlidnes skulder övertas av dödsboet. Det framgår exempelvis av 4 kap. 1-3 §§ inkomstskattelagen att dödsboet är skattskyldigt för den dödes och dödsboets inkomster och kan därmed bli betalningsskyldig för eventuella skatteskulder. Undantag är bl.a. böter, vilka som regel bortfaller när den bötfälde dör (35 kap. 7 § andra stycket brottsbalken). Även studielån faller bort (4 kap. 25 § studiestödslagen). Vidare kan ett dödsbo dra på sig skulder och även förvärva inkomster. Dödsboet ska reglera skulderna innan arvingarna kan ärva något. Betalas inte skulderna kan det bli aktuellt med verkställighet mot dödsboet. Att exekutionstiteln riktar sig mot den avlidne och inte mot dödsboet utgör i sig inget hinder mot verkställighet mot dödsboet. Verkställighet mot dödsboet kan alltså ske för exekutionstitlar riktade mot den avlidne eller exekutionstitlar riktade mot dödsboet. Dödsboet är en juridisk person som bl.a. kan få lagfart. Det finns olika delägare i ett dödsbo (dödsbodelägare). Ett dödsbo förvaltas normalt av dödsbodelägarna själva.

Om gäldenären är delägare i ett dödsbo kan hans andel utmätas (avsnitt 6.13).

Se avsnitt 18 om hur delgivning med ett dödsbo går till.

Ett dödsbo upplöses genom att den avlidnes tillgångar delas mellan arvingarna och de universella testamentstagarna vid ett arvskifte. Före arvskiftet ska det göras en bodelning om den avlidne var gift. Var den avlidne sambo och den efterlevande sambon begär det ska även då bodelning ske (23 kap. 1 § andra stycket Ärvdabalken (ÄB)). Ett arvskifte får inte ske innan en bouppteckning har upprättats och den avlidnes alla kända skulder betalats, alternativt att medel satts av till deras betalning. Skulle detta ändå ske kan bodelning eller arvskifte gå åter.

#### **4.8.1 Arvsberättigade**

Den som avlider lämnar alltid efter sig en arvsberättigad, d.v.s. en arvinge. Arvingarna utgör dödsbodelägarna. Se närmare om dödsbodelägare och dödsboförvaltning i avsnitt 4.8.2.

Om den avlidne var gift, tillfaller kvarlåtenskapen den efterlevande maken (3 kap. 1 § ÄB). Denna bestämmelse infördes 1987 då efterlevande make fick en legal arvsrätt före gemensamma barn. Gemensamma barn får alltså först vid den efterlevande makens död ut sitt arv efter den först avlidne maken. (Se Walin och Lind, Ärvdabalken (1 februari 2015, Zeteo), kommentaren till 19 kap. 1 §). Efterlevande maka ärver dock inte före barn som inte är gemensamma med den efterlevande, dvs. den först avlidne makens särkullbarn (3 kap. 1 § första stycket ÄB). Särkullbarn har alltid rätt till arv direkt efter sin förälder. Den efterlevande makan/maken kan dock genom testamente ha gjorts till arvinge.

#### **Arvsklasser**

Arvingar på grund av släktskap delas in i tre arvsklasser; den första, andra och tredje arvsklassen. Arvsrätten går från en arvsklass till nästa först när det helt saknas arvingar inom den första. För att man ska kunna avgöra vilken arvsklass som står i tur att ärva måste man ha klart för sig vilka som ingår i de olika klasserna.

**Bröstarvingar –  
första arvsklassen**

Utgångspunkten är – när efterlevande maka/make inte finns eller efterlevande maka/make är utesluten från arvsrätten på grund av testamente - att den avlidnes tillgångar efter en eventuell bodelning ärvs av bröstarvingarna, d.v.s. barnen. Är barn avlidet ärver barnbarn och är barnbarn avlidet ärver barnbarnsbarn o.s.v. Denna arvsrätt i rakt nedstigande led kallas också istadarätt eller representationsrätt. Är ett barn av flera barn avlidet och finns inte någon arvsberättigad bröstarvinge till det avlidna barnet, delas kvarlåtenskapen mellan de syskon som är i livet. I avlidet syskons ställe ärver dennes bröstarvingar.

**Föräldrar – andra  
arvsklassen**

Först om det inte finns någon arvsberättigad bröstarvinge går arvet till den avlidnes föräldrar som ärver sitt barn med hälften vardera. I avliden förälders ställe träder den avlidnes syskon in, och är ett syskon avlidet träder dennes barn in. Att arvlåtarens syskon tar den döda faderns eller moderns lott innebär att om båda föräldrarna är döda tar syskonen hela arvet. Finns inte syskon eller barn till syskon men lever en av den avlidnes föräldrar, tillfaller hela arvet den föräldern.

Även halvsyskon har rätt till arv men här måste man se till vem av föräldrarna halvsyskonet är barn till. Är en av arvlåtarens föräldrar död, delar halvsyskonen, om de är barn till den döda föräldern, den dödes lott med helsyskonen. Lever däremot den av föräldrarna som halvsyskonen är barn till, tar helsyskonen hela lotten i den avlidna förälderns ställe. Är båda föräldrarna döda och finns såväl halv- som helsyskon, delar halvsyskonen jämte helsyskonen sin döda faders eller moders lott, medan den andra förälderns lott delas mellan helsyskonen. Slutligen, om helsyskon eller barn till helsyskon saknas och är båda föräldrarna döda, går hela arvet till halvsyskon. Är ett halvsyskon avliden träder dennes barn in i det avlidna halvsyskonets rätt. Om arvlåtaren efterlämnar ett halvsyskon på faderns sida och t.ex. sin mormor tar - enligt parentelprincipen - halvsyskonet hela arvet.

**Mor- och farföräldrars arvsrätt – tredje arvsklassen**

Om släktingar tillhörande första och andra arvsklasserna dvs. bröstarvingar samt föräldrar, syskon och syskons barn saknas blir det aktuellt för de inom tredje-arvsklassen att ärva. De som hör till tredje arvsklassen är mor- och farföräldrar och deras barn. Mor- och farföräldrar tar lika lott. I första hand sker alltså inte en uppdelning av arvet med hälften på farssida och hälften på morssida utan en fjärdedel på var och en av dem. Om någon av mor- eller farföräldrarna är död, ska dennes barn, dvs. arvlåtarens farbröder och fastrar eller morbröder och mostrar, ta den döde mor- eller farförälderns lott. Regeln innebär, att om exempelvis farfadern är död, kan en farbroder till den avlidne komma att ta farfaderns del och således med farmodern, d.v.s. farbroderns mor, dela på lotten som lagts ut på den avlidnes farföräldrar. Är även farmodern död ärver farbrodern hela fädernesidans lott. Har någon av far- eller morföräldrarna avlidit utan att efterlämna barn, går den dödes lott över till den andra av far- eller morföräldrarna eller, om inte heller denne finns i livet, till hans barn. Först om ingen arvinge finns på den avlidnes mor- respektive farförälders sida går arvet över till den andra sidan.

En viktig sak att notera är att inom denna arvsklass stannar den s.k. istadarätten vid far- och morföräldrarnas barn och går inte vidare. Det innebär att arvlåtarens kusiner inte är arvsberättigade.

**Allmänna arvsfondens arvsrätt**

Finns inte någon arvsberättigad släkting enligt vad som sagts ovan eller någon som är arvsberättigad på grund av testamente, ärver allmänna arvsfonden den avlidnes kvarlåtenskap. Allmänna arvsfonden har att främja verksamhet av ideell karaktär till förmån för barn och ungdomar samt funktionshindrade. Allmänna arvsfonden förvaltas av Kammarkollegiet.

**Sambor**

Samboförhållanden är idag vanligt förekommande men för att sambo ska anses vara sambo efter den avlidne måste samboförhållandet uppfylla de krav som ställs i sambolagen (2003:376). I 1 § anges att med sambo förstås

två personer som stadigvarande bor tillsammans i ett parförhållande och har gemensamt hushåll samt att ingen av samborna är gift.

Till skillnad från make/maka saknar sambo arvsrätt. För rätt till arv krävs att den avlidne genom testamente gjort den efterlevande sambon till arvinge.

### **Testamente**

Den som har rättslig handlingsförmåga, d.v.s. är behörig att ingå avtal eller ta på sig förpliktelser, kan upprätta testamente för att föreskriva hur kvarlåtenskapen ska fördelas och till vem eller vilka. Även en person som har förvaltare och som fyllt 18 år kan med stöd av läkarintyg upprätta testamente. Ett testamente måste upprättas i skriftlig form och vara bevittnat av två testamentsvittnen som närvarar när testator skriver under, alternativt bevittna efter att testator vidkänt sin namnteckning, se 10 kap. 1 § ÄB. Testamentsvittnena ska känna till att det är ett testamente som de bevittnar, men behöver inte känna till innehållet i testamentet. Det är upp till testator att bestämma om vittnena ska få ta del av innehållet. Reglerna om testamente finns i 10 kap. ÄB och där finns också regler om vad som gäller för bland annat s.k. nödtestamente och vad som gäller för återkallelse av testamente.

En bestyrkt kopia av ett testamente ska delges arvinge i bestyrkt avskrift (kopia) såvida inte arvingen har godkänt testamentet. Den som vill klandra testamentet kan göra detta inom 6 månader från det han/hon fick del av testamentet genom att väcka talan om testamentets ogiltighet. Väcks talan prövas testamentets giltighet.

Fram till dess förvaltas dödsboet av såväl uteslutna arvingar som universella testamentstagare.

### **Arvsavstående**

Den som ärver kan vilja avstå från sitt arv, antingen helt eller delvis. Om arvingen avstår träder den eller de som skulle ha ärvt om den avstående hade avlidit före arvlåtaren, in som arvtagare (Eriksson, Den nya familjerätten, s.2014, s. 82).



#### **4.8.2 Dödsboförvaltning**

Dödsboet företräds och förvaltas av den avlidnes arvingar gemensamt och de utgör således dödsbodelägarna.

Förvaltningen innebär att bouppteckning upprättas och att boet avslutas genom att alla skulder betalas och boets tillgångar skiftas.

Ett dödsbo kan också förvaltas av en bouppteckningsman, utsedd av dödsbodelägarna eller av domstol.

#### **Närmare om dödsbodelägare**

Efterlevande make deltar i dödsboförvaltningen och förvaltar därmed även den avlidnes enskilda egendom tills bodelning och arvskifte upprättas.

Barn som inte är gemensamma med den efterlevande har alltid rätt till arv direkt efter sin förälder och är således alltid dödsbodelägare i dennes dödsbo. Den efterlevande makan/maken är då dödsbodelägare fram till bodelning skett. Den efterlevande makan/maken kan genom testamente ha gjorts till arvinge och fortsätter i så fall att vara dödsbodelägare även efter bodelning och är delägare fram till boet skiftats.

Var den avlidne sammanboende kan även sambon vara dödsbodelägare. Enligt 8 § sambolagen (2003:376) är sambo dödsbodelägare om han/hon påkallar bodelning efter den avlidne. Sådan begäran ska framställas senast vid bouppteckningen. Sambon har då del i boet och dess förvaltning till dess bodelningen är genomförd. Därefter är sambon inte dödsbodelägare. Har sambon inte begärt bodelning upphör sambon att ha del i boet efter det att bouppteckningen har upprättats.

Efterlevande sambo har inte bodelningsrätt i all kvarlåtenskap efter den avlidne sambon utan enbart i den egendom som enligt sambolagens regler är samboegendom. Det är den gemensamma bostaden och bohag om bostad och bohag har förvärvats för gemensam

användning. Sådan egendom kan vara undantagen från att vara samboegendom om:

- Sambon har fått egendomen i gåva av någon annan än sambon med föreskrift att egendomen ska vara mottagarens enskilda egendom,
- Sambon har fått egendomen genom testamente med föreskrift att egendomen ska vara mottagarens enskilda egendom,
- Sambon har ärvt egendom och som enligt testamentet av arvlåtaren ska vara mottagarens enskilda egendom och
- Vad som trätt i stället för ovan angivna egendom, om inte annat föreskrivits genom den rättshandling på grund av vilken egendomen är enskild.

Slutligen kan sambor avtala bort bodelningsrätten enligt Sambolagen.

Har samboförhållandet upphört men bodelning inte skett när dödsfallet inträffar bör den efterlevande f.d. sambon anses vara dödsbodelägare, jämför Kommentaren till 18 kap. 1 § ÄB. Rätten att påkalla bodelning förfaller ett år efter att samboförhållandet upphörde.

För att det ska vara gemensam bostad – och som då kan utgöra samboegendom – ställs vissa krav i 5 § sambolagen. En viktig förutsättning är att bostaden ska vara avsedd som sambornas gemensamma hem. Motsvarande gäller för bohaget där det i 6 § samma lag anges att bohag ska vara avsett för det gemensamma hemmet. I 7 § samma lag anges att om bostad eller bohag används huvudsakligen för fritidsändamål utgör egendom inte samboegendom.

Det nu sagda innebär att beträffande t.ex. bankmedel eller fritidsbostad kan inte efterlevande sambo göra anspråk på att få del av bankmedel respektive fritidsbostad.

Så länge en sambo är dödsbodelägare, d.v.s. till dess bodelning skett eller till dess sambon i samband med

bouppteckning av sagt sig bodelningsrätt eller det uppvisats ett avtal mellan samborna att bodelningsrätten avtalats bort, deltar sambon i förvaltningen av all egendom i boet, se 18 kap 1 § ÄB. En efterlevande sambo kan också vara dödsbodelägare i egenskap av universell testamentstagare.

Beroende på hur testator har upprättat sitt testamente leder det till att den eller de som ärver antingen blir dödsbodelägare eller inte delägare men väl berättigad till arv av viss sak eller visst belopp. Utformas testamentet så att den eller de som ärver får en andel av eller hela kvarlåtenskapen blir de så kallade universella testamentstagare och är då dödsbodelägare. Utformas testamentet så att en viss sak eller ett bestämt belopp ska tillfalla en eller flera personer blir de s.k. legatarier och är inte dödsbodelägare.

**Arvsavstående**

En viktig fråga för att bestämma vilka som är dödsbodelägare är hur avståendet utformas. Är det fråga om att avstå hela arvet eller en kvotdel av arvet blir den eller de som då inträder som arvtagare dödsbodelägare; om en kvotdel avstås blir de dödsbodelägare tillsammans med den som gjort avståendet. Om arvtagaren däremot avstår av ett visst belopp blir inte den till vilken avståendet har skett dödsbodelägare. NJA 1963 s.57.

**Omyndiga dödsbodelägare**

Den avlidne kan efterlämna arvingar som inte är myndiga och som har att förvalta dödsboet. En omyndig saknar rättshandlingsförmåga, bortsett från vissa undantag som inte är av intresse i detta sammanhang. Den omyndiges rättigheter ska då som huvudregel tas om hand av förälder i egenskap av förmyndare. I vissa fall kan föräldern och barnet samtidigt vara arvingar och föräldern kan då inte företräda barnet utan överförmyndaren ska utse en god man, se 11 kap. 2 § 1 st FB, när det gäller vården av den underåriges rätt i dödsboet. Ett sådant godmanskap omfattar, förutom rätten att för underåriges räkning delta i bodelning och skifte eller sluta avtal om sammanlevnad i oskiftat bo, även rätt och skyldighet att på den underåriges vägnar ta del i boets förvaltning och utredning. När

bodelning och skifte skett eller avtal slutits om sammanlevnad i oskiftat bo, övertas förvaltningen av förmyndaren. Under den tid sammanlevnad i oskiftat bo pågår representerar förmyndaren den underårige även beträffande rättshandlingar rörande boet. Överförmyndaren ska, om den underåriges bästa skulle äventyras, ingripa genom att hos rätten begära avtalets hävande. Skulle avtal om sammanlevnad i oskiftat bo upphöra att gälla innan den underårige blivit myndig, ska god man på nytt förordnas för att för underåriges räkning delta i boutredning, bodelning och skifte. Likaså ska god man på nytt förordnas, när avtal om sammanlevnad i oskiftat bo upphör att gälla av anledning som anges i 24 kap. ÄB.

När en förälder efterlämnar make och gemensamma underåriga barn blir maken arvinge och dödsbodelägare medan barnen blir efterarvingar, fränsett möjligheten att de genom testamente direkt blir arvingar. I egenskap av efterarvingar är barnen inte dödsbodelägare men i egenskap av efterarvingar ska de enligt 20 kap. 2 § ÄB kallas till bouppteckningen. Eftersom omyndig saknar rättshandlingsförmåga bör god man då förordnas för att ta tillvara den omyndiges intressen i samband med bouppteckningen.

**Två viktiga undantag från vilka som är dödsbodelägare**

Av 18 kap. 1 § ÄB följer två viktiga undantag från vilka som är dödsbodelägare. Det första undantaget tar sikte på om den avlidne efterlämnar maka/make eller sambo och bodelning har skett eller inte ska ske och den efterlevande inte är arvinge eller universell testamentstagare. Då är den efterlevande makan/maken eller sambon inte dödsbodelägare. Eftersom efterlevande maka/make enligt 3 kap. 1 § ÄB har legal arvsrätt, borde denna situation inte vara så vanligt förekommande när den avlidne var gift men däremot uppkommer den när den avlidne var sambo. Det andra undantaget gäller s.k. sekundosuccessorer, d.v.s. sådana arvingar som ärver den avlidne först efter att annan arvsberättigad avlidit. Den kanske mest vanliga situationen är att den avlidne var gift och efterlämnar barn som är

gemensamma med den efterlevande makan/maken. Eftersom gemensamma barn inte ärver förrän efter båda föräldrarnas död, är barnen inte dödsbodelägare i den först avlidne förälderns dödsbo; de blir dödsbodelägare i den sist avlidne förälderns dödsbo. Gemensamma barn kan bli dödsbodelägare i den först avlidne förälderns dödsbo om det finns testamente som ger barnen rätt till arv direkt efter den först avlidne föräldern eller om den efterlevande föräldern gör ett helt eller delvis arvsavstående. Om föräldrarna har ansökt om skilsmässa (se 3 kap. 10 § ÄB) finns ingen arvsrätt för den efterlevande före detta makan/maken och då är det barnen som ärver direkt och som således förvaltar boet.

Om makarna är skilda men bodelning ännu inte skett, bör efterlevande maka/make anses vara dödsbodelägare intill dess bodelning skett, se kommentaren till 18 kap. 1 § ÄB.

### **Bouppteckning**

Bouppteckning ska som huvudregel förrättas inom tre månader från dödsfallet och ges in till Skatteverket inom en månad därefter. Skatteverket kan i vissa fall förlänga tiden genom att bevilja anstånd. Skatteverket har också vissa möjligheter att kräva att bouppteckning ges in vid vite men det kan ändå dröja avsevärd tid innan bouppteckning upprättas och ges in.

I bouppteckningen ska den avlidnes tillgångar och skulder framgå. I bouppteckningen tas tillgångar och skulder upp så som de var på dödsdagen liksom dödsboets kostnader för begravning och bouppteckning (som uppstår efter dödsfallet). Även vissa andra uppgifter som i och för sig inte rör tillgångar i boet ska tas upp som en anteckning, t.ex. försäkringar som utfaller till efterlevande.

Det är viktigt att tänka på att vissa fordringar kanske inte är utbetalda på dödsdagen men tas ändå upp i bouppteckningen, t.ex. semesterersättning. Vid utmätningstillfället kan fordringarna ha hunnit utbetalats varför de inte längre inestår hos utbetalaren.

Var den avlidne gift ska även makens tillgångar och skulder framgå. Om enskild egendom förekommer ska det framgå varför den inte ska ingå i bodelningen.

Var den avlidne sambo och begär efterlevande sambo bodelning ska gemensam bostad och egendom tas upp särskilt. Det ska även framgå vem egendomen tillhör (20 kap. 4 § ÄB). Även fordringar som är förenade med särskild förmånsrätt i egendomen eller av annan anledning är att hänföra till denna egendom ska antecknas. All annan egendom som efterlevande sambo äger faller utanför, d.v.s. sommarställe, banktillgodohavanden m.m.

Av bouppteckningen ska vidare dödsbodelägare samt eventuella testamenten och äktenskapsförord framgå. Bouppteckningen ska också innehålla uppgifter om livförsäkringar och tillgångar på pensionssparkonton (20 kap. 5 § ÄB).

Efter granskning registreras bouppteckningen av Skatteverket.

Observera att dödsboet ansvarar för dödsboets skulder oavsett om de tagits upp i bouppteckningen eller inte.

**Boutredningsman utsedd av dödsbodelägarna**

Dödsbodelägare kan ställa ut fullmakt för t.ex. en delägare eller boutredningsman att sköta förvaltningen. Dennes rätt att företräda boet följer då av vad delägarna har bestämt i fullmakten. Eftersom en sådan boutredningsman inte med automatik förvaltar dödsboet, är det dödsbodelägarna som gemensamt förvaltar dödsboet och svarar för att dess skulder blir betalade.

**Boutredningsman utsedd av domstol**

På ansökan exempelvis av dödsbodelägare eller borgenär kan domstol besluta att egendomen i dödsboet ska avträdas till förvaltning av boutredningsman (19 kap. ÄB). En dödsbodelägare behöver inte ange något skäl för sin begäran. Motivet kan t ex vara oenighet, misstro eller dödsboets komplexitet (se Walin och Lind, Ärvdabalken, Zeteo, 1 februari 2015, kommentar till 19 kap. 1 §). En

förordnad boutredningsman förvaltar i delägarnas ställe boets egendom under boutredningen, företräder dödsboet mot tredje man och får föra dödsboets talan i domstol. Bara under vissa förutsättningar tillåts en boutredningsman sälja en fastighet som ingår i dödsboet. En förordnad boutredningsmans uppdrag är i princip slutfört när denne har förberett dödsboet för bodelning och arvskifte så att delning kan ske utan men för någon som är beroende av utredningen. Bodelning och arvskifte förrättas därefter av dödsbodelägarna själva eller av en bodelningsförrättare respektive skiftesman, varefter boutredningsmannen kan lämna ut egendomen (19 kap. 15 § ÄB).

Till ansökan om boutredningsman ska normalt bifogas en bouppteckning, helst registrerad, eller, om en bouppteckning inte har upprättats, trovärdig uppgift om delägarna i boet och deras hemvist.

Om inte tillgångarna räcker till betalning av den avlidnes skulder ska boutredningsmannen försöka träffa en uppgörelse med fordringsägarna, 19 kap. 11 § ÄB.

Om ett offentligt ackord inte kommer till stånd, ska boutredningsmannen ansöka om att dödsboet ska försättas i konkurs.

När skulderna är betalda ska tillgångarna skiftas.

Att boutredningsman försöker nå uppgörelse med borgenärerna eller söker offentligt ackord utgör inte hinder mot utmätning av tillgångarna för dödsboets skulder. Däremot finns vissa begränsningar i möjligheterna att sälja den utmäta egendomen, se 8.4.

#### **Dödsboanmälan**

Om den dödes tillgångar, tillsammans med eventuell andel i efterlevande makes giftorättsgods, inte räcker till mer än begravningskostnader och andra utgifter med anledning av dödsfallet behöver bouppteckning inte upprättas utan det räcker med en dödsboanmälan till Skatteverket av

socialnämnden. Socialnämnden utreder boet på ungefär samma sätt som när bouppteckning görs - d.v.s. har kontakt med anhöriga, kontrollerar eventuella bankkonton, försäkringar m.m. Efterlämnar den avlidne fast egendom eller tomträtt kan dödsboanmälan inte göras utan då måste bouppteckning göras.

### **4.8.3 Arvskifte**

För att upplösa dödsboet krävs att egendomen skiftas mellan dödsbodelägarna. Det finns ingen särskild bestämmelse för när ett dödsbo måste vara skiftat (23 kap. 2 § ÄB). Skifte innebär att äganderätten övergår till dödsbodelägarna. Skiftet ska vara skriftligt och undertecknat av samtliga dödsbodelägare. Arvskiftet är ett avtal mellan de arvsberättigade och inte en handling som normalt ska registreras. Handlingen måste kunna visas upp i vissa sammanhang, t.ex. om någon söker lagfart på en fastighet som han tillskiftats. Tillgångar som inte är upptagna i skiftet anses inte skiftade.

#### **Legat**

Om den avlidne har testamenterat en bestämd sak eller ett bestämt belopp, ett s k legat, ska det delas ut till legatarie innan boet skiftas. Skulle legatarie ha fått egendom utan att skulderna betalats kan boudredningsman tillsättas för att få tillbaka egendomen.

#### **Bodelning**

Var den avlidne gift ska bodelning ske innan arvskifte förrättas. Detsamma gäller om den avlidne var sambo och den efterlevande sambon senast vid bouppteckningen påkallar bodelning. Bodelningen innebär att makarnas/sambornas egendom fördelas mellan dem och deras gemenskap kring egendomen upphör. Efter bodelningen hör egendomen till dödsboet respektive den efterlevande.

#### **Flera dödsbodelägare**

Om tillgångar finns och dödsboet har två eller flera delägare övergår äganderätten till boets egendom till dem genom att dödsbodelägarna förrättar arvskifte. För att skiftet ska vara giltigt ska det ske genom en skriftlig



handling som skrivs under av dödsbodelägarna. Efter skiftet upphör dödsboet som juridisk person.

**En dödsbodelägare**

Ibland finns det bara en enda delägare i dödsboet. Den situationen är mycket vanlig eftersom en efterlevande makes arvsrätt enligt 3 kap. 1 § ÄB numera går före gemensamma bröstarvingars rätt.

Består dödsboet av endast en dödsbodelägare kan inget arvskifte ske utan dödsbodelägaren anses då som huvudregel ha tillträtt egendomen i och med att bouppteckningen har blivit registrerad. Egendomsöverföringen sker med andra ord formlöst genom inregistreringen av bouppteckningen och denna blir fångeshandling. Av rättsfallet NJA 1989 s.452 (RIC 22/89) framgår att enmansdödsbon som regel anses upplösta när bouppteckningen är inregistrerad. Högsta domstolen talar om att det normala är att skiftet sätter stopp för förvaltningen och säger sedan följande. "Vid ensamförvaltning bör dödsboförvaltningen normalt anses avslutad när bouppteckningen registreras. Denna tidpunkt har också - med vissa här inte aktuella undantag - valts som utgångspunkt för ensam dödsbodelägares skyldighet att söka lagfart (se 20 kap. 2 § 2 st 3 JB). I det aktuella fallet har inte framkommit någon omständighet som utgör anledning att frångå den angivna tidpunkten för avslutande av dödsboförvaltningen."

**Om arvskifte inte sker**

Om delägarna inte vidtar några åtgärder för att skifta boet kan Kronofogden med stöd av 4 kap. 31 § UB begära hos tingsrätten att boet avträds till förvaltning av en boutredningsman eller att tingsrätten förordnar en skiftesman (KUB V s. 194). Av Kronofogdens delegationsordning framgår vem på myndigheten som är behörig att ansöka om boutredningsman eller skiftesman. Boutredningsman kan bli aktuell att begära om dödsboet inte är klart förberett för ett skifte. I båda fallen måste handläggaren först göra en bedömning av utfallet för borgenärerna. Med hänsyn till att kostnader kan uppstå bör sökanden och dödsboet höras innan begäran görs, se 6

kap. 18 § UF. Begäran kan göras i såväl allmänna som enskilda mål.

**Återgång av skifte** Bodelning eller arvskitte får inte äga rum innan den avlidnes skulder betalats om det inte har reserverats medel för betalning av skulderna. Skulle detta ändå ske kan bodelningen eller arvskittet gå åter (21 kap. 4 § ÄB, se 21 kap. 5 § ÄB om legat). Se närmare om återgång av skifte i avsnitt 4.8.5.

#### **4.8.4 Verkställighet mot ett oskiftat dödsbo**

**Handläggning som mot fysisk person** Vid verkställighet mot ett oskiftat dödsbo behandlas boet som en fysisk person, dvs. det blir samma handläggning som om verkställigheten hade skett mot den avlidne.

Inom ramen för verkställigheten ingår sedvanliga borgenärsåtgärder som uppskov och avbetalningsplan, i den mån det nu skulle kunna bli aktuellt. I vissa avseenden skiljer sig handläggningen mot vad som annars gäller, främst beträffande vad som ska undantas från utmätning samt när försäljning av utmätt egendom tidigast får ske, se mer nedan. Ett annat undantag gäller för utmätning av lön, 7 kap. 1 § sista stycket UB, se avsnitt 5.10.

En bouppteckning är inte nödvändig för förrättning eller någon annan form av verkställighet. Om en bouppteckning inte har lämnats in till Skatteverket ska man inte avvakta utan Kronofogden bör ändå göra förrättningen snarast. Anledningen är att ett dödsbo ofta avvecklas ganska snabbt. Om man dröjer med verkställigheten ökar risken att boet hinner skiftas. Utsikterna att få betalt är betydligt större innan delägarna har hunnit skifta boet än efter det att boet har skiftats.

**Beneficium och förbehåll för medel till begravning** Ett dödsbo har som regel inte behov av att få förbehålla sig egendom eller medel men en beneficieregel som måste beaktas är 5 kap. 3 § UB som i vissa fall undantar tillgångar för de efterlevandes behov. Av bestämmelsen framgår att bestämmelserna i 5 kap. 1 och 2 §§ UB ska tillämpas när det gäller efterlevande och deras behov av sådan egendom

som nämns i dessa paragrafer. Istället för tillämpning av 5 kap. 1 § 7 p. UB ska medel som behövs för de efterlevande undantas i den omfattning de behövs för underhåll enligt 18 kap. 5 § 2 stycket ÄB. I övrigt gäller inte beneficiebestämmelserna då dödsboet är en juridisk person.

Medel som tillfaller boet för begravning ska under vissa förutsättningar undantas från utmätning, 5 kap. 6 § 3 stycket UB. Sådana medel som tillfaller dödsbo på grund av en försäkring eller utfästelse från arbetsgivare får inte utmätas i den mån de inte överstiger ett prisbasbelopp; det är endast vad som överstiger som kan utmätas. Har medlen betalats ut är de skyddade mot utmätning endast om de hålls avskilda.

Däremot saknas det i princip skäl för att undanta medel vid utmätning för att begravnings- och bouppteckningskostnader ska betalas. Sådana kostnader har bara allmän förmånsrätt enligt 10 § förmånsrättslagen. Allmän förmånsrätt gäller bara vid konkurser och inte vid utmätning. Det vanligaste är att begravnings- och bouppteckningskostnaderna redan är betalda när det blir aktuellt med utmätning. Frågan blir då inte aktuell.

**Underrättelse före dödsfallet**

Har gäldenären underrättats om skulden före dödsfallet enligt 4 kap. 12 § UB har underrättelse skett i den ordning som UB föreskriver och verkställigheten fortsätter utan hinder av att gäldenären har gått bort. I situationen att gäldenären har underrättats innan han eller hon har avlidit bör alltså huvudregeln vara att någon ny underrättelse inte behöver ske. Om det av särskild anledning bedöms lämpligt att senare underrätta dödsboet kan ny underrättelse ske; 6 kap. 2 § UF anvisar att ny underrättelse om målet ska ske inte bara när lång tid förflutit sedan förra underrättelsen utan även om det av annat skäl bedöms behövt.

**Underrättelse till dödsboet och dödsbodelägarna**

Har gäldenären redan avlidit då ett utskökningsmål kommer in ska dödsboet underrättas. Av 18 kap. 1 § ÄB framgår att dödsboet företräds av dödsbodelägarna gemensamt såvida

de inte enats om att utse en person som ansvarig för boets förvaltning, d.v.s. avträtt boet till en boutredningsman.

Syfte med underrättelsen är att dödsboet ska kunna ta tillvara sin rätt antingen genom att frivilligt betala in beloppet eller för att invända mot verkställigheten. Det väsentliga bör då vara att de som har den faktiska vården om boet får underrättelse. Om det är så att det finns en dödsbodelägare som sitter i boet bör det räcka att den personen underrättas, även om det finns fler dödsbodelägare, se 18 kap. 1 a § ÄB. Saknas det dödsbodelägare som sitter i boet måste Kronofogden efterforska vilka delägare som finns och underrätta dem alla. Har det utsetts en boutredningsman är det den personen som ska underrättas.

Vilka som är delägare kan man få reda på genom bouppteckningen. Om en bouppteckning är registrerad kan den beställas från Skatteverket.

Finns ingen bouppteckning upprättad kan man begära ett dödsfallsintyg med släktutredning från folkbokföringen. Av intyget framgår bara de som är dödsbodelägare inom första arvsklassen, men det kan finnas andra som är dödsbodelägare såsom sambo eller arvingar inom andra eller tredje arvsklassen samt universella testamentstagare. Fråga blir då hur långtgående utredningsskyldighet myndigheten har för att hitta alla dödsbodelägare.

**Rimliga försök att efterforska dödsbodelägare**

UB saknar regler om Kronofogdens utredningsskyldighet beträffande vilka som är delägare. Samtidigt kan myndigheten inte lägga oproportionellt stora resurser för att reda ut vilka som är dödsbodelägare. En utgångspunkt bör vara att Kronofogden får anpassa sina utredningsresurser till det enskilda fallet och göra rimliga försök att hitta de personer som är dödsbodelägare.

**Legal arvinge saknas att underrätta**

Det förekommer att den avlidne saknar legala arvingar, eller rättare sagt arvingar såvitt framgår av Skatteverkets dödsfallsintyg. Kronofogden saknar då uppgift om vem som

kan underrättas. Kan det inte heller på annat sätt utredas vem eller vilka som företräder dödsboet bör det i dessa fall vara tillräckligt att skicka underrättelse till den avlidnes postadress. Någon har alltid ansvar för dödsboets förvaltning och det kan antas att post som skickas till den avlidnes senaste adress eftersänds till den som ansvarar för boet så att denna får del av underrättelsen. Det får i dessa situationer anses tillräckligt att endast skicka underrättelsen till den senaste adressen.

**Sambandsregistre  
ring**

Som tidigare nämnts kan verkställighet ske mot dödsboet för såväl skulder som riktar sig mot den döde som mot dödsboet. I och med att dödsboet är en juridisk person får det ett eget organisationsnummer av Skatteverket i samband med beskattning året efter dödsfallet inträffade. En samordning av den avlidnes skulder och skulder som registreras mot dödsboet måste ske i utsköknings- och indrivningsdatabasen. Detta sker genom s.k. sambandsregistrering och måste göras manuellt.

Utmätning sker i det person- eller organisationsnummer där skulderna finns registrerade. Utmätning ska ske för den sammanlagda skulden.

**Förfrågan och  
annan  
efterforskning av  
tillgångar**

Förfrågan sker som vanligt men man måste då ha i minnet att dödsboet kan ha hunnit få ett organisationsnummer. I så fall måste det användas för att förfrågan ska kunna besvaras av dem som hämtar adressuppgifter m.m. från folkbokföringen. Registerforskning görs på sedvanligt sätt men det kan alltså bli aktuellt att använda både den avlidnes personnummer och dödsboets registreringsnummer för att leta tillgångar.

Vid tillgångsundersökningen är bouppteckningen till hjälp. Det är inte i första hand behållningen eller saldot i boet som är intressant utan tillgångarna. De kan utmätas även om saldot i bouppteckningen är negativt.

Även om bouppteckningen ska ta upp alla den avlidnes tillgångar kan Kronofogden inte förlita sig på att bouppteckningen visar alla tillgångar. Det kan ha missats

tillgångar och vissa tillgångar, t.ex. lösöre, kan ha tagits upp i klump och tilldelats ett gemensamt värde. Kronofogden kan alltså inte enbart utgå från uppgifterna i bouppteckningen, men uppgifterna i bouppteckningen ger Kronofogden god ledning för bedömning av tillgångar och att efterforska tillgångar.

I en del fall när dödsboet är i det närmaste utan tillgångar ersätts bouppteckningen av att socialnämnden gör en dödsboanmälan (20 kap. 8 a § ÄB) till Skatteverket. Om en sådan anmälan gjorts kan socialförvaltningens uppgift om brist på tillgångar som regel godtas.

Även en efterlevande makes tillgångar och skulder ska vara antecknade i bouppteckningen. Sådana tillgångar får inte tas i anspråk för den avlidnes skulder. Inte heller får en sambos tillgångar som antecknats i bouppteckningen utmätas för den avlidnes skulder.

#### **Utmätning**

Det är i princip ingen skillnad att utmäta tillgångar för ett dödsbos skulder jämfört med att utmäta samma tillgångar hos den avlidne när han eller hon fortfarande levde. Det ska utredas att tillgångarna tillhör dödsboet, 4 kap. 17 § UB. Presumptionsregeln i 4 kap. 19 § 1 st UB är inte tillämplig vid dödsboutsutmätning, se Gregow, Tredje mans rätt vid utmätning 1987, s. 202 f.

Det är dödsboets tillgångar som verkställigheten sker mot och inte boets behållning.

#### **Formlöst arvskifte**

Det är vanligt att dödsbodelägare delar egendom mellan sig utan att upprätta en arvskifteshandling undertecknad av dödsbodelägarna, ett s.k. formlöst skifte. Eftersom ett sådant arvskifte inte är giltigt tillhör den avlidnes tillgångar fortfarande dödsboet och kan utmätas för dödsboets skulder, även om egendomen skulle finnas hos delägare. Utmätning kan däremot inte göras av dödsbodelägarers egendom för dödsboets skulder, varför det måste gå att identifiera vad som är dödsboets egendom för att den ska kunna utmätas när den befinner sig i dödsbodelägarers

besittning. Om en dödsbodelägare avhänt sig den avlidnes egendom och ersatt denna med annan egendom kan utmätning däremot inte ske.

**Utmätning mot enmansdödsbo**

Ett dödsbo kan leva vidare och förvärva intäkter och dra på sig skulder även efter det att bouppteckningen registrerats. I regel ska skulderna vara betalda innan arvskifte äger rum eller medel ska ha satts av till betalning av dem, 23 kap. 2 § ÄB. I dödsbo med enbart en dödsboägare kan inget arvskifte ske utan dödsboägaren anses då som huvudregel ha tillträtt egendomen i och med att bouppteckningen registrerats (NJA 1989 s. 452), varefter dödsboet får anses upplöst. Om ett enmansdödsbos skulder kvarstår obetalda efter att bouppteckningen har registrerats kan dödsboet fortfarande anses bestå. Har då egendomen ännu inte förts över på arvingen, t ex. om egendomen är satt under särskild förvaltning, får det ske en bedömning från fall till fall om det går att utmäta enmansdödsboets tillgångar för boets skulder.

**Värdering**

Enligt 20 kap. 4 § ÄB ska den dödes tillgångar antecknas i bouppteckningen och tillgångarnas värde anges. Tidigare har bouppteckningsvärdena oftast satts långt under marknadsvärdet för att hålla nere arvsskatten. Efter att lagen om arvsskatt och gåvoskatt upphört att gälla finns inte längre samma skäl att hålla bouppteckningsvärdena nere och det kan ofta vara en fördel för dödsbodelägarna att sätta marknadsvärdet på tillgångarna för att på så sätt underlätta arvskiftet. Hur tillgångar i praktiken värderas i bouppteckningar kan variera mycket. Vid bedömningen av tillgångars värde i handläggning av utmätningssmål mot ett dödsbo bör värderingen i bouppteckningen inte få någon avgörande betydelse. Kronofogden ska självständigt värdera egendomen. Det följer av 6 kap. 9 § UB och 12 kap. 3 § UB.

**Särskilt om försäkringar**

I samband med dödsfallet kan det bli aktuellt med att försäkringar faller ut till betalning. Försäkring kan komma att tillfalla dödsboet men det kan också vara så att ersättningen tillfaller någon annan på grund av

förmånstagarförordnande. Förutsättningarna att utmäta försäkringar regleras i 15 kap. försäkringsavtalslagen (2005:104) (FAL) och en närmare beskrivning av dessa regler framgår av avsnitt 6.10.

#### **Försäljning av utmätt egendom**

Ett undantag från att verkställigheten fortgår som vanligt är när utmätt egendom ska säljas. I 8 kap. 6 § UB finns en bestämmelse som begränsar möjligheterna att sälja utmätt egendom skyndsamt. Utmätt egendom får inte säljas utan dödsboets samtycke innan en månad gått från det bouppteckningen förrättades eller tiden för att förrätta bouppteckningen gått ut. (Bouppteckning ska som huvudregel förrättas inom tre månader från dödsfallet.) Har bouppteckningsman utsetts att förvalta dödsboet får utmätt egendom inte säljas innan denne har nått överenskommelse med borgenärerna. Av lagtexten framgår inte någon tidsfrist inom vilken överenskommelse måste vara träffad. Försäljning får ske, om sökanden har särskild förmånsrätt i egendomen på annan grund än utmätningen, t.ex. panträtt, eller om den utmätta egendomen är sådan som hastigt faller i värde eller kräver kostsam vård.

#### **4.8.5 Verkställighet när ett dödsbo har skiftats**

I allmänhet avvecklas ett dödsbo ganska snabbt. Verkställigheten underlättas som tidigare sagts betydligt om den kan göras innan dödsboet skiftas.

Som framgått tidigare ska skulder betalas innan ett arvskifte görs. Om ett dödsbo skiftas innan alla skulderna har betalats ska arvskiftet i princip gå tillbaka (21 kap. 4 § första stycket ÄB). En partiell återgång kan ibland vara tillräcklig om den obetalda skulden understiger de tillgångar som skiftats. Om egendomen som ska återgå inte längre finns kvar ska arvingen betala ut ersättning för dess värde till dödsboet.

Kronofogden bör, när det konstaterats att dödsboet skiftats, ge boet ett skriftligt krav där det uppmanas att betala skulderna vare sig de gäller allmänna eller enskilda



mål. Kravskrivelsen skickas till alla dödsbodelägare. Men lägg märke till att det är dödsboet som krävs. I skrivelsen bör man upplysa om att arvskiftet i princip ska gå tillbaka i de delar som krävs för att betala skulderna.

Det är i första hand dödsbodelägarna som ska verkställa återgången av arvskiftet och betala skulderna med den återlämnade egendomen. För att undvika onödigt arbete kan dödsbodelägarna också betala skulderna direkt. Kronofogden bör därför regelmässigt kräva dödsboet på det sätt som beskrivits här.

**Begära förvaltning av boutredningsman**

Om dödsbodelägarna vägrar att betala skulden när dödsboet är skiftat kan verkställighet därför inte ske mot varken dödsboet eller dödsbodelägarna. Dödsboet upphörde ju vid arvsskiftet och dödsbodelägare har inget personligt ansvar för ett dödsbos skulder. Om ett formellt riktigt skifte ägt rum utan att skulderna betalats kan utmätning därför inte ske hos dödsbodelägare för dödsboets skulder (Svea hovrätts utslag 1979-06-06 i mål Ö 686/79 = RIC 19/79 och Hovrättens för Västra Sverige beslut 1986-03-18 i mål Ö 1116/85 = RIC 50/87).

Det enda som borgenärerna kan göra är att hos tingsrätten begära att boets egendom ska lämnas till förvaltning av en boutredningsman (19 kap. 1 § ÄB). Det är sedan boutredningsmannen som för dödsboets räkning kan vidta åtgärder för att arvskiftet ska gå åter helt eller delvis, bl.a. föra talan i domstol mot de delägare som inte frivilligt återlämnar egendom eller betalar ersättning för denna. För det allmänna fordringar är det Skatteverket som ansöker om förordnande av boutredningsman när dödsbo har skiftats utan att skulderna betalats. Skatteverket kan också överväga konkursansökan mot ett dödsbo restfört för allmänna mål, t.ex. om det finns grund för återvinning i konkurs.

Om skulden i ett enskilt mål inte betalas, redovisas målet till sökanden med information om att dödsboet skiftats och att dödsbodelägarna vägrat att betala skulden.

När ett arvskifte återgår ska dödsbodelägarna lämna tillbaka så mycket egendom som behövs för att betala skulden. Ingen arvinge eller testamentstagare är skyldig att återlämna mer egendom än han fått från boet. Om det uppstår en brist hos någon dödsbodelägare är de andra skyldiga att betala också den så långt deras lott räcker (21 kap. 4 § tredje stycket ÄB).

Om dödsboet som sådant blir beskattat för t.ex. försäljning av fastigheter, värdepapper eller ränteinkomster, kan delägarna enligt 59 kap. 13 § SFL i vissa fall bli solidariskt ansvariga för dessa skatteskulder.

## **4.9 Förmånsrätt**

Utmätning ger förmånsrätt i den utmäta egendomen (8 § förmånsrättslagen).

Huvudregeln i 4 kap. 30 § första stycket UB är att utmätning medför förmånsrätt i och med själva beslutet. Det gäller också vid distansutmätning. Förmånsrätten inträder alltså oberoende av när säkerställande sker.

Undantag från huvudregeln har gjorts i följande fall:

- Utmätning av lön i 7 kap. 13 § UB. Utmätning av lön medför förmånsrätt när lönen förfaller till betalning (avsnitt 5.10).
- Utmätning av fast egendom och tomträtt, registrerat skepp, registrerat luftfartyg och intecknade reservdelar till ett sådant luftfartyg (4 kap. 30 § andra stycket UB). Utmätningen medför förmånsrätt först när ett ärende om anteckning av utmätningen tas upp på inskrivningsdagen (avsnitt 7).
- Utmätning av värdepapper som är registrerade hos Euroclear eller en förvaltare (4 kap. 30 § fjärde stycket UB). Förmånsrätten uppkommer när utmätningen registrerats eller i vissa fall genom en underrättelse till en förvaltare.

- Utmätning av elcertifikat och utsläppsrätter. Förmånsrätten uppkommer när utmätningen registreras enligt respektive lag.

**Turordning**

Om samma egendom utmäts flera gånger har den först beslutade utmätningen företräde framför en senare. Utmätning för flera fordringar på en gång ger lika rätt, vilket innebär att det influtna beloppet fördelas mellan målen i förhållande till fordringarnas storlek (9 § fjärde stycket förmånsrättslagen). Förmånsrätten kan återgå på grund av en efterkommande konkurs (avsnitt 10.1).



## 5 Löneutmätning

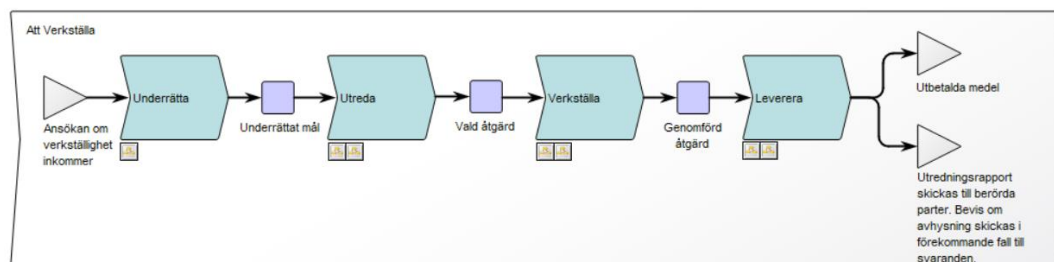

Avsnittet om löneutmätning berör de delar av verkställighetsprocessen som hör till processtegen *Utreda* och *Verkställa*.

### 5.1 Inledning

Utmätning av lön är Kronofogdens mest använda tvångsmedel. Löneutmätning innebär att Kronofogden beslutar att arbetsgivaren ska innehålla och redovisa en del av gäldenärens lön till myndigheten och inte till gäldenären. Löneutmätning kan ske i de flesta periodiska utbetalningar såsom lön, pension osv.

Före 1996 års ändringar i UB fanns två olika exekutionsformer inom löneexekutionen: införsel för vissa typer av statliga fordringar och underhållsbidrag samt löneutmätning för fordringar i allmänhet.

Jämfört med annan utmätning har löneutmätning den fördelen för gäldenären att det inte uppstår någon realisationsförlust. Hela det belopp som dras från lönen betalas in till Kronofogden.

Löneutmätningen får bara gälla den del av inkomsten som gäldenären inte behöver för sitt och familjens underhåll (7 kap. 4 § UB). Löneutmätning måste också vara försvarlig i förhållande till det belopp som kan beräknas flyta in (7 kap. 3 § andra stycket UB, se även avsnitt 5.6).

Vid löneutmätning beslutar Kronofogden hur mycket gäldenären ska få behålla för att betala sina egna levnadskostnader (förbehållsbeloppet) och hur mycket som

ska utmätas (utmätningsbeloppet). Förbehållsbeloppet räknas fram utifrån ett normalbelopp vars storlek regleras i 7 kap. 5 § UB. Kronofogden meddelar varje år [föreskrifter](#) och [allmänna råd](#), samt informerar (genom [meddelanden](#)) om hur förbehållsbeloppet ska räknas fram vid löneutmätning. Dokumenten publiceras på Kronofogdens webbplats och finns att få i pappersform. De två sistnämnda dokumenten innehåller omfattande ställningstaganden som kompletterar författningstexten.

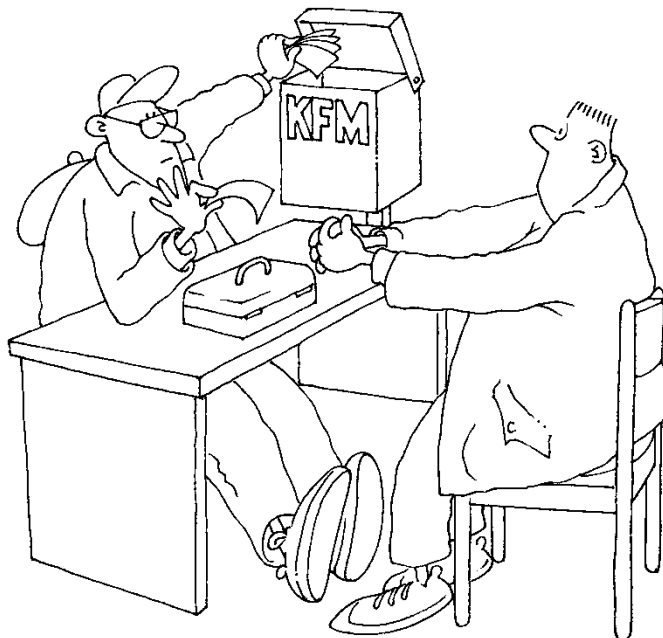

Vid löneutmätning har vissa fordringar företräde framför andra. Underhållsbidrag och de flesta allmänna mål går före andra fordringar (7 kap. 14 § UB).

Löneutmätning kan bara ske i inkomster och ersättningar till privatpersoner (7 kap. 1 § andra stycket UB). Ersättning till juridiska personer utmäts enligt vanliga regler för fordringar.

Löneutmätningen handläggs i stor utsträckning med stöd av rutiner i Init. Underrättelser och förfrågningar skickas ut

maskinellt. Alla uppgifter som ligger till grund för beräkningen av förbehållsbelopp och utmätningsbelopp registreras i systemet. Init används också för själva beräkningen och för att skapa besluten. Systemet ger dessutom stöd vid uppföljningen av besluten.

## 5.2 Ersättningar som kan tas i anspråk genom löneutmätning

Bestämmelser om i vilka ersättningar löneutmätning kan ske finns i 7 kap. 1 § UB.

### 5.2.1 Arbetstagares lön

#### Ersättning för arbete

Löneutmätning kan göras på ersättning för arbete som betalas ut till gäldenären. Det har ingen betydelse om den som betalar ut lönen är arbetsgivare med skyldighet att göra skatteavdrag eller inte. Löneutmätning kan göras så fort det är praktiskt genomförbart. Den ska gälla arbetstagares lön, vare sig det handlar om tidlön, ackordslön, provision, semesterersättning eller liknande. Löneutmätning kan också ske i annan ersättning för gäldenärens arbetsinsats, om gäldenärens ställning är jämförlig med en arbetstagares (7 kap. 1 § UB). Det går att genomföra löneutmätning när gäldenären är egen företagare och har F-skattsedel och får ersättning med viss regelbundenhet från en uppdragsgivare. Även när gäldenären är eller får anses vara anställd i eget bolag och tar ut lön ur bolaget är löneutmätning möjlig. I förarbete, praxis och litteratur inom arbetsrätten har det uppställts ett antal kriterier för att avgöra om anställning föreligger. Ett viktigt kriterium handlar om det finns ett avtal om personlig arbetsskyldighet mot ersättning. I rättsfallet NJA 1974 s. 320 (RIC 38/74) gjordes löneutmätning i en taxiägares ersättning från en taxiförening för kreditkörning och i NJA 1975 s. 64 (RIC 6/75) togs en åkeriägares ersättning från en speditorsfirma i anspråk.

Löneutmätning kan däremot inte göras om någon levererar varor eller liknande. I rättsfallet NJA 1975 s. 468 (RIC 5/67)

medgavs inte att ersättning för levererade varor (slaktdjur) togs i anspråk, läs mer nedan under kundfordringar.

<b>Provision</b>	Löneutmätning kan tillämpas på provision. Om gäldenären får provision direkt från kunderna ska arbetsgivaren lägga om systemet för utbetalning så att löneutmätning kan göras (7 kap. 9 § UB) Motsvarande kan bli aktuellt när en försäljare som är knuten till ett företag får ersättning i form av rabatt på varor som han köper av företaget på fast räkning. Kronofogden måste dock vara försiktig och ta hänsyn till de svårigheter som en omläggning av systemet kan innebära för arbetsgivaren.
<b>Traktamente</b>	Ersättningar för kostnader i arbetet, såsom rese- och traktamentsersättning, kan tas i anspråk genom löneutmätning. Man kan jämföra med skattereglerna. Det som överstiger vad som är skattefritt behandlas som lön. Den skattefria delen antas motsvara gäldenärens kostnader. Om traktamentets storlek varierar kraftigt, se Svea hovrätts beslut 1991-03-12 i mål Ö 452-91 (RIC 20/91).
<b>5.2.2 Annan ersättning för arbetsinsats</b>	
<b>Bolagsmän</b>	Ersättning för arbete till delägare i aktiebolag, handelsbolag, kommanditbolag samt ekonomiska föreningar kan bli föremål för löneutmätning. Delägarna jämställs i löneutmätningshänseende med andra anställda i företaget. Detta gäller även delägare som har det beslutande inflytandet. Även i styrelseledamöters ersättning kan löneutmätning göras.
<b>Entreprenad-förhållanden</b>	Även vid entreprenadförhållanden kan man i vissa fall göra löneutmätning. Det avgörande är inte rättsförhållandets yttre ram utan avtalets materiella innebörd.
<b>Gratifikation</b>	En gratifikation (gåva), som fungerar som ersättning för utfört arbete räknas som lön.
<b>Läkare – sjukgymnaster</b>	Ofta betalar det allmänna, landstinget, ut ersättning för arbete till bl.a. privatpraktiserande läkare och



sjukgymnaster för utfört arbete. Ersättningen – läkarvårdersättning respektive sjukgymnastersättning – betalas oftast ut månadsvis enligt en viss taxa eller ett visst avtal. I en sådan ersättning kan löneutmätning göras (KUB V s. 246). I ett utslag från Hovrätten för västra Sverige 1977-03-04 i mål Ö 771/76 (RIC 16/77) beviljades införsel av en läkares ersättning trots att den betalades till ett aktiebolag där läkaren var anställd. Införsel beviljades eftersom ersättningen avsåg läkares arbete och att aktiebolaget inte hade bättre rätt till ersättningen.

- Lönegarantimedel** Löneutmätning kan göras i utbetalning enligt lagen om lönegaranti vid konkurs (Svea hovrätts beslut 1992-06-18 i mål Ö 1065/92 = RIC 52/92).
- Tandläkare** Ersättning till privatpraktiserande tandläkare utbetalas från Försäkringskassan och i vissa fall från landstinget. Löneutmätning kan göras i dessa ersättningar.
- Vinst** Ersättning som betalas ut som tantiem eller en andel i en vinst kan tas i anspråk genom löneutmätning. Detta kan dock inte göras i aktieutdelning, utan bara ersättning för arbetsinsatser av arbetstagare eller den som anses jämförlig med arbetstagare.
- Vårdbidrag** Vårdbidrag är ersättning till en förälder som vårdar ett sjukt eller funktionsnedsatt barn i hemmet. Bidraget är ersättning för det vård- och tillsynsarbete som föräldern utför. Försäkringsöverdomstolen har konstaterat att vårdbidragets syfte i sig är att kompensera en del av det inkomstbortfall som barnets omvårdnad kan medföra om en förälder måste avstå från förvärsinkomst. En viss del av vårdbidraget kan betalas ut som ersättning för merkostnader. En sådan ersättning är skattefri. Ett vårdbidrag som betalas ut med hänsyn till både tillsynsbehov och merkostnader är skattepliktigt. Kronofogden kan göra löneutmätning i ett skattepliktigt vårdbidrag.

Om gäldenären eller dennes make eller sambo får vårdbidrag i form av skattefri merkostnadsersättning ska den inte tas upp som inkomst när förbehållsbeloppet räknas ut.

### **5.2.3 Periodiskt vederlag**

#### **Patent**

Löneutmätning kan beslutas för periodisk ersättning för immateriella rättigheter. Gäldenären är då inte arbetstagare och har inte heller samma ställning som en arbetstagare. Ersättningen behöver inte betalas ut regelbundet. Det räcker om den betalas ut vid några tillfällen efter varandra. Lagtexten exemplifierar immateriella rättigheter som "periodiskt vederlag för utnyttjande av patent, rätt till litterärt eller konstnärligt verk" (Hovrättens över Skåne och Blekinge beslut 1993-07-16 i mål Ö 1090/93 = RIC 50/93). Dessutom kan löneutmätningen göras i "annan sådan rättighet", vilket innebär monsterrätt och växtförädlarrätt (se vidare KUB V s. 249).

#### **Överlåtelse av rörelse**

I 7 kap. 1 § p. 3 UB finns en bestämmelse som uttryckligen medger löneutmätning av regelbunden ersättning vid överlåtelse av en rörelse. Även här är kravet på regelbundenhet lågt. Ett alternativ till löneutmätning kan vara att överlåtelsefordringen som sådan utmäts enligt vanliga regler, dvs. utan att man tar hänsyn till skyddsreglerna i 7 kap. utsköningsbalken.

### **5.2.4 Pension och livränta**

#### **Pension och livränta m.m.**

Pension och livränta kan tas i anspråk genom löneutmätning, vilket innebär att man gör avdrag vid varje utbetalning precis som vid vanlig löneutmätning. Livräntor kan i vissa fall vara skattefria. Det är dock inget hinder mot löneutmätning.

Om rätten till pension, se avsnitt 4.3.3.

Den allmänna pensionen kompletteras ibland med en privat pensionsförsäkring. Beslutet om löneutmätning bör gälla huvudinkomsten medan övriga inkomster är sidosinkomster.

**Äldreförsörjningsstöd**

Ett äldreförsörjningsstöd är en förmån och inte skattepliktigt. Stödet kan betalas ut till personer som är bosatta i Sverige och har fyllt 65 år. Äldreförsörjningsstöd ges till personer som inte får sin grundläggande försörjning tillgodosedd genom andra förmåner inom den allmänna pensionen. Det kan bland annat vara aktuellt för personer som inte har bott så många år i Sverige och därför inte har 40 år som grund för att få full garantipension eller för personer som börjat ta ut sin ålderspension tidigt. Löneutmätning kan göras i ett sådant stöd.

**5.2.5 Sjukpenning m.m.****Sjukpenning och annan dag ersättning**

Löneutmätning kan göras i sjukpenning, föräldrapenningförmåner, rehabiliteringsersättning och annan ersättning som lämnas vid närståendevård, sjukdom, smitta eller olycksfall. Detsamma gäller även vissa ersättningar som betalas vid värnpliktstjänstgöring, utbildning och arbetslöshet. Man gör dock undantag för bl.a. ersättning som mottagaren är återbetalningsskyldig för och ersättning som ska kompensera mottagaren för vissa kostnader.

Det förekommer att man kompletterar den allmänna sjukförsäkringen med en privat sjukförsäkring i ett försäkringsbolag. Beslutet om löneutmätning bör gälla huvudinkomsten, medan övriga inkomster är sidoinkomster (avsnitt 5.4). Om privat försäkring, se även Svea hovrätts beslut 1986-12-16 i mål Ö 2722/86 (RIC 21/87).

**Ersättning vid arbetslöshet**

Löneutmätning kan också beslutas i arbetslöshetsersättning.

Arbetslöshetsersättning betalas ut som dag ersättning för maximalt fem dagar per vecka. Arbetslöshetskassor betalar ut ersättning månadsvis (13 utbetalningar per år) eller var fjortonde dag (26 utbetalningar per år). En månadsvis utbetalning omfattar normalt sett fyra veckors ersättning (20 ersättningsdagar) medan en utbetalning var fjortonde dag omfattar två veckors ersättning (tio ersättningsdagar). Galdenären har dock rätt till

förbehållsbelopp för alla dagar i ersättningsperioden (7 kap. 8 § andra stycket UB).

För att beräkna gäldenärens disponibla belopp per dag räknar Kronofogden om ersättningen så att ersättningsbeloppet för fem dagar delas med sju. Därefter fastställs förbehålls- och utmättningsbelopp per dag. Om utbetalning sker månadsvis och gäldenären tar ut ersättning för samtliga ersättningsberättigade dagar innebär det att gäldenären får en utbetalning som omfattar 20 ersättningsdagar. Gäldenärens förbehållsbelopp ska dock täcka 28 dagar. Även om gäldenären inte tar ut ersättning för alla ersättningsberättigade dagar ska förbehållsbeloppet omfatta hela ersättningsperioden, dvs. 28 dagar. Om ersättning istället betalas ut var fjortonde dag, avser utbetalningen tio ersättningsdagar medan gäldenären får förbehåll för 14 dagar.

### **5.3 Ersättningar i vilka löneutmätning inte kan ske**

#### **Handikapp- ersättning**

Handikappersättning kan inte bli föremål för löneutmätning. Sådan ersättning får personer som har nedsatt funktionsförmåga och behöver hjälp för att klara sin dagliga livsföring. Ersättningen ges till personer som fyllt 19 år och som före 65 års ålder fått sin funktionsförmåga nedsatt. Handikappersättning kan lämnas om den nedsatta funktionsförmågan medför merkostnader och/eller om funktionsnedsättningen medför att personen behöver tidskrävande eller regelbunden hjälp av en annan person för att klara sitt dagliga liv, arbeta eller studera.

Handikappersättning som gäldenären eller dennes make eller sambo får ska inte tas upp som inkomst när förbehållsbeloppet bestäms (RH 2001:63 = RIC 42/01).

#### **Övriga kostnads- ersättningar**

Kostnadsersättningar som är avsedda att kompensera särskilt angivna kostnader kan inte utmätas. Ett exempel är studiemedel riktade för viss utbildning.

<b>Kriminalvårdsanstalt</b>	Ersättning för arbete som utförs av personer intagna på en kriminalvårdsanstalt kan inte tas i anspråk genom löneutmätning (3 kap. 6 § fängeslagen).
<b>Kundfordringar</b>	<p>Löneutmätning kan normalt inte göras av vanliga kundfordringar som uppstår då någon driver en regelrätt näringsverksamhet. (Se NJA 1975 s. 468 = RIC 5/76 där införsel inte kunde meddelas i ersättning för levererade varor och slaktdjur trots att leveranserna och utbetalningarna skedde regelbundet).</p> <p>Vissa hantverkare brukar dock driva sin verksamhet i enkla former där den personliga arbetsinsatsen dominerar. Om en sådan yrkesutövare arbetar under längre tid åt en och samma uppdragsgivare kan lönen utmätas (avsnitt 5.2.1 vid rubriken Ersättning för arbete). Om arbetet delvis har utförts av medhjälpare får gäldenären göra avdrag göras för det han eller hon betalat i lön till dem.</p>
<b>Naturaförmån</b>	Fri bostad och fri kost är exempel på naturaförmåner. Sådana förmåner kan aldrig tas i anspråk genom löneutmätning eftersom de inte är inkomster. Däremot ska förbehållsbeloppet minskas med deras värde om förmånen gäller någon av de kostnader som beaktats vid förbehållsberäkningen (NJA 2000 s. 121 = RIC 11/00).
<b>Socialbidrag</b>	Ett försörjningsstöd som en kommun betalat ut kan inte utmätas eller ses som en sidoinkomst.
<b>Studiemedel</b>	<p>Studiemedel enligt studiestödslagen betalas ut i form av studielån och studiebidrag. Studiestöd – t.ex. studiemedel – får inte utmätas.</p> <p>Studiemedel bör inte heller tas upp som inkomst för gäldenärens make eller sambo om förbehållsbeloppet proportioneras. Motivet till att studiemedel inte tas upp som inkomst är att studiemedel dels består av lånade medel, dels är avsedda att täcka bl.a. kostnader som</p>

normalbeloppet inte omfattar, t.ex. läromedel och studentkårsavgifter. Eftersom Kronofogden inte gör något tillägg till normalbeloppet för dessa kostnader bör inte heller någon del av studiemedlet beaktas som inkomst vid löneutmätning.

## **5.4 Allmänna regler vid olika typer av ersättningar**

### **Arbetsgivarinträde**

De första 14 dagarna betalar arbetsgivaren sjuklön under sjukfrånvaron. Kronofogdens beslut om löneutmätning i den vanliga lönen gäller även när gäldenären är sjuk och arbetsgivaren betalar sjuklön.

### **Deltid**

En anställning eller något annat arbetsförhållande behöver inte vara på heltid utan även ersättning från bisyssla kan komma ifråga för löneutmätning. Om t.ex. en advokat har ett fast uppdrag som juridisk rådgivare åt ett bolag kan ersättningen tas i anspråk. Det går också att utmäta ersättning som en gäldenär får för statliga och kommunala förtroendeuppdrag eftersom gäldenären i dessa fall har en ställning som gör arbetsituationen jämförlig med en arbetstages. En förutsättning för att löneutmätning ska kunna göras är dock att arbetet har större omfattning och att ersättningen betalas ut regelbundet.

### **Dubbla beslut**

I vissa situationer kan Kronofogden fatta dubbla beslut. Det innebär att Kronofogden fattar flera beslut om löneutmätning för samma gäldenär i **olika** ersättningar, t.ex. lön och sjukpenning. Besluten gäller då vid sidan av varandra.

### **Kvarliggande beslut**

Om det finns särskilda skäl får löneutmätning göras i vissa dagersättningar t.ex. föräldrapenning även om gäldenären inte får någon sådan ersättning då beslutet fattas (7 kap. 16 § UF jämförd med 7 kap. 20 § UF). För att Kronofogden ska fatta ett sådant beslut måste det finnas särskilda skäl, t.ex. att gäldenären flera gånger har tagit ut enstaka dagar för att undvika ett beslut om löneutmätning.

**Kortvarig  
anställning**

Även vid en kortvarig anställning kan löneutmätning vara möjlig. Musiker, skådespelare och andra artister engageras på mycket olika sätt, vid allt från enstaka tillfällen till mer varaktiga anställningsförhållanden. I rättsfallet NJA 1979 s. 787 (RIC 1/80) ansågs en kapellmästare inte som arbetsgivare för musikerna i en orkester under en folktopparksturné. Anställningsförhållandet ansågs i stället finnas mellan arrangören och orkestermedlemmarna (se även RH 1982:89 = RIC 18/82).

**Oregelbunden  
inkomst**

Det är inte nödvändigt att ersättningen är periodisk (regelbunden). Det går också att utmäta övertidsersättning och ackordsersättning som finns kvar efter att gäldenären har slutat sin anställning. När det är praktiskt möjligt kan verkställighet ske även i engångsersättning. Engångsersättning kan vara t.ex. retroaktiva lönetillägg, retroaktiv pension/sjukpenning och avgångsvederlag. I Svea hovrätts utslag 1975-07-04 i mål Ö 373/75 (RIC 30/75) medgavs införsel i avgångsvederlag.

**Sidoinkomst**

En gäldenär kan ha flera inkomster. Han kan t.ex. arbeta extra på helgerna eller ha viss pension. Den lägre inkomsten kallas då sidoinkomst vid beräkningen av förbehållsbeloppet. Om gäldenären har en sidoinkomst är det normalt huvudinkomsten som löneutmättningsbeslutet läggs i. Förbehållsbeloppet ska minskas med en eventuell regelbunden sidoinkomst efter avdrag för preliminär skatt.

Som sidoinkomst kan räknas:

- ersättning som får tas i anspråk genom löneutmätning enligt 7 kap. 1 § UB
- arbetsersättning som gäldenären får utan att vara arbetstagare.

## 5.5 Förbehållsbelopp

Vid löneutmätning ska Kronofogden, enligt 7 kap. 8 § UB, bestämma dels hur mycket som får utmätas vid varje utbetalningstillfälle (utmättningsbeloppet), dels hur mycket

av lönen som inte får tas i anspråk genom löneutmätning (förbehållsbeloppet).

Förbehållsbeloppet räknas fram utifrån ett normalbelopp. Genom bemyndigande av regeringen fastställer Kronofogden årligen normalbeloppens storlek. Hur de beräknas framgår av 7 kap. 5 § UB. Normalbeloppen fastställs för ensamstående, sammanlevande makar och därmed jämställda samt barn. Normalbeloppet för barn varierar med barnets ålder. Från och med det kalenderår barnet fyller sju år är beloppet högre.

#### **Utlandsboende**

Löneutmätning kan endast beslutas i inkomster som betalas ut i Sverige. Förbehållsbeloppet bestäms i svenska kronor när en gäldenär är bosatt i utlandet. Bostadskostnader bör styrkas genom hyreskontrakt och andra eventuella kostnader för t.ex. el, vatten och sophämtning bör styrkas genom avtal. Man behöver inte ta hänsyn till mindre kursändringar vid beräkningen (Svea hovrätts utslag 1979-07-24 i mål Ö 886/79 = RIC 2/80). Se även EG-domstolens dom 2004-04-29 i mål C 224-02 (RIC 7/05). När den verkliga bostadskostnaden inte är känd bör ett schablonbelopp användas, se Kronofogdens [beslut \(dnr 808 10660-11/121\)](#).

#### **5.5.1 Familjebegreppet**

Normalbeloppet är avsett för gäldenären och hans familj. Kronofogden har i sitt [allmänna råd](#) om bestämmande av förbehållsbelopp vid utmätning av lön m.m. beskrivit vad som menas med familj i löneutmätningssammanhang.

Till gäldenärens familj räknas make och registrerad partner (enligt den gamla lagstiftningen) samt egna eller gemensamma barn. Till gäldenärens familj hör även makens barn om gäldenären varaktigt bor ihop med maken och barnet. När två personer varaktigt bor ihop under äktenskapsliknande förhållanden (som sambor) blir de likställda med makar vare sig de har barn tillsammans eller inte (Hovrättens över Skåne och Blekinge beslut 2003-06-



26 i mål Ö 293-03 = RIC 34/03, jfr även Svea hovrätts beslut 2005-09-28 i mål ÖÄ 4321-05 = RIC 48/05).

Till gäldenärens familj räknas inte far, mor eller andra släktingar som eventuellt bor ihop med gäldenären.

**Barn**

Med barn menas ett barn som en gäldenär och hans eller hennes sammanlevande make eller sambo varaktigt bor tillsammans med och är skyldig att försörja. Reglerna om föräldrars skyldighet att försörja sina barn finns i föräldrabalken. Föräldrar är skyldiga att försörja sina barn tills de fyller 18 år. Går barnet då i skolan, gymnasiet eller motsvarande är föräldrarna försörjningsskyldiga så länge skolgången pågår. Försörjningsskyldigheten upphör dock senast när barnet fyller 21 år (7 kap. 1 § föräldrabalken). Föräldrarnas försörjningsskyldighet kan påverkas av barnets egna inkomster.

När ett försörjningsberättigat barn studerar på en annan ort än förälders bostadsort bör Kronofogden inte göra något tillägg till normalbeloppet för barnets eventuella merkostnader för exempelvis boende, fördyrat uppehälle eller resor. Dessa kostnader bör täckas genom barnets normalbelopp och den ersättning och det stöd som kommunen kan betala ut enligt lag (RH 2000:34 = RIC 17/00).

När ett hemmavarande barn inte är försörjningsberättigat, därför att skyldigheten har upphört, beaktas inte barnet när normalbeloppet bestäms. Tillfälliga inkomster från feriearbeten eller liknande räknas inte in vid bedömningen om barnet försörjer sig självt.

**Växelvis boende**

Normalbeloppet för barn minskas till hälften om föräldrarna inte bor tillsammans och barnet vistas ungefär lika mycket hos den ena som hos den andra föräldern (växelvis boende, jfr Svea hovrätts beslut 2001-11-09 i mål ÖÄ 6207-01 = RIC 51/01).

Är ett hemmavarande barn gäldenär räknas det som ensamstående.

### **Familjehem**

Barn som genom socialnämndens försorg får vård i ett annat hem (blir familjehemsplacerat) bör räknas som försörjningsberättigat hos de biologiska föräldrarna eller adoptivföräldrarna, eftersom föräldrarna enligt föräldrabalken är skyldiga att försörja barnet. Bor föräldrarna inte tillsammans bör den förälder som barnet varaktigt bott hos före familjehemsplaceringen, tillgodoräknas ett normalbelopp för barnet. Föräldern bör alltså förbehållas ett normalbelopp på samma sätt för ett försörjningsberättigat barn. Barnets normalbelopp bör dock inte minskas med barnbidrag eller studiebidrag.

Detta bör gälla oavsett om föräldern ålagts och faktiskt betalar ersättning till kommunen för sina kostnader för familjehemsplaceringen eller om kommunen står för hela kostnaden. Om det verkar oskäligt att föräldern tillgodoräknas ett normalbelopp för det familjehemsplacerade barnet bör man göra undantag från rekommendationen att betrakta barnet som försörjningsberättigat hos föräldern.

Föräldrarnas ersättningsskyldighet till kommunen bör inte betraktas som ett underhållsbidrag vid beräkningen av förbehållsbeloppet. Istället kan föräldern använda det tillgodoräknade normalbeloppet för det familjehemsplacerade barnet för att betala en eventuell ersättning till kommunen.

#### **5.5.2 Normalbelopp**

Normalbeloppet har som syfte att garantera gäldenären och dennes familj en lägsta skälig levnadsstandard och ge ett ekonomiskt skydd för de grundläggande behoven. Enligt 7 kap. 5 § andra stycket UB ska normalbeloppet anses omfatta alla vanliga levnadskostnader utom bostadskostnad, som beräknas särskilt och läggs till normalbeloppet. Till vanliga levnadskostnader räknas i ett hushåll utgifter för mat, kläder, tvätt, hygien, gas,

hushållsel, telefon, internetuppkoppling, TV-avgifter, försäkrings- och medlemsavgifter samt utgifter för tillfälliga behov. Normalbeloppet är ett schablonbelopp och gäldenären kan själv inom ramen för detta belopp fritt disponera medel efter vad som passar bäst.

Avvikelse från normalbeloppet, som medför att beloppet minskas, kan dock förekomma om det behov som normalbeloppet är avsett att täcka blir tillgodosett på något annat sätt än genom den inkomst som löneutmätningen avser, t.ex. genom förmån av fri kost. På motsvarande sätt kan ett tillägg göras till normalbeloppet för särskilda kostnader som inte kan anses utgöra vanliga levnadskostnader (avsnitt 5.5.3).

Gäller normalbeloppet fler personer än gäldenären bör frågan om tillägg avgöras med hänsyn till familjens levnadsförhållanden. Om gäldenären lämnar uppgifter som kan leda till tillägg ska uppgifterna styrkas av gäldenären när Kronofogden anser att det är nödvändigt.

### **5.5.3 Avvikelse från normalbeloppet**

#### **Barnbidrag, underhållsbidrag m.m.**

Om normalbeloppet bestämts med hänsyn till ett försörjningsberättigat barn ska man göra avdrag för allmänna barnbidrag, flerbarnstillägg samt underhållsbidrag som tillkommer sådana barn. Från och med den 1 mars 2014 delas som huvudregel barnbidrag mellan föräldrarna under förutsättning att rätten till barnbidrag inträder den 1 mars 2014 eller senare, att föräldrarna har gemensam vårdnad och att båda föräldrarna är försäkrade i Sverige. Även för barn födda före detta datum kan föräldrarna begära delning av barnbidraget. Bor barnets föräldrar ihop minskas barnets normalbelopp med hela barnbidraget. Om barnets föräldrar inte bor ihop minskas barnets normalbelopp med den del som gäldenären får.

Förlängda barnbidrag samt studiebidrag och tillägg till dessa bidrag är jämställda med allmänt barnbidrag. Underhållsbidrag jämställs med underhållsstöd och förlängt underhållsstöd för studerande.

Avdrag på grund av dessa ersättningar ska aldrig vara högre än barnets normalbelopp. Grunden för detta ställningstagande hänger ihop med motivuttalandena till bestämmelserna i 7 kap. 1 § föräldralken. Där står det att man ska ta hänsyn till barnets behov och dess egna inkomster, tillgångar och sociala förmåner när man räknar ut föräldrarnas underhållsskyldighet.

**Fordran med företrädesrätt**

Vid beräkningen av förbehållsbeloppet ska Kronofogden ta hänsyn till vad gäldenären betalar av på skulder som vid en löneutmätning har bättre rätt till lönen (7 kap. 4 § UB). Om gäldenären betalar underhållsbidrag ska han alltså förbehållas lika mycket som han betalar. Såväl betalning av löpande underhållsbidrag som skälig avbetalning på skuld kan godtas. Även betalning av fordringar som inte överlämnats till Kronofogden för indrivning och som omfattas av 2 § IL kan beaktas. Det kan exempelvis handla om återbetalningsbelopp för utbetalt underhållsstöd från Försäkringskassan. För att förbehåll ska göras krävs dock att det inte finns några restförda skulder med samma eller bättre rätt enligt 7 kap. 14 § UB.

**Jämkning av underhållsbidrag**

För att en gäldenär inte ska kunna undvika löneutmätning genom att betala ett onödigt högt underhållsbidrag till någon har följande bestämmelse införts. Om gäldenären betalar ett högre underhållsbidrag till någon än vad som är rimligt, kan bidraget jämkas när det utmätta beloppet ska fördelas. Jämkningsen görs så att andra fordringar inte ska påverkas negativt av det för höga bidraget. Ett för högt bidrag som gäldenären betalar till sin make eller deras gemensamma barn som han varaktigt bor tillsammans med kan jämkas. Om gäldenären betalar bidraget till någon som han inte bor ihop med krävs dock särskilda skäl för jämkning (7 kap. 17 § UB).

Kronofogdens beslut i frågan är ett fördelningsbeslut och bör meddelas i samband med varje redovisning från arbetsgivaren. Vid jämkning av tillägg till normalbeloppet avseende frivillig betalning av underhållsbidrag, upprättas

dock inget fördelningsbeslut eftersom jämkningen sker i förbehålls-beloppsberäkningen.

**Umgängeskostnad** Umgängeskostnader, dvs. kostnader som en förälder har när han eller hon umgås med barnet, har prövats av HD i beslut 2015-04-08 i mål Ö 2964-14. HD konstaterade att tillägg för sådana kostnader bör utgå i form av ett schablonmässigt bestämt belopp som är beroende av umgängets omfattning. Kronofogden har i [beslut den 4 maj 2015 \(dnr 832 10012-15/121\)](#) fastställt att tillägg för umgängeskostnader bör efter yrkande från gäldenären medges med 40 kr per dag och barn. Kronofogden ger inte tillägg för de eventuella umgänges-kostnader en gäldenärs make eller sambo har. En förälder kan inte heller få tillägg för kostnader för umgängesresor.

I 6 kap. 15 b § föräldrabalken finns uttryckliga bestämmelser om fördelningen av de resekostnader som kan uppstå i samband med att barnet umgås med en förälder som bor på någon annan ort än barnet. Regeln utgår från att det primära ansvaret för resekostnaderna ligger på den förälder som inte bor tillsammans med barnet. Boföräldern ska dock ta del av resekostnaderna efter vad som är skäligt med hänsyn till föräldrarnas ekonomiska förmåga och omständigheterna i övrigt. Resekostnader i samband med umgänge kan berättiga till bistånd enligt socialtjänstlagen.

**Naturaförmån** Normalbeloppet ska minskas med värdet av sådana vanliga levnadsomkostnader som inte uppkommer för gäldenären därför att de täcks av arbetsgivaren, t.ex. genom förmån av fri kost (NJA 2000 s. 121 = RIC 11/00).

**Kostnader för fullgörande av tjänst (resor m.m.)** Det går att göra tillägg till normalbeloppet för att täcka kostnader för fullgörande av tjänst. "Kostnader för fullgörande av tjänst" är ett begrepp inom skatterätten. Det innebär utgifter som en fysisk person har för att få eller behålla en inkomst av tjänst. Det kan t.ex. vara kostnader för resor till och från arbetet, tjänsteresor med egen bil, ökade levnadsomkostnader vid tjänsteresor, dubbel

bosättning och hemresor vid arbete på annan ort. Kostnader för fullgörande av tjänst är under vissa omständigheter avdragsgilla enligt 12 kap. inkomstskattelagen. Den vanligaste typen av kostnad som gäldenärer begär tillägg för i detta sammanhang är kostnader för resor till och från arbetet. Tillägg till normalbeloppet görs för gäldenärens resor till och från arbetsplatsen. Något tillägg för makens eller sambons resor till och från arbetsplatsen görs inte. Makens eller sambons kostnader för resor till och från arbetsplatsen ska dock beaktas vid beräkningen av den inkomst som ska ligga till grund för proportioneringen, se avsnitt 5.5.6. Normalt får gäldenären ett tillägg till normalbeloppet som motsvarar månadskostnaden för resor med allmänna kommunikationer (t.ex. månadskort). Gäldenärens behov av att färdas med egen bil mellan bostad och arbetsplats bedöms enligt de bestämmelser som gäller för avdrag vid taxering enligt inkomstskattelagen. I rättsfallet NJA 1994 s. 226 (RIC 12/94) medgavs inget tillägg för att spara till en ny bil.

Om det är troligt att gäldenären har kostnader för resor till och från arbetsplatsen görs ett tillägg även om Kronofogden i det enskilda fallet inte vet om gäldenären har någon sådan kostnad. Gäldenären antas då färdas med allmänna kommunikationer. Ett tillägg bör även göras om gäldenären har resekostnader för att söka arbete eller delta i andra åtgärder som kommunen eller arbetsmarknadsmyndigheten ordnar (Svea hovrätts beslut 1999-07-13 i mål ÖÅ 4277-99 = RIC 43/99).

**Trängselskatt**

Kronofogden bör inte bevilja tillägg för kostnader (t.ex. vissa resekostnader) som inte är avdragsgilla enligt 12 kap. inkomstskattelagen. Trängselskatt kan vara en kostnad för fullgörande av tjänst som är avdragsgill enligt 12 kap. 27 § inkomstskattelagen och som Kronofogden därför bör medge tillägg för.

**Barntillsyn**

Kostnader för nödvändig barntillsyn läggs till normalbeloppet.

**Högekostnads-  
skydd**

Huvudregeln är att Kronofogden gör tillägg till normalbeloppet för sådan vård och medicin som omfattas av högekostnads-skyddet. Barn under 18 år som tillhör samma familj har ett gemensamt högekostnadsskydd. Även barn som är familjehemsplacerade hos gäldenären anses höra till gäldenärens familj i detta avseende.

I Hovrättens för västra Sverige beslut 2002-05-23 i mål ÖÄ 2378-02 (RIC 32/02) medgavs inte tillägg till normalbeloppet för naturmedicin.

**Sjukdom**

När Kronofogden räknar ut ett förbehållsbelopp ska man ta hänsyn till de ökade utgifter som sjukdom hos någon i familjen kan föra med sig.

I rättsfallet NJA 1994 s. 429 (RIC 20/94) medgavs gäldenären tillägg för att ha en handikappanpassad bil. I Svea hovrätts beslut 2002-05-30 i mål ÖÄ 881-02 fann hovrätten att sjukdomskostnader – med utgångspunkt i äktenskapslagstiftningens reglering – skulle proportioneras mellan samborna.

Endast kostnader som ryms inom hälso- och sjukvårdens system med patientavgifter och högekostnadsskydd bör beaktas (traditionell sjukvård). Alternativa behandlingsformer beaktas bara undantagsvis. Kronofogden kan dock göra undantag från huvudregeln och bevilja tillägg till normalbeloppet för sjukdomskostnader som inte omfattas av högekostnadsskyddet.

I rättsfallet NJA 2003 s. 480 (RIC 36/03) medgavs tillägg för massage. HD konstaterade att gäldenärens besvär och åkommor och de bakomliggande omständigheterna var så särpräglade att det fanns särskilda skäl att göra tillägg till normalbeloppet. Gäldenärens behov av massage hade intygats av läkare och annan sjukvårdsexpertis. Göta hovrätt ansåg i ett beslut 2010-01-13 (mål nr ÖÄ 3377-09) att det fanns särskilda skäl för att gäldenären skulle få tillägg till normalbeloppet för medicinkostnader (Viagra) som inte omfattades av högekostnadsskyddet. Hovrätten över Skåne och Blekinge förklarade i beslut 2014-06-10 i

mål nr 1287-14 att gäldenären inte kunde medges tillägg för ett icke-subventionerat läkemedel med samma användningsområde som Viagra med motiveringen att gäldenären inte hade visat att han skulle lida allvarligt men vid utebliven behandling med medicinen.

Om gäldenären vistas längre tid på ett sjukhus, ett sjukhem eller ett behandlingshem kan han beviljas tillägg för kostnader för vårdavgifter som han betalar. Om det i avgiften ingår kostnader för mat avräknas detta belopp från vårdavgiften. Vad gäller särskilt boende för äldre kan tillägg för egenavgift och matkostnaden beviljas (se vidare Kronofogdens [meddelande med information om bestämmande av förbehållsbeloppet vid utmätning av lön m.m.](#)).

Om gäldenären på grund av sjukdom behöver särskild kost görs tillägg för det. Konsumentverket publicerar årligen beräkningar av merkostnader för specialkost. De bör vara vägledande vid Kronofogdens bedömning av om ett tillägg ska beviljas. Om gäldenären av andra skäl, t.ex. religiösa, äter speciell mat som innebär en förhöjd matkostnad, görs inget tillägg. I rättsfallet NJA 1993 s. 679 (RIC 42/93) beviljades inte tillägg för koschermat.

**Sjukresor** Tillägg för kostnader för sjuk- och behandlingsresor beviljas om de inte ersätts av landstinget eller på något annat sätt. Om det finns ett högkostnadsskydd ska detta beaktas vid beräkningen.

**Tandvård** Normalbeloppet får anses inkludera kostnader för enklare tandvård, t.ex. årlig kontroll, behandling hos tandhygienist och enklare lagning samt kostnader för abonnemangstandvård eller frisktandvård. I samband med att en tandläkare gör en större behandling kan ett tillägg till normalbeloppet göras. Gäldenären kan dock endast tillgodoräknas en utgift för en åtgärd som en tandläkare bedömer som nödvändig. Gäldenären ska uppvisa intyg från den behandlande tandläkaren. Av intyget ska det framgå att behandlingen är nödvändig och att den, om det



finns alternativa behandlingssätt, är det billigaste alternativet. Av kostnadsförslaget ska den totala kostnaden framgå liksom gäldenärens andel av den och när betalning ska göras.

Om gäldenären på ett tillförlitligt sätt styrker en framtida betalning av en tandläkarkostnad genom att ange förfallodagen kan förbehållsbeloppet tillfälligt höjas så att gäldenären tillåts att under en viss särskilt angiven tid spara ihop till utgiften. Spartakten är beroende av kostnadens storlek och tidpunkten när den förfaller till betalning.

Om tillägg medges bör det omfatta hela tandvårdskostnaden. Något avdrag med hänsyn till normalbeloppet bör inte ske.

JO har i ett beslut (2010-05-21, dnr 3834-2009) riktat kritik mot Kronofogden i samband med att myndigheten vid en utredning inför ett ändringsbeslut begärt in ett intyg från gäldenärens tandläkare utan att gäldenären samtyckt till det. JO:s skäl för bedömningen var att Kronofogdens åtgärd hade varit dubbelt integritetskänslig. Den hade exponerat gäldenärens ekonomiska situation för tandläkaren, samtidigt som den hade varit ägnad att avslöja uppgifter om gäldenärens medicinska förhållanden för Kronofogden. JO menar att den uppkomna situationen enkelt skulle kunna ha undvikits om Kronofogden istället hade uppmanat gäldenären att själv skicka in det underlag som krävdes och samtidigt upplysa honom om att det önskade tillägget inte skulle kunna medges om han inte kunde visa upp ett underlag. Det hade då legat i gäldenärens händer att avgöra vilket underlag han ville presentera. Han hade då även kunnat lösa tandläkaren från hans tystnadsplikt i den utsträckning det var nödvändigt.

### **Glasögon**

Om gäldenären styrker ett behov av glasögon eller linser beviljas ett tillägg som motsvarar kostnaden. Tillägg beviljas bara för båge och linser i lägsta prisklass. Gäldenären kan styrka behovet genom att uppvisa intyg

från behandlande optiker samt ett kostnadsförslag. Av intyget bör framgå att inköp av glasögon eller linser är nödvändigt. Av kostnads-förslaget bör framgå att kostnaden avser båge och glas eller linser i lägsta prisklass och hur betalning ska ske.

**Färdtjänst m.m.**

Tillägg för kostnader för egenavgifter för färdtjänst kan beviljas. Tillägg kan inte göras för riksfärdtjänst.

**God man eller förvaltare**

Tillägg för kostnader för god man eller förvaltare beviljas med samma andel som enligt ett beslut av överförmyndaren ska betalas av den enskilde.

**Hemtjänst**

Tillägg för kostnader för behovsprövad hemtjänst beviljas för egenavgiften. Även kostnad för matdistribution som ligger utanför hemtjänstavgiften beviljas. Om det finns ett högkostnadsskydd ska man ta hänsyn till det vid beräkningen.

**Hjälpmedel**

Om gäldenären har kostnader för hjälpmedel vid funktionshinder eller dylikt beviljas tillägg för egenavgiften. Om det finns ett högkostnadsskydd ska man ta hänsyn till det vid beräkningen.

**5.5.4 Bostadskostnad**

När förbehållsbeloppet beräknas ska den faktiska bostadskostnaden läggas till normalbeloppet. Det är huvudprincipen, och från den kan man göra vissa undantag, se nedan. Med faktisk bostadskostnad avses bostadskostnaden efter avdrag för bostadstillägg, boendetillägg och bostadsbidrag.

Om bostadskostnaden är okänd kan Kronofogden beräkna en schablonartad kostnad med ledning av kostnadsläget på den ort gäldenären bor i (schablonhyra). När man beräknar kostnaden bör man utgå från 3 § i Försäkringskassans föreskrifter (FKFS) om genomsnittlig och högsta bostadskostnad.

Innan schablonhyra tillämpas ska Kronofogden försöka fastställa den faktiska bostadskostnaden. Går det inte att få fram den faktiska bostadskostnaden genom kontakt med gäldenären kan exempelvis hyresvärden kontaktas. Schablonhyra tillämpas även vid boende i egen fastighet.

**Egen fastighet**

Om gäldenären bor i egen fastighet ska Kronofogden beakta utgifter för nödvändiga driftkostnader, ränta och amortering i skälig omfattning. Om fastigheten har pantförskrivits för något annat ändamål än boende, ska man inte ta hänsyn till avbetalningen på lånet. Kostnader i samband med förvärv, reparation och till- eller ombyggnad räknas också in i bostadskostnaden. Det förekommer att en gäldenär kommer efter med betalningen av lånen för sitt hus. Även faktisk avbetalning av sådana skulder räknas som bostadskostnad, om de uppkommit före den aktuella löneutmätningen. Med nödvändiga driftskostnader bör avses kostnader för uppvärmning (inte hushållsel), sophämtning, vatten och avlopp, sotning, tomträtsavgäld och avgift till samfällighetsförening. Även kostnad för särskild villa- eller bostadsrättsförsäkring kan beaktas. Vad gäller fastighetsskatt och fastighetsavgift bör sådana kostnader inte betraktas som en del av den faktiska bostadskostnaden.

**Bostadsrätt**

Om gäldenären bor i en bostadsrättslägenhet räknas månadsavgiften till föreningen som en bostadskostnad. Om gäldenären har **lånat** till **insatsen** eller reparation ska man också räkna med ränta och amortering, om bostadsrätten pantförskrivits för fordringsanspråket.

**Bostadslån**

Man ska i skälig omfattning ta hänsyn till amorteringar på bostadslån, för en egen fastighet eller bostadsrätt. Det innebär att det kan finnas anledning att sänka amorteringstakten.

**Kostnader för underhåll**

Kostnad för underhåll eller reparation kan beaktas förutsatt att den är hänförlig till själva boendet och inte till fastighets- eller bostadsrättsinnehavet. Det bör vara fråga om en kostnad som är nödvändig för att kunna bo i

fastigheten eller bostadsrätten. Kostnad för förbättringsarbeten som inte är nödvändiga bör därför inte beaktas.

**Hög bostadskostnad**

Kronofogden kan göra vissa undantag från huvudregeln om att lägga till den faktiska bostadskostnaden till normalbeloppet. Ett första undantag är att man kan minska bostadskostnaden om den är oskäligt hög.

Det är alltså Kronofogden som ska bedöma vad som är en skälig bostadskostnad. Kronofogden bör i samband med den bedömningen ta hänsyn till antalet familjemedlemmar som bor tillsammans med gäldenären, bostadens storlek och bostadssituationen på orten. Bostadskostnaden bör inte minskas annat än i undantagsfall och vid större avvikelser.

Observera att det inte går att utläsa direkt av lagtexten att bostadskostnaden ska minskas om den är för hög. Av förarbetena till reglerna om löneutmätning framgår det dock att så ska ske (se t.ex. prop. 1975/76:91 s. 35). Hur man prövar frågan om en bostadskostnad är oskälig står i Kronofogdens meddelande (p. 4) med information om bestämmande av förbehållsbeloppet vid utmätning av lön.

Vid särskilda skäl kan man göra undantag från principen att bostadskostnaden ska minskas. Som exempel på fall då minskning inte behöver göras är att gäldenären äger ett hus eller en bostadsrätt som är svår att sälja, beträffande hyreslägenhet att alternativ bostad inte finns att få på rimligt avstånd eller att alternativ bostad till lägre kostnad inte finns. Ett annat exempel är att bostaden blivit för stor genom skilsmässa eller dödsfall.

En oskäligt hög bostadskostnad bör tillåtas under högst ett år räknat från den tidpunkt då Kronofogden bedömer att gäldenärens bostadskostnad är oskäligt hög (Hovrättens över Skåne och Blekinge beslut 2002-07-15 i mål ÖA 799-02 = RIC 30/02).

Som framgår ovan ska Kronofogden godta den faktiska bostadskostnaden i de flesta fall. Det innebär att för två gäldenärer med i övrigt lika förhållanden kan möjligheterna att ta lön i anspråk genom löneutmätning variera högst betydligt beroende på bostadskostnaden. Det går alltså att utmäta en betydligt större andel av lönen hos en gäldenär som har en låg bostadskostnad än hos den som t.ex. bor i en nyköpt villa med höga lån. Reglerna möjliggör för Kronofogden att minska bostadskostnaden i de mest uttalade fallen.

**Sammanboende och inneboende**

Om föräldrar och försörjningsberättigat barn sammanbor varaktigt och barnet anses ha ekonomisk förmåga att bidra till familjens boende, anses samtliga ha lika stor del av bostadskostnaden. Är barnet gäldenär är således denna andel barnets bostadskostnad. Saknar barnet ekonomisk förmåga att bidra till familjens boende minskas inte den gemensamma bostadskostnaden med barnets andel. Är barnet gäldenär tas i dessa fall inte någon bostadskostnad upp.

Gäldenärens bostadskostnad bör minskas om gäldenären har inneboende. Är inneboendes hyra känd minskas gäldenärens bostadskostnad med detta belopp. I annat fall bör en minskning ske i förhållande till hur många som delar på bostaden.

För övriga former av varaktigt sammanboende bör följande gälla när de sammanboende har gemensamt hushåll. Är någon sammanboende gäldenär minskas bostadskostnaden med övrigas andelar av denna kostnad. Till denna kategori hör bland annat situationen när en förälder bor tillsammans med vuxna barn som inte är försörjningsberättigade.

**Hyresskuld**

I vissa fall kan det vara motiverat att i bostadskostnaden räkna in en skälig avbetalning på en hyresskuld respektive en skälig amortering på förfallna skuldräntor. Detta kan göras under förutsättning att gäldenären riskerar att bli avhyst eller att hans eller hennes bostad riskerar att säljas

exekutivt om skulden inte betalas. Dessutom får skulden inte ha uppkommit under den tid då löneutmätningen pågick. Slutligen ska skulden avse gäldenärens aktuella boende. Kronofogden bör som regel begära att gäldenären styrker avbetalningen på lämpligt sätt.

### **5.5.5 Beräkning i vissa ersättningar**

#### **Barnpension**

När ett försörjningsberättigat barn är gäldenär och får pension eller någon annan ersättning som kan utmätas enligt 7 kap. 1 § UB gäller följande. Pensionen efter preliminärskatteavdrag tas upp som inkomst. Barnet får även barnbidrag. När man beräknar förbehållsbeloppet tar man hänsyn till normalbeloppet för barnet. Sedan minskar man normalbeloppet med barnbidraget. Resterande belopp blir barnets förbehållsbelopp.

#### **Slutlön**

Slutlönen behandlas i princip som vanlig lön. Även vid ett beslut om att slutlönen ska utmätas ska man räkna fram ett förbehållsbelopp.

Om gäldenären i samband med uppsägning fått ett avgångsvederlag eller ett förskott för flera löneperioder ska det behandlas som om flera löner hade utbetalats. Förbehållsbeloppet beräknas för flera löneperioder, som regel för lika lång tid som lönen är avsedd. Om gäldenären får en ny anställning kan förbehållsbeloppet sänkas.

#### **Retroaktiv lön**

Förbehållsbeloppet ska tillgodose gäldenärens behov under den tid som löneutmätningen pågår och tiden närmast därefter. Normalt gäller ett beslut om löneutmätning tiden närmast efter beslutsdagen. Ibland kan dock löneutmätningen gälla en lönepost som tjänats in under lång tid och som helt eller delvis föregått den tidpunkt då löneutmätningen startade. Vid beslut om förbehållsbelopp i en retroaktiv lön är det avgörande om gäldenären är beroende av inkomsten. Kronofogden bör beakta dels hur gäldenären klarat sin ekonomi i väntan på den retroaktiva lönen, dels vad gäldenären behöver för tiden efter verkställigheten. Om gäldenären har klarat sitt uppehälle utan lån under den aktuella perioden kan förbehållsbeloppet

sänkas helt eller delvis. Om gäldenären däremot lånat pengar i syfte att betala tillbaka dem när den retroaktiva lönen utbetalas bör man ta hänsyn till det när man räknar ut förbehållsbeloppet. Gäldenären bör visa att han lånat pengar för sitt uppehälle (Svea hovrätts beslut 1992-06-18 i mål Ö 1065-92 = RIC 52/92).

### Semesterersättning

Tillsammans med utbetalning av slutlön och avgångsvederlag utbetalas ofta semesterersättning. Om båda dessa belopp ska utmätas ska två beslut fattas – ett för lönen och ett för semesterersättning. Information om hur man räknar ut förbehållsbeloppet i semesterersättningen finns i Kronofogdens [meddelande](#) om bestämmande av förbehållsbeloppet vid utmätning av lön m.m.

### 5.5.6 Fördelning av familjens gemensamma kostnader

### Proportionering

Om en make eller sambo som lever ihop med gäldenären har inkomst bör gäldenärens förbehållsbelopp enligt Kronofogdens allmänna råd räknas fram utifrån den sammanboendes ekonomiska förmåga att bidra till betalningen av familjens gemensamma kostnader. Familjens gemensamma kostnader bör fördelas så att respektive make eller sambo svarar för den del av kostnaderna som motsvarar hans eller hennes inkomst i förhållande till makarnas eller sambornas sammanlagda inkomster (proportionering). I ett löneexekutivt perspektiv behandlas då sambor på samma sätt som makar.

Vid proportioneringen tar man bara hänsyn till inkomst som får utmätas enligt 7 kap. 1 § UB.

Proportioneringen kan illustreras med följande exempel. Hustruns lön är 15 000 kr per månad och mannens är 10 000 kr per månad efter avdrag för skatt och kostnader för fullgörande av tjänst. Summan av normalbelopp, bostadskostnad m.m. för hela familjen är 12 000 kr per månad. Vid utmätning för hustruns skulder blir förbehållsbeloppet

$$\frac{15\,000 \times 12\,000}{25\,000} = 7\,200 \text{ per månad}$$

Ibland uppstår situationen att Kronofogden inte kan få besked om gäldenärens makas eller sambos inkomst om Kronofogden inte får tillgång till sådana uppgifter i skatteregistret eller gäldenären inte medverkar i utredningen. Då uppstår frågan om hur förbehållsbeloppet ska beräknas och proportioneringen göras. Kronofogden bör då förutsätta att maken eller sambo har exakt lika stor inkomst som gäldenären. Gäldenären räknas alltså som sammanboende och tillgodoräknas normalbeloppet för makar och sambor. Man tar hänsyn till den faktiska hyran och beräknar övriga tillägg till normalbeloppet utifrån att gäldenären är sammanboende. Konsekvensen av att gäldenärens maka eller sambo förutsätts ha lika stor inkomst som gäldenären blir då att förbehållsbeloppet fördelas proportionellt lika mellan dem. Denna lösning innebär att familjens gemensamma kostnader fördelas exakt lika mellan gäldenären och dennes maka eller sambo.

#### **5.5.7 Försäkringskassans, Pensionsmyndighetens och arbetslöshetskassornas rätt till kvittning och avräkning**

Försäkringskassan och Pensionsmyndigheten har enligt 108 kap. 22 § SFB rätt att kvitta fordran som myndigheten har på den försäkrade mot belopp som utbetalas som en socialförsäkringsförmån. Arbetslöshetskassa har enligt 68 e § lag (1997:238) om arbetslöshetsförsäkring rätt att i vissa fall avräkna (kvitta) ett återkravsbelopp vid utbetalning av arbetslöshetsersättning.

Försäkringskassans, Pensionsmyndighetens och arbetslöshetskassornas rätt till kvittning och avräkning har företräde framför löneutmätning. Detta innebär att Kronofogden vid beräkningen av förbehållsbeloppet bör sätta ned den inkomst i vilken kvittning sker i med belopp som motsvarar kvittningsbeloppet. Detta gäller oavsett om kvittning sker i gäldenären eller dennes makas eller sambos inkomst.



## 5.6 Utmätningsbeloppet

När bruttolönen minskats med den preliminära skatten och ett fastställt förbehållsbelopp kan resten av inkomsten utmätas (utmätningensbeloppet). Denna återstående del kallas även disponibelt belopp. Det går alltså aldrig att utmäta mer än det disponibla beloppet. I de flesta mål förordnas att ett visst belopp ska tas i anspråk.

Kronofogden kan också besluta att hela det belopp som överstiger förbehållsbeloppet ska tas i anspråk, vilket kallas maxbeslut (7 kap. 8 § första stycket UB). Vid löneutmätning av t.ex. ackordsöverskott och provisionsersättning kan avdraget anges i procent.

När Kronofogden beslutar hur stor del av det disponibla beloppet som ska tas i anspråk ska Kronofogden göra en avvägning mellan borgenärens och gäldenärens intressen.

### 200 kr regeln

Kronofogden får bara göra utmätning om det belopp som kan beräknas flyta in genom utmätningen ger ett överskott som gör åtgärden försvarlig (4 kap. 3 § första stycket UB). En allmän beskrivning av denna regel finns i avsnitt 4.1.5. Regeln gäller också vid löneutmätning (7 kap. 3 § andra stycket UB) och tillämpas så att man bara utmäter om det belopp som beräknas vara disponibelt för löneutmätning är minst 200 kr varje månad.

Detta innebär att om det disponibla beloppet beräknas vara mindre än 200 kr per månad bör Kronofogden med hänvisning till 7 kap. 3 § andra stycket UB avstå från löneutmätning, eftersom löneutmätning inte ger ett överskott som gör åtgärden försvarlig.

### Jämkning av för hög preliminär skatt

Ibland är löneutmätning inte möjlig eftersom utrymme saknas exempelvis om den preliminära skatten är för hög. Kronofogden kan då ansöka om minskat skatteavdrag hos Skatteverket (66 kap. 15 § SFL).

### För låg lön

Det förekommer att en gäldenär arbetar i någon annans verksamhet, ofta en närståendes, och får en lön som är

uppenbart för låg i förhållande till det arbete han utför. I samband med en löneutmätning kan arbetsgivaren då åläggas att till Kronofogden betala in så mycket av lönen som Kronofogden hade kunnat ta ut om lönen hade varit skälig (7 kap. 22 § UB). Ett sådant beslut får inte gälla förfluten tid utan bara framtiden. En förutsättning för att kunna fatta ett sådant beslut är att det finns ett uppenbart missförhållande mellan arbetsinsatsen och ersättningen som betalats. Kronofogden ska ta hänsyn till dels arbetsgivarens ekonomiska möjlighet att betala högre lön, dels egenskaper hos gäldenären som försvårar hans eller hennes arbetsinsats t.ex. sjukdom, bristande utbildning eller annat (NJA 1981 s. 989 = RIC 37/81). Innan beslutet fattas ska gäldenären och arbetsgivaren få möjlighet att yttra sig.

Ett betalningsåläggande för arbetsgivaren innebär inte, som vid vanlig löneutmätning, att gäldenärens fordran hos arbetsgivaren tas i anspråk. Betalningsåläggandet ersätter dock löneutmätningen och därför kan reglerna om löneutmätning användas även här. Vad arbetsgivaren betalar ut ska behandlas på samma sätt som lön som Kronofogden tagit om hand om genom löneutmätning.

Kronofogden bestämmer först hur mycket arbetsgivaren kan anses vara skyldig att betala i lön per månad eller någon annan lämplig tidsperiod. Därefter prövas hur stor del av detta kan tas ut genom löneutmätning. Avdraget för preliminär skatt beräknas utifrån det bruttobelopp som räknats fram. Sedan uppmanas arbetsgivaren att betala in det framräknade utmätningsbeloppet.

## **5.7 Företrädesordning**

När en gäldenär har flera aktuella skulder ska de medel som tas ut genom löneutmätning fördelas mellan målen. Vissa fordringar har då företräde (7 kap. 14–15 §§ UB). Medlen ska fördelas i följande turordning:

1. Fordringar på underhållsbidrag enligt äktenskapsbalken och föräldrabalken. Hit räknas också utländska underhållsbidrag som inte är äldre än fem år. Underhållsbidrag

går också före förrättningskostnaderna i målet vid löneutmätning (7 kap. 15 § UB).

2. När gäldenären är försatt i konkurs kan löneutmätning göras för konkursboets fordran (7 kap. 19 § andra stycket UB). Konkursboet har då företräde efter underhållsbidrag. Löneutmätning för underhållsbidrag påverkas alltså inte av att gäldenären försätts i konkurs. Om det pågår en löneutmätning i något annat fall när gäldenären försätts i konkurs ska utmätningen fortsätta för konkursboets räkning. Förvaltaren kan dock begära att utmätningen ska upphöra.
3. Företrädesberättigade allmänna mål, dvs. fordringar som avses i 2 § IL.
4. Övriga allmänna och enskilda mål samt tvungen kvittning (avsnitt 5.15).
5. Frivillig kvittning (avsnitt 5.15).

En arbetsgivare ska förutom löneutmätning göra avdrag för skatt på arbetstagarens lön. Vid utmätning ska avdrag för preliminär skatt göras före avdrag för löneutmätning (7 kap. 15 § UB).

### Skulder

När gäldenären har skulder till andra borgenärer med lika eller sämre rätt än utmätningsfordringen är huvudregeln att Kronofogden inte tar hänsyn till skulderna (Svea hovrätts beslut 1975-07-02 i mål Ö 436-75 = RIC 29/75). Från denna regel kan man i vissa fall göra undantag för hyresskulder.

### Överföringsuppdrag till bank

I samband med att banker beviljar privatpersoner lån låter de ofta låntagaren underteckna ett överföringsuppdrag som innebär att banken ska ha rätt att göra avdrag från låntagarens lönekonto eller motsvarande konto när lön överförs dit. Avdraget gäller belopp som motsvarar förfallen ränta och amortering. I samband med ett beslut om löneutmätning beaktar Kronofogden inte bankens fordringsbelopp vid framräkningen av förbehållsbeloppet. Gäldenären har rätt att återkalla överföringsuppdraget.

Annars finns det en risk att den nettolön som gäldenären disponerar efter bankens avdrag understiger det förbehållsbelopp som Kronofogden beslutat om.

## **5.8 Det praktiska förfarandet**

### **5.8.1 Underrättelse**

Innan ett beslut om utmätning fattas ska gäldenären få tillfälle att yttra sig, om det kan ske utan avsevärd fördröjning (7 kap. 7 § UB). Syftet med bestämmelsen är att gäldenären ska få möjlighet att tillvarata sin rätt genom att lämna upplysningar om sina inkomster och familjeförhållanden, sin försörjningsbörda och övriga omständigheter som kan påverka förbehållsbeloppet och ett eventuellt utmätningensbelopp (Hovrättens för Västra Sverige beslut 1992-04-21 i mål Ö 336/92 = RIC 48/92).

Den allmänna formulering om upplysningskyldighet som finns i underrättelsen enligt 4 kap. 12 § UB ska närmast betraktas som en allmän upplysning om gäldenärens upplysningsplikt och handläggningen hos Kronofogden. Underrättelsen innebär inte att gäldenären har fått möjlighet att yttra sig enligt 7 kap. 7 § UB.

Gäldenären behöver normalt inte tillfrågas enligt 7 kap. 7 § UB när han byter anställning och ett beslut meddelas hos den nya arbetsgivaren. Om en löneutmätning pågår hos en arbetsgivare och det samtidigt aktualiseras att löneutmätning ska göras i dagersättning som utbetalas av Försäkringskassan är det inte heller nödvändigt att låta gäldenären yttra sig.

Gäldenären ska alltid höras innan ett beslut om utmätning av lön meddelas även om det funnits tidigare beslut som avslutats nyligen.

Underrättelserna skickas ut maskinellt.

### 5.8.2 Beslutsunderlag

Om gäldenären besvarar en underrättelse får Kronofogden ett visst beslutsunderlag. Dessutom kan Kronofogden skicka en fråga till arbetsgivaren om gäldenärens anställnings-förhållanden m.m. (7 kap. 3 § UF). Bestämmelserna i 4 kap. 15–16 §§ UB om tredje mans uppgiftsskyldighet m.m. gäller även för arbetsgivare. Om det behövs kan gäldenären eller hans arbetsgivare förhöras.

Om gäldenären inte svarar på frågan om sina inkomstförhållanden bör Kronofogden ta fram uppgifter ur skattedatabasen och tidigare anteckningar om gäldenären innan beslut fattas. Kontroll görs också av ersättningar från Försäkringskassan och Pensionsmyndigheten.

Undersökningsplikten innebär att Kronofogden ska undersöka om gäldenären har tagit en ny anställning efter att en tidigare upphört.

Förfrågningar till arbetsgivare, arbetslöshetskassor och pensionsutbetalare görs med hjälp av en särskild rutin i Init. Systemet föreslår att svaret ska ha kommit in till Kronofogden inom 14 dagar, men handläggaren kan bestämma en annan svarstid. Svaren kan lämnas antingen på den utskickade blanketten eller via en e-tjänst på Kronofogdens webbplats där de som betalar ut inkomsten samt gäldenären med en e-legitimation har tillgång till motsvarande formulär som finns på blanketten.

### 5.8.3 Omprövning

Ett beslut om löneutmätning ska ändras om det finns anledning till det (7 kap. 10 § UB). Om gäldenären kommer med nya uppgifter om sina ekonomiska förhållanden är Kronofogden skyldig att ompröva beslutet. Kronofogden kan även självmant ta upp frågan om att ändra beslutet utan att någon av parterna yrkat det.

Alla pågående beslut om löneutmätning ska omprövas regelbundet. Sådan omprövning kan lämpligen ske i samband med att en ny tillgångsundersökning genomförs. Före omprövningen bör uppgifter från gäldenärer och arbetsgivare tas in på samma sätt som vid en ny utmätning.

Innan Kronofogden beslutar om en ändring till nackdel för gäldenären ska gäldenären få möjlighet att yttra sig, om det inte är uppenbart onödigt eller beslutet inte kan uppskjutas (7 kap. 10 § UB). Läs mer i Kronofogdens [ställningstagande 5/12/VER](#).

**Maskinell  
justering av  
normalbelopp**

En ny funktionalitet i Init driftsattes under 2015 som innebär att samtliga pågående löneutmättningsbeslut räknas om maskinellt en gång per år med beaktande av nya normalbelopp.

## **5.9 Verkställighetstidpunkt**

Verkställighetstidpunkten är den dag då Kronofogdens löneutmättningsbeslut får rättsverkan. Beslutet får rättsverkan när en arbetsgivare eller någon annan gör avdraget från gäldenärens lön. Oftast gör arbetsgivaren avdrag vid flera lönetillfällen. Beslutet får då rättsverkan varje gång lönen betalas ut. En eventuell förskottsbetalning på lönen påverkar inte verkställigheten. En ackordslön kan gälla ersättning för längre perioder. Verkställighet sker även då på löneutbetalningsdagen.

Vid löneutmätning av dagersättning anses innehållandet ske varje dag som ersättning betalas ut (7 kap. 13 § andra stycket UB). Tillämpningen påverkas inte av att en inkomstkälla betalar ut ersättning med längre tidsmellanrum. Om ett utmättningsbeslut gäller retroaktiv ersättning anses verkställighet för tiden före beslutet ha skett samma dag som utmättningsbeslutet meddelades.

Utifrån reglerna om verkställighetstidpunkt avgörs **dels** för-  
månsrättsfrågor, **dels** fördelningen mellan konkurrerande mål.

## 5.10 Förmånsrätt

### Lön

Löneutmätningen är fullbordad och medför förmånsrätt vid verkställighetstidpunkten. Det framgår av 7 kap. 13 § UB. Om arbetsgivaren dragit av ett belopp på lönen utan att redovisa detta till Kronofogden kan beloppet senare drivas in hos arbetsgivaren. Löneutmätningen ska då anses ha skett samma dag som lönen betalades ut.

Förhållandena på löneutbetalningsdagen avgör både när ett löneutmättningsbeslut ska börja löpa och när det ska upphöra. För att en arbetsgivare ska kunna göra avdrag måste han givetvis ha fått information om beslutet. I övrigt har det ingen betydelse när arbetsgivaren underrättas om beslutet. Om arbetsgivaren betalar ut ett förskott till den anställda innan han eller hon första gången får del av beslutet kan det hända att arbetsgivaren inte kan göra ett fullt avdrag vid det följande utbetalningstillfället. Detta bör Kronofogden acceptera.

Följande två exempel beskriver förmånsrättens effekter.

2. Kronofogden beslutar om ändring av löneutmättningsbeslutet den 26 november. Gäldenärens lön betalades ut dagen innan. Det belopp som arbetsgivaren betalar in tillkommer borgenären eftersom förmånsrätt uppstod vid verkställighetstidpunkten, dvs. dagen för löneutbetalningen.
3. Kronofogden beslutar om ändring av löneutmättningsbeslutet den 24 mars. Gäldenärens lön betalas ut dagen efter. Arbetsgivaren hinner inte få kännedom om beslutet innan löneutbetalningen sker, men det har ingen betydelse för förmånsrätten. Om ändringsbeslutet är till fördel för gäldenären ska mellanskillnaden betalas tillbaka till denne.

**Sjukpenning m.m.** En dagersättning, t.ex. en sjukpenning, anses förfalla den dag den gäller för. Även om en redovisning gäller flera sjukdagar anses medlen vara innehållna dag för dag. För innesående ersättningsdagar uppkommer förmånsrätt vid beslutstillfället.

### Preskription

Bestämmelsen om verkställighetstidpunkt för löneutmätning avgör även hur krediteringen ska göras. En fordran ska inte krediteras om den var preskriberad vid verkställighetstidpunkten. Detta gäller dels tidsbegränsningar vid underhållsbidrag, dels vanlig preskription. Är löneutmätning verkställd före dagen för preskription kan kreditering göras på fordringen.

#### **Dödsfall**

Om gäldenären avlider kan en löneutmätning göras i en inkomst från tiden före dödsfallet även om lönen förfaller till betalning först efter hans död. Någon ytterligare löneutmätning kan inte göras mot ett dödsbo (7 kap. 1 § UB).

### **5.11 Anstånd, inställande och återgång**

#### **5.11.1 Anstånd**

När Kronofogden har beslutat om löneutmätning kan sökanden inte längre lämna uppskov i den delen. Reglerna om uppskov kan inte tillämpas när en exekutiv åtgärd har utförts. Mer information om uppskov finns i avsnitt 3.

Kronofogden kan dock bevilja anstånd på begäran av någon av parterna (7 kap. 11 § UB). Kronofogden beslutar självständigt om anstånd. Läs mer om överväganden vid kommunikering m.m. i Kronofogdens [promemoria om begäran om anstånd med löneutmätning \(832 27273-14/121\)](#).

Både den sökande och gäldenären kan begära anstånd. Kronofogden är inte bunden av parternas önskemål. En begäran om anstånd från sökanden ska alltså kunna avslås om myndigheten anser att ett anstånd är olämpligt. Mot sökandens vilja får anstånd bara beviljas om det finns särskilda skäl. Därför kan det bli aktuellt med anstånd vid sjukdom, olycksfall och liknande situationer som gäldenären inte kunnat råda över eller förutse. Även situationen att beneficiiegendom går sönder och behöver ersättas bör kunna leda till anstånd. Däremot bör anstånd



inte beviljas enbart på grund av omständigheten att gäldenären ska ha semester (Svea hovrätts beslut 1999-06-16 i mål ÖÅ 2995 = RIC 23/99). Kostnader som Kronofogden kan ta hänsyn till genom tillägg till normalbeloppet såsom för tandvård ska inte föranleda anstånd utan beaktas istället inom ramen för förbehållsbeloppsbereäkningen.

Det finns inte föreskrivet hur långa eller många anstånd Kronofogden får bevilja. Enligt förarbeten (prop. 1994/95:49 s. 72) ligger det i sakens natur att anstånden som beviljas blir få och korta. Ett beslut om anstånd kan överklagas särskilt.

I ett anståndsbeslut ska Kronofogden förklara att det tidigare beslutet inte ska tillämpas under en viss tid. Pengar som redan utmätts men inte utbetalats när anståndsbeslutet meddelas berörs inte av anståndsbeslutet utan pengarna tillfaller borgenärerna.

Ett beslut om anstånd påverkar bara löneutmätningen. Utmätning av exempelvis restitutioner fortsätter som förut.

Ansökningar om anstånd registreras i Init. Systemet används också för att skapa och skicka ut besluten.

### **5.11.2 Verkställighet ställs in**

Precis som andra beslut om utmätning kan ett beslut om löneutmätning överklagas till tingsrätten (avsnitt 16). Som redovisats ovan kan gäldenären också begära att beslutet omprövas.

### **Inhibition**

Tingsrätten kan enligt 18 kap. 12 § UB i samband med prövning av överklagande av ett utmättningsbeslut förordna att Kronofogden tills vidare inte får vidta någon mer verkställighetsåtgärd (inhibition, avsnitt 2.7). Ett sådant beslut innebär att fortsatta åtgärder ställs in helt eller delvis. Kronofogden ska snarast informera parter och arbetsgivare om innebörden av inhibitionsbeslutet.

Om arbetsgivaren har gjort ett löneavdrag senast dagen före inhibitionsbeslutet ska Kronofogden ta emot beloppet men inte redovisa det till sökanden. Förmånsrätt har då uppkommit (7 kap. 13 § UB). Medlen görs räntebärande i väntan på domstolens slutliga beslut. Eftersom det överklagade beslutet blir vilande i och med inhibitionsbeslutet, ska arbetsgivaren inte göra något avdrag efter beslutet.

När en utmätning är överklagad får utbetalning till sökanden bara ske om han eller hon kan ställa säkerhet (avsnitt 12.4.1). Regeln gäller inte löneutmätning för underhållsbidrag (13 kap. 14 a § UB) och inte heller vid löneutmätning för allmänna mål (13 kap. 21 § UB).

### **5.11.3 Återgång**

När Kronofogden har beslutat om löneutmätning för en gäldenär består beslutet av en mängd delmoment. För en viss skuld ska lön innehållas hos en viss arbetsgivare med visst belopp och visst förbehållsbelopp. Det kan finnas anledning för gäldenären att klaga på alla dessa moment. Det vanligaste är dock att han anser att förbehållsbeloppet ska vara högre och att det belopp som ska innehållas ska vara lägre.

I förarbetena till UB anges att Kronofogdens ändringsbeslut normalt ska gälla framtiden. Som motiv anger man att sökanden får förmånsrätt när utmätningens beloppet förfaller till betalning. Om ett utmätningens beslut hävs därför att det inte var lagligt ska innehållna och inte utbetalda beloppen dock överlämnas till gäldenären.

När Kronofogden själv ändrar ett beslut är det viktigt att Kronofogden är tydlig så att inget missförstånd kan uppstå. Om Kronofogden ändrar beslutet genom att sänka det belopp som ska innehållas och höja det belopp som ska förbehållas gäldenären, gäller ändringsbeslutet normalt framtiden. Är det Kronofogdens avsikt att pengar som innehållits men ännu inte redovisats till sökanden ska utbetalas till gäldenären bör Kronofogden ange det.

När en tingsrätt ändrar ett löneutmättningsbeslut gäller också principen om att ett ändringsbeslut avser framtiden. När ett utmättningsbeslut hävs därför att det inte går att utmäta den aktuella ersättningen ska dock eventuella innehållna och oredovisade medel betalas till gäldenären. Detsamma gäller när domstolen t.ex. höjt förbehållsbeloppet, om det av domstolens beslut framgår att innehållna men inte utbetalade medel helt eller delvis ska tillfalla gäldenären. Så kan det vara när domstolen uttryckligen knyter sin ändring till en viss tidpunkt, t.ex. tiden för det överklagade beslutet. Om tingsrätten beslutar att en löneutmätning ska hävas kan beslutet inte utan särskilt förordnande återgå innan rättens beslut vunnit laga kraft (18 kap. 16 § andra stycket UB). Om rätten har ändrat ett utmättningsbeslut krävs inget följdbeslut av Kronofogden. Kronofogden ska dock se till att parter och arbetsgivare informeras om innehållet i beslutet. Även när det har funnits ett inhibitionsbeslut ska Kronofogden informera om innehållet i beslutet. Tingsrätten kan även i samband med ett överklagande av en utmätning ändra t.ex. ett beslut om fördelning eller utbetalning. Det kan ske utan att något särskilt yrkande om det framställs.

#### 5.11.4 Exekutionstitel upphävs

När en exekutionstitel upphävs ska sökt verkställighet ställas in omedelbart (3 kap. 22 § UB). Det innebär att inga nya åtgärder görs av Kronofogden i pågående mål, som i stället **fryser** förfarandet. Redovisning av influtna medel till sökanden är en ny åtgärd i målet och får därför inte göras. Det gäller oavsett om löneavdraget gjordes innan exekutionstiteln upphävdes eller efter. I stället ska medlen göras räntebärande.

Utmätning går åter först när den nya domen vunnit laga kraft. En domstol kan dock särskilt förordna att gjord utmätning ska gå åter genast. Kronofogden ska då återkalla sitt tidigare beslut. Mer information finns avsnitt 2.8 om upphävande av exekutionstitel.

## 5.12 Underhållsbidrag

Vid sakutmätning gäller samma regler för utmätning för underhållsbidrag som för andra skulder. Vid löneutmätning har däremot underhållsbidrag en viss särställning. En särskild beskrivning av reglerna för löneutmätning för underhållsbidrag finns därför i detta avsnitt. I övrigt gäller samma regler som för löneutmätning i allmänhet.

Löneutmätning, liksom vanlig utmätning, kan inte göras för en skuld som är preskriberad. Läs mer om preskription i avsnitt 2.10. Underhållsbidrag till barn preskriberas efter fem år (7 kap. 9 § föräldrabalken) och underhållsbidrag till tidigare makar preskriberas efter tre år (6 kap. 10 § äktenskapsbalken). Det går alltså bara att göra en löneutmätning för fordringar på underhållsbidrag som skulle ha betalats tidigast fem år före början av den kalendermånad då löneutmätningen påbörjades (7 kap. 9 § föräldrabalken).

Utländska underhållsbidrag har företrädesrätt vid löneutmätning om de inte är preskriberade. I Sverige förfaller företrädesrätten efter fem år. Löneutmätning med företrädesrätt för ett utländskt underhållsbidrag kan alltså inte göras när bidraget är mer än fem år även om bidraget i sig inte är preskriberat. Därefter finns det ingen företrädesrätt utan fordringen blir oprioriterad (se även NJA 1994 s. 439 = RIC 21/94).

När den äldsta skuldmånaden räknats fram ska Kronofogden ta hänsyn till bestämmelsen i 7 kap. 7 § föräldrabalken om att ett underhållsbidrag för kalendermånad ska betalas i förskott. Det innebär att januari månads bidrag ska betalas redan den 31 december.

Löneutmätning för underhållsbidrag får ske dels för bidrag som skulle ha varit betalda när löneutmätningen startar och för det bidrag som ska betalas näst efter löneutmätningen startat (7 kap. 6 § andra stycket UB).

<b>Redovisning</b>	Kronofogden ska redovisa innehållna medel snarast möjligt. Redovisning av medel som utmätts för underhållsbidrag som inte förfallit till betalning får tidigast göras i nära anslutning till förfallodagen, vilket innebär tidigast fem dagar före förfallodagen (13 kap. 1 § andra stycket UB). Som angetts ovan ska enligt 7 kap. 7 § föräldrabalken underhållsbidrag betalas i förskott för kalendermånad. Kronofogden kan därför skicka medlen omkring den 25 i månaden.
<b>Retroaktiva bidrag</b>	Retroaktiva bidrag som i en dom bestämts för förfluten tid förfaller till betalning när domen vinner laga kraft (prop. 1978/79:12 s. 128). Vid interimistiska beslut och när domstolen förordnat att bidragen ska betalas genast förfaller bidragen dock samma dag som domstolen fattade beslutet.
<b>Engångsbelopp</b>	Ett underhållsbidrag kan betalas som ett engångsbelopp. Om barnet är under 18 år ska bidraget betalas till socialnämnden (7 kap. 7 § föräldrabalken). Det är troligen mycket sällsynt att Kronofogden gör utmätningar för sådana bidrag.
<b>Fördelning mellan flera underhållsberättigade</b>	<p>Vid samtidig utmätning för två eller flera underhållsberättigade (t.ex. en gäldenär med två underhållsberättigade barn) fördelas det innehållna belopp i proportion till de <b>löpande bidragens</b> storlek. Om underhållsbidraget förfaller till betalning med längre tidsmellanrum än en månad omräknas bidraget till månadsbidrag.</p> <p>Om Kronofogden innehållit en summa som är större än de löpande bidragen tillsammans har det äldsta bidraget företräde till det överskjutande beloppet (7 kap. 16 § UB). Om det finns flera mål och skulderna i målen är lika gamla har de lika rätt. Vid fördelningen ska man ta hänsyn till den äldsta månaden som det finns en skuld för.</p> <p>Det är viktigt att hålla isär reglerna för fördelning och kreditering. Först fördelar Kronofogden det influtna beloppet mellan de bidragsberättigade. Resultatet dras</p>

sedan av från respektive bidragsberättigads fordran. Betalningen ska i första hand räknas av från fordran från den äldsta skuldmånad som kunde tas ut genom löneutmätning.

**Umgängesavdrag**

Kronofogden kan besluta att en förälder som har sitt barn hos sig kan få avdrag från sin underhållsskyldighet (7 kap. 4 § föräldrabalken). Ett sådant avdrag ska i första hand avräknas från skulder för äldre utmätningsbara bidrag. Om det inte finns någon skuld får inga belopp som motsvarar det rörliga avdraget tas i anspråk för fordringar som någon annan än den underhållsberättigade ska ha eller någon som har inträtt i hans eller hennes rätt (7 kap. 17 § UB). Beloppet ska då utbetalas till gäldenären.

## **5.13 Arbetsgivares betalningsansvar**

Kapitlet uppdaterades 2019-10-16.

### **5.13.1 Allmänna förutsättningar**

När Kronofogden beslutat om en löneutmätning ska arbetsgivaren innehålla utmätningsbeloppet endast till den del som lönen överstiger förbehållsbeloppet. Därefter ska arbetsgivaren redovisa det innehållna beloppet till Kronofogden på tid och sätt som myndigheten bestämmer. Om arbetsgivaren inte redovisar till Kronofogden inom den angivna tiden är arbetsgivaren ansvarig för löneutmätningsbeloppet.

För att arbetsgivaren inte ska kunna sätta ett beslut om löneutmätning ur spel finns det regler om arbetsgivarens ansvar.

**Löneutmätning-  
beslutet**

När Kronofogden har beslutat om löneutmätning ska arbetsgivaren innehålla och redovisa utmätningsbeloppet till Kronofogden. Om gäldenärens lön inte överstiger förbehållsbeloppet kan arbetsgivaren dock inte innehålla eller redovisa något belopp.

Arbetsgivaren ska göra avdrag fr.o.m. den första utbetalningen efter det att beslutet mottagits.

Kronofogden ska delge arbetsgivaren beslut om utmätning av lön (grundbeslut), ändringar och upphävanden. Om en ändring innebär att ett utmätningssbelopp sänks behöver Kronofogden inte delge arbetsgivaren (7 kap. 10 § UF och bilagan till UF). Betalning från arbetsgivaren utgör bevis att arbetsgivaren har mottagit beslutet. Arbetsgivaren ska därmed anses delgiven beslutet, d.v.s. bekräftelse sker på annat sätt än genom undertecknat delgivningskvitto, vilket är möjligt enligt propositionen till delgivningslagen (2010:1932), prop. 2009/10:237 s. 239).

**Skyldighet att redovisa och underrätta**

Utmätningssbeloppet ska betalas till Kronofogdens konto på löneutbetalningsdagen. Om arbetsgivaren tillämpar annat än månadslön ska betalningen göras samma dag som månadens sista lön betalas ut.

Om det finns särskilda skäl kan Kronofogden ålägga arbetsgivaren att omedelbart betala ut det innehållna beloppet till Kronofogden, 7 kap. 20 § UB. Denna möjlighet kan användas t.ex. när en löneutmätning endast avser viss lönepost.

Om arbetsgivaren inte innehållit det belopp som står på beslutet ska han anmäla orsaken till Kronofogden senast nästkommande redovisningsdag, 7 kap. 14 § första stycket UF. Underrättelseskyldigheten gäller inte när en löneutmätning verkställs i en dagersättning som utbetalas av Försäkringskassan eller en arbetslöshetskassa, 7 kap. 18 § och 7 kap. 20 § UF.

Om gäldenärens anställning upphör eller om gäldenären avlider ska arbetsgivaren snarast anmäla detta till Kronofogden, 7 kap. 14 § andra stycket UF.

**Arbetsgivaren redovisar inte**

Om arbetsgivaren är delgiven löneutmätningssbeslut men inte redovisar och inte heller anmäler någon orsak till den uteblivna redovisningen ska Kronofogden uppmana arbetsgivaren att redovisa. Det finns blankettstöd för handläggningen it-it-stödet.

Om arbetsgivaren kommer in med uppgifter som visar att gäldenären slutat, varit sjukskriven etc. får Kronofogden ta ställning till dessa uppgifter. Om arbetsgivaren inte kommer in med godtagbar orsak till varför redovisning inte skett överlämnas ärendet till Inregistreringen för registrering gentemot arbetsgivaren i utsökingsdatabasen.

Om arbetsgivaren inte hörs av är Kronofogdens utgångspunkt att arbetsgivaren inte gjort avdrag enligt beslutet.

Gäldenärens betalningsskyldighet för utmätningssfordringarna upphör i vissa fall. Detta gäller när arbetsgivaren vid utmätning av lön innehållit medel i allmänna mål och i mål om återkrav av underhållsstöd, och dessa inte kunnat tas ut hos arbetsgivaren.

Kronofogden har inte något utredningsansvar för detta. Det åligger gäldenären att invända. Alternativt kan Kronofogden fatta beslut om att gäldenärens betalningsskyldighet har upphört om det tydligt framgår av arbetsgivarens dokumentation att så är fallet.

#### **5.13.5 Kronofogdens beslut att verkställa hos arbetsgivaren**

Arbetsgivarens betalningsskyldighet följer av lag. Därför behövs ingen exekutionstitel och inget särskilt beslut om att ålägga arbetsgivaren betalningsskyldighet.

Kronofogden får verkställa utmätning mot arbetsgivaren om han eller hon, trots uppmaning, inte redovisar vad som skulle ha innehållits eller har innehållits (7 kap. 21 § UB).

Kronofogden anmanar arbetsgivaren – så som angetts ovan under 5.13.1 om att utmätning kommer att verkställas för



att ta ut beloppet och att skulden kommer att registreras i utsökings- och indrivningsdatabasen om inte han eller hon betalar inom den angivna tiden.

Om arbetsgivaren inte följer anmaningen registreras ett särskilt mål med arbetsgivaren som gäldenär. De sökande är utmättningsborgenärerna i löneutmätningen. Kronofogden tar inte ut någon grundavgift i detta mål. (Observera särskilt nedan under 5.13.5 vad som gäller om arbetsgivaren är en statlig myndighet.)

Enligt 17 kap. 3 § första stycket UB ansvarar inte sökanden för förrättningskostnaderna för utmätning mot arbetsgivaren enligt 7 kap. 21 § UB.

**Arbetsgivares krav på gäldenären**

Arbetsgivaren kan bara få tillbaka sina pengar från gäldenären genom att ansöka om betalningsföreläggande eller genom frivillig kvittning.

**5.13.1 Arbetsgivaren försätts i konkurs**

Utmättningsborgenären måste bevaka sin fordran i arbetsgivarens konkurs om arbetsgivaren har innehållit lön enligt 7 kap. UB och försätts i konkurs innan han eller hon redovisat pengarna till Kronofogden.

Vid konkursen övertar utmättningsborgenären arbetstagarens fordran och kan hävda sin förmånsrätt i konkursen. Utmättningsborgenären har inte rätt till lönegaranti och får hålla sig till en eventuell utdelning i konkursen. Arbetstagaren har inte heller rätt till lönegaranti eftersom hans fordran har övergått till utmättningsborgenären (NJA 1991 s. 791=RIC 21/92).

I allmänna mål är det Skatteverket som bevakar fordringen enligt 7 § lag (2007:324) om Skatteverkets hantering av vissa borgenärsuppgifter. I enskilda mål är det utmätningssökanden som bevakar fordringen mot arbetsgivaren. Kronofogden bör informera sökanden om detta.

### **5.13.2 Arbetsgivaren är en statlig myndighet**

Om arbetsgivaren är en myndighet ska Kronofogden hantera frågan om arbetsgivaransvaret på samma sätt som om det vore en privat arbetsgivare. Bestämmelsen om att det redovisade beloppet genast får utsökas hos arbetsgivaren går inte att tillämpa på myndigheter.

Någon anmaning kan inte skickas till Försäkringskassan och Pensionsmyndigheten i deras egenskap av utbetalare av ersättningar och pension m.m. Kronofogden måste i stället kontakta Försäkringskassans Kundservice för partners eller Pensionsmyndighetens kundservice.

Det går inte att använda de vanliga sätten att lösa tvister om en myndighet som arbetsgivare har låtit bli att göra avdrag enligt Kronofogdens beslut om löneutmätning och myndigheten inte frivilligt betalar det belopp som borde ha dragits av. Statliga myndigheter är inte självständiga rättssubjekt utan bara delar av staten. Tvister måste alltså lösas mellan myndigheterna och inom ramarna för respektive myndigheters ansvar och behörighet, se JK:s beslut 2006-05-13, dnr 8092-06-40 och 2008-11-12, dnr 5324-08-40.

### **5.13.3 Straffbestämmelse**

Arbetsgivare som uppsåtligen eller av oaktsamhet underlåter att inom föreskriven tid till Kronofogden redovisa belopp som skulle ha innehållits, döms till böter, 7 kap. 25 § UB. Detsamma gäller när arbetsgivaren underlåter att verkställa Kronofogdens beslut. Av förarbetena framgår att missförstånd av otydliga beslut eller andra förklarliga feltolkningar inte bör föranleda straffansvar. Kronofogden ska i förekommande fall lämna åtalsanmälan till Polis- eller åklagarmyndighet.

## **5.14 Gäldenärens konkurs**

När en gäldenär försätts i konkurs är huvudregeln att gäldenärens egendom inte får utmätas (3 kap. 7 § konkurslagen (1987:672)). Kronofogden måste därför

registrera att en person försatts i konkurs samma dag Kronofogden får kännedom om ett konkursbeslut. Detta görs även om personen inte förekommer hos Kronofogden sedan tidigare.

Förbudet att utmäta gäller inte för löneutmätning utan det kan göras även under gäldenärens konkurs. Om en löneutmätning pågår när gäldenären går i konkurs ska löneutmätningen fortsätta.

Om det finns ett mål med en fordran på ett underhållsbidrag fortsätter handläggningen av dessa som före konkursen, även om någon löneutmätning inte pågår vid konkursutbrottet. Handläggningen av andra mål avslutas. Enskilda mål redovisas till sökanden, och belopp motsvarande förmånsrätt som sökanden har fått innan konkursen betalas ut till denne (KUB V sid. 278). Om inte konkursförvaltaren begär att verkställigheten ska upphöra fortsätter löneutmätningen för konkursboet, och ett nytt mål med konkursförvaltaren som sökande/ombud registreras. Influtna medel redovisas i fortsättningen till konkursförvaltaren. En löneutmätning under konkurs fortsätter för konkursboets räkning tills konkursen avslutas eller konkursförvaltaren begär att löneutmätningen ska upphöra (7 kap. 19 § UB). Om löneutmätningen upphör på grund av att utrymme saknas avregistreras målet som är upplagt med konkursförvaltaren som sökande.

Löneutmätning under konkurs för boets räkning kan också ske på begäran av konkursförvaltaren. Se avsnitt 5.7 om företrädesordning.

### **5.15 Arbetsgivares kvittningsrätt**

Lagen om arbetsgivares kvittningsrätt (kvittningslagen) innebär i korthet att arbetsgivaren får kvitta lön bara om arbetstagaren går med på det (frivillig kvittning). Vissa undantag förekommer dock (tvungen kvittning). Arbetstagaren kan återkalla sitt medgivande för frivillig kvittning. Om han gör det innan lönen ska betalas, kan det

bara bli aktuellt med kvittning enligt reglerna för tvungen kvittning.

Tvungen kvittning regleras i 3 § kvittningslagen, som stadgar att kvittning bara får ske med en klar och förfallen motfordran som måste ha ett samband med anställningen. En sådan kvittning grundas på

- ett avtal mellan parterna (arbetsgivaren och arbetstagaren) eller
- anspråk på ersättning för skador som arbetstagaren uppsåtligen vållat i anställningen eller
- en rätt genom bestämmelser i kollektivavtal som på arbetstagarsidan slutits av en huvudorganisation.

Kvittningslagen reglerar en arbetsgivares rätt att kvitta en fordran hos en arbetstagare genom löneavdrag. Med lön jämställs en pension som tillkommer tidigare arbetstagare.

Arbetstagaren har vid s.k. tvungen kvittning rätt till förbehållsbelopp beräknade enligt 7 kap. 5 § UB. Man får bara kvitta den del av lönen som uppenbarligen överstiger det som krävs för arbetstagarens och hans familjs försörjning samt annan försörjningsskyldighet (7 kap. 4 § UB).

Vid kvittning ska Kronofogden fastställa arbetstagarens förbehållsbelopp. Innan förbehållsbeloppet fastställs ska Kronofogden hämta in uppgifter från arbetstagaren på samma sätt som vid en löneutmätningssituation. Kronofogden prövar däremot inte om arbetsgivaren har rätt att kvitta. Någon exekutionstitel behöver inte finnas. Ett beslut om en arbetstagares förbehåll bör tidsbegränsas till att gälla det kalenderår då det meddelas. Man får inte föra talan mot Kronofogdens beslut om hur stort arbetstagarens förbehåll får vara. Kronofogden kan däremot själv ändra beslutet. Ärendet diarieförs i allmänna diariet.

När löneutmätning och tvungen kvittning har lika rätt, ska Kronofogden fördela beloppet i förhållande till

fordringarnas storlek (5 § kvittningslagen). Det är den enda situation då Kronofogden särskilt ska bedöma om det påstådda fordringsanspråket är riktigt.

**Slutlön m.m.**

Att en arbetsgivare kvittar blir ofta aktuellt i samband med att arbetstagaren slutar sin anställning utan att iaktta uppsägningstid. Arbetsgivaren begär då att Kronofogden ska fastställa hur mycket arbetstagaren ska få behålla av slutlönen (6 § kvittningslagen). Lönen måste specificeras så att Kronofogden vet hur mycket som är slutlön respektive semesterersättning. Normalbeloppet vid löneutmätning ska tillämpas. Ett förbehållsbelopp ska ges för varje ersättning. Även om det visar sig att förbehållsbeloppet blir högre än slutlönen ska det inte minskas.

**Bankers kvittningsrätt vid återbetalning**

Ibland betalar Kronofogden tillbaka medel till gäldenärens lönekonto, t.ex. när löneutmätningen gällt ett för högt belopp eller när Kronofogden av något annat skäl rättar utmätningen, t.ex. då ett högre beneficium ska förbehållas. Det återbetalda beloppet som sådant är då som regel utmätningensfritt. Huvudregeln blir därför i dessa fall att banken inte kan använda det återsända beloppet för kvittning.



## 6 Utmätning av vissa objekt

Kapitlet har uppdaterats 2018-08-24

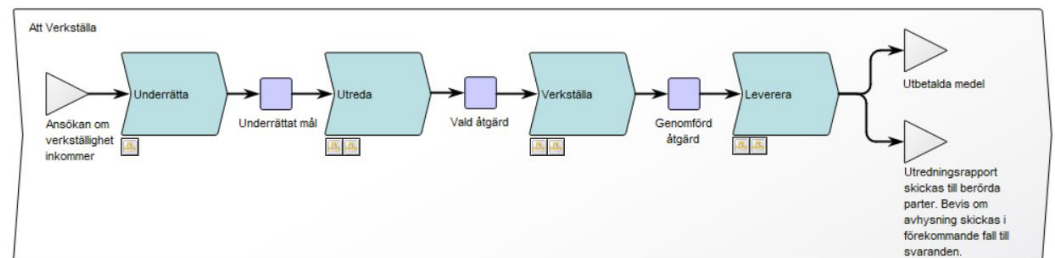

Innehållet i detta avsnitt berör frågor som kommer upp i processtegen *Utreda* och *Verkställa*.

En förutsättning för utmätning är att egendomen eller tillgången tillhör gäldenären. Detta har beskrivits i avsnitt 4. Det kan emellertid förekomma att gäldenärens äganderätt till viss egendom är begränsad. Gäldenärens möjlighet att utnyttja tillgången kan vara beroende av hans relation till någon utomstående person, en tredje man. Gäldenären har t.ex. köpt en bil på avbetalning med återtaganderätt för säljaren. Bilen kan då utmätas för gäldenärens skulder, men Kronofogden måste samtidigt respektera säljarens rätt.

### Särskilda omständigheter att beakta vid utmätning av lös egendom:

- egendomen är pantsatt
- egendomen är föremål för retentionsrätt
- egendomen är såld med återtagandeförbehåll
- egendomen omfattas av företagshypotek.

## **6.1 Pantsatt lös egendom**

### **6.1.1 Gäldenären har lämnat lös egendom som pant**

Som säkerhet för t.ex. ett lån kan man ställa en pant. För giltig pantsättning av lös egendom fordras en överenskommelse om pantsättning. Det krävs också att panten överlämnas eller, om egendomen finns hos tredje man, att denne underrättas (denuntieras) om pantsättningen. En överenskommelse om pantsättning kan ingås muntligt eller skriftligt.

Att gäldenären har lämnat ett föremål som pant hindrar inte att föremålet utmäts. Panthavarens rätt ska dock skyddas.

#### **Överlämnande/ tradition**

I avsnitt 8 beskrivs att det vid överlåtelse av lös egendom krävs att tredje man fått egendomen i sin besittning för att det ska vara hinder mot utmätning. Om gäldenären är näringsidkare och har sålt en lös sak till en konsument gäller försäljningen mot gäldenärens fordringsägare dock redan på grund av avtalet, även om saken är kvar hos gäldenären (49 § konsumentköplagen). Vid pantsättning finns krav på att panten ska överlämnas till panthavaren som ska ha den som säkerhet för att en sakrättsligt giltig pantsättning ska uppstå. Pantsättaren får inte längre ha möjlighet att förfoga över panten. Att pantsättningen är sakrättsligt giltig medför att panthavarens krav på betalning ur egendomen går före en utmätningsborgenärs eller en konkursborgenärs krav. En utförlig redogörelse för det sakrättsliga momentet vid köp och pantsättning finns i rättsfallet NJA 2007 s. 413.

Regeln om överlämnande gäller lösa saker samt löpande skuldebrev, aktier, obligationer och åtskilliga andra värdepapper m.m. Panträten gäller både vid utmätning hos pantsättaren och i hans konkurs. Panträtt förenad med besittning kallas handpanträtt.

#### **Underrättelse**



Gäldenären kan också pantsätta något som finns hos en utomstående. En gäldenär äger t.ex. en häst som är inackorderad i ett stall. För att få låna pengar ställer han hästen som säkerhet. Han behöver då inte lämna över hästen till långivaren. Det är tillräckligt för giltig pantsättning att underrätta stallets ägare om pantsättningen. Detta kan göras antingen genom ett meddelande från pantsättaren/gäldenären eller genom att panthavaren visar upp en skriftlig handling om pantsättningen. Kravet på överlämnande (tradition) ersätts alltså i dessa fall av en underrättelse. Att stallägaren får reda på pantsättningen på något annat sätt innebär inte att pantsättningen blir giltig. Förfarandet med underrättelse är vanligt. Bestämmelser om underrättelser finns i lagen om pantsättning av lös egendom som innehas av tredje man. Underrättelser används också bl.a. vid andrahandspantsättning av pantbrev i en fastighet. Om tredje man som underrättats om pantsättningen lämnar från sig panten blir han ersättningsskyldig till panthavaren (NJA 1998 s. 520).

### **Pantsättning i andra former**

Även i vissa andra fall kan panträtt uppkomma utan att egendomen överlämnas till panthavaren. Sådan panträtt kallas hypotekarisk och förekommer vid pantsättning av fast egendom (avsnitt 7.1).

För vissa typer av lös egendom gäller särskilda regler för pantsättning. Gods i fartyg pantsätts genom att transportsedeln (konossementet) överlämnas till panthavaren. Vid pantsättning av registrerade skepp och skeppsbyggen ersätts traditionskravet med att man tar ut en inteckning och överlämnar ett pantbrev. Se närmare 3 kap. sjölagen, som också innehåller regler om sjöpanträtt i fartyg m.m. Motsvarande regler om luftfartyg finns i lagen om inskrivning av rätt till luftfartyg. Observera att mindre fartyg, t.ex. fritidsbåtar, pantsätts enligt de regler som gäller lös egendom i allmänhet. Läs mer om försäljning av registrerade skepp och luftfartyg i avsnitt 11.7.

**Legal eller konventionell panträtt**

Ibland kan handpanträtt uppkomma utan att parterna avtalat särskilt om det. Panträtt som uppkommer direkt på grund av bestämmelser i en lag kallas legal panträtt. Panträtt på grund av ett avtal kallas konventionell panträtt. En kommissionär, som på grund av utförd kommission har en fordran hos kommittenten, behöver t.ex. inte lämna ut kommissionsvarorna till den senare utan att först få sin fordran betald. Han har nämligen panträtt i varorna enligt 15–17 §§ kommissionslagen.

Bestämmelser om utmätning av pant återfinns på flera ställen i 4–9 kap. UB. Man får skilja mellan två olika utmätningssituationer. Den ena är när panthavaren själv är utmätningssökande (borgenär) för sin pantfordran och den andra är när det är aktuellt att utmäta en pantsatt egendom för en fordran som inte har panträtt.

**6.1.2 Utmätning av pant för panthavarens fordran**

Den som har en säkerhet i form av en pant för sin fordran kan inte utan vidare tillgodogöra sig panten om gäldenären inte betalar. I handelsbalken finns ålderdomliga bestämmelser om pantrealisation. Dessa tillämpas sällan. I relativt stor omfattning säljs panter i den särskilda ordning som stadgas i pantbankslagen. I övriga fall skaffar sig panthavaren oftast en exekutionstitel och vänder sig därefter till Kronofogden för att begära utmätning av panten.

Vid utmätning av pant för en pantfordran kan exekutionstiteln vara personlig eller saklig. Med **personlig exekutionstitel** menas att en gäldenär i en dom eller ett utslag förpliktats att betala en viss skuld. Med **saklig exekutionstitel** menas att en domstol fastställer ett belopp som ska utgå ur en viss egendom eller pant. En saklig exekutionstitel kan bli aktuell när personlig betalningsskyldighet saknas, t.ex. på grund av att fordringen preskriberats eller att pantägaren pantsatt egendomen för någon annans skuld. Med stöd av en personlig exekutionstitel går det att utmäta både panten

och annan egendom som tillhör gäldenären. Med stöd av en saklig exekutionstitel kan endast panten utmätas. En utmätningsborgenär som har en gäldenärs egendom som pant har förmånsrätt i panten. Han har rätt att begära att panten i första hand utmäts innan annan egendom tas i anspråk. Även utan en sådan begäran bör i första hand den egendom som förmånsrätten gäller i tas i anspråk. Man får inte utmäta något annat än panten om det finns en risk att andra aktuella mål blir lidande. Man gör dock undantag om utmätningen görs med villkoret att betalningen i första hand ska utgå ur den egendom som förmånsrätten gäller (4 kap. 4 § UB, avsnitt 7. 4).

Observera att Kronofogden även vid utmätning av pantsatt egendom för panthavares fordran ska göra en proportionalitetsbedömning, se Kronofogdens [ställningstagande 7/14/VER](#) samt avsnitt 4.1.5.

Beneficiereglerna i UB gäller inte vid utmätning av pant för en pantfordran. Man ska i detta sammanhang inte heller tillämpa reglerna om hinder mot utmätning på grund av egendomens beskaffenhet eller särskilda föreskrifter (5 kap. 13 § UB). När man utmäter en pant för pantfordringen behöver Kronofogden alltså inte pröva om det finns något utmätningshinder enligt bestämmelserna i 5 kap. 1-9 §§ UB. I utmätningsprotokollet ska man registrera att sökandens fordran är förenad med särskild förmånsrätt.

### **6.1.3 Utmätning av pant för annan borgenärs fordran**

Om någon påstår att han har panträtt i gäldenärens egendom krävs som ovan redovisats att tradition eller underrättelse ägt rum för att pantsättningen ska gälla gentemot gäldenärens övriga borgenärer. Finns egendomen kvar i gäldenärens besittning finns ingen pantsättning som påverkar utmätningen. Kronofogden kan då bortse från tredje mans påstående om panträtt, och egendomen kan utmätas som vanligt. Tredje man ska dock självfallet underrättas enligt 6 kap. 16 § UF.

Om det däremot är tredje man som har panten, kan man vanligen acceptera hans påstående om panträtt om det inte framgår att det är fel. Detsamma bör gälla om någon annan än panträttshavaren har saken och bekräftar att han har underrättats om pantsättningen eller om det framgår på något annat sätt. Ett påstående om pantsättning av en fordran som grundar sig på ett enkelt skuldebrev eller en muntlig fordran kan också ofta accepteras om sekundogäldenären bekräftar att han underrättats om pantsättningen.

Egendomen kan utmätas för sökandens fordran även om det finns en giltig pantsättning. Utmätningen görs då med förbehåll för panthavarens rätt. Först måste man dock konstatera att egendomens värde överstiger den fordran som den pantsatts för. Man får nämligen inte sälja egendomen om inte köpeskillingen räcker för att betala panthavarens fordran (9 kap. 4 § UB). Man ska – liksom i alla andra fall – inte utmäta om Kronofogden inte bedömer att köpeskillingen också täcker de kostnader i målet som uppkommer efter utmätningen (se om försvarlig åtgärd i avsnitt 4.1.5).

Det går däremot att sälja till ett lägre pris om samtliga sakägare, dvs. även panthavaren, medger det.

Panthavaren är skyldig att ta emot betalning även om hans fordran inte har förfallit till betalning (8 kap. 11 § UB). Någon ersättning för ränteförluster betalas inte inom ramen för förfarandet. Skyldigheten att ta emot betalning i förtid gäller oavsett om panten gäller i fast eller lös egendom.

#### **Säkerställande**

Om panten utmäts kan den tas i förvar, förseglas eller märkas trots att den finns hos panthavaren. Om egendomen tas i förvar är det Kronofogden som har den för panthavarens räkning (6 kap. 7 § tredje stycket UB). För pantbrev eller andra inteckningshandlingar som är belånade, ska dock utmätningen i första hand säkerställas

genom att innehavaren meddelas ett förbud att utan Kronofogdens tillstånd lämna ut egendomen eller utföra någon annan åtgärd med den till skada för sökanden. Bara om det finns särskilda skäl bör sådan egendom tas i förvar. Även i andra fall då den utmäta panten inte tas i förvar ska innehavaren av panten respektive sekundogäldenären delges förbudsmeddelande. Det gäller både när panten lämnats kvar i panthavarens besittning och när den har karaktären av att inte kunna säkerställas genom ett omhändertagande. Det kan t.ex. handla om muntliga fordringar och fordringar grundade på löpande skuldebrev. Om ett utmätningsbeslut gäller ett datapantbrev och tredje man är registrerad som pantbrevshavare får Kronofogden begära att Lantmäteriet beslutar att man inte får registrera en ny pantbrevshavare eller utfärda ett skriftligt pantbrev (6 kap. 7 § första stycket UB).

#### **6.1.4 Utmätning av pant vid konkurs, skuldsanering och företagsrekonstruktion**

Panträtt medför företräde till betalning, dvs. en särskild förmånsrätt i tillgången, när flera borgenärer konkurrerar om samma tillgång. Bestämmelser om panthavares förmånsrätt, som gäller både vid utmätning, skuldsanering, företagsrekonstruktion eller konkurs, finns i 4 § förmånsrättslagen.

Normalt går det inte att utmäta lös egendom hos en gäldenär som är försatt i konkurs. En panthavare kan dock enligt 3 kap. 7 § andra stycket konkurslagen också under konkursen få utmätning i panten för sin fordran. Täcker panten inte hela fordran kan han inte få utmätning av någon annan egendom. För den del av fordran som inte har betalats genom panten gäller de vanliga reglerna om rätt till betalning i konkurs.

Ett förfarande som inletts hos pantsättaren enligt lagen om företagsrekonstruktion påverkar inte möjligheten att få panten utmätt för pantfordringen (2 kap. 17 lagen om företagsrekonstruktion). Om panten inte räcker för att

betala hela pantfordran, måste panthavaren dock delta i rekonstruktionen för återstående fordran. Panthavaren blir bunden av rekonstruktionen för belopp som inte har kunnat tas ut ur panten.

Motsvarande regler gäller vid skuldsanering, eftersom panthavarens fordran är tryggad genom att pant inte ingår i skuldsaneringen (7 § tredje stycket punkt 2 skuldsaneringslagen). Om panten inte täcker hela pantfordran, deltar borgenären i skuldsaneringen med det belopp som inte blir täckt.

## **6.2 Lös egendom som är föremål för retentionsrätt**

### **Retentionsrätt**

Om någon har egendom i sin besittning som tillhör någon annan, har han i vissa fall rätt att kvarhålla egendomen som säkerhet för fordran mot ägaren. Denna rätt kallas retentionsrätt och grundas i allmänhet direkt på en lagbestämmelse, **legal** retentionsrätt. Även frivillig, **konventionell** retentionsrätt kan förekomma.

Retentionsrätten är en svagare säkerhetsrätt än handpanträtt. Retentionsrätten är inte främst inriktad på den kvarhållna sakens värde. Genom att gäldenären tvingas undvara besittningen av det kvarhållna godset fungerar retentionsrätten som ett påtryckningsmedel för att förmå gäldenären att betala en viss skuld. En borgenär med retentionsrätt har normalt inte rätt att själv sälja egendomen.

En person kan t.ex. ha fått låna en ridhäst som sedan blir sjuk. Veterinär tillkallas. Den som har lånat hästen behöver då inte lämna den tillbaka till ägaren förrän den senare har ersatt honom för utläggerna i samband med hästens sjukdom. Retentionsrätt anses tillkomma bl.a. låntagare, legotagare (person som mot en avgift har lånat en viss sak), depositarie (person som tagit emot föremål för förvaring) samt fraktförare eller annan som enligt ett avtal har fått någon annans egendom i sin besittning och har ett

ersättningsanspråk på grund av egendomens vård, förvaring, reparation, transport eller dylikt. I likhet med panträtt gäller retentionsrätt även mot en ny ägare som gäldenären har överlåtit saken till. Retentionsrätten upphör när egendomens ägare har uppfyllt sin förpliktelse mot den som kvarhåller egendomen eller om egendomen överlämnas till ägaren.

Egendom som är föremål för retentionsrätt kan utmätas om rättshavarens fordran skyddas (9 kap. 4 § UB).

**Utmätning för retinentens fordran**

Eftersom den som innehar egendom med retentionsrätt (retinenten) normalt inte har befogenhet att sälja den (se dock lag om näringsidkares rätt att sälja saker som inte har hämtats), måste han – om han inte får betalt för sin fordran – skaffa en exekutionstitel mot gäldenären och därefter begära utmätning i den kvarhållna egendomen. På samma sätt som en panthavare har retinenten, enligt 4 kap. 4 § UB, rätt att begära att den kvarhållna egendomen utmäts i första hand. Om själva fordran preskriberas kan den kvarhållna egendomen ändå utmätas (11 § preskriptionslagen).

Om det visar sig att sökanden eller någon annan har retentionsrätt i utmätt egendom ska detta enligt 6 kap. 8 § UF föras in i utmätningsprotokollet.

Liksom vid utmätning av en pant för en panthavares fordran behöver Kronofogden inte beakta reglerna om beneficium eller reglerna om hinder mot utmätning på grund av egendomens beskaffenhet eller särskilda föreskrifter när utmätning görs för retinentens fordran.

**Konkurs och ackord**

Med retentionsrätt följer förmånsrätt. Förmånsrätten, som gäller vid både utmätning och konkurs, är jämställd med förmånsrätt på grund av handpanträtt. En borgenär med retentionsrätt är i en konkurs likställd med en borgenär med handpanträtt enligt 1 kap. 5 § konkurslagen. Därför kan en retinent få utmätning för sin fordran i den kvarhållna egendomen även om gäldenären är försatt i konkurs.

Om ägaren till den kvarhållna egendomen blir föremål för ett ackordsförfarande enligt lagen om företagsrekonstruktion, inverkar det inte på retinentens möjligheter att få utmätning i godset för sin fordran. Om egendomen inte räcker för att betala retinentens fordran får han i fråga om återstoden delta i ackordet tillsammans med övriga fordringsägare. Retinenten blir då bunden av ackordet för sin kvarstående fordran.

**Utmätning för annan borgenär**

Att någon håller kvar gods med retentionsrätt är **inget** hinder mot att det utmäts för en annan borgenärs fordran. En förutsättning är naturligtvis att godsets värde är större än retinentens fordran så att det finns något att utmäta. De bestämmelser som reglerar förfarandet överensstämmer med de regler som gäller utmätning av pant för en annan fordran än pantfordran. Frågan om tredje man har retentionsrätt i egendomen avgör Kronofogden genom att tillämpa civilrättsliga regler. En situation där det kan bli fråga om att utmäta lös egendom som omfattas av retentionsrätt är när gäldenären lämnat sin bil för reparation. I detta läge utmäts bilen med förbehåll för retentionsrätten.

### **6.3 Avbetalningsgods**

Det är inte ovanligt att en gäldenär har köpt egendom av mer betydande värde på avbetalning, t.ex. en bil. Säljaren har äganderätts- eller återtagandeförbehåll för att säkerställa sin fordran på köpeskilling. Sådan egendom kan utmäts för köparens/gäldenärens skulder trots att han inte äger egendomen och därför inte får överlåta den. En utförlig beskrivning av återtagning av egendom såld med återtagandeförbehåll finns i avsnitt 15. Om säljaren av avbetalningsgods är gäldenär är hans rätt gentemot köparen en tillgång som kan utmäts.

#### **6.3.1 Utmätning hos köpare**

Ett återtagandeförbehåll hindrar inte att egendomen utmäts (5 kap. 5 § andra stycket UB). Utmätningen av avbetalningsgods för köparens skulder görs – liksom vid lös egendom som pantsatts hos tredje man – med förbehåll



för säljarens rätt enligt avtalet (9 kap. 10 § UB). Det innebär att godsets värde måste vara högre än resten av skulden enligt avtalet för att godset ska ha exekutivt värde. Ett förbehåll om återtaganderätt hindrar inte att egendomen tas i förvar, förseglas eller märks om den utmäts hos köparen.

Kronofogden ska särskilt underrätta säljaren om utmätningen (6 kap. 6 § andra stycket UB). Det är också lämpligt att ta hand om köparens exemplar av kontraktet. När egendomen säljs får man inte kränka kreditgivarens rätt. I avsnitt 10.2 beskrivs försäljning av avbetalningsgods. För att det ska gå att utmäta egendom som gäldenären har köpt på avbetalning fordras att egendomen har ett påtagligt övertvärde. Intäkterna från en försäljning ska inte bara leda till att säljaren får sin ursprungliga fordran betald utan också täcka kostnaderna för förfarandet. Det är inte ovanligt att gäldenären/köparen slutar att betala på sin skuld till säljaren när egendomen utmäts. De flesta kontrakt innehåller bestämmelser om dröjsmålsränta som innebär att säljarens krav raskt ökar.

**Utmätningförbud**

Enligt 46 § konsumentkreditlagen och 19 § lagen om avbetalningsköp mellan näringsidkare m.fl. får egendom som sålts med förbehåll om återtaganderätt inte utmätas för en fordran på grund av kreditköpet.

Begreppet "fordran på grund av kreditköpet" har vidare innebörd än kreditfordran (avsnitt 15) och omfattar inte enbart kreditbelopp och kreditkostnader utan också andra kostnader på grund av köpet, exempelvis dröjsmålsränta och processkostnader för köpet. Den vara som sålts med förbehåll om återtaganderätt kan alltså aldrig utmätas för en fordran på grund av köpet, även om rätten att ta tillbaka varan har gått förlorad därför att kreditfordran helt eller till största delen har betalats.

Utmätningförbudet omfattar inte säljarens fordringar på köparen som inte har med själva köpet att göra, t.ex. ersättning för reparation av en vara. För dessa fordringar

kan varan alltså utmätas. Observera att avräknings-/kopplingsförbehåll över huvud taget inte är möjliga i avtal som faller under konsumentkreditlagen.

Om kreditgivaren har valt att skaffa sig en exekutionstitel för sin fordran enligt köpet är han alltså hänvisad till utmätning av någon annan egendom hos köparen. Skulle varan däremot ha sålts på kredit utan förbehåll om återtaganderätt, t.ex. låneköp, är 46 § konsumentkreditlagen inte tillämplig.

I NJA 2007 s. 501 fann HD att borgenären kan begära utmätning hos avbetalningsköparen för en uppsagd avbetalningsskuld och, om det inte kommer in full betalning i utsköpningsmålet, begära att avbetalningsgodset återtas hos köparen eller någon annan som köpt godset i ond tro.

### **6.3.2 Utmätning hos säljaren**

Om avbetalningssäljaren är gäldenär kan man utmäta dennes rätt enligt kontraktet, förutsatt att det finns ett övervärde i egendomen. Det är då säljarens rätt som utmäts och inte själva godset. Säljarens rätt omfattar förutom hans fordran för den ännu obetalda köpeskillingen också hans rätt att återta egendomen på vissa villkor. Vid utmätningen ska Kronofogden särskilt se till att säljarens kontraktsexemplar tas om hand och att köparen meddelas förbud enligt 6 kap. 3 § UB så att han inte med befriande verkan kan betala till säljaren eller lämna tillbaka godset till skada för utmätningsborgenären. Förbudet ska delges köparen (6 kap. 11 § UF).

Om säljarens fordran har förfallit till betalning bör Kronofogden liksom vid annan fordringsutmätning (avsnitt 6.5) kräva köparen på betalning. Betalar köparen inte får säljarens rätt enligt kontraktet säljas. Inroparen övertar därmed säljarens rättigheter och skyldigheter gentemot köparen. Något godkännande från den senare av en ny medkontrahent behövs inte.

## **6.4 Egendom som omfattas av företagshypotek**

Avsnitt 6.4 inleds med förklaring om vad företagshypotek är, vilken egendom som omfattas och företagshypotekets betydelse i samband med utmätning (avsnitt 6.4.1). Detta är avgörande att känna till för att kunna göra en företagsutredning i samband med utmätning, vilket redogörs för i avsnittets andra del (avsnitt 6.4.2). Det avsnittet inleds med ett flödesschema över utredningens olika steg.

För interna utbildningsändamål finns en powerpoint-presentation om utredning av företagshypotek.

### **6.4.1 Företagshypotekets innebörd m.m.**

#### **6.4.1.1 Vad är företagshypotek?**

Den som bedriver näringsverksamhet måste ofta göra stora investeringar i maskiner, inventarier och lager eller på andra sätt binda kapital under en längre tid. Näringsidkaren kan då behöva låna pengar, och ställa företagets tillgångar som säkerhet. Detta är möjligt genom företagshypotek. Genom att ta ut in-teckning i sin verksamhet kan näringsidkaren lämna företagsin-teckningsbrev som säkerhet för sina lån.

Företagshypoteket är liksom panträtt och retentionsrätt en säkerhetsrätt. En viktig skillnad är att företagshypoteket inte gäller i någon särskilt utpekad egendom utan i visst slag av egendom som hör till verksamheten. Dessutom behöver inte näringsidkaren lämna egendomen ifrån sig. Egendomen kan istället användas som vanligt i verksamheten. T.ex. ingår varulager i säkerheten samtidigt som näringsidkaren får fortsätta sälja varor till kunder. På så sätt kan egendomen "arbeta" i verksamheten och samtidigt utgöra säkerhet för näringsidkarens lån. Detta medför att hypoteksunderlaget, dvs. den faktiska egendom som företagshypoteket består av, kan skifta från en dag till en annan.



**Förmånsrätt  
att beakta vid  
utmätning**

Företagshypotek ger innehavaren särskild förmånsrätt enligt 5 § FRL. Det innebär att hypotekshavarens rätt ska beaktas vid utmätning och konkurs. Vid utmätning betyder det att hypotekshavaren har rätt till betalning för sin fordran om inte Kronofogden bedömer att dennes rätt är tryggad i hypoteksegendom som inte utmäts, 8 kap. 13 § UB.

**Regler**

Regler om företagshypotek finns framförallt i:

- lagen (2008:990) om företagshypotek (FhypL),
- förordningen om företagshypotek,
- lagen (2008:1075) om inteckningsbrevregister, och
- förmånsrättslagen (1970:979) (FRL).

Förarbetena till FhypL är kortfattade och hänvisar i stora delar till förarbetena till lag (1984:676) om företagshypotek, se prop. 2007/08:161 s. 50 f.

**Upplåtelse av  
företagshypotek**

En näringsidkare som vill ställa säkerhet genom företagshypotek inleder med att låta skriva in ett visst belopp i sin verksamhet, s.k. företagsinteckning. Inskrivningen görs hos Bolagsverket som är inskrivningsmyndighet och prövar frågor om att bevilja uttagande av nya inteckningar. Bevis om inteckningen kallas företagsinteckningsbrev. Ett företagsinteckningsbrev utfärdas antingen i skriftlig eller elektronisk form. Näringsidkaren överlämnar sedan företagsinteckningsbrevet till långivaren som säkerhet för en fordran (upplåter företagshypoteket). Genom denna (upplåtelsen) blir företagsinteckningsbrevet en säkerhet. Sakrättslig verkan

inträder alltså i och med att företagsinteckningsbrevet överlämnas (traderas) till långivaren, även om förmånsrätten gäller i förhållande till när inteckningen tagits ut. Ett elektroniskt företagsinteckningsbrev anses överlämnat till borgenären när han eller hon, eller någon som företräder honom eller henne, har registrerats som innehavare i inteckningsbrevregistret (1 kap. 3 § Fhypl).

**Näringsidkare**

En näringsidkare är enligt Fhypl en fysisk eller juridisk person som yrkesmässigt driver verksamhet av ekonomisk art. Även den som inte bedriver näringsverksamhet, men planerar att göra det, kan ansöka om företagsinteckning och upplåta företagshypotek. Om näringsidkaren avlider träder dödsboet i näringsidkarens ställe. Ett dödsbo kan alltså ansöka om företagsinteckning och upplåta företagshypotek i näringsverksamheten.

**Hypotekshavarens förmånsrätt**

Hypotekshavaren har förmånsrätt i egendom som omfattas av hypoteket enligt 5 § FRL, medan en utmätningsborgenär har förmånsrätt enligt 8 § FRL. Hypotekshavarens förmånsrätt gäller därför framför utmätningsborgenärens rätt (se 9 § första stycket FRL). Förmånsrätt på grund av ett företagshypotek gäller i förhållande till när inteckningen tagits ut och inte när företagsinteckningsbrevet faktiskt har lämnats över som säkerhet (9 § FRL). Förmånsrätt pga. utmätning gäller däremot framför en hypotekshavares rätt om företagsinteckningen har sökts samma dag eller senare som beslutet om utmätning meddelades (9 § tredje stycket punkten 1 FRL).

En hypotekshavares förmånsrätt ger rätt till betalning upp till företagsinteckningsbrevets belopp. Räcker inte det till betalning har hypotekshavaren även rätt till ett tillägg om högst 15 procent samt en årlig ränta motsvarande referensräntan plus 4 procent från den dag då egendomen utmättes (2 kap. 5 § Fhypl).

**Blockbildning**

Om hypotekshavaren har två eller flera företagsinteckningsbrev som har samma företrädesrätt eller gäller omedelbart efter varandra ska de behandlas

som ett företagsinteckningsbrev, s.k. blockbildning. Ett företagshypotek kan också ställas som säkerhet i andra hand. Rätten till betalning gäller då inte i tilläggen.

**Obelånad  
inteckning**

I motsats till vad som gäller vid fast egendom ger företagshypotek inte upphov till ägarhypotek. Ett obelånat företagsinteckningsbrev representerar – till skillnad från ett pantbrev i fast egendom – inget förmögenhetsvärde och kan därför inte utmätas.

**6.4.1.2 Vilken egendom omfattas?**

**Lös egendom**

Företagshypotek omfattar näringsidkarens lösa egendom om den hör till den intecknade verksamheten (hypoteksunderlag), med undantag för viss egendom som framgår av 2 kap. 1 § FhypL och praxis. Företagshypoteket omfattar all näringsverksamhet som näringsidkaren bedriver i Sverige.

Följande egendom ingår inte i hypoteksunderlaget:

6. kassa- och bankmedel
7. aktier, och andra finansiella instrument avsedda för allmän omsättning
8. egendom som kan vara föremål för panträtt på grund av inteckning
9. egendom som varken kan utmätas eller ingå i konkurs (t.ex. egendom som utgör beneficium för enskild näringsidkare).

Aktier, oavsett slag, ingår aldrig i företagshypotek (NJA 2015 s. 494).

Kontanter, bankmedel och aktier kan alltså utmätas utan hänsyn till ett belånat företagshypotek.

För juridiska personer anses all egendom ingå i näringsverksamheten. Däremot kan en enskild näringsidkare ha egendom som inte hör till näringsverksamheten (t.ex. en tandläkares fritidsbåt eller

en fordran på återbetalning av skatt). Detta är viktigt att komma ihåg eftersom ett företagshypotek inte påverkar bedömningen av om sådan egendom får utmätas eller inte.

**Särskilt om  
överskott på  
skattekonto**

Företagshypotek omfattar en näringsidkares fordran på återbetalning av skatter och avgifter (restitutionsfordringar). Detta följer av 2 kap. 1 § FhyPL som inte gör undantag för fordringar. Som beskrivs i avsnitt 9.8 ska restitutionsfordringar i första hand tas i anspråk för statens fordringar genom avräkning. Det är bara sådana återbetalningar som inte ska avräknas som omfattas av företagshypoteket. De fordringar som är aktuella är bl.a. överskott på skattekontot.

För att en restitutionsfordran ska omfattas av företagshypoteket måste den ingå i gäldenärens näringsverksamhet. Är gäldenären en juridisk person anses normalt alla tillgångar ingå i näringsverksamheten. En fysisk person har däremot både näringsverksamhet och privata affärer som kan resultera i en skatterestitution (se t.ex. NJA 1990 s. 164 = RIC 21/90). Han kan t.ex. få tillbaka pengar som gäller tiden innan han började med, eller efter att han upphörde med, näringsverksamhet. Motsvarande gränsdragningsproblem kan uppkomma för annan egendom, , se t.ex. RH 1991:99 där fråga var om en bil ingick i företagshypoteket.

**Kvarstadsbelagd  
egendom**

Företagshypotek gäller inte i kvarstadsbelagd egendom när företagsinteckning söks samma dag – eller senare – som egendomen kvarstadsbeläggs. Däremot gäller företagshypoteket även i den egendomen, om kvarstaden hävs och den då inte är utmätt eller tagen i anspråk genom betalningssäkring (2 kap. 9 § FhyPL). Har egendomen utmätts gäller alltså inte hypoteket i egendomen, även om utmätningen skett för en annan borgenärs fordran (se prop. 1980:81 sid. 194).

**Överlåtelse av  
intecknad  
verksamhet**

Om den intecknade verksamheten överlåts omfattar hypoteket den del av överlåtarens fordran som motsvarar egendomen som omfattades av hypoteket vid överlåtelsen. (2 kap. 2 § FhyPL). Efter att överlåtaren erhållit betalning

gäller hypoteket i denna egendom hos den nya ägaren (förvärvaren), s.k. förföljelserätt (2 kap. 3 § FhyPL). Den s.k. förföljelserätten motiveras av att borgenären inte har någon säkerhet i köpeskillingen som överlåtaren får när han säljer rörelsen.

Om förvärvaren av verksamheten i sin tur överlåter egendom alternativt upplåter särskild rätt i den, eller om egendomen skadas alternativt tas i anspråk genom t.ex. expropriation, gäller borgenärens rätt i förvärvarens fordran på köpeskillning/ersättning.

Förföljelserätten är tidsbegränsad. Borgenären måste inom sex månader från det att överlåtaren eller förvärvaren underrättat borgenären om överlåtelsen, och allra senast inom 18 månader från det att verksamheten överläts, väcka talan mot förvärvaren om betalning ur egendomen. Borgenären måste också anmäla detta till Bolagsverket.

Den som gör gällande förföljelserätt har även att anmäla detta till Kronofogden enligt 8 kap. 13 § UB. Kronofogden har då att ta ställning till om anspråket har företräde framför utmätningen.

#### **6.4.1.3 Ändrade regler**

Fram till den 1 januari 2004 gällde lag (1984:676) om företagshypotek. Företagshypoteket omfattade, som idag, visst slag av lös egendom och medförde särskild förmånsrätt. Företagshypoteket beaktades därför vid både utmätning och konkurs. Den 1 januari 2004 ersattes företagshypoteket av företagsinteckning genom lag 2003:528 om företagsinteckning (2004 års lag). Företagshypoteket ändrades till att omfatta all egendom efter att borgenärer med bättre rätt fått utdelning, men bara i 55 procent av värdet av denna egendom. En viktig förändring var också att företagsinteckningen blev en allmän förmånsrätt som inte skulle beaktas vid utmätningar.

Genom FhyPL återinfördes den 1 januari 2009 företagshypoteket med i princip samma omfattning och



innebörd som det hade haft fram till 2004. Det innebär att företagshypotek-på nytt gäller i vissa slag av lös egendom med en särskild förmånsrätt som måste beaktas vid utmätning. Däremot återinfördes inte möjligheten att upplåta säkerhet i endast en del av verksamheten, som fanns enligt reglerna som gällt fram till 2004. Inte heller återinfördes-bestämmelsen att näringsverksamhet som flera utövar gemensamt endast fick intecknas gemensamt. Företagshypotek gäller inte heller i egendom som överlåtits genom s.k. lösöreköp. Under 2009 gällde både 2004 års lag och FhyPL, och tanken var att det skulle ske en övergång från det förra systemet till det nya under 2009. I vissa fall ska 2004 års lag fortfarande tillämpas (se avsnitt 6.4.2.2).

#### **6.4.1.4 Företagshypotekets betydelse vid utmätning**

Att egendom omfattas av företagshypotek är i sig inte ett hinder mot utmätning för andra borgenärer än hypotekshavaren, men då måste Kronofogden ta hänsyn till hypotekshavarens rätt, förutsatt att denne åberopar sin säkerhet, 8 kap. 13 § UB.

Som huvudregel tillgodoses hypotekshavaren genom att denne får behålla tillräcklig säkerhet i intecknad egendom (tillsammans med annan eventuell säkerhet), 8 kap. 13 § andra stycket UB. I så fall utmäts enbart så mycket av rörelseegendomen som krävs för att utmätningsfordran och kostnaderna för förfarandet ska täckas, s.k. begränsad utmätning.

Ibland kan egendomen vara av den beskaffenheten att den enbart kan säljas odelbar eller att det ger bättre utdelning om hela eller delar av all rörelseegendom säljs tillsammans. Det förutsätter att hela hypoteksfordran blir betald genom utmätningen och åtminstone en del av utmätningssökandens fordran, s.k. total utmätning. Ofta innebär total utmätning att all den intecknade egendomen måste utmätas och säljas. Se närmare om förutsättningarna för respektive typ av utmätning i avsnitt 6.4.2.4.

Ibland kan det finnas flera hypotekshavare. A och B kan t.ex. ha företagshypotek hos samma näringsidkare där A har bättre förmånsrätt pga. tidigare inteckning. Om hypotekshavare A yrkar betalning, men inte B, måste även B:s rätt beaktas eftersom hypotekshavare med sämre rätt än hypotekshavare som yrkar betalning ska beaktas (8 kap. 13 § andra stycket UB).

Utmätning för hypoteksinnehavaren

En hypotekshavare måste som alla andra utmätningssökanden ha en exekutionstitel för att kunna ansöka om verkställighet. Om Kronofogden gör en total utmätning för någon annan borgenärs fordran och hypotekshavaren begär betalning för sin fordran behöver han dock ingen exekutionstitel. Rätten till betalning förutsätter då att det blir aktuellt med utbetalning även till utmätningborgenärerna. Hypotekshavaren kan alltså i dessa situationer inte begära utmätning för egen del.

Det händer ibland att en gäldenär har utmätningssökande där vissa men inte alla sökande har förmånsrätt pga. företagshypotek. Om hypotekshavaren begär utmätning hos gäldenären har han enligt 4 kap. 4 § UB rätt – men inte skyldighet – att i första hand få utmätning av den egendom han har förmånsrätt i. Utmätning av annan egendom kan emellertid vara till skada för andra sökande, som inte har företagshypotek, om den egendomen inte räcker till full betalning av samtliga fordringar. Då måste hypotekshavaren i princip hålla sig till "sin" egendom. Är det osäkert om den egendomen räcker kan även annan egendom utmätas, men då bara med villkor att hypoteksegendomen i första hand ska användas för betalning av hypotekshavarens fordran, se vidare [ställningstagande 1/09/VER](#).

Vid utmätning av egendom pga. en hypotekshavares ansökan om verkställighet, måste Kronofogden beakta bestämmelserna om beneficium, eftersom sådan egendom inte ingår i företagshypoteksunderlaget. En juridisk person har dock inte rätt till något beneficium.

Hypotekshavaren kan, i samband med en ansökan om betalningsföreläggande eller då han väcker talan vid domstol, yrka att betalningen ska fastställas att utgå ur hypoteksunderlaget (se 2 och 42 §§ lagen om betalningsföreläggande och handräckning). En sådan betalningsfastställelse innebär inte att hypoteksunderlaget anses utmätt, till skillnad från vad som gäller vid betalningsfastställelse i t.ex. fast egendom. Detta beror på att hypoteksunderlaget inte preciseras i utslaget eftersom det skiftar från tid till annan.

**6.4.2 Företagshypoteksutredning i samband med utmätning**

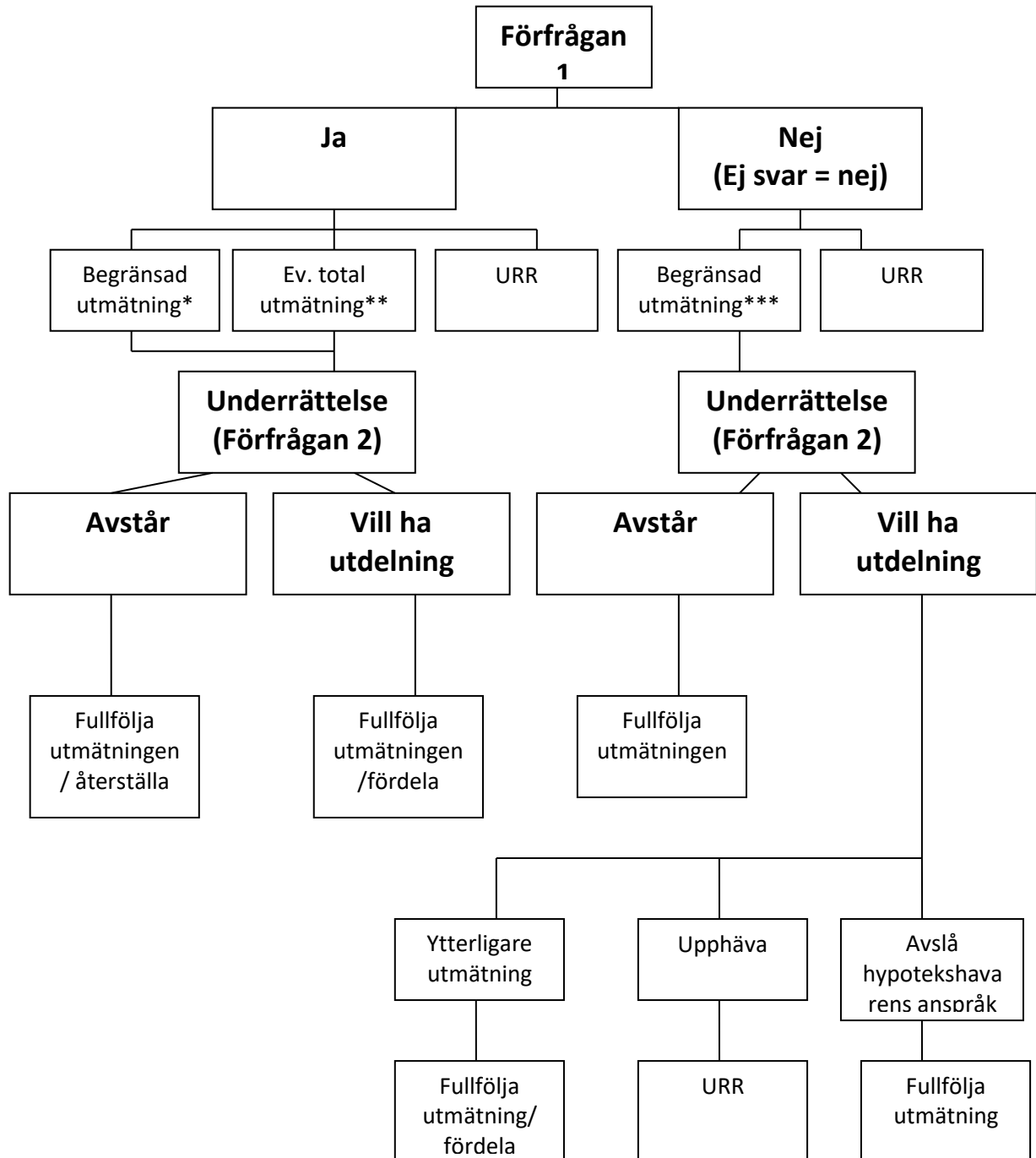

- \*= Om utredningen visar att tillräcklig säkerhet finns för hypoteksfordran
- \*\*=Utmätning av så mycket egendom att både hypoteksfordran och utmätningsfordran täcks
- \*\*\*=Utredning av totala tillgångsmassan bör göras för att förebygga framtida andra ställningstaganden av hypotekshavaren

*Bildtext: Flödesschemat ovan visar utredningens olika steg.*

Utredning av företagshypotek i samband med utmätning ser olika ut beroende på om hypotekshavaren åberopar sin säkerhet eller inte och om denne efter en eventuell utmätning begär betalning eller avstår från betalning.

Till stöd för utredningen finns en utredningsblankett att tillgå.

#### **6.4.2.1 Allmänt om företagshypoteksutredning**

##### **Syftet med utredningen**

Det primära syftet med en företagshypoteksutredning inom ramen för en tillgångsundersökning är att ta reda på om det finns ett övervärde som kan komma utmätnings sökanden till del i den egendom som omfattas av företagshypoteket. Det handlar om att komma fram till om utmätning kan ske eller inte, och i så fall om det ska vara en begränsad eller total utmätning. Utmäts egendom måste Kronofogden även bedöma hur hypotekshavarens inställning till betalning påverkar den fortsatta handläggningen, se flödesschemat.

Har Kronofogden redan utmätt egendom syftar utredningen till att avgöra om utmätningen ska bestå och vem som har rätt till egendomen/medlen, se vidare 6.4.2.1 om Rot/Rut-ersättning m.m.

##### **Dokumentation**

Det är viktigt att dokumentera samtliga de bedömningar som görs i en företagshypoteksutredning, se vidare avsnitt 1.7 Dokumentation.

##### **I vilka fall?**

Som huvudregel inleds en företagshypoteksutredning om utmätning ska ske hos en näringsidkare, och

utmätningssökanden inte åberopar säkerhet i företagsintecknad egendom, jfr.9 kap. 5 § andra stycket UF.

**Tidpunkt för utredning**

Kronofogden är inte skyldig att utreda företagshypotek innan utmätning sker. Om någon utredning inte görs då finns det däremot en risk för att en senare utmätning måste upphävas. Det kan medföra onödiga förrättningskostnader och onödigt intrång hos gäldenären. Huvudregeln är därför att Kronofogden innan en förrättning äger rum utreder om det finns ett företagsinteckningsbrev och i så fall om det är belånat och om hypotekshavaren vill få betalt vid en eventuell utmätning. Undantag kan göras, t.ex. om det är fara i dröjsmål eller om sannolikheten för utmätning i det enskilda fallet är liten.

När det redan finns en utredning om företagshypotek för gäldenären kan information från utredningen i vissa fall återanvändas. Det är i så fall viktigt att informationen är aktuell och att handläggaren uppmärksammar skillnader i förutsättningarna som medför att informationen måste kompletteras, t.ex. kan gäldenären ha gjort avbetalningar.

Vid upprepade utmätningar hos samma gäldenär, där hypotekshavaren inte begärt betalning ur utmätt egendom, ska Kronofogden fråga hypotekshavaren om det vid kommande utmätningar, inom vissa belopp eller inom viss tid, är acceptabelt att underlåta ytterligare förfrågan till hypotekshavaren

**Rot/Rut-ersättning m.m.**

I vissa fall kan företagshypoteksutredningen inte göras innan utmätning. Det gäller särskilt utmätning av Rot/Rut-ersättning, EU-stöd och överskott på skattekonto. Utmätning av restitutionsfordringar görs maskinellt, och Kronofogden kan normalt inte utreda om fordran behövs för företagshypotekshavares fordran innan utmätning sker. Utredningen kan i dessa fall göras efter utmätningen. Det anses inte finnas några hinder mot detta, se KUB V s. 305 och RH 1991:99. Detta innebär att influtna medel delvis ska

gå till hypotekshavaren, om det framgår av Kronofogdens utredning att restitutionsfordran delvis behövs för att trygga hypotekshavarens fordran. Om däremot hela fordran behövs ska utmätningen hävas och medlen utbetalas till gäldenären, se RH 1993:19.

Kronofogden har även beslutat att företagshypoteksutredning får underlåtas om värdet av utmätt Rot/Rut-ersättning och EU-stöd understiger 5 000 kr under en tolv månadersperiod, eller 5 000 kr per utmätningstillfälle när det gäller utmätt överskott på skattekonto. I dessa fall fördelas medlen direkt till utmätningssökanden. Om utmätningen överstiger dessa belopp ska hypoteksutredning göras.

Observera att företagshypoteksutredning inte behöver göras om utmätningen avser skattekontoöverskott som uppkommit till följd av en enskild näringsidkares privatekonomi, eftersom företagshypotek bara omfattar egendom som hör till näringsverksamheten.

#### **6.4.2.2 Utredning före utmätning**

##### **Finns företags- inteckning?**

Handläggaren måste först ta reda på om det finns företagsinteckning uttagen. Uppgift om uttagna företagsinteckningar finns i företagsinteckningsregistret. Där framgår också om gäldenären saknar företagsinteckning. I registret finns information om hur många inteckningar som gäldenären har och deras totala belopp, vilken verksamhet som företagsinteckningen gäller i, och intecknat belopp. Av inteckningsnumret kan man utläsa när inteckningen är uttagen. Det framgår också om det är ett skriftligt eller elektroniskt företagsinteckningsbrev, liksom uppgift om innehavare i vissa fall. Samtliga företagsinteckningar skrivs in i företagsinteckningsregistret. Elektroniska företagsinteckningsbrev registreras dessutom i inteckningsbrevsregistret.



Uppgifterna i företagsinteckningsregistret nås via Bolagsverkets e-tjänst Näringslivsregistret, som Kronofogden har tillgång till.

I vissa fall finns uppgifter i Kronofogdens utsöknings- och indrivningsdatabas om att gäldenären har företagsinteckning. Uppgifterna hämtas två gånger per år (maj och november). Först då syns uppgift om en ny gäldenär har företagsinteckning, eller om någon gäldenär har tagit ut nya företagsinteckningar under perioden. Kronofogden bör därför normalt sett, om det finns indikationer på att gäldenären bedriver näringsverksamhet, kontrollera i Bolagsverkets register om det finns en uttagen företagsinteckning.

**Vilka regler gäller?  
- gamla och nya  
mål**

I vissa situationer gäller fortfarande 2004 års lag om företagshypotek. Det är viktigt att kontrollera vilken lag som gäller i varje utsökningsmål eftersom det kan ha avgörande betydelse för om egendom kan utmätas eller inte.

Om en företagsinteckning registrerats före den 1 januari 2009 fortsätter 2004 års lag gälla i mål som kommit in till Kronofogden före den 1 januari 2010 (gamla mål) (se övergångsbestämmelser till FhypL ffa. punkterna 2 och 3). Utmätning kan då ske utan att ta hänsyn till företagsinteckningen, och någon vidare företagshypoteksutredning behövs inte. Annars gäller de nya reglerna (nya mål), dvs. hänsyn måste tas till en hypotekshavares rätt, och utredningen får då fortsätta.



Gammal inteckning. Gamla regler tillämpas så länge målet handläggs. Ytterligare företagshypoteksutredning behövs inte.

● = Tidpunkt då företagsinteckningen är uttagen  
▲ = Ansökan om verkställighet kom in till Kronofogden. För allmänna mål är dagen för registrering ansökningsdag.



Ny inteckning 2009. Nya regler gäller i målet.  
Företagshypoteksutredning måste genomföras.



Gammal inteckning. Nya regler gäller i målet.  
Företagshypoteksutredning måste genomföras.

Om gäldenären har en gammal inteckning och samtidigt har både gamla och nya mål måste man först ta reda på om företagsinteckningen är belånad. Är den helt obelånad behöver reglerna om företagshypotek inte beaktas över huvud taget. Om inteckningen däremot är belånad ska fordringarna beaktas i följande ordning:

1. Gamla mål
2. Företagshypotek
3. Nya mål

Om tillgångarna bara räcker till de gamla målen bortser man från företagshypoteket och nya mål. Egendomen utmäts i de gamla målen. Är tillgångarna större måste företagshypoteket utredas. Visar utredningen att hypotekshavaren har rätt till be-talning krävs det att det – även efter hans rätt – återstår ett överskott för att utmätning ska bli aktuell och fördelning ska kunna ske i nya mål.

**Uppgift om innehavare**

Uppgift om vem som är innehavare av företagsinteckningsbrev framgår i vissa fall, men inte alltid, av företagsinteckningsregistret. Att uppgift om innehavare

saknas behöver inte innebära att det är obelånat. Därför behöver man utreda vem som är innehavare.

Om det är ett skriftligt företagsinteckningsbrev, och uppgift om innehavare saknas i företagsinteckningsregistret, ska gäldenären tillfrågas (muntligt eller skriftligt).

Är det istället ett elektroniskt företagsinteckningsbrev ställs fråga till Bolagsverket om registrerad innehavare i inteckningsbrevregistret. Saknas uppgift om innehavare anses gäldenären vara innehavare.

**Är inteckningen belånad?**

Belåningen utreds genom förfrågan till hypotekshavaren, Förfrågan 1 i flödesschemat. Blankettstöd finns för handläggningen. Är inteckningen obelånad behövs inte någon ytterligare utredning om företagshypotek. Däremot bör inteckningsbrevet omhändertas i samband med utmätning, se avsnitt 6.4.2.5.

**Åberopas säkerheten?**

Kronofogden ska samtidigt som hypotekshavaren tillfrågas om belåningen också fråga om hypotekshavaren i nuläget åberopar sin säkerhet, dvs. vill ta den i anspråk och i förlängningen yrka betalning vid en utmätning. Beroende på hypotekshavarens inställning kommer utredningen att ta olika vägar, se flödesschemat.

Det är viktigt att Kronofogden vid behov förklarar reglerna för hypotekshavaren, så att han eller hon förstår konsekvensen av att åberopa sin säkerhet, se närmare i avsnitt 6.4.2.5.

**Förberedelser inför förrättning**

Dag för utmätningsförrättning bör normalt planeras så att Kronofogden hinner få svar från hypotekshavaren dessförinnan. Inför förrättningen bör särskilt övervägas om en värderingsman ska anlitas. Det kan behövas vid värdering av t.ex. större industrier eller komplexa tillgångsförhållanden. Balansräkningen bör granskas innan förrättning om möjligt.

**Finns annan egendom?**

Kronofogden behöver också fråga gäldenären om det finns egendom som inte omfattas av företagshypotek. Gäldenären kan ha kontanter, banktillgodohavanden eller lösöre som inte tillhör den intecknade verksamheten. Som stöd under förrättningen kan användas förteckning för näringsidkare. Se även avsnitt 3.4 om gäldenärens upplysningsplikt.

**6.4.2.3 Hypotekshavaren åberopar inte säkerheten eller inställningen är oklar**

Om hypotekshavaren inte åberopar sin säkerhet eller om det är oklart om hen gör det, görs utredning och utmätning som om företagshypoteket inte finns, dvs. utmätning sker intill utmätningsfordrans belopp, se flödesschemat. Observera att hypotekshavaren ändå måste underrättas om vidtagen utmätning (Förfrågan 2 i flödesschemat) och inför kommande försäljning, alternativt fördelning, se avsnitt 6.2.4.5.

**6.4.2.4 Hypotekshavaren åberopar säkerheten**

Åberopar hypotekshavaren sin säkerhet ska belåningen på företagshypoteket beaktas vid utredningen. Utredningen går i detta läge ut på att hitta egendom som ger utmätnings sökanden betalt för sin fordran utan att hypotekshavarens säkerhet riskeras.

Förrättningsmannen ska först bedöma om egendom kan utmätas överhuvudtaget, och därefter om begränsad eller total utmätning ska göras, se flödesschemat.

**Begränsad utmätning i första hand**

I första hand bör begränsad utmätning användas eftersom den medför mindre intrång jämfört med total utmätning. Begränsad utmätning innebär nämligen att endast så mycket av rörelseegendomen utmäts som behövs för att täcka utmätningsfordran och kostnaderna för förfarandet. Begränsad utmätning förutsätter att kvarvarande intecknad egendom som inte utmäts (tillsammans med annan eventuell säkerhet) är tillräcklig som fortsatt säkerhet för hypotekshavarens fordran, 8 kap. 13 § andra stycket UB.

**Betryggande  
säkerhetsmarginal**

Vid Kronofogdens bedömning om egendom kan utmätas genom begränsad utmätning-måste det finnas en betryggande säkerhetsmarginal mellan å ena sidan storleken på företagshypotekshavarens fordran, och å andra sidan värdet på kvarvarande intecknad egendom och annan eventuell säkerhet. Blankettstöd finns. När Kronofogden prövar om värdet på resterande intecknad egendom är tillräckligt ska Kronofogden ta hänsyn även till annan säkerhet som företagshypotekshavaren har för sin fordran. Har gäldenären ställt annan säkerhet till hypotekshavaren, t.ex. pant i gäldenärens fastighet, behöver det alltså tas med i bedömningen. Däremot ska Kronofogden inte väga in säkerhet som utomstående lämnat, t.ex. om ägarna till ett aktiebolag gått i borgen för aktiebolagets skulder.

Begränsad utmätning förutsätter alltså att värdet på kvarvarande rörelseegendomen väsentligt överstiger hypotekshavarens fordran. Begränsad utmätning blir oftast aktuell när hypotekshavaren, som åberopar sin säkerhet, redan före utmätningen har förklarat att han inte kommer att begära betalning ur köpeskillingen.



Exempel: Hypotekshavaren har ett hypoteksbrev om 500 000 kr som är belånat till lika mycket. Utmätningssökande finns med fordringar om 50 000 kr. Rörelseegendomen som omfattas av företagshypoteket värderas till totalt ca 800 000 kr. Kronofogden väljer att utmäta kundfordringar till ett belopp av 50 000 kr. Det finns därmed en betryggande säkerhetsmarginal i den egendom som inte utmäts (totalt värde 750 000 kr – belåningen på hypoteksbrevet 500 000 kr). En utmätning kan därmed ske som enbart ska täcka utmätningssökandens fordran; en begränsad utmätning.

#### **Total utmätning**

Ibland kan egendomen vara sådan att den enbart kan säljas odelbar eller-det ger bättre utdelning om hela eller delar av all rörelseegendom säljs tillsammans. Ofta innebär total utmätning att all den in-tecknade egendomen måste utmätas och säljas.

Om Kronofogden därför bedömer att egendom som omfattas av företagshypotek måste säljas för att ge både hypotekshavaren och utmätningssökanden utdelning, förutsätter det att hela hypoteksfordran och kommande

kostnader för förfarandet samt åtminstone en del av utmätningssökandens fordran beräknas bli betalda, s k total utmätning. Blankettstöd finns för utredningen.

Vid en kommande fördelning av köpeskillingen får i dessa fall alltså hypotekshavaren betalt för sin fordran först. Endast det som överstiger hypotekshavarens fordran ska utdelas till utmätningssökanden.

Total utmätning är resurs- och tidskrävande. All egendom måste upptecknas, värderas och säkerställas. Det kan vara svårt att bedöma det samlade värdet av egendomen och i förväg avgöra om utmätningen kan tänkas ge utmätningssökanden någon betalning sedan företagshypotekshavarna fått sitt. En avgörande faktor är alltså hur mycket en exekutiv försäljning kan beräknas inbringa. Det är då ofta motiverat att anlita en utomstående värderingsman.

Exempel 1: Gälldenären bedriver restaurangverksamhet. Företagshypotek finns om 500 000 kr som är fullt belånat. Kronofogden bedömer att total utmätning av t.ex. hyresrätt, inventarier m.m. innebär att hypotekshavaren får fullt betalt samt att utmätningssökanden får åtminstone delvis betalt medan en begränsad utmätning antingen inte skulle vara möjlig eller inte ge utmätningssökanden samma utdelning. I en sådan situation kan en total utmätning ge ett högre försäljningsvärde än om egendomen säljs i delar.

Exempel 2: Gälldenären bedriver åkeriverksamhet vars enda tillgång är en lastbil som värderas till 500 000 kr. Företagshypotek finns om 250 000 kr, som är fullt belånat. Utmätningssökandens fordran uppgår till 100 000 kr. Det finns då en betryggande marginal så att hypotekshavarens fordran, kostnaderna och åtminstone en del av utmätningssökandens fordran kan antas bli betald. Eftersom tillgången – lastbilen – inte är delbar kan inte begränsad utmätning göras. Alltså ska lastbilen utmätas.

**Utmätning är inte möjlig**

Som framgått ovan ska alltså ingen utmätning ske om det redan vid förrättningen står klart att utmätningssökanden inte kommer att få utdelning på grund av konkurrens från hypotekshavare. En betryggande säkerhetsmarginal måste lämnas. Finns inte en sådan säkerhetsmarginal ska utmätning inte ske. En utmätning i dessa situationer skulle medföra besvär för gäldenären och kostnader i målet utan motsvarande nytta för sökanden. I stället ska Kronofogden upprätta en utredningsrapport och förklara att gäldenären saknar utmätningsbara tillgångar (se flödesschemat). Med anledning av detta är det särskilt viktigt med en noggrann värdering av den intecknade egendomen.

Exempel: Hypotekshavaren har ett hypoteksbrev om 500 000 kr som är belånat till lika mycket. Hypoteksunderlaget värderas till 450 000 - 550 000 kr. Hypotekshavaren har inte någon annan säkerhet för sin fordran. Eftersom det inte finns någon betryggande säkerhetsmarginal i hypoteksunderlaget ska inte någon egendom i hypoteksunderlaget utmätas.

**6.4.2.1 Åtgärder efter utmätning**

**Komplettering av utredningen**

Efter utmätning behöver företagshypoteksutredningen i många fall kompletteras. Målet med utredningen i detta läge är att avgöra vem som har bäst förmånsrätt.

Hur mycket utredningen behöver kompletteras beror på vilken utredning som genomförts före utmätningen.

**Omhänderta obelånad inteckningsbrev**

En företagsinteckning som var obelånad vid utmätningstillfället får bättre förmånsrätt än utmätningsborgenärerna även om företagsinteckningsbrevet lämnas som säkerhet efter utmätningen, se avsnitt 6.4.1.1. För att hindra gäldenären från att belåna inteckningen och därmed riskera inskränka värdet av utmätningen, bör ett helt eller delvis obelånat skriftligt inteckningsbrev som huvudregel därför omhändertas när hypoteksegendom utmäts. Omhändertagande behöver inte göras t.ex. om utmätningen avser pengar som redan finns hos



Kronofogden och som kan utbetalas omgående t.ex. Rot/Rut och överskott på skattekonto.

Ett elektroniskt inteckningsbrev omhändertas genom en underrättelse till Bolagsverket om att inteckningsbrevet ska spärrmarkeras. Blankettstöd finns.

Om gäldenären har ett delvis obelånat inteckningsbrev kan Kronofogden förbudsmeddela hypotekshavaren för att förhindra eventuell ny pantsättning.

Om skriftliga inteckningsbrev finns hos tredje man kan denne genom förbudsmeddelande förbjudas att utan Kronofogdens tillstånd lämna ut inteckningsbrevet eller vidta någon annan åtgärd till skada för utmätningssökanden.

**Hypotekshavaren  
underrättas om  
utmätning**

Hypotekshavaren ska underrättas om utmätningen och samtidigt tillfrågas om han eller hon begär betalning, 6 kap. 16 § UF samt 9 kap. 10 § UF. (Förfrågan 2 i flödesschemat). Sådan underrättelse ska alltid skickas, dvs. även om Kronofogden frågat hypotekshavaren innan utmätningen om han åberopar sin säkerhet. Blankettstöd finns. Underrättelsen ska skickas minst två veckor före exekutiv auktion. Om egendomen säljs under hand, alternativt om utmätt fordran drivs in, ska underrättelsen skickas minst två veckor före fördelning. Några påminnelser behöver inte skickas.

**Hypotekshavaren  
underrättas om  
försäljning/fördelning**

Hypotekshavaren ska också underrättas om tid och plats för auktion och fördelningssammanträde, om ett sådant sammanträde har satts ut, 9 kap. 2 andra stycket § UB och 9 kap. 10 § UF. Blankettstöd finns.

**Förklara reglerna  
för  
hypotekshavare**

Vid behov bör Kronofogden förklara reglerna för hypotekshavaren och konsekvenserna av en begäran om att få betalt. Utmätningen kan komma att upphävas om hypotekshavaren begär betalning och Kronofogden bedömer att den utmätta egendomen behövs för att trygga hypotekshavarens rätt. Egendomen återgår i så fall till

gäldenären. Om egendomen bedöms täcka både hypotekshavarens fordran och ge betalning till utmätningssökanden, kan utmätningen komma att bestå med betalning till de båda. Sådan betalning till hypotekshavaren förutsätter att denne ger in eventuella löpande skuldebrev och skriftliga inteckningsbrev, se vidare om utbetalning avsnitt 6.4.2.7.

#### **6.4.2.5 Bedömning av utmätningen**

När Kronofogden vet hypotekshavarens inställning till att få betalt för sin fordran behöver handläggaren avgöra om utmätningen ska bestå. Av flödesschemat i inledningen till avsnitt 6.4 framgår vilken utredning som blir aktuell.

Har **total** utmätning skett utifrån att hypotekshavaren tidigare åberopat sin säkerhet och han nu inte begär betalning måste Kronofogden ta ställning till om utmätningen delvis ska rättas. Det vanligaste torde vara att utmätningen rättas så att den utmätning som kvarstår enbart ska täcka utmätningssökandens fordran samt kostnaderna, alltså begränsad utmätning. I den del utmätningen ska hävas ska eventuell omhändertagen egendom återställas till gäldenären.

#### **Utmätning har skett med hänsyn till företagshypoteket**

Har en **begränsad** utmätning skett utifrån att Kronofogden tidigare gjort bedömningen att hypotekshavaren har en betryggande säkerhetsmarginal och bedömningen kvarstår fortsätter handläggningen med försäljning/fördelning till utmätningssökanden.

Har total utmätning skett, och kvarstår bedömningen att utmätningssökanden i vart fall delvis får betalt, fortsätter handläggningen med försäljning och fördelning av medlen. Vid fördelningen ska hypotekshavaren få full täckning för sin fordran innan utmätningssökanden får del av medlen.

#### **Exempel 1**

En enskild näringsidkare har intecknat sin verksamhet för 200 000 kr. Som säkerhet för ett lån på 200 000 kr har den enskilde näringsidkaren lämnat dels

företagshypoteksbrevet om 200 000 kr, dels ett pantbrev på 100 000 kr i sin fastighet, som tillsammans bedöms ge fullgod säkerhet. Värdet av den intecknade egendomen uppskattas till 200 000 kr. För att ta ut en annan borgenärsfordran på 50 000 kr utmäts genom en begränsad utmätning intecknad egendom till ett värde av samma belopp. Den utmäta egendomen säljs för 50 000 kr. Hypotekshavaren har begärt att få ut hela köpeskillingen. Eftersom hypotekshavaren dels har pantbrevet på 100 000 kr som säkerhet i fastigheten, dels en säkerhet i kvarvarande intecknad egendom till ett värde om ca 150 000 kr har hypotekshavaren full täckning för sin fordran i den egendom som lämnats kvar hos gäldenären. En begränsad utmätning är alltså tillräcklig. Köpeskillingen fördelas så att utmätningssökanden får full betalning för sin fordran på 50 000 kr.

#### Exempel 2

För att ta ut A:s fordran på 10 000 kr hos en enskild näringsidkare, B, utmäts genom begränsad utmätning maskiner till ett värde av 10 000 kr. B har intecknat sin verksamhet för 100 000 kr och hypoteksbrevet har lämnats som säkerhet för ett lån på samma belopp hos C. Kronofogden värderar rörelseegendomen till 150 000 kr. Hypotekshavaren C begär att få ut hela köpeskillingen. Med anledning av det genomförs en noggrannare värdering av rörelseegendomen. Egendomen värderas nu till 100 000 kr. Eftersom det inte finns något övervärde i rörelseegendomen när hypotekshavaren C:s fordran har beaktats finns inte något utrymme för utmätning för A:s fordran. Kronofogden kan därmed varken genomföra en begränsad eller total utmätning. Utmätningen ska därför hävas. Den utmäta egendomen ska därmed lämnas tillbaka till gäldenären.

Frågan om det räcker med begränsad utmätning av rörelseegendom för att utmätningssökanden ska få betalt, kan i regel inte slutligt bedömas förrän vid fördelningen av köpeskillingen, alternativt efter avslutad auktion. Det

innebär att företagshypotekshavaren har möjlighet att bevaka sin fordran senast vid något av dessa båda tillfällen.

**Utmätning har  
skett utan hänsyn  
till  
företagshypoteket**

Om Kronofogden har verkställt utmätningen utan hänsyn till att egendomen omfattas av företagshypotek och hypotekshavaren nu begär betalning måste en företagshypoteksutredning göras. Vid hypoteksutredningen utreds gäldenärens tillgångssituation på samma sätt som vid sedvanlig tillgångsundersökning. Utredningen syftar inte i första hand till att göra ny utmätning, utan det som ska bedömas är om gäldenären har kvar annan egendom som utgör betryggande säkerhet för hypotekshavaren. Det kan alltså bli aktuellt med t.ex. förrättning, vid behov med låssmed, i gäldenärens verksamhetslokal, även om den redan gjorda utmätningen täcker hela utmätningsfordran. En tidigare tillgångsundersökning hos gäldenären med konstaterande att han saknar tillgångar till full betalning av utmätningsfordran (URR) kan läggas till grund för företagshypoteksutredningen så länge utredningsrapporten är aktuell, om det inte i det enskilda fallet finns anledning att komplettera utredningen.

Visar utredningen att hypotekshavaren har en betryggande säkerhetsmarginal fortsätter handläggningen av utmätningen med försäljning/fördelning till utmätningssökanden.

Om utredningen inte visar att hypotekshavaren har en betryggande säkerhetsmarginal ska Kronofogden överväga om utmätningen ska bestå. Finns det inget övervärde till utmätningssökanden ska utmätningen hävas och utmätt egendom normalt lämnas tillbaka till gäldenären. Eftersom utmätningen hävs upprättas i dessa fall inget fördelningsbeslut. Undantagsvis kan det i stället bli aktuellt att göra en total utmätning. Behövs den utmätta tillgången delvis för att trygga hypotekshavarens fordran, ska utmätningen fullföljas med fördelning mellan hypotekshavaren och utmätningssökanden.

**Exempel 1**

Gäldenären har utmätningsmål om 500 000 kr. Utmätning har skett av en fordran om 100 000 kr. Gäldenären saknar andra tillgångar. Om hypotekshavaren yrkar betalning för ett fullt belånat hypotek om 200 000 kr ska utmätningen hävas och medlen betalas ut till gäldenären. Om hypoteket istället uppgår till 25 000 kr ska utmätningen fullföljas och fördelning ske med 25 000 kr till hypotekshavaren och 75 000 kr till utmätningssökanden.

**6.4.2.2 Avslutande åtgärder****Försäljning**

Om den utmäta egendomen ska säljas ska försäljningsanmälan normalt ske inom fem dagar från utmätningen. Om hypotekshavaren inte skulle få fullt betalt får egendomen inte säljas vid en total utmätning.

Läs mer om hypotekshavarens rätt i avsnitt 10.2.

**Utbetalning till hypotekshavaren**

Vid utbetalning till hypotekshavaren ska ett fördelningsbeslut meddelas. För utbetalning gäller samma krav på hypotekshavaren som på andra borgenärer att visa upp skuldebrev. När hypotekshavaren har fått betalt vid utmätning pga. sin säkerhet är inteckningen utan verkan till ett belopp som motsvarar vad som utbetalts (3 kap. 4 § FhypoL). Handläggaren anmäler detta till Bolagsverket för anteckning i registret (blankettstöd finns) och antecknar det även på ett skriftligt företagsinteckningsbrev. I avsnitt 12.2, 12.2.2 och 12.4.2 kan du läsa mer om utbetalning.

**Obelånat inteckningsbrev**

När utmätningen har avslutats ska inteckningsbrev som omhändertagits återlämnas respektive spärrmarkeringar tas bort. Förbudsmeddelanden ska återkallas.

**6.5 Fordringar i allmänhet**

Utmätningens objekt som ingår i gruppen fordringar och andra rättigheter är många och av skiftande slag. Avsnittet är översiktligt och endast de vanligaste fallen är möjliga att behandla.

En fordran måste ha uppstått för att den ska kunna utmätas. Däremot behöver den inte ha förfallit till betalning eller ha blivit bestämd till sitt belopp. Således kan ett arv inte utmätas förrän arvlåtaren har avlidit. Inte heller kan giftorättsanspråk enligt äktenskapsbalken utmätas. Däremot kan t.ex. en fordran utmätas även om den är tvistig (förutsatt att den bedöms ha ett ekonomiskt värde) och även om den inte har förfallit till betalning. Man bör dock komma ihåg att tvistiga tillgångar inte ska utmätas om det finns säkra och inte tvistiga tillgångar som täcker skulden.

Ett undantag från när fordran inte behöver ha förfallit till betalning är när den är beroende av en motprestation. Således kan **hyresfordringar**, även om de som nämnts tidigare är avtalade genom bindande kontrakt, inte utmätas förrän de har förfallit till betalning, dvs. när motprestationen att erbjuda en lokal eller bostad har uppfyllts (Svea hovrätts beslut 1994-04-26 i ärende Ö 789-94 = RIC 11/94, jämför även SvJT 1955 rf s. 159).

Om en gäldenär har en tillgång i form av en **fordran på pengar** mot någon annan ska Kronofogden utreda omständigheterna kring fordran. Det har betydelse om det som ett bevis för fordran har upprättats ett skuldebrev eller en liknande skriftlig handling. Om det finns ett skuldebrev ska Kronofogden klarlägga om det är löpande eller enkelt. Själva utmätningens åtgärden består, liksom vid utmätning i andra fall, av ett utmätningensbeslut och därefter av upptecknande, värdering och säkerställande. Olika regler gäller dock för förutsättningarna för utmätning och sättet att säkerställa det utmätta beroende på om fordringsbeviset är löpande (oftast ett presentationspapper) eller inte.

En fråga som ofta uppkommer vid fordringsutmätning är om fordran ska utmätas delvis eller i sin helhet. Utmätningen får inte omfatta mer än vad som följer av exekutionstiteln. Samtidigt får borgenärens rätt inte bli lidande av en alltför optimistisk bedömning av vad som kan

flyta in på grund av utmätningen. Därför krävs en noggrann värdering av fordran. Banktillgodohavanden och överskott på skattekonton är i regel inte tvistiga. Vid utmätning av sådana fordringar bör därför endast så mycket utmätas som motsvarar gäldenärens skuld. Vid utmätning av en fordran som är tvistig och som kan bli aktuell att sälja är situationen annorlunda. Det finns då en uppenbar risk att köparen inte betalar fordringens fulla belopp, och detta kan motivera att hela fordran utmäts även om dess nominella belopp är betydligt högre än skulden i målet. En gäldenär kan som långivare ha fått ett pantbrev som säkerhet för sin fordran. Pantbrevet är då inget självständigt utmätningsobjekt. I stället utmäts gäldenärens fordran hos fastighetsägaren enligt de regler som gäller vid fordringsutmätning. Att gäldenären har ett pantbrev som säkerhet kan tyda på att fordran är värd att utmätas. Pantbrevets läge i fastigheten måste i så fall utredas.

Gäldenären kan också ha andra säkerheter för sin fordran, t.ex. en lös pant. Kronofogden utmäter då inte panten utan gäldenärens fordran mot sekundogäldenären, som det finns säkerhet för i form av handpant.

Pantbrevet och annan pant ska tas om hand av Kronofogden.

**Löpande  
skuldebrev**

För att utmätning ska få ske av en fordran som grundas på ett löpande skuldebrev gäller normalt som villkor att fordringsbeviset finns tillgängligt. Enligt 6 kap. 2 § första stycket UB ska nämligen utmätningen säkerställas genom att det löpande skuldebrevet omhändertas. Därutöver bör den som är betalningsskyldig enligt skuldebrevet (sekundogäldenären) underrättas om utmätningen. Det är dock inte nödvändigt att han delges ett beslut om utmätning.

Kronofogden kan utmäta en fordran som grundas på ett löpande skuldebrev även om fordringshandlingen inte är tillgänglig. Förutsättning är att Kronofogden kan anta

- att handlingen undanhålls eller
- att handlingen förkommit.

Utmätningen säkerställs då, enligt 6 kap. 2 § tredje stycket UB, genom att sekundogäldenären delges ett förbud att fullgöra sin förpliktelse till någon annan än Kronofogden eller den som myndigheten anvisar (jfr även 6 kap. 11 § UF).

Om gäldenären eller tredje man hävdar att fordran överlåtit, men gäldenären fortfarande har skuldebrevet i sin besittning, kan man ändå utmäta fordran. Enligt 2 kap. 22 § skuldebrevslagen gäller en överlåtelse av löpande skuldebrev inte mot överlåtarens borgenärer om inte köparen har fått handlingen i sin besittning.

#### **Enkelt skuldförhållande**

Ett enkelt skuldförhållande utmärks av att det inte har upprättats någon löpande handling över skulden. Det kan ha upprättats ett **enkelt skuldebrev** eller så kan skulden grunda sig på ett muntligt avtal. Ett vanligt slag av enkla skuldförhållanden är **fakturafordringar**.

Vid bedömningen av hur mycket en fordran i ett enkelt skuldförhållande är värd, måste förrättningsmannen försöka bilda sig en uppfattning om huruvida fordran är klar eller tvistig. Lämpligen kan man kontakta sekundogäldenären för att få reda på dennes inställning. Vitsordar han fordran, och förklarar sig kunna betala, är saken lätthanterlig. Om han bestrider fordran helt eller delvis, eller om han kan antas sakna betalningsförmåga, måste Kronofogden göra en försiktig värdering av fordran och kanske överväga att utmäta annan egendom. Man kan alltså inte utan vidare utgå från fordrans nominella belopp. En utmätning av en fordran i ett enkelt skuldförhållande säkerställs enligt 6 kap. 3 § första stycket UB genom att sekundogäldenären meddelas ett förbud att fullgöra sin förpliktelse till någon annan än Kronofogden eller den som myndigheten anvisar. Förbudsmeddelandet delges honom. Om det har upprättats ett enkelt skuldebrev finns det inget krav på att själva skuldebrevet ska omhändertas, men



6 kap. 8 § UB tillåter att Kronofogden tar hand om skuldebrevet om det finns tillgängligt. Kronofogden bör regelmässigt ta hand om handlingen om den finns tillgänglig och registrera detta i protokollet.

I detta sammanhang bör man komma ihåg att Kronofogden enligt 4 kap. 15 § UB kan förelägga sekundogäldenären att upplysa om fordrans innehåll. För att få sekundogäldenären att fullgöra upplysningsskyldigheten kan Kronofogden enligt 2 kap. 15 § UB föreskriva vite. Se vidare avsnitt 3.5.

Ett exempel på en fordran som följer reglerna om enkla skuldebrev är en fordran på ersättning för ett utfört uppdrag. Som redan nämnts finns inga krav på skriftliga bevis om en fordran för att den ska kunna utmätas. En fordran på ersättning för utfört arbete ska vanligtvis utmätas enligt reglerna för löneutmätning i 7 kap. UB. Någon fordringsutmätning blir det då inte fråga om (avsnitt 5).

För att undvika att en utmätt fordran säljs till underpris finns bestämmelser i 9 kap. 11 § UB som säger att Kronofogden i första hand ska, för förfallna fordringar, anmoda sekundogäldenären att betala till Kronofogden. Först om fordran inte kan drivas in inom rimlig tid får den enligt 9 kap. 13 § UB säljas (avsnitt 10.6).

## **6.6 Banktillgodohavanden**

Kapitlet har uppdaterats 2019-01-23

Bankerna erbjuder många olika slags konton, t.ex. transaktionskonton för privatpersoner och företag, sparkonton och specialkonton för bundet sparande.

Användningen av bankböcker, som var ett slags presentationspapper, har numera kommit ur bruk (gamla bankböcker kan dock ibland dyka upp vid verkställighet.) Även checkräkningar för privatpersoner är nu mycket sällsynta. Uttags-, kredit- och betalkort kopplade till

bankkonto har i princip ersatt användningen av checkar. Nedan redogörs för dessa äldre företeelser. En grundläggande regel vid utmätning av banktillgodohavanden är att det endast är gäldenärens fordran på banken som kan utmätas. Om banken har gett kontohavaren möjlighet till kredit, t.ex. genom ett kreditkort, kan kreditutrymmet inte utmätas.

Om ett bankkonto är gemensamt för flera personer presumeras att ett tillgodohavande på kontot tillhör dem till lika stora delar om inget annat är utrett (1 § samäganderättslagen och NJA 1988 s. 112). Om någon annan person, t.ex. en maka, har satt in pengar på makens konto för gemensamt ändamål, ger detta henne inte rätt till medlen på kontot (NJA 1998 s. 275 = RIC 8/98).

**Bankens  
upplysnings-  
skyldighet**

I tillgångsundersökningen riktas ofta förfrågan om banktillgodohavanden till en eller flera banker. Enligt 4 kap. 15 § UB är tredje man, såsom t.ex. en bank, skyldig att lämna uppgift om sina mellanhavanden med gäldenären.

Upplysningsplikten för tredje man är obegränsad men gäller endast för sådana uppgifter som behövs för att Kronofogden ska kunna verkställa utmätning. Kronofogden bör som regel inte begära att banken lämnar uppgifter om fler tillgångar än vad som behövs för att utmätningensfordran inklusive förrättningskostnader samt eventuellt beneficium ska täckas. Upplysningsplikten innebär också att Kronofogden kan begära att få uppgift om bankfack för att där kontrollera om gäldenären har någon egendom.

Om Kronofogden i samband med utredning av om viss egendom är utmätningssbar behöver uppgifter om transaktioner på konto har myndigheten rätt att få del av kontoutdrag, jmf. NJA 2009 s. 500. Sådana situationer kan t.ex. uppstå vid misstänkta bulvanförhållanden eller när fråga om medlen har sammanblandats med andra medel uppkommit.

Kontoutdrag får inte inhämtas enbart på den grund att sådan information behövs för prövning av beneficium eller för att utreda gäldenärens inkomstkällor.

Om olika slags tillgångar finns, och värdet överstiger utmätningensfordran, ska Kronofogden välja utmätningensobjekt enligt utmätningensordningen i 4 kap. 3 § UB så att gäldenären drabbas av minsta möjliga kostnad, förlust eller olägenhet.

**Beneficium** Vid utmätning av banktillgodohavanden måste Kronofogden göra en beneficieprövning. Hur denna prövning går till inklusive beräkningen av det belopp gäldenären ska förbehållas framgår av avsnitt 4.2.1 p.7.

**Förmånsrätten** Av 4 kap. 30 § första stycket UB följer att förmånsrätten i ett banktillgodohavande uppkommer när Kronofogden fattar sitt beslut att utmäta tillgodohavandet. Eftersom behållningen på ett bankkonto ofta varierar med tiden kan det vara så att kontoställningen ändrats efter att Kronofogden fick svar på förfrågan från banken. Utmätning av banktillgodohavanden ska även omfatta medel som flyter in på kontot efter utmätningensbeslutet fram till dess att betalning skett från banken.

Om Kronofogden i ett beslut om utmätning av bankmedel har angett att gäldenären ska förbehållas ett visst belopp ska detta normalt ha företräde framför utmätningen. Det innebär att från behållningen avräknas först det förbehållna beloppet och vad som därefter kvarstår kan tas i anspråk genom utmätningen..

Behållningen på ett bankkonto kan vara pantförskriven. Pantförskrivningen gäller framför en senare utmätning. Likaså har banken möjlighet att kvitta sina fordringar mot gäldenären innan utmätningensborgenären kommer åt att tillgodogöra sig behållningen på kontot. För kvittning gäller allmänt att det ska vara fråga om penningfordringar som står mot varandra och att kvittningsfordringen ska ha förfallit till betalning.

**Säkerställande**

Enligt 6 kap. 3 § första stycket UB säkerställs en utmätning av ett banktillgodohavande genom ett förbudsmeddelande till banken. Meddelandet ska lämnas skriftligen och delges banken (6 kap. 11 § UF). I och med förbudsmeddelandet kan banken inte med befriande verkan betala till någon annan än Kronofogden. Betalar banken ändå, i strid med förbudsmeddelandet, får banken betala en gång till. I regel anmodas banken att, enligt 9 kap. 11 § UB, betala det utmäta tillgodohavandet till Kronofogden. Om det vid säkerställandet av utmätningen framkommer att behållningen på kontot understiger det belopp som gäldenären ska förbehållas som beneficium ska banken underrätta Kronofogden om detta så att Kronofogden kan ta ställning till om utmätningen ska upphävas.

**Checkkonto**

Tillgodohavandet på ett checkkonto utmäts på samma sätt som ett banktillgodohavande i allmänhet. Är gäldenären närvarande vid förrättningen ska han avkrävas de checkar som ännu inte ställts ut och delges bevis om utmätningen. I annat fall får Kronofogden särskilt delge gäldenären och fordra in checkarna.

Sökanden får genom utmätningen av checktillgodohavandet i princip inte bättre rätt än gäldenären själv har till kontot och konkurrerar därmed om tillgodohavandet med innehavaren av den utställda checken. Kronofogdens meddelande till banken om utmätningen bör i konkurrens räknas på samma sätt som om en check presenteras för inlösen. Kronofogdens meddelande bör därför gå direkt till trassatbanken, dvs. den bank som ska infria checken. Banken har rätt att gentemot sökanden åberopa att banken löst in en check innan meddelandet om utmätningen kom in, eller om gäldenären/kontohavaren före Kronofogdens under rättelse på något annat sätt ådrog banken någon förpliktelse som kontohavaren kunde debiteras för i sin kontakt med banken.

En check kan ha lösts in av en annan bank innan trassatbanken underrättades om utmätningen. Om trassatbanken då generellt eller i det enskilda fallet har åtagit sig ansvar för checkar som lösts in av en annan bank, måste trassatbanken anses berättigad att gentemot kontohavarens övriga borgenärer hänvisa till det betalningsanspråk som aktualiserades genom att en annan bank löste in checken. Beloppet belastar gäldenärens konto från det att checken löstes in av den andra banken, även om checken ännu inte har kommit till trassatbanken när underrättelsen om utmätning når banken. Detta kan innebära att banken kan behöva några dagar på sig innan den kan upplysa om hur stort belopp som finns på gäldenärens checkkonto när meddelandet om utmätningen når banken.

Ett checkkonto med kredit betraktas som en fordran som gäldenären har på banken och är inte en självständig förmögenhet. Rätten till en outnyttjad checkräkningskredit går därför inte att utmäta (KUB V s. 123).

### **Bankbok**

Om det finns en bankbok utfärdad för banktillgodohavandet är det i princip fortfarande ett enkelt skuldebrev (NJA 1984 s. 656 = RIC 46/84). Genom 32 § skuldebrevslagen har det dock i viss utsträckning fått samma rättsverkningar som ett löpande skuldebrev (NJA 1984 s. 656 = RIC 46/84). Genom denna paragraf har bankboken gjorts till ett presentations- och värdepapper. Enkla skuldebrev, som är presentationspapper, ska vid utmätning behandlas på samma sätt som löpande skuldebrev. Det innebär att exempelvis en bankbok ska omhändertas.

Bankens invändningar om att grunden för rättsförhållandet har upphört gäller inte mot den som förvärvar bankboken i god tro (32 § skuldebrevslagen). Det innebär att banken har rätt att kräva in handlingen vid betalning. Banken kräver därför att boken företes för att med säkerhet kunna betala med befriande verkan. Förutom att banken inte kan invända mot godtroende förvärvare av bankboken om att

en betalning gjorts, kan banken inte heller invända att den har en kvittningsgill motfordran mot kontohavaren.

För att en förvärvare eller panthavare ska få skydd mot överlåtarens respektive pantsättarens borgenärer krävs att boken överlämnas. Vid överlåtelse eller motsvarande till flera personer gäller att den som i god tro fått bankboken i sin besittning har företräde. I ett viktigt avseende har man inte upprätthållit likheten med löpande skuldebrev. Bankboken är inte föremål för godtroshörsförvärv. Det innebär att äganderättens kvalitet inte kan förbättras genom ett godtroshörsförvärv av bankboken. Om t.ex. överlåtarens har stulit bankboken skyddas inte en godtroende förvärvare mot den rätte ägarens krav på att återfå boken.

Om Kronofogden har utmätt en fordran trots att fordringsbeviset inte anträffats vid utmätningstillfället kan handlingen dödas enligt lagen om dödande av förkommen handling. Med stöd av 4 kap. 31 § UB är Kronofogden behörig att påkalla dödning av bankboken. Denna befogenhet kan behöva utnyttjas om gäldenären vägrar medverka och det samtidigt kan antas att handlingen undanhålls. Det är viktigt att framhålla att Kronofogden bör utföra en noggrann utredning, eventuellt genom en bostadsförrättning eller ett förhör, för att klarlägga att den aktuella handlingen verkligen undanhålls.

Slutligen bör man notera att om bankboken dödas och ett överskott uppkommer, får överskottet inte betalas ut till gäldenären utan att den dödade handlingen visas eller gäldenären gör det sannolikt att han inte har handlingen i behåll.

## **6.7 Tillgodohavande på värdepapperskonto (VP-konto)**

Kapitlet har uppdaterats 2019-01-23

Dokumentslösa aktier och obligationer, som är avsedda för handel på värdepappersmarknaden registreras i

avstämningsregister enligt lagen om kontoföring av finansiella instrument. Utgivaren av värdepapperet ansluter det till Euroclear, som är central värdepappersförvarare enligt lagen om kontoföring av finansiella instrument. Euroclear är ensamt i Sverige om att ytterst ansvara för kontoföring av finansiella instrument. Finansinspektionen meddelar auktorisation, vilket publiceras på deras webbplats [www.fi.se](http://www.fi.se).

Euroclear upprättar ett avstämningskonto för varje ägare av finansiella instrument, och avstämningskontona utgör avstämningsregistret. Ett avstämningskonto upprättas i antingen ägarens namn (ägarkonto) eller förvaltarens (förvaltarkonto). När de finansiella instrument som är anslutna till Euroclear finns i depå hos en bank är det banken som är förvaltarregistrerad hos Euroclear – inte värdepapperets ägare. Vid en förfrågan till en bank bör banken kunna upplysa om huruvida värdepapperet är anslutet till Euroclear och därmed ett finansiellt instrument som omfattas av lagen om kontoföring av finansiella instrument. Att ett kontoförande institut finns angivet hos Euroclear innebär inte att värdepapperet är förvaltarregistrerat.

**Säkerställande**

Om en utmätning har gjorts på gäldenärens VP-konto ska den säkerställas genom registrering enligt lagen om kontoföring av finansiella instrument (6 kap. 2 § fjärde stycket UB). Euroclear underrättas därför om utmätningen, oavsett om det finns ett kontoförande institut för VP-kontot eller inte. Det finns ingen regel om hur underrättelsen ska göras eller om den ska delges. Det är dock lämpligt att underrätta skriftligen och bevaka bekräftelse om registrering från Euroclear. Efter försäljningen återkallas registreringen hos Euroclear.

**Beneficium**

Vid utmätning av aktier lämnas inget beneficium (NJA 2004 s. 868).

**6.8 Fondandelar**

Kapitlet har uppdaterats 2019-01-23

Banker och andra aktörer på finansmarknaden erbjuder många olika slags fondsparanden. Fondbolaget placerar spararnas pengar i olika värdepapper, t.ex. aktier eller obligationer. Olika fonder medför olika risknivåer beroende på var pengarna placeras. Spararen äger alltså inte aktier i de företag som fonden investerar i, utan han äger andelar i själva fonden.

Av 4 kap. 10 och 13 §§ lagen om investeringsfonder framgår hur värdet på en fondandel beräknas och hur andelsägaren på begäran får sitt innehav realiserat. Av bestämmelserna framgår att en fondandel inte kan realiseras på annat sätt än genom inlösen. Fondandelar är per definition finansiella instrument men inte anslutna till Euroclear. Därmed omfattas de inte av lagen om kontoföring av finansiella instrument.

Vid utmätning måste Kronofogden specificera vilka fondandelar som utmäts. Kronofogden anger då vilka och hur många fondandelar som utmäts, andelarnas värde på utmätningdagen samt kontonumret. Kronofogden bör utmäta tillräckligt många fondandelar för att täcka bankens eventuella avgifter och den beräknade skuldsumman i målet på inlösendagen.

Utmätningen säkerställs genom att banken delges ett förbudsmeddelande enligt 6 kap. 3 § UB.

#### **Beneficium**

Vid utmätning av fondandelar i värdepappersfonder måste Kronofogden göra en beneficieprövning (NJA 2012 s. 35), se avsnitt 4.2.1 p.7.

### **6.9 Investeringsparkonto**

Kapitlet har uppdaterats 2019-01-23

På ett investeringssparkonto får investeringstillgångar och kontanta medel förvaras om inte något annat anges i lag (2011:1268) om investeringssparkonto.

De investeringstillgångar som finns är:



1. finansiella instrument som är upptagna till handel på en reglerad marknad eller en motsvarande marknad utanför Europeiska ekonomiska samarbetsområdet,
2. finansiella instrument som handlas på handelsplattform, eller
3. andelar i en investeringsfond.

Kronofogden måste utreda vilka tillgångar som finns på kontot för att avgöra vad som ska utmätas. I utmätningsbeslutet anges om det är kontanter, fondandelar eller andra tillgångar som utmäts och utmätningförfarandet går till på samma sätt som vid en vanlig utmätning av respektive tillgång. Kronofogden kan inte överlåta åt banken att besluta om vilken tillgång på investeringskontot som ska avyttras eller inlösas.

## **6.10 Livförsäkring och individuellt pensionssparande**

### **Skyddsvärd sparform**

Livförsäkring med sparmoment är en ofta använd sparform. Livförsäkring och belopp som faller ut från sådan försäkring intar en särställning när det gäller borgenärernas möjlighet att ta egendom i anspråk. Lagstiftaren har velat uppmuntra frivillig ålders- och efterlevandeförsörjning genom det sparande som livförsäkringar innebär och har därför infört skyddsregler som i vissa fall hindrar att sparandet tas i anspråk vid utmätning och konkurs.

### **Ingen utmätning**

Inledningsvis ska nämnas att även om en livförsäkring är utmätningssbar så har Kronofogden bestämt att som huvudregel ska ingen utmätning äga rum om det enligt försäkringsavtalet kvarstår mer än ett år innan utbetalning av försäkringsersättning kommer att ske, se 7/16/VER. Detta beror på att det i rättspraxis har slagits fast att utmätning av livförsäkring inte innebär en skyldighet för försäkringsbolaget att betala ut försäkringsersättning tidigare än den utbetalningstidpunkt som följer av försäkringsavtalet med gäldenären, se NJA 2013 s. 540.

<b>Tillämplig lag</b>	<p>Det är viktigt att inte förväxla utmätning av livförsäkring med utmätning av individuellt pensionssparande. Livförsäkringar regleras i försäkringsavtalslagen (2005:104), nedan förkortad FAL. FAL innehåller bland annat regler om uppsägning av avtal, när och hur premier ska betalas, hur en försäkringstagare kan förfoga över sin försäkring och vilket skydd som finns mot utmätning. Många regler är tvingande. En livförsäkring kan vara skyddad mot utmätning under de förutsättningar som anges i 15 kap. FAL och 5 kap. 8 § UB. Individuellt pensionssparande regleras i lag (1993:931) om individuellt pensionssparande, se avsnitt 6.11.</p>
<b>Pantsättning och överlåtelse</b>	<p>Pantsättning av en försäkring medför rätt för panthavaren att få så mycket av utfallande försäkringsersättning, inklusive återbäring, som svarar mot pantfordringen. Detta gäller även om pantfordringen inte är förfallen till betalning. Om försäkringen är förenad med återköpsrätt, får panthavaren också kräva återköp av försäkringen, se nedan angående begreppet återköp.</p> <p>Den som genom överlåtelse från försäkringstagaren förvärvar en försäkring får samma rättigheter mot försäkringsbolaget som den ursprunglige försäkringstagaren hade. Utmätning för den ursprunglige försäkringstagaren kan därefter inte ske. Däremot kan försäkringen utmätas för förvärvarens skulder.</p> <p>Sakrättsligt skydd vid förfogande över en försäkring genom pantsättning och överlåtelse uppkommer när försäkringsbolaget underrättats om förfogandet. Avser förfogandet ett försäkringsbrev som innehavaren måste visa upp för att få ut försäkringsersättning, uppnås sakrättsligt skydd först när panthavaren eller förvärvaren fått försäkringsbrevet i sin besittning, se 15 kap. 2 § FAL.</p> <p>Utmätning för försäkringstagaren skulder kan alltså inte ske om försäkringen är helt och fullt pantsatt eller överlåtten i</p>

sin helhet och panthavaren eller förvärvaren fått sakrättsligt skydd.

### **6.10.1 Innebörden av vissa uttryck som används i avsnittet**

**Försäkringstagare:** Den som har ingått avtal om försäkring med ett försäkringsbolag.

**Försäkringsgivare:** Den som tillhandahåller en försäkring, d.v.s. försäkringsbolag.

**Försäkrad:** Den på vars liv eller hälsa en försäkring gäller dvs. den person en personförsäkring, t.ex. en livförsäkring, omfattar. Normalt är försäkringstagare och försäkrad samma person men det behöver inte vara så. Den försäkrade kan alltså vara annan än försäkringstagaren.

**Försäkringsfall:** När den händelse har inträffat som leder till utbetalning av försäkringspengar.

**Förmånstagare:** Den som på grund av ett förmånstagarförordnande enligt 14 kap. FAL har rätt att få försäkringen eller ersättning som faller ut från den.

**Livförsäkring:** Det finns ingen enhetlig definition av begreppet livförsäkring. Det finns flera olika typer av livförsäkringar som syftar till att täcka olika förhållanden, behov eller placeringsformer. Kronofogden tolkar den avtalsrättsliga definitionen av livförsäkring som en försäkring där utbetalning av försäkringsersättning beror på en eller flera personers liv och utgår när den försäkrade uppnår viss ålder eller vid den försäkrades död, dvs. för livsfall eller dödsfall.

**Livränteförsäkring:** En livförsäkring där utfallande belopp betalas ut periodiskt (regelbundet), under förutsättning att den försäkrade eller eventuell medförsäkrad lever. Om både den försäkrade och den medförsäkrade avlider, upphör försäkringen att gälla och utbetalningarna stoppas. En livränteförsäkring kan vara kapitalförsäkring eller

pensionsförsäkring. Den kan vara livslång eller tidsbegränsad.

**Fondförsäkring:** En försäkring som alltid är anknuten till fonder som förvaltas av fondförvaltare. Vanligtvis är det försäkringstagaren själv som väljer fonder och risknivå. Det saknas då garanti för sparandet. Det finns även fondförsäkringar där försäkringsbolaget placerar pengarna i fonder och ger någon typ av garanti.

**Traditionell försäkring:** En försäkring som inte uppfyller kraven för att räknas som en fondförsäkring. Oftast är det försäkringsbolaget som placerar försäkringstagarnas pengar i en mix av räntebärande papper, aktier och fastigheter och bolaget ger då en garanti i form av en garanterad ränta. Det finns även traditionella försäkringar som saknar garanti. Försäkringsformen har funnits under större delen av 1900-talet, därav benämningen.

**Garantiförsäkring:** Försäkringen är en blandning mellan traditionell försäkring och fondförsäkring, vilken sägs garantera ett visst pensionsbelopp.

**Temporär dödsfallsförsäkring:** Försäkringen är detsamma som en kapitalförsäkring för dödsfall utan sparmoment. Försäkringsbeloppet utbetalas om den försäkrade avlider före den i försäkringsavtalet bestämda tidpunkten. Lever den försäkrade vid denna tidpunkt sker ingen utbetalning. Den är en ren riskförsäkring utan något sparande.

**Sammansatt kapitalförsäkring:** Försäkringen är detsamma som en kapitalförsäkring för dödsfall med sparmoment. Den utbetalas med en engångssumma när den försäkrade uppnår en viss angiven ålder. Avlider den försäkrade innan dess betalas försäkringen ut med ett fastställt grundbelopp jämte återbäring.

**Skatterättslig indelning av försäkringar:** Skatterättsligt skiljer man mellan pensionsförsäkring och kapitalförsäkring. I 58 kap inkomstskattelagen (1999:1229)

anges de krav som ska vara uppfyllda för att en försäkring ska vara en pensionsförsäkring. En livförsäkring som inte uppfyller kraven för en pensionsförsäkring är en kapitalförsäkring. Denna indelning saknar betydelse i utmätningshänseende.

**Återköp av försäkring:** Med återköp menas att en försäkring avslutas i förtid och att försäkringsbolaget återbetalar ett belopp som motsvarar värdet av försäkringen på återköpsdagen. För förfogande över pensionsförsäkring gäller särskilda regler i skattelagstiftningen. Återköp av pensionsförsäkring kan exempelvis endast ske i vissa fall och som huvudregel först efter dispens från Skatteverket, jfr 58 kap. 18 § inkomstskattelagen. Dispens får medges om försäkringstagaren är på obestånd och denne genom ett återköp kan få en varaktig lösning på sina ekonomiska problem eller om det i övrigt finns synnerliga skäl. Med varaktig lösning avses enligt förarbetena främst att gäldenären träffar en frivillig överenskommelse med sina fordringsägare eller beviljas skuldsanering. Dispens kan dock bara ges om återköp får ske enligt försäkringsavtalet och försäkringstekniska riktlinjer, 58 kap. 18 § andra stycket inkomstskattelagen.

### **6.10.2 Förmånstagarförordnande**

Ett förmånstagarförordnande är den del av ett försäkringsavtal som reglerar vem som har rätt till utfallande försäkringsersättning. Det finns generella förmånstagarförordnanden som gäller om försäkringstagaren inte angett något annat och särskilda förmånstagarförordnanden där försäkringstagaren bestämt vem som ska vara förmånstagar genom att skriva ett s.k. särskild förmånstagarförordnande.

Ett förmånstagarförordnande sker genom ett skriftligt meddelande till försäkringsbolaget och kan vara återkalleligt eller oåterkalleligt.

Bestämmelser om ett förmånstagarförordnandes verkan mot försäkringstagarens borgenärer regleras i 15 kap. FAL.

**Återkalleligt förordnande**

Förmånstagarens rätt vid ett återkalleligt förmånstagarförordnande inträder vid försäkringsfallet. Innan försäkringsfallet har inträffat kan försäkringstagaren förfoga över försäkringen genom nya förordnanden och förordnandet utgör då inget hinder mot utmätning för försäkringstagarens skulder.

Sedan försäkringsfallet har inträffat får försäkringen eller ett belopp, trots ett återkalleligt förordnande, tas i anspråk för försäkringstagarens skulder enligt 15 kap. 2 § FAL om

- fordran har uppkommit före försäkringsfallet,
- fordran inte kan betalas ur försäkringstagarens förmögenhet (dvs. övrig egendom eller kvarlåtenskap) och
- ansökan om verkställighet har inkommit inom tre år från det att förmånstagarens rätt inträdde. När det finns flera förmånstagare med rätt efter varandra, löper ny frist för varje förmånstagare.

**Oåterkalleligt förordnande**

När försäkringsgivaren fått meddelande om ett oåterkalleligt förordnande är förmånstagaren skyddad mot försäkringstagarens borgenärer. Före denna tidpunkt har förordnandet samma status som ett återkalleligt förordnande. Om det oåterkalleliga förmånstagarförordnandet avser en försäkring där innehavaren måste visa upp ett försäkringsbrev för att få ut försäkringsersättning är förordnandet skyddat mot försäkringstagarens borgenärer först när förmånstagaren fått försäkringsbrevet i sin besittning, se 15 kap. 2 § FAL.

Även i detta fall får en försäkring eller ett försäkringsbelopp som tillfaller en förmånstagare aldrig utmätas för försäkringstagarens skulder om ansökan om verkställighet görs mer än tre år från det att förmånstagarens rätt inträdde, 15 kap. 2 § FAL.

**Förordnande saknas** Saknas förordnande över försäkringen tillfaller utfallande försäkringsbelopp försäkringstagaren eller, vid dennes död, hans eller hennes dödsbo.

### **6.10.3 Skydd mot utmätning enligt 5 kap. 8 § UB**

Utöver de skyddsregler som framgår av 15 kap. FAL (se vidare avsnitt 6.10.4 och 6.10.5) finns en skyddsregel i 5 kap. 8 § UB. Bestämmelsen omfattar pension och livränta. I bestämmelsen föreskrivs att utmätning inte får ske av rätt till pension eller livränta, som utgår på annan grund än skadestånd, om gäldenären för sin försörjning är beroende av rättigheten eller om det fordras för att gäldenären ska kunna fullgöra sin underhållsskyldighet, se RH 1992:34. Skyddet gäller både innan och efter pensionen eller livränta betalas ut.

Vad gäller frågan om vad som avses med pension eller livränta kan nämnas att en periodisk förmån som utgår ett bestämt antal år utan anknytning till den berättigades livstid i detta sammanhang inte är att anse som pension eller livränta. Det är därför endast om försäkringsbeloppet ska utbetalas livslångt som det kan bli fråga om beneficium enligt bestämmelsen i 5 kap. 8 § UB, vilket sällan sker, se vidare 4.3.3 angående 5 kap. 8 § UB.

Regeln gäller oavsett om pensionen eller livräntan utgår på grund av lag, arbetsgivarens utfästelse, livförsäkringsavtal, pensionssparavtal eller testamente.

### **6.10.4 Utmätning innan försäkringsfallet har inträffat**

#### **6.10.4.1 Förutsättningar för utmätning**

Om det inte finns några hinder mot utmätning enligt vad som angetts tidigare i detta avsnitt, kan försäkringen under vissa förutsättningar utmätas innan försäkringsfallet inträffat.

**Försäkringstagarens skulder** Innan försäkringsfallet inträffat kan utmätning ske bara ske för försäkringstagarens skulder. Försäkringen måste dessutom vara utmättningsbar enligt 15 kap. 3 § FAL.

Skyddsreglerna i 15 kap. 3 § FAL gäller dock enbart för livförsäkring tagen på eget eller maka/sambos liv. Även före detta make/sambo räknas. Vem som från början tecknat försäkringen saknar betydelse. Avgörande är på vems liv försäkringen gäller vid utmätningstillfället. Gäller försäkringen på någon annans liv än nu nämnda krets omfattas inte försäkringen av skyddsbestämmelsen i 15 kap. 3 § FAL utan är utmätningssbar i sin helhet och kan säljas som en rättighet.

**Ställningstagande  
t 7/16/VER**

Observera att livförsäkringar som huvudregel inte ska utmätas om det enligt gäldenärens avtal med försäkringsbolaget kvarstår mer än ett år innan utbetalning av försäkringsersättning kommer att ske, se Kronofogdens ställningstagande 7/16/VER.

**Kategorier av  
livförsäkring med  
skyddsbelopp**

För att kunna avgöra om utmätning kan ske av en livförsäkring måste klargöras vilken kategori en viss försäkring tillhör och vilka premieinbetalningar som har gjorts de senaste tio åren. Beroende på vilken försäkring det gäller finns olika sätt att beräkna det skyddade beloppet. Kategorierna framgår av 15 kap. 3 § 1-3 p. FAL. Försäkringsbolaget ska upplysa om vilken kategori en försäkring tillhör och även om vilka premieinbetalningar gäldenären gjort.

**Kategori 1.**

Tidsbegränsad kapital- eller livränteförsäkring som endast avser dödsfall. Denna försäkringstyp är mindre vanligt förekommande. Denna typ av försäkring ger sällan incitament till att betala in för mycket i engångspremie. Det skyddade beloppet är fem gånger den premie som beräknas belöpa på det år den för stora premieinbetalningen gjordes, dvs fem gånger den premie som skulle ha tagits ut om försäkringen bara hade gällt för året för den stora premiebetalningen. Denna premie kallas för den "naturliga premien" och ska uppges av försäkringsbolaget.



**Kategori 2.**

Livförsäkring som inte hör till kategori 1 och där försäkringsbolagets betalningsskyldighet efter försäkringsfall inte längre är beroende av att en viss person lever, dvs. om den berättigade avlider, fortsätter utbetalningarna till dödsboet under så lång tid som avtalet anger. Fondförsäkring räknas alltid hit, vilket bl.a. innebär att vanliga pensionsförsäkringar normalt hamnar här. Sammansatta kapitalförsäkringar räknas också ofta till denna kategori. Denna kategori är den mest vanliga formen av livförsäkring. Det skyddade beloppet är det dubbla beloppet av den genomsnittliga årspremien.

**Kategori 3.**

Livränteförsäkringar, dvs. försäkringar med periodisk utbetalning, där försäkringsbolagets betalningsskyldighet är beroende av att en eller flera personer lever och som inte omfattas av kategori 1. Detta kan vara fallet om de gäller också (eller enbart) för livsfall eller gäller enbart för dödsfall men inte är tidsbegränsade. Hit hör bl.a. flertalet försäkringsformer inom pensionsförsäkringsområdet. Denna typ av försäkringar är i regel försäkringar av äldre datum. Det skyddade beloppet är 15 procent av den premie som skulle ha erlagts om försäkringen hade tecknats mot en engångspremie vid början av det året.

**Inbetalda premier  
avgör**

För respektive kategori av försäkring finns alltså fastslaget hur betalningarna ska ha skett för att försäkringen ska vara utmätningsfri. Generellt kan sägas att inbetalningarna ska ha varit relativt jämnstora. Om inbetalning något år har skett med ett för högt belopp, är den överskjutande delen av inbetalningen utmätningsbar. I samtliga fall är det enbart de senaste tio årens premier som tas med i beräkningen. Om det inte går att få fram information som visar att villkoren är uppfyllda kan utmätning inte ske.

**Indexuppräkning**

Efter att utmätningsbart belopp räknats fram ska beloppet räknas upp med index. Indexuppräknings sker i proportion till ändringen av prisbasbeloppet. Uppgift om aktuellt prisbasbelopp meddelas på <http://www.scb.se>.

Formel för indexuppräknings:  $U = N/T * B$

Vid beräkningen används alltså följande variabler.

U = Utmättningsbart belopp

N = Prisbasbelopp innevarande år

T = Prisbasbelopp det år den för höga inbetalningen skedde

B = Den del av betalningen som är utmätningsbar

**Försäkringar  
tecknade före 1  
januari 2006**

För försäkringar som är tecknade före FAL:s ikraftträdande den 1 januari 2006, gäller att utmätningskyddet även ska prövas mot bestämmelsen i 116 § 1 stycket gamla FAL.

Lagtext gamla FAL:

116 § Är försäkring tagen å försäkringstagarens eller hans makes liv, må rätt, som på grund av försäkringsavtalet tillkommer endera av dem, ej tagas i mät för någonders gäld, utan så är att enligt avtalet premiebetalningen skall vara fullgjord under en tid understigande tio år eller under något år erlagts premie, som uppgår till mer än en femtedel av sammanlagda beloppet av de premier, som skolat erläggas därest premiebetalningen lika fördelats på tio år från avtalets slutande. Har försäkringen tagits endast för dödsfall, må den på avtalet grundade rätten dock icke i något fall tagas i mät för sådan gäld, med mindre premiebetalningen under något år överstigit två gånger den premie som skolat erläggas, därest försäkringen tagits vid början av det året och försäkringsbeloppet skolat utbetalas endast om den försäkrade dött under samma år.

Detta innebär att vid utredningen om en försäkring är utmätningsbar måste förutsättningarna för utmätning först

alltid prövas enligt nya FAL och, om försäkringen är tecknad innan nya FAL trädde ikraft, även prövas enligt gamla FAL. Utmätningen omfattar aldrig mer än ett belopp beräknat enligt nya FAL och det även om försäkringen är tecknad innan nya FAL trädde i kraft. Det är alltså den lag som ger bäst skydd som ska tillämpas och detta innebär i de flesta fall en tillämpning av nya FAL.

Här ska noteras att enligt gamla FAL var gränsen för utmätning endast två gånger den s.k. naturliga premien mot fem gånger enligt nya FAL.

Enligt gamla FAL gällde vidare att en för stor betalning medförde att hela försäkringen förlorade sitt utmätningsskydd. Detta innebar att hela försäkringen skulle säljas som en rättighet.

#### **6.10.4.2 Beräkning av utmätningsbart belopp per kategori**

Nedan följer exempel på uträkning av det utmätningsbara beloppet per kategori enligt 15 kap. 3 § FAL.

#### **Kategori 1**

I kategori 1 är ett inbetalt premiebelopp som överstiger "den naturliga premien" med mer än fem gånger utmätningsbart. "Den naturliga premien" är den premie som skulle ha tagits ut om försäkringen hade gällt det år den för stora premieinbetalningen gjordes. Hur stor "den naturliga premien" är måste Kronofogden få uppgift om från försäkringsbolaget.

Exempel: Tillgångsundersökning sker 2009. Avtal om en tidsbegränsad försäkring på fem år slöts 2006. Försäkringen avser endast dödsfall. I engångspremie betalades 65 000 kr. Den naturliga premien för år 2006 är 10 000 kr. Det belopp som skyddas från utmätning är således 50 000 kr (5\*10 000). Betalad premie överstiger det skyddade beloppet med 15 000 kr (65 000-50 000). Detta belopp är utmätningsbart. Indexuppräkningsformeln  $U = N/T * B$ , dvs.  $42\,800/39\,700 * 15\,000 = 16\,171$  kr. Detta innebär att 16 171 kr går att utmäta.

Någon kontroll om försäkringen även var utmättningsbar enligt 116 § 1 stycket gamla FAL behöver inte göras eftersom försäkringsavtalet slöts efter den 1 januari 2006, dvs. sedan nya FAL trätt i kraft. Om försäkringen hade varit tecknad innan den 1 januari 2006 måste försäkringsbolaget kunna lämna upplysning om detta så att Kronofogden kan bedöma om den var utmättningsfri eller utmättningsbar enligt dåvarande 116 § gamla FAL.

## **Kategori 2**

I kategori 2 är det inbetalda premiebelopp som överstiger dubbla genomsnittet av de premiebelopp som betalats under tioårsperioden, eller den kortare tid under vilken försäkringen gällt, utmättningsbart.

Beräkning görs endast på avslutade kalenderår.

Exempel 1: Tillgångsundersökning sker 2009.  
Försäkringsavtal om en kapitalförsäkring träffades 1998.  
Premie har under avtalstiden erlagts enligt följande:

1998: 1 000 kr,  
1999: 1 000 kr,  
2000: 1 000 kr,  
2001: 5 000 kr,  
2002: 1 000 kr,  
2003: 7 000 kr,  
2004: 1 000 kr,  
2005: 1 000 kr,  
2006: 1 000 kr,  
2007: 1 000 kr,  
2008: 1 000 kr,  
2009: 5 000 kr.

Beräkningen görs på den senaste tioårsperiodens avslutade kalenderår. Även år då betalning inte erlagts, s.k. nollår, ska räknas med. De år som utgör beräkningsperiod är 1999 till 2008. Den premie som erlagts 2009 ska inte medräknas eftersom kalenderåret inte har löpt ut. Den premie som erlades 1998 ska inte heller tas med då den ligger utanför tioårsperioden. Under beräkningsperioden har 20 000 kr

erlagts. Den genomsnittliga premie som inbetalats per kalenderår under denna period är 20 000 kr / 10 år = 2 000 kr. Det utmätningfria beloppet är dubbla genomsnittet, dvs. 4 000 kr (2\*2 000). Utmätningbart belopp är den del av inbetald premie för vart och ett av åren under beräkningsperioden som överstiger det utmätningfria beloppet.

För 2001 och 2003 överstiger inbetalningen det utmätningfria beloppet. Utmätningbart belopp år 2001 är 1 000 kr (5 000-4 000) och år 2003 är det 3 000 kr (7 000-4 000). Indexuppräkning görs enligt formeln  $U = N/T * B$  för respektive år jämfört med året för tillgångsundersökningen. Det belopp som går att utmäta år 2001 är 1 159 kr ( $42\,800/36\,900 * 1\,000$ ). För år 2003 är detta belopp 3 326 kr ( $42\,800/38\,600 * 3\,000$ ).

Eftersom försäkringsavtalet tecknades innan FAL trädde i kraft 2006-01-01, måste en kontroll göras om försäkringen även var utmätningbar enligt 116 § 1 stycket gamla FAL.

Exempel 2: Tillgångsundersökning sker 2009.  
Försäkringsavtal om en kapitalförsäkring slöts 2002. Premie har under avtalstiden erlagts enligt följande:

2002: 18 000 kr,  
2003: 16 500 kr,  
2004: 18 000 kr,  
2005: 13 500 kr,  
2006: 0 kr,  
2007: 0 kr,  
2008: 1 500 kr  
2009: 5 000 kr.

Försäkringen har ännu inte gällt i tio år, därför görs beräkningen på en sjuårsperiod av avslutade kalenderår, dvs. 2002-2008. Inbetalningen för 2009 tas således inte med. Den genomsnittliga premie som inbetalats under perioden är 9 642 kr ( $67\,500 \text{ kr} / 7 \text{ år}$ ). Det utmätningfria beloppet är dubbla genomsnittet, dvs. 19 284 kr ( $2 * 9\,642$ ).

Inbetald årspremie för vart och ett av åren under beräkningsperioden 2002-2008, understiger det utmätning fria beloppet. Försäkringen är därför utmätning fri.

Eftersom försäkringen är utmätning fri enligt nya FAL behöver ingen kontroll göras mot gamla FAL, även om försäkringsavtalet slöts före 2006-01-01.

### **Kategori 3**

I kategori 3 är det inbetalda premiebelopp som överstiger femton procent av den premie som skulle ha betalats om försäkringen hade nytecknats mot en engångspremie vid början av det året utmätning bart.

Uppgift om engångspremie för respektive år kan ibland erhållas från försäkringsbolaget. Om inbetald premie för något år under beräkningsperioden överstiger det utmätning fria beloppet, görs en indexuppräknings för att komma fram till vilket belopp som går att utmäta. Indexuppräknings görs som i exemplen för kategori 1 och 2. Om försäkringsbolaget inte kan upplysa om engångspremien, kan någon bedömning av utmätning frågan inte ske. Utmätning kan då inte ske i dessa fall.

Exempel: Tillgångsundersökning sker 2009. Försäkringsavtal slöts 2003. Premie har under avtalstiden erlagts enligt följande:

År	Engångspremie	Faktisk premie	15 % av
			engångspremie
2003	143 000	21 450	6 428
2004	149 000	22 350	6 546
2005	155 000	23 250	6 613
2006	161 000	24 150	6 647
2007	167 000	25 050	6 723
2008	174 000	26 100	6 832
2009	182 000	27 300	7 042

Försäkringen har ännu inte gällt i tio år, därför görs beräkningen på en sexårsperiod av avslutade kalenderår, dvs. 2003-2008. Inbetalningen för 2009 tas således inte med. Utmätningfriheten bestäms utifrån den premie som försäkringsbolaget uppger för vart och ett av åren, i den mån försäkringsbolaget kan lämna sådan upplysning. Eftersom den faktiska premien inte något år överstigit det av försäkringsbolaget uppgivna engångspremien (15 % av premien) är försäkringen utmätningfri. Ingen kontroll behöver då göras mot gamla FAL, även om försäkringsavtalet slöts före 2006-01-01.

#### **6.10.5 Utmätning efter att försäkringsfallet har inträffat**

Om det inte finns några hinder mot utmätning enligt vad som angetts tidigare i avsnittet, t.ex. på grund av pantsättning, överlåtelse eller oåterkalleligt förmånstagarförordnande, kan en försäkring och utfallande belopp under vissa förutsättningar utmätas efter försäkringsfallet. Kronofogdens utredning ser i detta fall annorlunda ut jämfört med utredningen före försäkringsfallet. Före försäkringsfallet utreds om premiebetalningarna har skett någorlunda jämt fördelade över tiden. Efter försäkringsfallet om försäkringen är tänkt att tillgodose ett angeläget försörjningsändamål. Det betyder att om det finns ett återkalleligt förmånstagarförordnande och ett utfallande belopp som är avsett att täcka ett försörjningsbehov eller en underhållsskyldighet, är möjligheten till utmätning begränsad. Det kan nämnas att dessa tankegångar stämmer väl överens med utskottets regler om undantag från utmätning m h t gäldenärens behov (prop. 2003/04:150 s. 304).

Handläggaren måste alltså först utreda under vilka förutsättningar ersättningen utgår till den berättigade.

#### **6.10.4 Utmätning för försäkringstagarens skulder**

Utmätningsskyddet efter försäkringsfallet vid utmätning för försäkringstagarens skulder gäller bara om det finns ett förmånstagarförordnande och om försäkringen eller utfallande ersättning tillfaller någon som behöver den för sin försörjning eller för att fullgöra underhållsskyldighet, 15 kap. 5 § första stycket FAL. Om försäkringsersättningen tillfaller någon annan än den försäkrade, ska den försäkrade ha varit den berättigades försörjare. Den försäkrade behöver inte ha stått för hela försörjningen, men det måste i vart fall ha gällt ett regelbundet understöd (pengar eller i form av t.ex. mat eller bostad) som utgjort en väsentlig del av den andres försörjning. Detta är regelmässigt fallet mellan föräldrar och hemmavarande barn. Ofta gäller detsamma mellan makar och mellan sambor. Om två makar gemensamt försörjer hemmavarande barn och vardera makens ekonomiska situation är sådan att ingen av dem hade kunnat försörja barnen och sig själv ensam, kan man i de flesta fall anse att makarna bidrar också till varandras försörjning. Motsatsen bör gälla när två makar utan hemmavarande barn har ungefär jämnstora inkomster som var och en skulle ha kunnat leva ensam på. Det som sägs om make gäller också sambo.

Utmätningsskyddet gäller inte när beloppet tillfaller ett dödsbo, en stiftelse eller annan juridisk person.

Beträffande livränteförsäkringar är utmätningsskyddet begränsat till rätten till livräntan som sådan. Det betyder att utfallande belopp från en livränteförsäkring, som bara betalas ut så länge den försäkrade eller eventuell medförsäkrad lever, inte är skyddat enligt 15 kap. 5 § FAL. Istället kan beloppet utmätas med stöd av bestämmelserna om löneutmätning i 7 kap. UB.

**Beräkning av försörjningsskydd**

Vilken beräkningsmetod för utmätningsskydd enligt 15 kap. 5 § första stycket FAL som ska tillämpas får lösas i det enskilda fallet. I dessa fall ska bestämmelsen i vart fall när det gäller periodiskt utfallande belopp tillämpas på samma sätt som bestämmelsen i 5 kap. 8 § UB. Det innebär att en



bedömning ska göras av vad som kan anses vara en skälig livränta och det belopp som överstiger det som bestämts kan tas i anspråk. Utfallande belopp kan även utmätas enligt bestämmelserna om utmätning av lön i 7 kap. UB (KUB IV s. 233). I de fall engångsbelopp kommer att betalas ut från försäkringen får man försöka jämföra detta med motsvarande periodiska förmåner, t.ex. med hjälp av försäkringsbolagens tariffer för livränteförsäkring (prop. 2003/04:150 s. 561).

**Schabloniserat försörjningskydd**

För förmånstagare som är närstående till den försäkrade förskriver 15 kap. 5 § andra stycket FAL ett schabloniserat försörjningskydd vid försäkringstagarens dödsfall. Skyddet mot utmätning innebär att de närstående i varje fall får behålla ett belopp ur försäkringen utan att någon prövning enligt 15 kap. 5 § FAL första stycket blir aktuell. För varje berättigad får sex prisbasbelopp för dödsåret tas undan från utmätning. Med närstående avses den försäkrades make, sambo och barn samt barn till den försäkrades make eller sambo. Barnen får vid dödsfallet inte ha fyllt 25 år. Barnets ålder vid utbetalningen saknar dock betydelse. De sex prisbasbeloppen får tas undan oavsett vilken typ av livförsäkring det gäller (prop. 2003/04 s.561).

Överstiger ersättningen sex basbelopp ska prövning enligt 15 kap 5 § första stycket FAL ske för överskjutande del.

**6.10.4.1 Utmätning för den berättigades skulder**

Bestämmelsen gäller när den berättigade förvärvat sin rätt till utbetalning på grund av ett förmånstagarförordnande, inte på grund av arv.

Fram till dess att försäkringsbeloppet betalas ut gäller samma skydd som vid utmätning för försäkringstagarens skulder, jfr 15 kap. 5 § FAL.

Efter att utbetalning har påbörjats gäller som förutsättning för utmätningsskydd att beloppet hålls avskilt och att det har gått mindre än två år sedan beloppet skulle ha betalats ut, oavsett när det har lyfts. Beloppet kan

hållas avskilt t.ex. genom insättning på särskilt bankkonto eller genom betalning av annan försäkring. Om det har gått mer än två år sedan beloppet skulle ha betalats ut är medlen endast skyddade om de behövs för den berättigades försörjning eller underhållsskyldighet. Bara så stor del som kan anses behövt för nämnda ändamål ska tas undan från utmätning. En prövning av utmätningsskyddet får ske i det enskilda fallet.

Livförsäkring tecknad av arbetsgivare till förmån för anställd:

Arbetsgivare kan teckna försäkring på en anställds liv utan att försäkringen ska vara till förmån för arbetsgivaren själv. Sådan försäkring behandlas på ett speciellt sätt när det gäller den försäkrades ställning. Om inget annat avtalas jämföras den anställde i flera avseenden med en försäkringstagare, 1 kap. 5 § FAL. Det innebär bl.a. att försäkringen och utfallande belopp kan utmätas för den anställdes skulder i enlighet med vad som gäller vid utmätning för en försäkringstagares skulder enligt 15 kap. FAL.

Om det i avtalet däremot anges att arbetsgivaren ska vara försäkringstagaren och den anställde förmånstagare genom ett oåterkalleligt förmånstagarförordnande är försäkringen inte utmätningsskyddad för den anställdes skulder.

Försäkringen kan inte utmätas för arbetsgivarens skulder, trots att denne har tecknat försäkringen, 15 kap. 7 § FAL. Undantag görs bara för återkrav vid försäkringstagarens konkurs, se 15 kap. 8 § FAL.

**Kollektivavtalsgrundad livförsäkring**

En kollektivavtalsgrundad försäkring är en form av livförsäkring, benämnd tjänstepensionsförsäkring, som följer av ett kollektivavtal och innebär att en arbetsgivare betalar försäkringspremien. Dessa försäkringar har namn efter kollektivavtalsområde, som PA 03 för statligt anställda och ITP/ITPK för privatanställda tjänstemän.

Försäkringarna kan i första hand ses som en anställningsförmån.

I utmätningshänseende betyder det att de kollektivavtalsgrundade livförsäkringarna bedöms på samma sätt som individuella livförsäkringar, se 20 kap. 14 § FAL. Bestämmelserna i 15 kap. FAL om förhållandet till borgenärerna ska därför tillämpas även på dessa försäkringar.

När bestämmelserna i 15 kap FAL ska tillämpas gäller att varje försäkrad anses vara försäkringstagare, om försäkringen gäller på hans liv eller hälsa, se 20 kap 2 § FAL.

## **6.11 Individuellt pensionssparande**

Privat pensionssparande kan ske på olika sätt. En variant av privat pensionssparande är sparande genom individuellt pensionssparande (IPS). Individuellt pensionssparande regleras i lagen (1993:931) om individuellt pensionssparande, nedan IPS-lagen.

Det individuella pensionssparandet sker på ett pensionssparkonto, IPS-konto, sedan ett skriftligt avtal ingåtts med ett pensionssparinstitut. I avtalet ska anges spartiden, tidpunkten då utbetalningarna ska börja och det antal år utbetalningarna ska pågå.

Individuellt pensionssparande sker genom att man sätter in pengar på ett bankkonto eller att man väljer att placera sparbeloppet i andelar i värdepappersfond, specialfond och andra fondpapper. Inga andra sparformer är tillåtna, jfr 2 kap. 1 § IPS-lagen.

Det är pensionssparandet på det aktuella IPS-kontot som kan utmätas, inte de specifika egendomslag sparandet består av. Det är pensionssparinstitutet och inte Kronofogden som bestämmer vilka tillgångar på IPS-kontot som ska avyttras med anledning av ett utmätningsbeslut. Detta avviker från vad som annars gäller vid utmätning.

<b>Skyddsregeln i 5 kap. 8 § UB</b>	Skyddsregeln 5 kap. 8 § UB tar sikte på att gäldenären har behov av medel för sin försörjning eller underhållsskyldighet. Skyddsregeln riktas mot <b>pension eller livränta</b> . IPS-sparande omfattas inte av denna beneficieregler, jfr prop. 1992:93;187 s. 126.
<b>Utmätningsordningen</b>	Ett ianspråktagande av tillgångarna på ett IPS-konto kan innebära ett stort ingrepp för gäldenären. Det kan omfatta stora värden och kan sägas vara irreparabelt eftersom förhållandena inte helt går att återställa. Dessutom får ianspråktagandet skattemässiga konsekvenser. Detta gäller samtliga sparformer. Därför bör IPS-konto – oavsett sparform – i utmätningsordningen jämföras med värdepapper.
<b>Förmånstagarförordnande</b>	En pensionssparare får förordna make eller barn som förmånstagare till rätten enligt pensionssparavtalet. Med make jämföras sambo och med barn jämföras makes/sambos barn. Ett förmånstagarförordnande sker genom ett skriftligt meddelande till pensionssparinstitutet och kan vara oåterkalleligt eller återkalleligt. Finns ett oåterkalleligt förordnande är behållningen helt utmätningsskyddad för pensionsspararens skulder. Ett återkalleligt förordnande utgör däremot inte något hinder mot utmätning så länge pensionsspararen lever. Beträffande utmätning efter pensionsspararens död, se avsnitt 6.11.2.
<b>Förutsättningar för utmätning</b>	<p><b>6.11.1 Utmätning</b></p> Tillgångar på ett pensionssparkonto får utmätas för pensionsspararens skulder endast om spartiden enligt avtalet understiger tio år, eller spararen något år betalat in sparbelopp som är mer än dubbelt så stort som genomsnittet av de årliga inbetalningar som har skett under spartiden, 5 kap. 1 § IPS-lagen. <p>Till skillnad från utmätning av livförsäkring enligt FAL, blir hela det inestående sparbeloppet utmätningsskyddat om inbetalningen något år överskrider det utmätningsskyddade</p>

beloppet. IPS-sparande är således antingen helt utmätningfritt eller helt utmätningbart.

Kan inte pensionssparinstitutet redovisa inbetalningarna för samtliga år som sparandet pågått, kan inte utmätningfrågan bedömas och pensionssparandet kan då inte utmätas.

### **Beräkning**

Beräkningen ska göras på hela den faktiska spartiden avseende avslutade kalenderår (se NJA 2013 s. 314), och inte endast de senaste tio åren som vid utmätning av livförsäkring enligt FAL. Även år då inbetalning inte har gjorts räknas med vid genomsnittsberäkningen.

Exempel: Ett pensionssparkonto med en avtalad spartid överstigande tio år tecknades 2004. Kontots värde uppgår vid tillgångsundersökningen 2015 till 71 638 kr.

Inbetalning har hittills erlagts enligt följande:

2004: 2 400 kr,  
2005: 2 400 kr,  
2006: 3 300 kr,  
2007: 6 000 kr,  
2008: 3 000 kr,  
2009: 6 000 kr,  
2010: 6 000 kr,  
2011: 16 500 kr,  
2012: 11 000 kr,  
2013: 7 000 kr,  
2014: 1 400 kr.

Beräkningen görs på den faktiska spartiden av avslutade kalenderår. De år som utgör beräkningsperiod i detta exempel är 2004 till 2014, dvs. 11 år. Totalt har 65 000 kr inbetalats under perioden. Det genomsnittliga belopp som betalats in per avslutat kalenderår är 5 909 kr (65 000 kr/11 år). Det utmätningfria beloppet är dubbla genomsnittet, dvs. 11 818 kr (2\*5 909 kr). Eftersom ett högre belopp har betalats ett av åren under perioden, är hela sparandet

utmätningbart. Utmätning av behållningen sker intill ett visst belopp d.v.s. skuldens storlek.

**lanspråktagande  
av utmäta medel**

Vid utmätning av ett pensionssparande där likvida medel behöver göras tillgängliga på pensionssparkontot är det pensionssparinstitutets ansvar att avyttra tillgångarna på pensionssparkontot i den utsträckning det behövs och med utgångspunkt från vad som bedöms vara mest förmånligt för kontoinnehavaren, se 3 kap. 7 § IPS-lagen och prop. 1992/93:187 s. 186. Om Kronofogden i anledning av ett utmätningssbeslut förordnar om omedelbar inbetalning av det utmäta saknar gäldenären praktisk möjlighet att få domstolsprövning innan lanspråktagandet sker. Detta bör med beaktande av de rättigheter till domstolsprövning och respekt för egendomsinnehav som föreskrivs i Europakonventionen (artikel 6 och artikel 1 i första tilläggsprotokollet), undvikas. Avyttring av tillgångarna på IPS-konto ska därför – oavsett sparform – inte ske tidigare än två veckor från det att underrättelse om kommande avyttring skickats till gäldenären. Denna underrättelse till pensionssparinstitutet ska tas in i utmätningssbeslutet.

**Effekter av slopat  
sparavdrag**

Från och med 2016 har sparavdraget för privat pensionssparande avskaffats för de flesta sparare. Genom att sparavdraget avskaffats har den tidigare skattefördelen upphört. Detta har medfört att de flesta sparare slutat spara. Effekten av ett avslutat IPS-sparande blir därför att varje år som man inte sparar kommer att räknas som ett "noll-år" vid bedömningen av om sparandet är utmätningbart. Detta innebär att ett sparande, som om det hade fortsatt inte hade varit utmätningbart, kommer att kunna bli utmätningbart längre fram. Blir sparandet med tiden utmätningbart på grund av att sparandet har upphört, ska bedömningen ske på vanligt sätt utan hänsyn till varför sparandet upphörde.

**6.11.2 Utmätning efter pensionsspararens död**

Avlider pensionsspararen utan att det finns någon förmånstagare ingår behållningen på pensionssparkontot

på vanligt sätt i dödsboets tillgångar och kan därmed utmätas för den avlidnes skulder.

Om en förmånstagare förordnats ingår inte de tillgångar som omfattas av förordnandet i pensionsspararens kvarlåtenskap. Pensionsutbetalningarna går istället till förmånstagaren.

Finns ett återkalleligt förordnande är behållningen dock åtkomlig under samma förutsättningar som när pensionsspararen levde. Tillgången behandlas på samma sätt som om den tillfallit förmånstagaren genom testamente. Detta innebär bl.a. att återbetalning ska ske till den del som krävs för att täcka brist i boet, 5 kap 2 § IPS-lagen.

### **6.11.3 Skatteeffekter vid utmätning**

Pensionssparinstituten är skyldigt att göra skatteavdrag på det utmätta beloppet. Kronofogden måste därför beakta att av det utmätta beloppet avgår ett schablonmässigt skatteavdrag om trettio procent. För att utmätningensfordran ska täckas, måste utmätningensbeloppet även omfatta skatteavdraget. Utmätningensbeloppet beräknas genom att utmätningensfordran divideras med 0,7. Ändras skattesatsen måste det belopp som utmätningensfordran ska divideras med ändras. Som exempel kan nämnas att om utmätningensfordran är 70 000 kr måste 100 000 kr utmätas för att utmätningensfordran ska bli täckt ( $70\,000/0,7$ ). Det utmätta beloppet kommer alltså efter avdrag för preliminär skatt täcka fordran om 70 000 kr.

## **6.12 Fordringar hos Skatteverket**

### **6.12.1 Överskott på skattekonto**

Ett mycket betydelsefullt utmätningensobjekt är överskott på skattekontot.

I 71 kap. 2 § SFL föreskrivs att en fordran på skatt eller avgift som ska betalas tillbaka inte får överlåtas innan beloppet kan betalas ut.

Eftersom ett överlåtelseförbud normalt också innebär ett förbud mot utmätning föreskrivs uttryckligen att fordringen får utmätas trots att den inte får överlåtas (71 kap. 3 § SFL). Kronofogden ska dock först ha prövat om avräkning ska göras (avsnitt 9.8).

#### **Beneficium**

Beneficiereglerna gäller inte vid utmätning av överskott på skattekontot (71 kap. 3 § tredje stycket SFL).

#### **6.12.2 Fordran på ROT/RUT**

Privatpersoner som anlitar någon för att utföra ROT/RUT-arbete kan få skattereduktion för viss del av arbetskostnaden (ROT = reparation och underhåll, ombyggnad och tillbyggnad, RUT = hushållsarbete). Den som utfört sådant arbete kan ansöka hos Skatteverket om utbetalning av den del av arbetskostnaden som kunden medgett avdrag för.

Utbetalningen kan utmätas som utförarens fordran på Skatteverket. Det är däremot inte möjligt att ta utbetalningen i anspråk genom avräkning enligt avräkningslagen.

Vid utbetalning skickar Skatteverket regelmässigt förfrågningar till Kronofogden om utföraren förekommer i utsöknings- och indrivningsdatabasen. Kronofogden kontrollerar därefter om det finns utmätningsbara mål. Skatteverket får omgående ett förbudsmeddelande på det belopp som är aktuellt för utmätning eller ett besked om att det inte går att utmäta. Detta görs maskinellt. Reglerna om skattereduktion för hushållsarbete återfinns i 67 kap. inkomstskattelagen (1999:1229) och i lag (2009:194) om förfarandet vid skattereduktion för hushållsarbete.

Kronofogden har tagit fram en särskild [handledning för utmätning av ROT/RUT-ersättning \(dnr 808 35506-10/121\)](#).

#### **Beneficium**



Vid utmätning av ROT/RUT-ersättning måste Kronofogden göra en beneficieprövning, se avsnitt 4.2.1 p.7 och [beslut \(dnr 832 11932-14/121\)](#).

### **6.13 Fordonsregistrets betydelse för ägarförfrågan**

Kapitlet har uppdaterats 2019-01-23

För fordon kan man konstatera att enbart det faktum att gäldenären har registrerats i vägtrafikregistret som ägare till fordonet inte innebär att det är styrkt att fordonet tillhör gäldenären. Anledningen är att äganderätten inte prövas materiellt vid registreringen i vägtrafikregistret, se prop. 2000/01:95 s. 45. Däremot är registreringen ofta en stark presumtion för äganderätten. För att man ska kunna utmäta enligt den bestämmelsen krävs någon ytterligare omständighet som stöder gäldenärens äganderätt. Exempel på sådana omständigheter är gäldenärens egna uppgifter eller att fordonet påträffas i anslutning till gäldenärens bostad eller arbetsplats utan att det kan anses vara i hans besittning. Det kan också finnas andra omständigheter som stöder att gäldenären mer kontinuerligt disponerar fordonet eller uppgifter från en trovärdig person om förvärvet av fordonet eller den registrerade ägarens användning av fordonet. Föreligger inte tillräckliga uppgifter som styrker att fordonet ägs av den registrerade ägaren, kan provisorisk åtgärd enligt 6 kap. 12 § UB användas och det är då tillräckligt med ägarregistreringen som stöd för åtgärden. Kronofogden har då viss kortare tid att utreda om det finns ytterligare omständigheter som visar på äganderätten. Bevisningens omfattning har berörts i förarbetena, se prop. 1980/81:8 s. 1100 och s. 1209, och Högsta domstolen har i NJA 1983 s. 436 uttalat att "vad som beträffande bevisbörda gäller i tvistemål av motsvarande slag också ska tillämpas i utsköningsmål". Av avgörandet framgick även att det fanns vissa lättnader i beviskraven då utredningen inte kunde bli lika fullständig som i tvistemål. Principen är alltså att det

är sökanden som ska styrka gäldenärens rätt till lös egendom för att utmätning ska få ske.

### **6.14 Andel i lösöre**

Till den kategori av utmätningsojekt som kallas fordringar och andra rättigheter räknas samägande i lösöre. Som rättighet måste man alltså betrakta exempelvis en fartygsandel (lott). Om gäldenären har den samägda saken i sin besittning eller inte spelar ingen roll eftersom utmätningen går till på samma sätt som när en fordran grundad på ett enkelt skuldebrev utmäts. En andel i lösöre kan alltså endast utmätas med stöd av 4 kap. 17 § UB. Besittningsförhållandet kan däremot få betydelse när det gäller att avgöra om gäldenären har en andel i viss egendom. När flera personer samäger en viss sak, bör deras andelar i egendomen anses vara lika stora om inget annat visas. Detta framgår av 1 § samäganderättslagen. Om det däremot framkommer att exempelvis två samboende stått för olika stor andel av betalningen vid ett gemensamt inköp, bör var och en anses ha en andel som motsvarar hans bidrag. Vid utmätning av andel i lösöre gäller reglerna i 6 kap. 3 § UB.

Om försäljning av utmätt andel, se avsnitt 10.5.

### **6.15 Utmätning av rätten till arv**

Rätten till arv efter en avliden person är en tillgång som kan utmätas. Utmätning kan inte bli aktuellt förrän arvlåtaren avlidit. En allmän beskrivning av reglerna för verkställighet hos ett dödsbo finns i avsnitt 4.7.

Rätten till arv kan utgöras av en andel i dödsboet som ska tillkomma en arvinge eller universell testamentstagare. Rätten till arv kan också utgöras av en bestämd sak eller visst belopp som tillagts en annan testamentstagare (legatarie).

Om ett dödsbo lämnas till förvaltning av en boutredningsman kan **egendomen** i dödsboet inte utmätas för dödsbodelägares skulder förrän boutredningsmannens förvaltning är slutförd (NJA 1963 s. 192). Kronofogden utmäter i stället rätten till arv. Detsamma gäller om ett dödsbos förvaltning av något annat slag inte kan anses avslutad. I rättsfallet NJA 1989 s. 452 (RIC 22/89) uttalade HD ytterligare grundläggande principer om dödsbon och utmätning. I enlighet med 1963 års fall slog man fast att utmätning för dödsbodelägares skulder av egendom som tillhört den avlidne inte kan göras förrän efter att dödsboförvaltningen har avslutats. När det finns flera dödsbodelägare avslutas förvaltningen regelmässigt genom arvskifte. Först efter ett sådant skifte kan egendom som tillfallit en delägare utmätas för hans skulder. När det endast finns en dödsbodelägare, anses förvaltningen avslutad när bouppteckningen registreras. Fram till den tidpunkten kan endast arvingens rätt till arv utmätas, inte egendom som ingår i boet.

#### **Utmätning av dödsboandel**

Vid beräkningen av andelens värde beaktas att det är dödsboets behållning som ska delas mellan arvingarna. Värderingen av tillgångar i en bouppteckning kan variera en hel del. Bouppteckningsvärdena kan därför inte tillmätas någon avgörande betydelse vid beräkningen (avsnitt 4.8.1). Dödsboet ska meddelas ett förbud att utge det utmäta eftersom en utmätt andel behandlas på samma sätt som en fordran på grund av ett enkelt skuldebrev. Förbudet ska riktas mot den dödsbodelägare som sitter i dödsboet eller mot boutredningsmannen. Om det inte finns någon delägare som sitter i boet, och om ingen boutredningsman är förordnad, delges samtliga dödsbodelägare.

I de flesta fall är det mer fördelaktigt att invänta arvskifte och redovisning från dödsboet (8 kap. 6 § andra stycket UB) än att sälja andelen. Om gäldenären eller någon annan dödsbodelägare förhalar arvskiftet kan Kronofogden begära att dödsboet avträds till förvaltning av en boutredningsman eller begära att en skiftesman utses (4 kap. 31 § UB).

Eventuell försäljning av en utmätt dödsboandel görs på samma sätt som annan försäljning av lös egendom. Det gäller även om endast fast egendom finns i dödsboet. Köparen blir andelsägare i dödsboet med dess tillgångar och eventuella skulder.

**Utmätning av  
annan rätt till arv**

När någon genom testamente eller arvsavstående får en bestämd sak eller ett visst belopp från en annan arvinge utmäts rätten till saken eller beloppet. Vad som tidigare har sagts om förbudsmeddelanden, arvskiten och försäljning vid utmätning av dödsboandelar tillämpas på motsvarande sätt vid denna typ av utmätning.

### **6.16 Andel i handelsbolag eller kommanditbolag**

Ett handelsbolag är ett självständigt rättssubjekt. Hur stor andel i bolaget som delägare och bolagsmän äger framgår vanligen av det avtal som bolagsmännen träffat. Om inte så bestäms andelens storlek efter huvudtalet, dvs. alla delägarna har lika stor andel i bolaget. En andel i ett handelsbolag kan överlåtas och därmed även utmätas.

I likhet med vad som gäller för dödsboandelar är en bolagsmans andel i bolaget en ideell tillgång. Man får därför inte utmäta egendom som tillhör bolaget för att betala gäldenärens/bolagsmannens skuld. Man bör alltså noga skilja utmätning för bolagsmannens skuld från utmätning för själva handelsbolagets skuld, då bolagets tillgångar utmäts.

**Solidariskt ansvar  
för bolagets  
skulder**

Enligt 2 kap. 20 § handelsbolagslagen svarar bolagsmännen primärt och solidariskt för handelsbolagets förpliktelser. För att utmätning till betalning av bolagets skuld ska kunna äga rum hos den enskilde bolagsmannen krävs dock en särskild exekutionstitel mot honom (NJA 1976 s. 230 = RIC 33/76 och Hovrätten för nedre Norrlands utslag 1979-11-16 UÖ 116 = RIC 5/80). För skatter kan Skatteverket med stöd av 12 kap. 8 a § skattebetalningslagen besluta om att delägarna i ett handelsbolag ansvarar för bolagets skatt.

**Värdering**

Värdering av andelen sker enligt följande huvudformel: tillgångar minus skulder gånger andelens storlek. Det framräknade värdet är dock teoretiskt. Saluvärdet vid exekutiv försäljning blir sannolikt lägre.

Eventuella andelsbevis ska tas om hand vid utmätningen. Bolaget ska delges förbud enligt 6 kap. 3 § första stycket UB för att förhindra att t.ex. en vinstandel utbetalas till gäldenären. Övriga delägare ska underrättas om utmätningen. Det är vanligt med en bestämmelse i bolagsavtalet om att de övriga delägarna har rätt att kräva att bolaget i denna situation genast ska likvideras. En likvidation av handelsbolaget kan få till följd att delägarnas och därmed också gäldenärens andelar bryts ut och omvandlas till pengar.

Utmätning av andelar i kommanditbolag görs på samma sätt som utmätning av andelar i vanliga handelsbolag.

**6.17 Andel i ekonomisk förening**

En andel i en ekonomisk förening kan i regel överlåtas och då också utmätas om den har förmögenhetsvärde. En sådan utmätning säkerställs enligt reglerna i 6 kap. 3 § UB genom att ett förbud meddelas den ekonomiska föreningen. Om ett andelsbevis eller liknande har utfärdats får det enligt 6 kap. 8 § UB omhändertas. Så bör man göra regelmässigt, om det finns tillgängligt, trots att andelsbeviset inte är kan jämföras med löpande skuldebrev. Man kan inhämta uppgifter från den ekonomiska föreningens styrelse att ha som stöd vid värderingen av andelen – dvs. i realiteten främst inbetalade insatser och beslutad vinstutdelning.

**6.18 Bostadsrätt**

En bostadsrätt är en nyttjanderätt till en lägenhet, radhus, kedjehus eller villa (fortsättningsvis lägenhet). Fastigheten där lägenheten finns ägs av en bostadsrättsförening som bostadsrättsinnehavaren är medlem i. Som medlem i en

bostadsrättsförening har man utöver nyttjanderätt till en lägenhet även en andel i bostadsrättsföreningens förmögenhet. Närmare regler om bostadsrätt finns i bostadsrättslagen (BRL).

Andelen i bostadsrättsföreningen med tillhörande lägenhet kan överlåtas. Avtal om överlåtelse ska vara skriftligt och förvärvaren måste godkännas som medlem av bostadsrättsföreningen för att avtalet ska vara giltigt (6 kap. 5 § BRL). Frågan om medlemskap prövas ytterst av hyresnämnden (2 kap. 10 § BRL).

Ett köp av bostadsrätt sker ofta genom att köparen lånar pengar med bostadsrätten som säkerhet (pant). Pantsättningen blir sakrättsligt skyddad genom att bostadsrättsföreningen underrättas (31 § skuldebrevslagen).

En bostadsrättsförening är skyldig att upprätta och föra dels ett medlemsregister och dels ett lägenhetsregister. I lägenhetsregistret ska det bl.a. antecknas om föreningen har underrättats om pantsättning av bostadsrätten och dagen för detta (9 kap. 8–11 §§ BRL).

En bostadsrätt kan inte vara i någons besittning. Kronofogden måste därför utreda om bostadsrätten tillhör gäldenären för att utmätning ska kunna ske. Denna utredning sker i huvudsak genom kontakt med gäldenären, bostadsrättsföreningen och eventuella panthavare. För att kunna avgöra om bostadsrätten är utmättningsbar måste det framgå av utredningen:

- vem/vilka som är ägare till bostadsrätten,
- bostadsrättens marknadsvärde,
- eventuell pantsättning och aktuell låneskuld hos panthavaren och
- övriga omständigheter som t.ex. förfallna avgifter, andrahandsuthyrningar och tidigare eller pågående försäljningsförsök.

I avsnitt 4.2.1 p. 6 behandlas beneficieprövningen vid utmätning av bostadsrätt.

Har utmätning skett av andel i bostadsrätt får Kronofogden besluta att hela bostadsrätten ska säljas enligt 8 kap. 8 § UB (HD:s beslut 2015-03-15, Ö 3703-13), se även avsnitt 10.5.

### **Underrätta bostadsföreningen**

När en bostadsrätt utmäts ska bostadsrättsföreningen delges en underrättelse om utmätningen enligt 6 kap. 3 § UB. Om ett bostadsrättsbevis eller någon annan upplåtelsehandling påträffas bör den omhändertas. Bostadsrättsbeviset är inget presentationspapper och går inte att döda om det kommer bort.

En överlåtelse av en bostadsrätt blir giltig i förhållande till överlåtarens borgenärer först när bostadsrättsföreningen underrättats om överlåtelsen. Tills dess kan alltså bostadsrätten utmätas för en fordran mot överlåtaren. Denna princip har slagits fast i rättsfallet NJA 1993 s. 560 som gällde en gåva, men principen gäller även vid andra slags fång. Underrättelsen är alltså det sakrättsliga moment som Kronofogden normalt kan utgå från vid bedömningen av om bostadsrätten kan utmätas för överlåtarens eller förvärvarens skulder. Överlåtelsen kan dock, enligt 6 kap. 5 § BRL, bli ogiltig om förvärvaren inte antas som medlem i föreningen. I rättsfallet RH 1991:9 beviljades utmätning av en bostadsrätt för överlåtarens skulder trots att föreningen hade underrättats om överlåtelsen. Hovrätten bedömde att det var sannolikt att han inte skulle bli antagen som medlem. Utmätningen gällde med förbehåll för förvärvarens eventuella rätt.

Vid en exekutiv försäljning av en bostadsrätt har bostadsrättsföreningen rätt att före övriga fordringsägare få betalt för sina avgiftsfordringar hos bostadsrättshavaren (7 kap. 16 a § BRL).

Läs mer om försäljning av bostadsrätter i avsnitt 10.9–10.

## **6.19 Leasing**

Det är vanligt inom näringslivet och offentlig förvaltning att man leasar egendom i stället för att äga den. Trots att

leasing har stor betydelse saknas särskild lagstiftning. I stället används i tillämpliga delar de lagar som finns för hyra av lös egendom (saklega). Det finns också inom branschen ett antal standardiserade avtal, som har kommit att bli normbildande.

Den form av leasing som förekommer mest i praktiken kallas finansiell leasing. Till skillnad från vid vanlig leasing är det vid finansiell leasing tre parter inblandade: en leverantör, en uthyrare (leasegivare) och en kund (leasetagare). Kortfattat går finansiell leasing till på följande sätt. Leasegivaren köper och fullbetalar egendomen av leverantören. Enligt leasingavtalet hyr (leasar) leasegivaren ut egendomen till leasetagaren. Leasetagaren betalar leasingavgifter till leasegivaren. Egendomen levereras som regel direkt från leverantören till leasetagaren.

**Leasetagaren är gäldenär – huvudregler**

De flesta leasingavtal innehåller ett förbud för leasetagaren att överlåta egendomen eller sina rättigheter enligt leasingavtalet. Egendomen eller leasetagarens rättigheter kan då som regel inte utmätas (5 kap. 5 § UB).

**Gräns mot avbetalningsköp**

Lagen om avbetalningsköp mellan näringsidkare (1 § andra stycket) innehåller ett stadgande med innebörd att ett hyresavtal ska betraktas som ett kreditköp om det är meningen att hyresmannen ska bli ägare till varan.

Konsumentkreditlagen innehåller inte någon motsvarande uttrycklig bestämmelse. Av förarbetena till konsumentkreditlagen (prop. 2009/10:242 s. 41) framgår det dock att lagen ändå gäller om det i ett enskilt fall är fråga om ett kreditavtal trots att det kallats hyres- eller leasingavtal. Om avsikten enligt avtalet är att konsumenten ska bli ägare efter att ha betalat "hyrorna" eller "leasingavgifterna" är det fråga om ett kreditavtal oavsett benämningen. När ett leasingavtal är ett "maskerat avbetalningskontrakt" kan egendomen utmätas (avsnitt 6.3). För Kronofogden eller för en borgenär kan det dock vara svårt att visa att ett avtal



rubricerat "leasingavtal" eller "hyresavtal" i själva verket är ett avbetalningskontrakt (NJA 1976 s. 134 = RIC 32/76).

**Sale and leaseback**

Sale and leaseback innebär att en person säljer egendom till en annan för att omedelbart därefter leasa (hyra) tillbaka den. Egendomen finns som regel hela tiden i den ursprunglige ägarens besittning, men ibland kan man låta köparen tillfälligt ta egendomen i besittning innan den hyrs ut. Motivet till en sale and leaseback-transaktion är i allmänhet att den ursprunglige ägaren behöver låna pengar och ställer egendomen som säkerhet. För att leasegivaren/långivaren ska få sakrättsligt skydd för sin äganderätt fordras att reglerna i lösöresköpslagen tillämpas (avsnitt 8.10.1 och NJA 1925 s. 535, NJA 1934 s. 193 och NJA 1975 s. 638 = RIC 12/76). Annars kan Kronofogden utmäta egendomen hos den ursprunglige ägaren/leasetagaren.

**Beståndsdel av annan egendom**

Om en fastighetsägare förser en byggnad eller en del av en byggnad med ett tillbehör som är avsett för stadigvarande bruk, kan tillbehöret bli en del av fastigheten trots att det i sig kan vara hyrt, leasat eller köpt med äganderättsförbehåll (se t.ex. NJA 1941 s. 156 och NJA 1960 s. 221). Om fastigheten utmäts omfattar utmätningen i så fall även den leasade egendomen (avsnitt 7.1).

På motsvarande sätt kan leasad egendom sammanfogas med viss lös egendom som leasetagaren äger, såtillvida att den leasade egendomen blir en del av något annat.

Utmätningen av "huvudegendomen" omfattar då även "beståndsdel". Som exempel ur rättspraxis kan nämnas att en båtmotor har betraktas som en beståndsdel (NJA 1942 s. 195) liksom däck till en lastbil (NJA 1960 s. 9).

**Leasegivaren är gäldenär**

När leasegivaren är gäldenär finns två tänkbara utmätningssubjekt: leasegivarens rättigheter enligt leasingavtalet och den uthyrda egendomen.

Leasegivarens rättigheter enligt leasingavtalet kan utmätas enligt de vanliga reglerna för utmätning av fordran.

Enligt rättspraxis behöver den som köper lös egendom inte respektera en nyttjanderätt som säljaren upplåtit.

Nyttjanderättshavaren måste lämna i från sig egendomen till den nye ägaren. I gengäld får nyttjanderättshavaren en skadeståndsfordran mot säljaren för den förlust han gjort genom att nyttjanderätten upphört. Trots att egendom är föremål för leasing kan den således utmätas för betalning av leasegivarens skulder. Leasetagaren måste då lämna ifrån sig egendomen (NJA 1905 s. 329).

## **6.20 Nyttjanderätter**

Nyttjanderätt till lös egendom går inte att utmäta. Det beror på att den inte kan överlåtas av gäldenären. När gäldenären hyr eller leasar egendom av mer betydande värde bör Kronofogden kontrollera avtalet. Framgår det där att gäldenären efter hyrestidens utgång får köpa egendomen eller lösa den är det fråga om ett avbetalningsköp och egendomen kan, om det finns ett övervärde, utmätas med förbehåll för säljarens rätt (avsnitt 6.3.1).

Nyttjanderätt till fast egendom kan utmätas om nyttjanderättshavaren är berättigad att överlåta rätten på någon annan och rätten representerar ett ekonomiskt värde. Även om nyttjanderätt till fast egendom ofta har ett betydande värde för innehavaren kan värdet vara tveksamt som utmätningsobjekt. Anledningen är att det är svårt för Kronofogden att vid en försäljning få ut ett marknadsmässigt pris. Om ett arrende är knutet till ägandet av ett hus (s.k. byggnad på ofri grund) går försäljningen vanligen lättare (avsnitt 6.17.7). Fastighetsägaren kan upplåta en rätt åt någon annan att avverka skog eller på något annat sätt tillgodogöra sig tillgångar på fastigheten utan att det finns någon rätt att i övrigt nyttja fastigheten (7 kap. 3 § jordabalken). Dessa rättigheter brukar benämnas partiella nyttjanderätter och är av skiftande slag, t.ex. rätt att ta grus, rätt till skogsbete

eller jakt och fiske. En partiell nyttjanderätt kan överlåtas utan krav på samtycke från fastighetsägaren (NJA 2009 s. 570). Ett krav på samtycke kan dock skrivas in i upplåtelseavtalet.

I det följande behandlas endast arrende, hyra och tomträtt till fast egendom.

### **6.20.1 Arrende**

När det gäller att avgränsa arrenden från andra nyttjanderätter, främst hyra, gäller följande. Upplåtelser av hus eller delar av hus mot en ersättning är hyra. Om både hus och jord ingår i upplåtelsen ska dessa kombinerade upplåtelser inte delas upp så att t.ex. markupplåtelsen bedöms som arrende och husupplåtelsen som hyra. Upplåtelsen ska i stället i sin helhet betraktas som antingen arrende eller hyra. Avgörande för klassificeringen blir i stället vad den kombinerade upplåtelsen huvudsakligen syftar till. Vid tveksamhet får man fästa avseende vid parternas egen rubricering.

#### **Underarrende**

En nyttjanderättshavare får inte alltid sin rätt direkt från markägaren. Det är t.ex. vanligt att innehavaren av en kolonitomt har upplåtelseavtal med en kolonistugeägarförening. Mellan föreningen och markägaren finns ett särskilt avtal. Rättsförhållandet mellan den som har kolonistugan och föreningen kallas underarrende. Reglerna i jordabalken gäller även underarrenden. Om ett underarrende utmäts ska det som sägs nedan om jordägaren i huvudsak gälla den som upplåtit underarrendet.

I jordabalken delas arrendeupplåtelsena upp i tre huvudtyper:

- jordbruksarrende, 9 kap. jordabalken
- bostadsarrende, 10 kap. jordabalken
- anläggningsarrende, 11 kap. jordabalken.

Eftersom delvis olika förutsättningar gäller för utmätning och försäljning av de olika arrendetyperna kommer de att behandlas var för sig nedan.

### **6.20.2 Jordbruksarrende**

Ett jordbruksarrende handlar det om när jord upplåts till brukande, 9 kap. 1 § jordabalken. För att det ska gå att utmäta arrendet måste någon av följande förutsättningar vara uppfylld:

- arrendeaftalet innehåller ett medgivande för arrendatorn att sätta någon annan i sitt ställe
- arrendeaftalet avser viss tid, minst tio år eller
- arrendatorn dör före arrendetidens utgång.

Om en utmätning görs därför att jordägaren medgivit arrendatorn att sätta någon annan i sitt ställe, måste kontraktets bestämmelser om överlåtelsen dock noggrant följas. I de båda övriga fallen måste Kronofogden innan ytterligare exekutiva åtgärder utförs se till att jordägaren – om inget annat avtalats – erbjuds att återta arrendestället i utbyte mot att han betalar en skälig ersättning för arrenderättens värde. Ersättningen bestäms enligt särskilda regler om avräkning och syn i 9 kap. jordabalken. Om arrendatorn dör ska erbjudandet göras inom sex månader från dödsfallet. Om jordägaren vill anta erbjudandet ska han lämna besked inom en månad. Vill han inte anta erbjudandet kan arrenderätten överlåtas, bl.a. genom exekutiv försäljning till någon annan som jordägaren skäligen nöja sig med. Det innebär att den som träder i arrendatorns ställe ska ha sådana egenskaper att det från objektiv synpunkt inte ska finnas några anmärkningar mot förvärvarens möjligheter att göra rätt för sig enligt arrendekontraktet. Vid den exekutiva försäljningen behöver Kronofogden dock inte göra någon prövning om jordägaren är skyldig att acceptera köparen som ny arrendator. En spekulant som har för avsikt att ropa in arrenderätten vid en exekutiv auktion och inte vill ta risken att vägras tillträde kan försäkra sig i förväg om att jordägaren samtycker till överlåtelsen. Om jordägaren inte

nöjer sig med inroparen får den senare – om han står fast vid sin önskan att tillträda arrendet – låta arrendenämnden pröva frågan, 9 kap. 31 b § jordabalken.

Gäldenärens arrendekontrakt ska omhändertas, och jordägaren underrättas, enligt 6 kap. 3 § UB. Vid en exekutiv försäljning bör jordägaren också få tillfälle att vara med för att kunna lämna upplysningar om arrendet m.m.

### **6.20.3 Bostadsarrende**

Ett bostadsarrende handlar det om när jord arrenderas ut för något annat ändamål än jordbruk och arrendatorn har rätt att bygga eller bibehålla bostadshus där. Om det huvudsakliga syftet uppenbarligen är något annat så är det inte fråga om ett bostadsarrende, 10 kap. 1 § jordabalken. Ett exempel på ett bostadsarrende är gäldenärens nyttjanderätt till mark med ett fritidshus eller en koloni- eller jaktstuga som han äger. Denna typ av arrende är vanligast vid utmätning. I kombination med byggnaden är detta arrende ofta ett betydelsefullt utmätningsobjekt. Med hänsyn till att ekonomiska enheter inte ska splittras vid utmätning är det lämpligt att både arrenderätten och byggnaden utmäts. Se mer om detta i avsnitt 6.17.7.

Med undantag för om arrendenämnden har godkänt ett förbehåll i avtalet, om att man inte får överlåta arrendet genom exekutiv försäljning, är bostadsarrende en rättighet som kan utmätas och säljas exekutivt, oavsett vad som avtalats mellan parterna om arrendatorns rätt att överlåta arrendet. Det finns inte heller någon skyldighet att erbjuda jordägaren arrendestället för inlösen före försäljningen om inte arrendenämnden godkänt ett sådant förbehåll i avtalet. Den som träder i stället för arrendatorn ska endast ha sådana egenskaper att jordägaren ”skäligen kan nöjas” med honom. Denna förutsättning påverkar inte det exekutiva förfarandet, se avsnittet ovan om jordbruksarrende.

#### **6.20.4 Anläggningsarrende**

Ett anläggningsarrende föreligger när jord upplåtits på arrende för något annat ändamål än jordbruk och när arrendatorn enligt upplåtelsen har rätt att för sin förvärvsverksamhet på arrendestället bygga eller bibehålla en byggnad, 11 kap. 1 § jordabalken. Byggnaden får inte vara av endast ringa betydelse för verksamheten. Ett exempel på anläggningsarrende är en näringsidkares rätt att nyttja mark med lagerbyggnader, fabriker, bensinstationer eller kiosker som tillhör honom. Denna arrendetyp kan ibland, tillsammans med arrendatorns/ gäldenärens byggnader och annan lös egendom på arrendestället, ha ett betydande förmögenhetsvärde. Rätten att överlåta arrendet är här i princip mer omfattande än vid någon annan arrendeform. Därför finns det enligt 11 kap. 7 § jordabalken inga begränsningar för Kronofogden vid utmätning och exekutiv försäljning av anläggningsarrenden, oavsett vilka överlåtelseförbud som tagits in i arrendeavtalet. Vad som sagts tidigare om godtagbara förvärvare gäller även denna typ av arrenden.

#### **6.20.5 Hyresrätt**

Man får inte utmäta en hyresrätt till en lägenhet som tjänar som stadigvarande bostad för gäldenären eller fordras för hans förvärvsverksamhet enligt 5 kap. 1 § p. 5 UB (avsnitt 4.2.1). Utmätningsskyddet gäller även om hyresrätten får överlåtas på grund av hyresvärdens samtycke eller av någon annan anledning. I andra fall finns dock inga hinder mot att utmäta hyresrätten, t.ex. vid förhyrning av butiks- eller lagerlokaler som inte fordras för gäldenärens förvärvsverksamhet (NJA 1986 s. 68 = RIC 3/86). Kronofogden ska göra en behovsprövning, och bara om lägenheten/lokalen är nödvändig för gäldenären ska den undantas från utmätning. Hyresrätten måste dock få överlåtas enligt kontraktet samt beräknas ge någon ekonomisk behållning vid exekutiv försäljning.

Kronofogden måste också se till att hyresvärdens rätt inte kränks genom försäljningen och att kontraktets bestämmelser om överlåtelse iakttas. Om rörelsen överlåts tillsammans med hyresrätten kan hyresnämnden ge tillstånd till överlåtelsen enligt 12 kap. 36 § jordabalken om hyresvärderna inte har någon befogad anledning att motsätta sig det.

Hyresvärderna ska underrättas om utmätningen. Hyresvärderna bör också få tillfälle att vara med vid en försäljning för att kunna lämna närmare upplysningar om hyresrätten. Genom underrättelsen hindras gäldenären att efter utmätningen överlåta eller pantsätta egendomen (jfr NJA 1988 s. 257 = RIC 15/88).

Observera att det ofta är svårt att sälja hyresrätter exekutivt. Det förekommer att en gäldenär har betalat ett avsevärt belopp för en hyresrätt till en rörelselokal. Går verksamheten dåligt brukar det inte vara möjligt få ut motsvarande summa. Försätts gäldenären i konkurs är det som regel jämförelsevis lättare för förvaltaren att sälja hela verksamheten med lokalen.

#### **6.20.6 Tomträtt**

Tomträtt behandlas som fast egendom, se avsnitt 7.

#### **6.20.7 Byggnad på ofri grund**

Om ett hus, t.ex. en sommarstuga, står på någon annans än husägarens mark betraktas byggnaden som lös egendom. Den kallas då "byggnad på ofri grund".

Det är viktigt att Kronofogden vid utmätning av en byggnad på ofri grund även beaktar möjligheten att utmäta den nyttjanderätt till marken som husägaren kan ha. Regeln om sammanhållande av ekonomisk enhet i 4 kap. 6 § UB bör nämligen medföra att utmätningen av en byggnad på ofri grund även innefattar husägarens överlåtbara nyttjanderätt (arrende) till marken. Exekutiv försäljning av objekten som en enhet påverkar köpesumman i positiv riktning. Det hindrar inte utmätningen om byggnaden är

ägd gemensamt men arrenderätten bara tillhör gäldenären (NJA 1984 s. 45 = RIC 24/84).

Gäldenärens arrendekontrakt omhändertas och jordägaren underrättas enligt 6 kap. 3 § UB. Jordägaren bör få tillfälle att vara med vid auktionen för att kunna lämna upplysningar om arrendet m.m.

## **6.21 Ianspråktagande av fordon**

Kronofogden kan under vissa förutsättningar istället för att utmäta ett fordon, ianspråka det enligt lag (2014:447) om rätt att ta fordon i anspråk för fordringar på vissa skatter och avgifter.

När Kronofogden ianspråkar ett fordon sker detta för att kunna driva in de skulder som är knutna till fordonet trots att den som är civilrättslig ägare till fordonet inte är gäldenär. Förutsättningar som måste vara uppfyllda för att ett ianspråktagande ska kunna ske är att:

- skulderna måste avse felparkeringsavgift utfärdad av stat eller kommun (medelsslag 39), trängselskatt (medelsslag 33) fordonsskatt (medelsslag 35) eller infrastrukturavgift (medelsslag 36),
- skulderna får inte vara beslutade före den 1 juli 2014. För skulder avseende infrastrukturavgift får sådana inte vara beslutade före den 1 februari 2015,
- den som är betalningsskyldig för skulderna, dvs. gäldenären, måste sakna utmätningsbara tillgångar som räcker till betalning av skulderna och
- fordonet får inte tillhöra eller anses tillhöra gäldenären enligt bestämmelserna i UB.

För mer information om ianspråktagande se Kronofogdens [handledning för hantering av fordonsskulder \(dnr 833 3154-15/121\)](#).



## 7 Utmätning av fast egendom m.m.

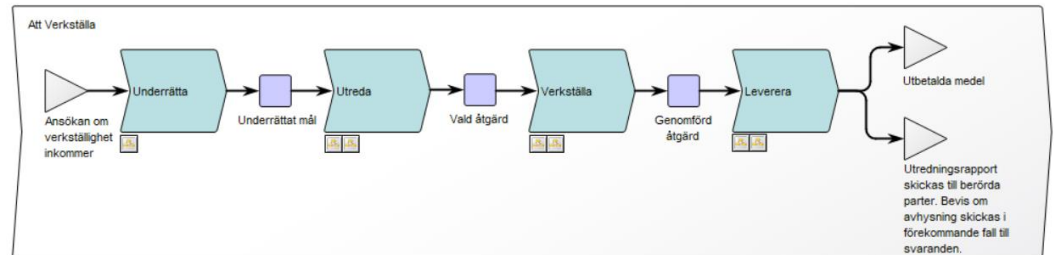

*I verkställighetsprocessen hör det mesta av innehållet i detta avsnitt till processteget Utreda och Verkställa.*

### 7.1 Allmänt om fast egendom

Bestämmelserna om fast egendom skiljer sig i många avseenden från dem som gäller lös egendom. Bl.a. gäller speciella regler för överlåtelse och pantsättning av fast egendom. Dessutom har fast egendom ofta stort ekonomiskt och socialt värde. Möjligheten att använda fast egendom som säkerhet för lån har stor betydelse för hela kreditmarknaden. Dessa omständigheter har gjort att reglerna om fast egendom karaktäriseras av en större formbundenhet än de som gäller lös egendom. Också formerna för utmätning och försäljning av fast egendom är noggrannare reglerade än de för lös egendom.

Kvarstad i fast egendom, skepp och luftfartyg behandlas i avsnitt 14.2.

Här följer en redogörelse för några grundläggande begrepp som rör fast egendom.

#### Vad är fast egendom?

Av 1 kap. 1 § jordabalken framgår att fast egendom är jord (egentligen markyta), som är indelad i olika enheter som benämns fastigheter. Fastigheter avgränsas horisontellt, dvs. på marken. De kan också avgränsas i vertikalplanet, dvs. i höjd- och djupled. En fastighet som i sin helhet är avgränsad både horisontellt och vertikalt kallas tredimensionell (1 kap. 1 a § jordabalken). Om den

tredimensionella fastigheten endast rymmer en enda bostadslägenhet kallas den för ägarlägenhetsfastighet. Varje fastighet har sin speciella beteckning för identifikation.

För tredimensionella fastigheter och ägarlägenhetsfastigheter gäller normalt samma regler som för annan fast egendom. Även bestämmelserna vid exekution i fast egendom gäller för dessa typer av fastigheter, om inget undantag görs. Det får bl.a. till följd att reglerna om utmätningsfrihet inte är tillämpliga. När man talar om fast egendom i utsökningsbalken så är det i vidare mening. I begreppet fast egendom omfattas fastigheter, vissa områden av fastigheter, samfällid mark samt andelar i, och villkorlig rätt till, sådan egendom (1 kap. 11 § UB).

Till varje fastighet hör förutom jorden/marken också vissa tillbehör, som faktiskt finns på fastigheten eller tillförs den. Reglerna om detta finns i 2 kap. jordabalken. Vanligast är **fastighetstillbehör** och **byggnadstillbehör**.

**Fastighetstillbehör och byggnadstillbehör**

Till fastigheten hör byggnader, ledningar, stängsel och andra anläggningar som har placerats inom fastigheten för stadigvarande bruk. Även träd och växter på rot är fastighetstillbehör. Byggnadstillbehör utgör en underkategori av s.k. allmänna fastighetstillbehör. Dessa utgörs av fast inredning som hiss, ledningar, värmepannor m.fl. föremål, som är typiska för alla byggnader. För att föremål i bostäder, butiks- och samlingslokaler etc. ska räknas som byggnadstillbehör måste de utgöra byggnadens normala utrustning och vara ägnade att användas stadigvarande i denna. Exempel är badkar, spis, kylskåp, tvättmaskin, skyltfönsteranordning och hyllor. Även diskmaskin, centraldammsugare och parabolantenn har ansetts vara byggnadstillbehör (NJA 1996 s. 139 och NJA 1997 s. 699).

**Industritillbehör**

Till fastigheter som helt eller delvis inrättats för industriverksamhet kan det också höra maskiner och annan

utrustning (industritillbehör) som tillförts fastigheten för att användas i verksamheten. Sådan egendom kan genom uttrycklig förklaring och registrering i fastighetsregistret undantas från att ingå i fastigheten. En förklaring måste gälla alla industritillbehör (NJA 1997 s. 660). Vad som ingår och inte ingår i en industrifastighet har betydelse för om egendomen ska omfattas av panträtt i fastigheten eller av företagshypotek. Fordon, kontorsutrustning och handverktyg kan aldrig vara industritillbehör.

**I samma ägares hand**

Om någon annan än fastighetsägaren tillför fastigheten föremål så blir de inte tillbehör. Det innebär att arrendatorns byggnad på fastighetsägarens mark, en s.k. byggnad på ofri grund, inte är ett fastighetstillbehör. Om t.ex. en hyresgäst sätter in en egen tvättmaskin i sitt badrum blir tvättmaskinen inte ett byggnadstillbehör utan fortsätter att vara lös egendom (se t.ex. NJA 1996 s. 693 = RIC 4/97). Om fastighetsägaren själv tillför fastigheten t.ex. leasade tillbehör kommer de däremot att tillhöra fastigheten. Det sistnämnda gäller dock inte s.k. industritillbehör (2 kap. 4 § jordabalken).

Om fastigheten ägs av två eller flera personer och egendom tillförs fastigheten av endast en eller några av ägarna kan egendomen även i fortsättningen betraktas som lös egendom. Är det redan från början avsett att den tillförda egendomen ska tillfalla alla delägare ska den istället betraktas som byggnads-tillbehör (NJA 2014 s.35).

Om man köper lös egendom på avbetalning med återtaganderätt för säljaren, tillhör egendomen normalt säljaren tills köpevillkoren uppfyllts. Säljaren kan inte hänvisa till sin återtaganderätt om egendomen tillförs en fastighet och normalt anses som ett fastighets- eller byggnadstillbehör (med undantag för industritillbehör).

**Fastighetsregister**

I fastighetsregistret finns information om samtliga fastigheter i Sverige. Registret förvaltas, utvecklas och hålls aktuellt av Lantmäteriet. Kronofogden har åtkomst till registret via terminal. Fastighetsregistret är uppdelat i en

allmän del, en inskrivningsdel, en adressdel, en byggnadsdel och en taxeringsuppgiftsdel.

**Inskrivningsmyndighet**

Inskrivningsverksamheten bedrivs av Lantmäteriet, Division Inskrivning. På sju orter i landet finns inskrivningsmyndigheter. Dessa för in uppgifter om bl.a. ägare och inteckningar i fastighetsregistrets inskrivningsdel. Inskrivningsmyndigheten tar upp ärenden på inskrivningsdagen. Varje arbetsdag är en inskrivningsdag. Ett ärende som kommer in till inskrivningsmyndigheten före kl. 12:00 en dag handläggs den dagen.

**Lagfart**

När någon har köpt en fastighet ska köparen ansöka om lagfart hos inskrivningsmyndigheten. Köparen blir då inskriven i registret som ägare till fastigheten. När köparen fått lagfart kan han fritt förfoga över fastigheten och då exempelvis låta pantsätta, hyra ut eller sälja den.

**Pantbrev**

Den som vill använda sin fastighet som säkerhet för lån kan ansöka hos inskrivningsmyndigheten om inteckning på ett visst belopp (i svenska kronor eller utländsk valuta). Vid en ansökan om inteckning anses den som senast sökt lagfart vara fastighetsägare. Om en ansökan om inteckning beviljas utfärdar inskrivningsmyndigheten ett pantbrev. Ett pantbrev är ett bevis på att en inteckning beviljats i fastigheten för samma belopp. Pantbrevet pantförskrivs och överlämnas till långivaren i samband med att lånet utbetalas. Kreditgivaren får då en säkerhet i fastigheten för sin fordran. På motsvarande sätt kan fastighetsägaren också lämna säkerhet för en annan persons skuld.



När en in-teckning har beviljats ska ett pantbrev utfärdas på grundval av in-teckningen. Skriftliga pantbrev utfärdas av in-skrivningsmyndigheten. Pantbrevet kan i stället utfärdas i elektronisk form, som ett s.k. datapantbrev. Det görs genom att Lantmäteriet (Kreditmarknadsservice) registrerar in-teckningen i det datoriserade pantbrevsregistret. Datapantbreven finns alltså endast dokumenterade elektroniskt. De förvaras i elektroniska arkiv som skapas genom att Lantmäteriet för in en uppgift om pantbrevshavaren i registret. De flesta större kreditgivare har tillgång till elektroniska arkiv. Även Kronofogden har tillgång till elektroniska arkiv, dit pantbrev i fastigheter som ska säljas exekutivt överförs från kreditgivarnas arkiv. Vid behov kan ett datapantbrev ersättas av ett skriftligt pantbrev.

I princip kan fastighetsägaren ta ut ett obegränsat antal pantbrev på vilka belopp som helst. Det är först när långgivaren accepterar säkerheten som pantbrevet får ett reellt värde för fastighetsägaren.

Långgivarens bedömning av pantbrevets värde som säkerhet bygger på två faktorer: fastighetens värde och vilka panter/-rättigheter som i övrigt belastar fastigheten. Pantbrev har förmånsrätt i samma ordning som motsvarande inteckning har beviljats i fastigheten. Tidigare uttagna pantbrev är därför bättre som säkerhet än senare uttagna. Ibland motsvarar senare uttagna pantbrev inte något verkligt värde i fastigheten, utan den är intecknad "över skorstenen".

**Överhypotek/  
ägarhypotek**

Om låntagaren gör avbetalningar på lånet sjunker skulden till långgivaren medan pantbrevet är på oförändrat belopp. Pantbrevets belopp är då högre än lånet. Skillnaden mellan pantbrevets belopp och lånebeloppet kallas överhypotek. Om det är fastighetsägaren som innehar överhypoteket kallas det ägarhypotek, se vidare avsnitt 7.7.

**Andrahands-  
pantsättning**

Om fastighetsägaren vill låna mer pengar hos en annan långgivare kan han pantsätta överhypoteket. Eftersom den första långgivaren har pantbrevet kan det inte lämnas till den nye långgivaren. I stället underrättas – denuntieras – den förste långgivaren om att den andre långgivaren har andrahandspanträtt i pantbrevet. När det första lånet blir fullbetalt ska pantbrevet lämnas till den nye långgivaren. När en skuld är fullbetald ska säkerheten, pantbrevet, lämnas tillbaka till fastighetsägaren. Ägaren kan belåna pantbrevet på nytt eller behålla det själv. Behåller han det kommer det att utgöra **ägarhypotek**.

**Innehavs-  
anteckning**

Den som har ett pantbrev kan låta anteckna det i fastighetsregistret hos inskrivningsmyndigheten. Han blir då försäkrad om att få information om när fastigheten t.ex. ska säljas exekutivt. En sådan anteckning är inte obligatorisk och kan ha blivit inaktuell. Man får då fråga fastighetsägaren eller kända pantbrevsinnehavare vem som har pantbrevet. Vem som innehar ett datapantbrev kan man få veta av Lantmäteriet. Datapantbrev som är obelånade kan förvaras hos Lantmäteriets "ägararkiv". Kronofogden kan ställa frågor om innehavare direkt i

Lantmäteriets pantbrevssystem. Svaren skickas sedan på fil till Kronofogden.

**Tomträtt**

Vad som sägs om fast egendom gäller i tillämpliga delar även tomträtt (1 kap. 11 § UB, 13 kap. 26 § jordabalken).

## 7.2 Exekution i fast egendom

En fastighet kan bli föremål för exekutiva åtgärder på flera olika sätt:

**Utmätning av Kronofogden**

Fastigheten kan utmätas av Kronofogden i allmänna eller enskilda mål, för panthavares eller andra borgenärens fordringar.

**Dömd i mät**

En borgenär som har ett pantbrev eller en andrahandspantstättning som säkerhet för sin fordran kan i den summariska processen hos Kronofogden eller genom ansökan om stämning vid tingsrätten yrka att fordringen ska ha förmånsrätt i fastigheten (4 kap. 27 § UB), s.k. betalningsfastställelse. När ett utslag eller en dom meddelats ska fastigheten anses som utmätt.

**Andelsutmätning**

En fastighet kan ägas av flera personer tillsammans, t.ex. två makar. Om den ene har skulder kan hans ideella andel i fastigheten utmätas. När en andel av en fastighet är utmätt kan Kronofogden under vissa förutsättningar besluta att hela fastigheten ska säljas. Efter ett sådant beslut anses hela fastigheten utmätt (8 kap. 9 § UB).

**Ianspråktagande**

Ett ägarhypotek i ett pantbrev kan utmätas för ägarens skulder. På begäran av borgenären kan Kronofogden därefter ta fastigheten i anspråk. Fastigheten anses då utmätt (9 kap. 14 § UB).

**På begäran av konkursförvaltare**

Om fastighetsägaren är försatt i konkurs kan förvaltaren begära att Kronofogden säljer den (8 kap. 6 § konkurslagen). När en fastighet säljs på begäran av konkursförvaltaren följer man samma regler i tillämpliga delar som när man säljer en utmätt fastighet (8 kap. 1 § UB).

Dessa olika sätt att angripa en fastighet beskrivs närmare i avsnitt 7.5–7.9. Vissa bestämmelser om försäljning på begäran av en konkursförvaltare redovisas i avsnitt 11.2.1.

**Handläggningen  
i Init**

Init ger stöd redan vid den utredning som Kronofogden gör för att ta reda på om gäldenären är fastighetsägare. Stödet består i att systemets funktion för registerforskning innehåller en bild med uppgifter från skatteregistret om ett eventuellt fastighetsinnehav.

Fastigheter och pantbrev som kommer fram vid tillgångsundersökningen registreras i Init. När en utmätning ska göras skapas både ett utmätningsbeslut och ett protokoll med stöd av systemet. Init kan också användas för de underrättelser om utmätningen som ska skickas till inskrivningsmyndigheten, gäldenären och andra.

**Stöd för  
fastighets-  
utredning**

En sammanfattning av metodiken vid en fastighetsutredning och av hur utredningen ska dokumenteras finns i Kronofogdens [handledning om fastighetsutredning \(dnr 833 33570-12/121\)](#).

### **7.3 Överväganden innan en fastighet utmäts**

De allmänna förutsättningarna för utmätning av lös egendom har tidigare redovisats i avsnitt 4. Samma förutsättningar ska vara uppfyllda för att fast egendom ska kunna utmäts, dvs. fastigheten ska tillhöra gäldenären, vara överlåtbar och ha ett förmögenhetsvärde som utmätningsobjekt. Utmätningen ska också ge ett överskott som gör åtgärden försvarlig. Dessutom måste Kronofogden göra en proportionalitetsbedömning innan en fastighet utmäts. Villkoret att fastigheten ska vara överlåtbar har i stort samma innebörd som vid lös egendom och beskrivs i det avsnittet. De andra villkoren kommenteras nedan med inriktning på fastighetsutmätning.

**Gäldenärens  
fastighet**

Fast egendom får liksom lös egendom utmäts om den tillhör gäldenären. Om gäldenären har lagfart på



fastigheten utgår man från att fastigheten tillhör honom om det inte framgår att den tillhör någon annan (4 kap. 24 § UB).

Fastigheten kan utmätas även om gäldenären inte har lagfart. Det förutsätter dock att det finns annat som visar att fastigheten tillhör gäldenären, t.ex. ett köpebrev. Det förekommer att gäldenären/köparen inte söker lagfart inom den föreskrivna tiden på tre månader. Anledningen kan vara att man vill skjuta upp betalningen av den stämpelskatt som ska betalas i samband med lagfarten. För fastigheter gäller att köparen får ett sakrättsligt skydd mot säljarens borgenärer redan när köpehandlingen (köpekontraktet) skrivs. Avtalet måste dock vara skriftligt (jfr formkrav i 4 kap. 1 § jordabalken). Lagfarten är alltså inte avgörande i sig. När gäldenären har lagfart krävs dock stark bevisning för att någon annan ska anses som ägare. Om någon påstår sig ha köpt fastigheten av gäldenären, och visar köpehandlingar men ännu inte har sökt lagfart, kan det finnas anledning att misstänka en skenöverlåtelse, speciellt när det gått mer än tre månader från försäljningen eller köparen är närstående (se närmare Gregow, Tredje mans rätt vid utmätning s. 305 ff).

Om en fastighetsägare lämnat ett pantbrev i sin fastighet som säkerhet för någon annans skuld kan fastigheten (med den förmånsrätt pantbrevet har) förklaras dömd i mät för skulden, trots att ägaren inte är gäldenär (avsnitt 7.8).

#### **Villkorad äganderätt**

Ibland får Kronofogden veta att gäldenären håller på att sälja eller köpa en fastighet. Fastighetsförsäljningar sker i allmänhet i två moment. Först upprättas ett köpekontrakt där köpeskilling, betalningsvillkor, tillträdesdatum osv. bestäms. I allmänhet betalar köparen en handpenning när köpekontraktet upprättas. Därefter upprättas vid ett senare tillfälle ett köpebrev, då fastigheten definitivt överläts. Samtidigt betalas slutlikviden på ett eller annat sätt. Under tiden mellan att köpekontraktet upprättas och köpebrevet utfärdas kan både säljaren och köparen anses ha en villkorad

äganderätt till fastigheten. Enligt 4 kap. 25 § UB kan utmätning ske för betalning av såväl säljarens som köparens skulder. Utmätningen ska i denna situation gälla dels gäldenärens villkorade äganderätt till fastigheten, dels gäldenärens rätt enligt köpekontraktet. Om säljaren är gäldenär och köpet fullföljs så gäller utmätningen säljarens fordran på köpeskilling hos köparen. Om köpet inte fullföljs gäller utmätningen själva fastigheten. Om köparen är gäldenär och köpet fullföljs gäller utmätningen själva fastigheten. Om köpet inte fullföljs gäller utmätningen köparens eventuella fordran på säljaren (rätten att få tillbaka hela eller en del av handpenningen). För att det ska gå att utmäta i dessa situationer behöver Kronofogden i praktiken tillgång till (en kopia av) köpekontraktet. I formell mening är det den fasta egendomen som utmäts. Eftersom både överlåtaren och förvärvaren kan söka inteckning i egendomen måste fastigheten utmätas för att ge sökanden förmånsrätt om villkoret uppfylls eller förvärvet återgår.

I avsnitt 8.9 redovisas hur det blir när gäldenärens make är lagfaren ägare men Kronofogden anser att även gäldenärens pengar använts till inköpet (s.k. dold samäganderätt).

### **Övervärde**

En fråga som kan vara besvärlig att utreda är hur mycket en utmätning och försäljning av en fastighet inbringar. En fastighet kan i sig ha ett högt värde, men om den är belånad för lika mycket eller mer, kan den inte utmätas och säljas för att täcka ytterligare skulder.

För att fastigheten ska kunna utmätas måste den ha ett övervärde; värdet av fastigheten ska vara större än vad pantbrevsinnehavarna kan fordra. En allmän regel säger att utmätning endast får ske om det ger ett försvarligt överskott efter avdrag för kostnader som uppkommer efter utmätningen, 4 kap. 3 § första stycket UB. För det första måste alltså överskottet täcka mer än kostnaden för den fortsatta hanteringen av egendomen. För det andra måste överskottet vara så stort att åtgärden kan anses försvarlig. Se även avsnitt 4.1.5.

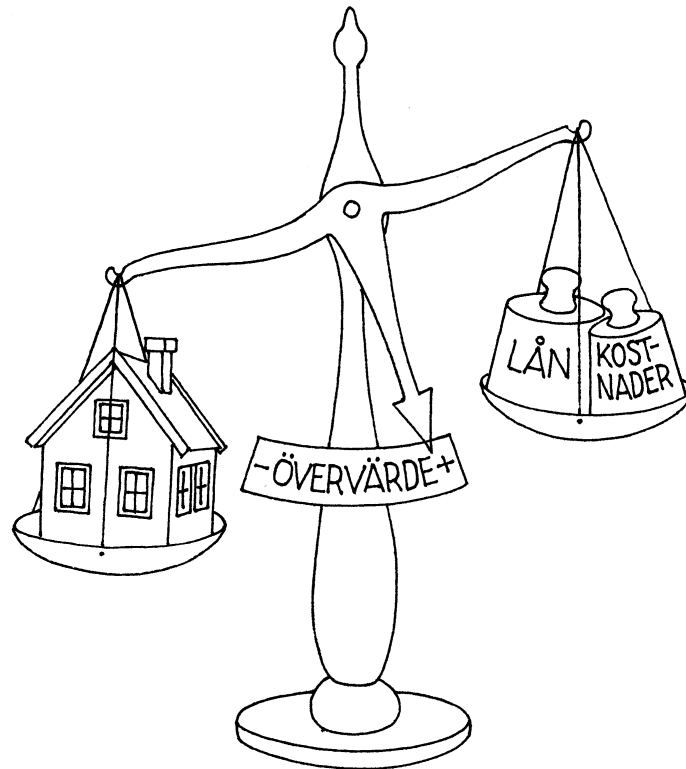

### 7.3.1 Proportionalitetsprincipen m.m.

För en utförligare beskrivning av proportionalitetsprincipen, se avsnitt 4.1.7.

Den 25 juli 2013 meddelade Europadomstolen dom i målet mellan Rousk mot Sverige. Avgörandet klargör att Europakonventionen måste iaktas vid Kronofogdens verkställighet. Det innebär bl.a. att Kronofogden måste beakta den s.k. proportionalitetsprincipen i utmätningssituationer. Då det är fråga om utmätning av bostadsfastighet blir proportionalitetsbedömningen särskilt viktig.

Högsta Domstolen har i ett avgörande (NJÄ 2013 s. 1241) lyft fram skyddet för den enskildes rätt till sitt hem. I rättsfallet hänvisas också till artikel 8 i Europakonventionen. Med

hänsyn till omständigheterna i fallet har hänvisning även gjorts till FN:s barnkonvention. HD fann att det inte var proportionerligt att utmäta fastigheten med hänsyn till det belopp borgenären skulle få in, gäldenärens familjesituation med två sjuka barn samt att löneutmätning pågick.

I två tidigare avgöranden från Högsta Domstolen (NJA 2010 s. 397 I och II) har utmätning och exekutiv försäljning av fast egendom ansetts vara befogad. I dessa fall har HD emellertid inte gjort någon avvägning mellan fastighetens värde, sökandens behov av skyndsamt betalning och gäldenärens intresse att få behålla sin bostad. Prejudikatvärdet av dessa båda avgöranden bör nu ifrågasättas.

### **7.3.2 Värdering av fastighet**

Kronofogden ska bedöma om fastigheten har ett övervärde även när sökanden har panträtt i fastigheten. Enligt 4 kap. 4 § UB har sökanden rätt att i första hand få utmätning i den pantsatta egendomen. Den egendomen kan alltså utmätas före annan egendom, men det finns inget undantag från skyldigheten att pröva om åtgärden är försvarlig.

För att bedöma om det finns något övervärde behöver Kronofogden därför utreda

- vad en försäljning av fastigheten kan ge
- hur mycket fastigheten är belånad för och
- vilka kostnader som kan tänkas uppstå vid en exekutiv försäljning.

#### **Preliminär värdering**

Innan utmätning gör förrättningsmannen en preliminär värdering av det som ska utmätas. Värderingen grundas på de uppgifter som finns. Kronofogden kan t.ex. fråga gäldenären och kreditgivarna. För fast egendom finns det vissa uppgifter som ger en uppfattning om en fastighets värde:

- taxeringsvärde
- ett tidigare försäljningspris
- en tidigare gjord värdering

- riktvärdesuppgifter
- gäldenärens uppfattning
- vad försäljningsteamet vet
- vad förrättningsmannen vet om fastighetsmarknaden på orten och (eventuellt) om fastigheten efter en bostadsförrättning
- informationssökning på Internet
- kontakt med fastighetsmäklare
- Internetvärdering
- en aktuell värdering.

Principen för taxeringsvärdet är att det ska utgöra 75 % av försäljningsvärdet. Genom att multiplicera taxeringsvärdet med 1,33 får man fram det marknadsvärde som fastigheten ansågs ha vid taxeringstillfället. Genom inskrivningsmyndigheten kan man få upplysning om köpeskillingen vid det senast lagfarna köpet. Vid flertalet fastighetsutmätningar räcker dessa uppgifter.

Ibland måste man göra en noggrannare bedömning. Om gäldenären nyligen har belånat fastigheten har långgivaren ofta tillgång till en aktuell värdering. På Skatteverkets webbplats kan man få uppgifter om riktvärden inom det område där fastigheten finns. Det finns även möjlighet att via Internet beställa enklare värderingar för en mindre kostnad. Om frågan är särskilt svårbedömd kan man anlita en värderingsman. Ofta kan värderingsmannen lämna ett preliminärt omdöme mot en mindre ersättning. Det handlar dock inte om en fullständig värdering av den typ som görs före försäljningen (avsnitt 11.1.1).

### **Belåning**

Värdet på fastigheten ska jämföras med hur mycket den är belånad för. Förrättningsmannen börjar med att ta in uppgifter från fastighetsregistret om vilka pantbrev som är uttagna i fastigheten och om det finns någon anteckning om innehav. För datapantbrev skickas en förfrågan till Lantmäteriet om innehavare. Långgivarna kontaktas sedan för

att man ska få veta hur stora fordringar de har. Redan här bör man alltså noggrant utreda vem som har pantbrev och hur stora fordringarna är.

När Kronofogden utreder hur mycket fastigheten är belånad för måste hänsyn tas till att panthavaren har rätt till ränta på sin fordran ända tills fastigheten säljs. Om gäldenären inte betalar räntorna kommer övervärdet som fanns vid utmätningstillfället att minska. Panthavaren kan även ha rätt till s.k. ränteskillnadsersättning (ersättning vid förtidsinlösen av lån med bunden ränta).

Vid den exekutiva försäljningen har panthavaren rätt att få betalt för en lika stor del av fordran som panten täcker. Om det behövs för att täcka fordran har panthavaren rätt att få ut ett belopp som motsvarar pantbrevens nominella belopp plus tillägg. Tilläggen beskrivs i avsnitt 7.7. När Kronofogden bedömer om fastighetens värde överstiger belåningen räcker det inte att det överstiger summan av pantbrev. Om pantbrev är belånade fullt ut måste Kronofogden också ta hänsyn till tilläggen.

#### **Kostnader för försäljning**

Kostnaderna för exekutiv försäljning av en fastighet är jämförelsevis höga. I princip tar man ut avgifter som sammanlagt motsvarar 3 % av taxeringsvärdet. Minimibeloppet är 20 % och maximibeloppet är 150 % av prisbasbeloppet. När Kronofogden säljer fastigheten via mäklare tas 1 % av taxeringsvärdet och mäklarprovisionen ut. Till detta kommer kostnaden för värderingen. En detaljerad redogörelse för försäljningskostnader finns i avsnitt 17.3 och 17.4.

Kostnaderna ska betalas innan utmätningssökanden får betalt. När Kronofogden bedömer om fastigheten ska utmätas måste därför kostnaderna tas med i beräkningen. När en fastighet har flera delägare ska kostnaderna enbart belasta gäldenärens andel. Detta måste beaktas vid bedömningen av övervärde när Kronofogden överväger att utmäta en fastighetsandel.

Det finns en mall i form av en [excelfil](#) för Kronofogdens beräkning av ägarhypotek i pantbrev och övervärden i fastigheter.

**Begäran av sökanden**

För att fast egendom ska kunna utmätas krävs det att sökanden uttryckligen begär det eller har panträtt i fastigheten (4 kap. 5 § UB). När det uppkommer fråga om fastighetsutmätning ska Kronofogden därför uppmana sökanden som inte har panträtt att ange om han begär att fastigheten ska utmätas (6 kap. 6 § UF). I samband med det bör Kronofogden upplysa om vilka kostnader som kan uppkomma och sökandens ansvar för dem.

## 7.4 Verkställighet i både fast och lös egendom

Kapitlet har uppdaterats 2019-01-23

En borgenär vars fordran har särskild förmånsrätt (en pantborgenär) har rätt att i första hand få utmätning i den egendom som förmånsrätten gäller i (4 kap. 4 § UB). Ett vanligt exempel är att pantborgenären har pant i en fastighet och att fastigheten utmäts. Panthavaren är dock inte skyldig att hålla sig till fastigheten, utan ibland kan det bli aktuellt med utmätning av annan egendom, under förutsättning att det inte skadar annan utmätningssökandes rätt.

**Parallell verkställighet**

Vid utmätning av annan egendom kan det uppstå konkurrens med andra borgenärer vilkas fordringar inte är förenade med någon särskild förmånsrätt. I 4 kap. 4 § UB finns följande regler för verkställigheten: *Annan tillgång får ej utmätas för fordringen, om det är till skada för annan sökande, såvida ej utmätning sker på villkor att betalning i första hand ska utgå ur den egendom vari förmånsrätten gäller i.* Reglerna för parallell verkställighet gäller även när borgenären har särskild förmånsrätt i någon annan egendom än en fastighet.

**Registrering  
av målet**

Vid registrering av en ansökan om verkställighet av en fordran som har särskild förmånsrätt ska Kronofogden registrera vilken egendom som den särskilda förmånsrätten gäller i. Vid utmätning bör utbetalningshinder registreras för det mål som har särskild förmånsrätt.

**Fler sökande med  
och utan särskild  
förmånsrätt**

Om annan egendom än fastigheten ska utmätas för pantborgenären samtidigt som det finns andra sökande måste Kronofogden göra en skadeprövning enligt 4 kap. 4 § UB. En annan sökande anses lida skada om han inte kan få full utdelning för sin fordran om någon annan egendom utmäts även för pantborgenärens fordran. Utmätningen i annan egendom för pantborgenärens fordran måste då villkoras, så att betalningen till pantborgenären i första hand utgår ur den egendom som förmånsrätten gäller i. Om pantborgenären inte särskilt begär utmätning i fastigheten måste man pröva om övriga tillgångar ger full betalning i samtliga mål. Ger tillgångarna inte full betalning bör fastigheten utmätas.

Om utmätt egendom säljs eller löneutmätning sker innan pantegendomen har realiserats ska en preliminär fördelning ske mellan utmätningsborgenärerna i proportion till deras fordringar per dagen för den preliminära fördelningsdagen. Det belopp som fördelas till pantborgenären hanteras på samma sätt som andra medel för vilka det finns utbetalningshinder.

När panten realiserats sker en slutlig fördelning. Pantborgenärens fordran tas upp till det belopp som kvarstår efter avräkning för vad som erhållits genom panten. Övriga borgenärens fordringar tas upp till samma belopp som vid den preliminära fördelningen. Detta innebär, att en del av det belopp som preliminärt har fördelats till pantborgenären, vid den slutliga fördelningen kommer att föras över till övriga borgenärer. Vid löneutmätning görs en slutlig fördelning för varje utbetalningstillfälle där pantborgenären deltagit. Återkallade mål ska inte vara med vid den slutliga fördelningen.



**Endast en sökande med särskild förmånsrätt**

Om det inte finns någon annan sökande finns ingen konkurrens om tillgångarna, och det går att utmäta både fastigheten och annan egendom. Om sökanden begär utmätning av både fastigheten och annan egendom ska Kronofogden undersöka om gäldenären har någon annan utmätningsbar egendom och i så fall vidta utmätningsåtgärder (Göta hovrätts beslut 1993-04-13 Ö 353/93 = RIC 15/93). Den egendom där förmånsrätten gäller, i det här fallet fastigheten, kan utmätas utan särskild begäran (4 kap. 5 § UB).

Vid utmätning i lön kan det vara bra att villkora utmätningen enligt 4 kap. 4 § UB, även om det inte finns någon annan sökande. Det är tveksamt om löneutmättningsbeslutet kan kompletteras med villkor i efterhand om det kommer in ett nytt mål. Villkoret kan i så fall lyda så här: "Om ett beslut om utmätning i lön meddelas även för en annan borgenär, ska utmätningen för fordran i målet xxx–xx därefter ske på villkor att betalning i första hand ska utgå ur egendom som borgenären har särskild förmånsrätt i."

## 7.5 Utmätning av fast egendom

Utmätning av fastigheter är vanligtvis ett rent skrivbordsförfarande. Gäldenären ska som regel vara underrättad om målet i förväg (4 kap. 12 § UB).

Gäldenären behöver inte underrättas om tidpunkten för utmätningen. Samma dag som utmätningen verkställs bör man kontrollera hos inskrivningsmyndigheten (fastighetsregistret) om gäldenären fortfarande är lagfaren ägare. Därefter bör man registrera kontrollen så att det framgår av utmätningsprotokollet att den gjorts.

**Protokoll**

Protokoll ska föras vid förrättningar enligt 3 kap. 10 § UF. Man upprättar protokoll i samtliga fall vid utmätning av fast egendom.

Utmättningsbeslut och protokoll skapar man med stöd av en särskild funktion i Init. Detsamma gäller de underrättelser som skickas i samband med utmätningen. Vid samtidig utmätning får borgenärerna lika stor rätt i den utmäta fastigheten. I undantagsfall görs utmätningen i samma fastighet vid flera tillfällen under samma dag. Då får den utmätning som gjordes först företräde. Tidpunkten för respektive utmätning ska därför anges i utmätningsprotokollet.

**Förmånsrätt**

En utmätning medför förmånsrätt först när den tas upp av inskrivningsmyndigheten på en inskrivningsdag (4 kap. 30 § andra stycket UB). Det är därför viktigt att den omedelbart anmäls till inskrivningsmyndigheten (6 kap. 21 § UF). Underrättelsen kan skickas i ett vanligt lösbrev.

**Underrättelse till gäldenären**

Gäldenären ska skriftligen underrättas om ett beslut om utmätning (6 kap. 9 § UF). Underrättelsen ska delges gäldenären om det inte är känt att han inte kan nås. Det är inte aktuellt att göra undantag från delgivningsskyldigheten på grund av det utmättas ringa (låga) värde, och förhållandet till delgivningskostnaderna (6 kap. 9 § andra stycket UF) är inte aktuellt vid fastighetsutmätning. Kronofogdens beslut om utmätning gäller omedelbart (2 kap. 19 § UB). Verkställigheten fortsätter även om beslutet överklagas, om inte annat förordnas av domstol. Att gäldenären inte kunnat delges är inget hinder för att fastigheten säljs. Däremot ska exekutionstiteln som regel ha vunnit laga kraft innan fastigheten säljs.

**Försäljningsanmälan**

När en fastighet utmäts skickas en försäljningsanmälan till det team inom Kronofogden som ska handlägga försäljningen. Ett ärende skapas då i Duffex (Datorunderstödd fastighetsförsäljning m.m. för exekutionsväsendet). Normalt inleder man en försäljning direkt av den utmäta fastigheten, om det inte finns något hinder eller anstånd beviljas. Se vidare om försäljning i avsnitt 11. Rutiner för att överlämna en utmätt fastighet för exekutiv försäljning finns i en särskild [handledning \(dnr 808 6839-10/121\)](#).

## 7.6 Förfogandeförbud

Efter utmätning får gäldenären inte förfoga över den utmäta egendomen till skada för sökanden. Detta förfogandeförbud i 4 kap. 29 § UB innebär för fast egendom främst att gäldenären inte utan Kronofogdens tillstånd får ta undan eller förstöra egendom på fastigheten (tillbehör). Han får vidare i princip inte utan Kronofogdens tillstånd till skada för sökanden upplåta en rätt att använda fastigheten (nyttjanderätt). Kronofogden kan i ett enskilt fall förbjuda ägaren att upplåta en rättighet som kan försvåra fastighetens försäljning. Det finns dock ingen möjlighet att hindra en nyttjanderättshavare att utöva sin nyttjanderätt om avtalet ingicks innan fastigheten utmättes.

Regler för vad gäldenären får göra med en utmätt fastighet finns i 12 kap. 6–10 §§ UB. I stort innebär reglerna att han inte får minska fastighetens värde. Han får t.ex. inte avverka skog. Gäldenären får dock vanligtvis tillgodogöra sig normal avkastning tills fastigheten sålts och tillträde ska ske. Han får bo kvar på fastigheten, ta hand om skörd och uppbära hyra m.m. Kronofogden bör upplysa gäldenären om vilka bestämmelser som gäller.

Ägaren till en utmätt fastighet får sälja fastigheten. Det exekutiva förfarandet fortgår nämligen trots att fastigheten byter ägare, eftersom den förmånsrätt som vunnits genom utmätningen består även efter försäljningen.

Det händer att gäldenären säljer den utmäta fastigheten och att köparen betalar eller övertar ansvaret för skulderna. Ofta är det fördelaktigt för alla parter. Det är viktigt att köparen informeras om vad som krävs för att hindra att utmätningen fortsätter med exekutiv försäljning. När fastighetsägaren vill sälja fastigheten själv kan det finnas skäl att rekommendera försäljning via en fastighetsmäklare.

Ägaren till en utmätt fastighet får pantförskriva ett pantbrev i fastigheten om Kronofogden inte tagit hand om det (4 kap. 29 § andra stycket och 12 kap. 5 § UB). Även nya pantbrev kan tas ut. De får sämre rätt än utmätningen och påverkar alltså inte sökandens rätt. Gälldenären har därför en möjlighet att lösa skulden genom att ta upp lån med fastigheten som säkerhet.

## **7.7 Utmätning av pantbrev och ianspråktagande av fastighet**

### **Tillägg**

Att ha panträtt i en fastighet innebär, något förenklat, att när Kronofogden efter en försäljning fördelar medel mellan rättsägarna i fastigheten så har en borgenär med panträtt rätt att få betalt för sin fordran intill pantbrevets belopp samt, i den mån det behövs, genom vissa tillägg (6 kap. 3 § jordabalken). Tillägget kan varken utmätas eller utnyttjas av en andrahandspanthavare (6 kap. 3 § tredje stycket jordabalken).

Tillägget, eller egentligen de två tilläggen, består av

- dels 15 % av pantbrevets belopp
- dels en årlig ränta på pantbrevets belopp från utmätningsdagen till fördelningsdagen, en s.k. utmätningsränta. Utmätningsräntan ska motsvara den referensränta som gäller vid varje tidpunkt plus 4 %.

Konstruktionen med tillägg har till syfte att pantbrevet ska kunna användas som säkerhet för en skuld som är lika stor som pantbrevets nominella värde. Även om gälldenären inte har gjort någon avbetalning på lånet kan borgenären genom tillägget få täckning för förfallna obetalda räntor och eventuella kostnader. Tillägget får användas oavsett om det är kapital, ränta eller eventuella kostnader som överstiger pantbrevets nominella belopp.

När konkursförvaltaren begärt försäljning beräknas utmätningsräntan från och med konkursansökningsdagen.

Pantsättning i andra hand av tillägget, samt utmätning av tillägget, var möjligt före den 1 juli 1985. Andrahandspant-sättningar gjorda före den dagen är fortfarande giltiga och andrahandspanthavaren kan utnyttja tilläggen.

**Flera pantbrev,  
"blockbildning"**

Om flera pantbrev överlämnats som pant för en fordran och de antingen har samma företrädesrätt eller företrädesrätt omedelbart efter varandra, behandlas de som ett enda pantbrev (blockbildning, 6 kap. 3 § andra stycket jordabalken). Innebörden av blockbildningsregeln är att inget av tilläggen får användas förrän pantbrevens sammanlagda nominella belopp använts för att täcka fordran.

Blockbildningsprincipen används också vid andrahands-pantförskrivning som skett före den 1 juli 1985, eftersom den som har ett pantbrev även har panträtt i det närmast föregående pantbrevet.

**Avstå utmätning  
av pantbrev**

En pantbrevsutmätning som följs av att fastigheten tas i anspråk får i princip samma rättsverkningar som en utmätning av själva fastigheten. För sökanden innebär det bl.a. ett ansvar för förrättningskostnaderna vid den exekutiva försäljningen. Sökanden kan medge att en verkställd utmätning går åter, KUB IV s. 206. Kronofogden har beslutat att sökanden i förväg ska kunna avstå från utmätning av pantbrev (jfr möjligheten att avstå från fastighetsutmätning i 4 kap. 5 § UB). När omständigheterna talar för att en pantbrevsutmätning kan bli aktuell ska Kronofogden fråga om sökandens inställning till en sådan utmätning. Kronofogden kan låta bli att utmäta ett pantbrev endast om sökanden aktivt avstår från det. En utmätning får dock inte försenas för att sökanden inte kan nås eller ge besked i frågan. Obs! Om sökanden har begärt fastighetsutmätning utmäts även pantbrev, i den utsträckning det är aktuellt, utan någon särskild förfrågan.

**Utmätning av  
pantbrev**

Om en gäldenär har ett obelånat eller ett bara delvis belånat pantbrev i sin fastighet, ett ägarhypotek, kan det utmätas för hans skulder. Utmätningen får då den

förmånsrätt som det utmätta pantbrevet medför och kan bli avgörande för vad skyddsbeloppet ska bli, se närmare nedan. Det är större utsikter för att borgenären ska få betalt för sin fordran om Kronofogden i en utredning kommer fram till att det finns ett ägarhypotek som kan utmätas än om bara fastigheten utmäts. Kronofogden bör därför alltid undersöka om detta är möjligt, speciellt om fastigheten är högt in-tecknad i förhållande till sitt värde. Ett pantbrev är lös egendom, och reglerna för utmätning av pantbrev följer i stort reglerna för utmätning av andra fordringshandlingar. En utmätning medför förmånsrätt för borgenären redan genom beslutet om utmätning (4 kap. 30 § första stycket UB). Förmånsrätten är därför inte beroende av ett senare beslut om att ta i anspråk fastigheten.

I avsnitt 6.5 beskrivs utmätning av en fordran som gäldenären har hos tredje man. En sådan fordran kan ha ett pantbrev som säkerhet. (Observera att det då inte handlar om att utmäta ett eventuellt överhypotek. Ett pantbrev kan bara utmätas hos fastighetsägaren för hans egna skulder.)

#### **Säkerställande av pantbrevs-utmätning**

Om ett utmättningsbeslut gäller ett obelånat datapantbrev säkerställs utmätningen normalt genom att Kronofogden begär att Lantmäteriet beslutar att man inte får utföra sådana registreringsåtgärder som beskrivs i 7–8 §§ lagen (1994:448) om pantbrevsregister (s.k. spärrmarkering). Ett alternativ är att Kronofogden i stället begär att ett skriftligt pantbrev utfärdas (6 kap. 2 § andra stycket UB). Läs mer om säkerställande vid utmätning av datapantbrev i Kronofogdens [handledning för hantering av datapantbrev \(dnr 808 15767-09/121\)](#).

Om utmätningen gäller ett skriftligt pantbrev som fastighetsägaren själv har ska det tas om hand när det utmäts (6 kap. 2 § andra stycket UB). Om man antar att ett obelånat pantbrev undanhålls eller har förkommit kan det utmätas trots att det inte kan omhändertas (6 kap. 2 §

tredje stycket UB). Kronofogden får sedan begära att pantbrevet dödas (4 kap. 31 § UB).

Om pantbrevet (även datapantbrev) är pantsatt för en fordran och därför har lämnats som säkerhet av fastighetsägaren, förbjuds pantbrevsinnehavaren att lämna ut pantbrevet utan tillstånd från Kronofogden. Förbudet ska delges innehavaren (6 kap. 11 § UF).

För att såväl andrahandspantsättning som utmätning ska få ett sakrättsligt skydd krävs att innehavaren av pantbrevet underrättats enligt lagen om pantsättning av lös egendom som ägs av tredje man. Om Kronofogden har begärt en spärrmarkering av ett datapantbrev får man ett sakrättsligt skydd genom den åtgärden (KUB IV s. 251 f.).

#### **lanspråktagande**

Ett utmätt pantbrev säljs inte som utmätt lös egendom. I stället leder utmätningen oftast till att fastigheten tas i anspråk och säljs med den rätt till betalning som följer av utmätningen. Om sökanden vill ta fastigheten i anspråk ska han särskilt begära det inom en månad efter att pantbrevet utmätts. I ett allmänt mål är det Kronofogden som begär att fastigheten ska tas i anspråk, vanligtvis görs detta samtidigt som pantbrevet utmäts. I enskilda mål tillfrågas borgenären. Vanligtvis inhämtas yrkandet per telefon sedan Kronofogden konstaterat att ett utmätningbart övervärde finns.

När Kronofogden meddelat ett beslut om att ta en fastighet i anspråk anses den utmätt enligt 9 kap. 14 § tredje stycket UB. Det är först genom detta beslut som fastigheten anses utmätt, och därför ska Kronofogden underrätta inskrivnings-myndigheten (6 kap. 21 § UF). Fastigheten kan därefter säljas. Galdenären ska delges beslutet på samma sätt som vid en vanlig fastighetsutmätning.

#### **Pantförskrivning av utmätt pantbrev**

Om utmätningborgenären inte inom en månad från utmätningen har begärt att fastigheten ska tas i anspråk ska det utmätta pantbrevet i stället pantförskrivas till borgenären

(9 kap. 15 § UB). Pantbrevet överlämnas till utmätningsborgenären. Om pantförskrivningen gäller överhypotek ska innehavaren underrättas och delges pantförskrivningen (6 kap. 11 § UF). Genom pantbrevet får han i fortsättningen säkerhet för sin fordran i fastigheten. Vid ett senare tillfälle kan han vid behov få fastigheten utmätt och då hänvisa till sin panträtt. Efter pantförskrivningen är målet avslutat vad gäller pantbrevsutmätningen.

## **7.8 Dömd i mät**

En borgenär som har ett pantbrev eller en andrahandspantstättning som säkerhet för sin fordran kan få den fastställd att utgå med särskild förmånsrätt ur fastigheten. Detta kan ske i både den summariska processen hos Kronofogden och vid domstol. Fastigheten anses då utmätt enligt 4 kap. 27 § UB (s.k. dömd i mät). Borgenären ska lämna in en särskild begäran om exekutiv försäljning till Kronofogden inom två månader från det att fastställelsen vinner laga kraft. Annars förfaller utmätningsverkan. Inskrivningsmyndigheten ska underrättas när Kronofogden eller en domstol "dömt en fastighet i mät" och när en sådan utmätningsverkan förfaller (6 kap. 21 § tredje stycket UF). Om borgenären inte begär försäljning när fastigheten har dömts i mät genom ett utslag av Kronofogden, skickas återkallelsen automatiskt till inskrivningsmyndigheten (pga. utebliven registrering i Duffex).

När en fastighet dömts i mät av en domstol är det Kronofogdens uppgift att återkalla anteckningen hos inskrivningsmyndigheten om ingen försäljning begärs. För att Kronofogden ska kunna bevaka detta har domstolen en skyldighet att underrätta Kronofogden om ett sådant beslut och om beslutet har överklagats eller inte.

Sedan utmätningsverkan har förfallit kan utslaget eller domen vid ett senare tillfälle användas för att begära utmätning hos Kronofogden med samma förmånsrätt som fastställts i utslaget eller domen (NJA 1993 s. 453 = RIC 32/93).



Fastigheten kan dömas i mät också på grund av en pantsättning som en fastighetsägare gjort för en annan persons skuld. Borgenären kan då, men måste inte, ansöka om betalningsföreläggande mot gäldenären.

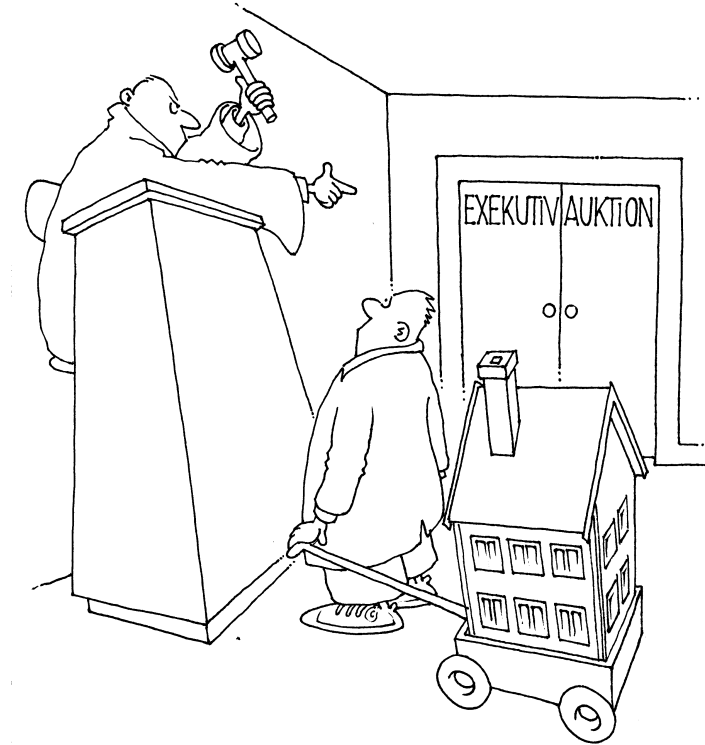

## 7.9 Utmätning av andel i fast egendom

### Andel i fastighet

När en andel i en fastighet utmätts kan Kronofogden – liksom efter utmätning av en andel i lös egendom (avsnitt 6) – efter en parts eller någon annan delägars yrkande förordna att hela egendomen ska säljas, s.k. indragning (8 kap. 8 § UB). I och för sig kan en andel av en fastighet säljas. Försäljning av andelar förekommer dock ytterst sällan, främst därför att det som regel ger betydligt sämre ekonomiskt resultat än försäljning av hela fastigheten. Observera att om en fastighet ingår i ett dödsbo, ett handelsbolag eller liknande, äger dödsbodelägaren respektive bolagsmannen inte en andel direkt i fastigheten,

och fastigheten kan inte utmätas direkt för delägarrens skulder. Kronofogden får då i stället utmäta andelen i dödsboet eller handelsbolaget (avsnitt 6.10 och 6.11). Att förordna att hela fastigheten ska säljas när en andel av den är utmätt är både komplicerat och tidskrävande. Det förutsätter ett flertal kontakter och delgivningar med berörda parter.

Först ska någon part eller någon annan sakägare begära att hela fastigheten ska säljas. I allmänna mål är det Kronofogden som gör det. Efter en sådan begäran ska Kronofogden förelägga övriga sakägare att yttra sig. Enligt 6 kap. 14 § UF ska föreläggandet delges. För att påskynda proceduren är det vanligt att Kronofogden, samtidigt som sökanden tillfrågas om han begär att andelen av fastigheten ska utmätas, också frågar om han yrkar att hela fastigheten ska säljas. Därefter kan gäldenären samtidigt delges både beslutet om utmätning och föreläggandet att inkomma med ett yttrande över yrkandet att hela fastigheten ska säljas. Delägarna i fastigheten underrättas om utmätningen och delges föreläggandet.

En förutsättning för att ett förordnande om hela fastighetens försäljning ska kunna meddelas är att lagen om samäganderätt kan tillämpas. När en utmätt samäganderättsandel har köpts kan hela egendomen säljas efter yrkande av en utmätningssökande, även om det finns ett avtal mellan delägarna om förbud mot offentlig försäljning. Ett sådant förbud mot offentlig försäljning är bara ett hinder mot indragning om det tillkommit i samband med ett benefikt (vederlagsfritt) förvärv av andelen (NJA 2007 s. 455). Delägarna bör däremot vara bundna av avtalet, vilket leder till att ett yrkande om hela fastighetens försäljning i ett sådant måste framställas av utmätningssökanden (KUB IV s. 313).

Kronofogden ska pröva om det finns något hinder mot försäljningen. Ett hinder kan vara att delägare visar synnerliga skäl för anstånd eller att en ansökan om klyvning av fastigheten inlämnats till Lantmäteriet (6–7 §§ lagen om

samäganderätt). Se vidare om synnerliga skäl i NJA 1974 s. 490 och 1979 s. 562. Om det inte finns några hinder kan Kronofogden förordna att hela fastigheten ska säljas. Inskrivningsmyndigheten ska underrättas när Kronofogden har beslutat om indragning (6 kap. 21 § UF). Beslutet ska delges den som det går emot. Fastigheten får inte säljas förrän beslutet vunnit laga kraft (8 kap. 9 § UB).

Om ett yrkande om indragning inte framställs, eller om en indragning av någon orsak inte kommer till stånd, ska Kronofogden sälja fastighetsandelen (8 kap. 9 § andra stycket UB). En försäljning av en andel i en fastighet görs som en försäljning av en rättighet. Särskilda regler om det finns i 12 kap. 62–68 §§ UB (se även avsnitt 10.5).

### **7.10 Utmätning av andel i pantbrev**

Om en gäldenär äger en fastighet tillsammans med någon annan händer det att det också finns ägarhypotek. Kronofogden kan då utmäta gäldenärens andel av pantbrevet och ta hans andel av fastigheten i anspråk. Ett beslut om att ta fastighetsandelen i anspråk ska meddelas inskrivningsmyndigheten (6 kap. 21 § UF). Därefter kan Kronofogden förordna att hela fastigheten ska säljas. Det förutsätter att alla kontakter som beskrivs i avsnitt 7.9 samt delgivningarna genomförs.

En andel i ett pantbrev kan inte pantförskrivas, 9 kap. 15 § andra stycket UB. Om sökanden i det läget inte begär att få ta fastigheten i anspråk får utmätningen därför anses ha förfallit.



## 8 Förhållandet till tredje man

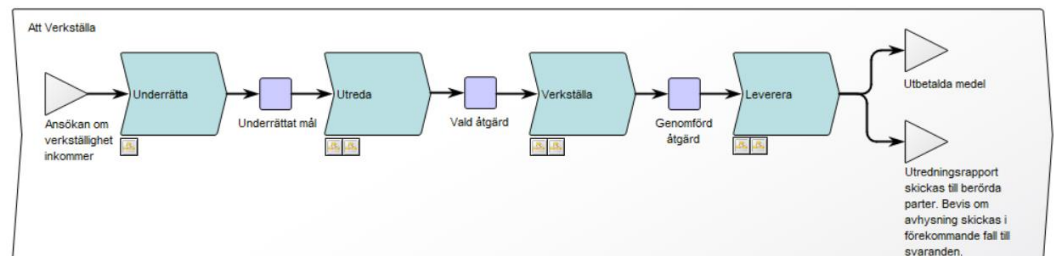

Avsnittet behandlar besittningsfrågor och annat som rör förhållandet till tredje man vid utmätning. Det gäller i allt väsentligt sådant som blir aktuellt i processtegen *Utreda* och *Verkställa*.

### 8.1 Allmänt om tredje mans ställning vid utmätning

Det är ofrånkomligt att Kronofogdens verkställighet många gånger berör en tredje man, dvs. någon som inte är sökande eller svarande/gäldenär.

Nedan ges en övergripande beskrivning av de regler som enligt lag eller praxis gäller när Kronofogden tar ställning till frågan om tredjemansskydd vid utmätning. I så gott som alla utmätningssituationer där tredjemansskyddet aktualiseras så tillämpas civilrättens regler, främst på det sakrättsliga området.

För att bedöma om en tillgång tillhör gäldenären finns det vissa hjälpregler i UB. Kronofogden får i dessa fall förutsätta – presumera – att en tillgång tillhör gäldenären. Reglerna redovisas i detta avsnitt.

I avsnitt 4.1 redovisas förutsättningarna för att egendom ska få utmätas. Grundförutsättningen är att egendomen tillhör gäldenären. Om en gäldenär anvisar egendom kan man som regel utgå från att egendomen tillhör honom. I andra fall kan det vara svårt att veta vad som tillhör

gäldenären. De utmättningsbara tillgångar som finns i ett hem kan ju i praktiken tillhöra vem som helst av dem som bor i hemmet. I ett äktenskap som varat en längre tid har inte ens makarna själva alltid klart för sig vem av dem som äger bohaget och annan utrustning i hemmet. En del egendom äger de troligen med samäganderätt. När det gäller rörelselokaler är det inte alltid företaget/företagaren som äger maskiner, inventarier och annat som finns i lokalen och används i rörelsen av företaget/företagaren. Det kan vara fråga om leasingegendom eller egendom som köpts på avbetalning med återtagandeförbehåll.

En utmätning i någon av dessa situationer kan på grund av presumptionsreglerna leda till att Kronofogden utmäter egendom som inte tillhör gäldenären utan ägs av tredje man. Utmätningen kommer då att kränka tredje mans äganderätt. Det förekommer också att en tredje man felaktigt påstår sig äga utmättningsbar egendom som finns hos gäldenären, i syfte att hindra att egendomen utmäts.

#### **Underrättelse till tredje man**

Om man kan anta att tredje man äger utmätt egendom eller att tredje mans rätt berörs ska han underrättas skriftligen (6 kap. 16 § UF) om vad han ska göra för att begära rättelse eller överklaga (avsnitt 3.6.6). Observera att Kronofogden **alltid** ska skicka en underrättelse, eller överlämna den i samband med en förrättning, till den som anser sig ha bättre rätt till det utmätta. Det gäller även om handläggaren anser att uppgiften om någon annans äganderätt eller annan rätt saknar grund och inte kan leda till att utmätningen upphävs.

I 4 kap. UB finns de regler som Kronofogden ska beakta beträffande förhållandet till tredje man vid utmätning.

#### **Lös egendom får utmätas**

- om det framgår (är utrett) att egendomen tillhör gäldenären (4 kap. 17 § UB)

- om gäldenären har egendomen i sin besittning, och det inte framgår att den tillhör någon annan, dvs. tredje man (4 kap. 18 § första stycket UB)
- om gäldenären är inskriven ägare till ett registrerat skepp eller registrerat luftfartyg och det inte framgår att egendomen tillhör någon annan (4 kap. 18 § andra stycket UB)
- om gäldenären har egendom i gemensam besittning med en make eller sambo och det inte görs sannolikt att de äger egendomen tillsammans och det inte heller framgår att egendomen tillhör gäldenärens make/sambo eller någon annan (4 kap. 19 § första stycket UB)
- om gäldenären besitter egendom gemensamt med någon annan än en make/sambo och det framgår att egendomen eller någon andel av den tillhör gäldenären (4 kap. 19 § andra stycket UB).

**Fast egendom får utmätas**

- om det framgår (är utrett) att egendomen tillhör gäldenären (4 kap. 24 § första meningen UB)
- om gäldenären har lagfart på egendomen, och det inte framgår att egendomen tillhör någon annan (4 kap. 24 § andra meningen UB)
- om gäldenären har **överlåtit** fast egendom med villkor som inte är uppfyllt (4 kap. 25 § första stycket UB)
- om gäldenären har förvärvat fast egendom med villkor som inte är uppfyllt (4 kap. 25 § andra stycket UB).

Det är viktigt att förrättningsmannen, både vid utmätning och när han eller hon tar ställning till en invändning från tredje man, gör klart för sig vilken regel som ska tillämpas. I utmättningsbeslutet ska man ange de skäl som beslutet grundas på (2 kap. 18 § UB). Om förhållandena är komplicerade måste skälen redovisas utförligt. Beslutet ska tas in i utmättningsprotokollet.

## **8.2 Utmätning efter utredning om att gäldenären äger egendomen**

Enligt 4 kap. 17 §, 19 § andra stycket och 24 § första meningen UB får egendom utmätas om det framgår att den tillhör gäldenären.

Bestämmelserna innebär att det måste finnas en utredning som styrker att egendomen tillhör gäldenären. Egentligen är det sökanden som ska styrka gäldenärens äganderätt, men Kronofogdens skyldighet att undersöka om gäldenären har utmättningsbar egendom innebär att det i praktiken är Kronofogden som utreder gäldenärens äganderätt. I regel är det först om utmätningen överklagas som sökandens skyldighet att styrka gäldenärens äganderätt ställs på sin spets.

Bedömningen hos Kronofogden ska göras enligt vanliga civilrättsliga regler, men beviskraven kan inte ställas lika högt som vid en domstolsprövning.

UB utgår från att gäldenären själv ska lämna uppgifter om sina tillgångar. Om gäldenären uppger att han äger viss egendom har Kronofogden normalt ingen anledning att ifrågasätta uppgiften. Utmätning med stöd av 4 kap. 17 § UB bör i så fall kunna göras utifrån gäldenärens uppgifter, om övriga förutsättningar för utmätning är uppfyllda. Kronofogden kan ha begärt in handlingar som visar att gäldenären är ägare. Det kan vara köpekontrakt, ett gåvobrev eller ett arvskitte. Även muntliga uppgifter beaktas. Någon annan än gäldenären kan lämna upplysningar om att viss egendom tillhör gäldenären. Det är viktigt att muntliga uppgifter dokumenteras i protokollet eller Init. Det händer att uppgiftslämnaren senare förnekar uppgiften. En uppgift som har dokumenterats i en tjänsteanteckning har ett större värde än en muntlig skildring i efterhand om vad som sagts vid förrättningen. För fordon kan man konstatera att enbart det faktum att gäldenären har registrerats i vägtrafikregistret som ägare till fordonet inte innebär att det är styrkt att fordonet



tillhör gäldenären. Anledningen är att äganderätten inte prövas materiellt vid registreringen i vägtrafikregistret. För att man ska kunna utmäta enligt den bestämmelsen krävs någon ytterligare omständighet som stöder gäldenärens äganderätt. Exempel på sådana omständigheter är gäldenärens egna uppgifter eller att fordonet påträffas i anslutning till gäldenärens bostad eller arbetsplats utan att det kan anses vara i hans besittning. Det kan också finnas andra omständigheter som stöder att gäldenären mer kontinuerligt disponerar fordonet. Läs mer i Kronofogdens [ställningstagande \(3/07/IND\)](#).

När det gäller bankkonton och andra fordringar är i allmänhet uppgifter från sekundogäldenären (den som gäldenären har en fordran mot, t.ex. banken) om vem som är kontohavare eller fordringsägare tillräcklig utredning. Likaså är en uppgift från en bostadsrättsförening om att gäldenären är antecknad som innehavare till en bostadsrätt normalt tillräckligt bevis om att gäldenären äger bostadsrätten, jämför dock NJA 1992 s. 6.

### **8.2.1 Tredje man gör anspråk på rättighet**

När det gäller enkla skuldebrev, fordringar och vissa rättigheter är det underrättelsen (denuntiationen) till sekundogäldenären som avgör om förvärvaren skyddas mot utmätning eller inte. Om egendomen överlåtits blir förvärvaren skyddad om han eller gäldenären hinner underrätta sekundogäldenären innan den senare får reda på utmätningen (31 § skuldebrevslagen). Om förvärvaren kände till utmätningen när han förvärvade fordringen, går utmätningen alltid före förvärvet. För överlåtelser genom gåvor gäller vissa specialregler, bl.a. att det är givaren som ska underrätta om överlåtelsen (denuntiation).

Exempel på rättigheter där en underrättelse (denuntiation) är en förutsättning för det sakrättsliga skyddet är hyresrätter (NJA 1988 s. 257 = RIC 15/88), bostadsrätter (NJA 1971 s. 66. och Hovrättens för Västra Sverige beslut 1989-10-12, Ö 921/89 = RIC 8/90) samt dödsboandelar (NJA 1993 s. 34 = RIC 2/93).

Den som förvärvar en byggnad på ofri grund eller en immateriell rätt, t.ex. ett patent, får sakrättsligt skydd redan genom köpeavtalet (Svea hovrätts beslut 1994-04-12, Ö 3967/93 = RIC 10/94, jfr NJA 1952 s. 407).

### **8.3 Egendom som gäldenären besitter ensam**

Enligt 4 kap. 18 § första stycket UB anses gäldenären äga lös egendom som han har i sin besittning om det inte framgår att egendomen tillhör någon annan.

Bestämmelsen tar sikte på egendom som gäldenären har i ensam besittning. Om någon annan påstår att egendom som finns hos gäldenären tillhör honom måste han bevisa detta för att egendomen ska undantas från utmätning eller, om egendomen är utmätt, för att utmätningen ska hävas. Bestämmelsen utgår från antagandet att lös egendom regelmässigt tillhör den som har egendomen i sin besittning. Den hänger också samman med den betydelse som överlämnande (tradition) har för skydd mot överlåtarens borgenärer.

Kronofogden får inte utan vidare förlita sig på presumtionsregeln. Myndigheten är skyldig att beakta möjligheten att egendomen är skyddad mot utmätning t.ex. på grund av äganderättsförbehåll. I rättsfallet NJA 2012 s. 953 prövades bl.a. frågan om Kronofogdens undersöknings-skyldighet vid utmätning av egendom som kan vara stulen. I fallet hade Kronofogden utmätt en motorbåt och båtmotor som senare visade sig vara stulna. HD konstaterade att eftersom det rörde sig om stöldbegärlig egendom får Kronofogden anses ha en viss undersöknings-skyldighet i samband med utmätningen som exempelvis kan fullgöras genom att höra gäldenären och andra eller kontrollera i ett register över stöldgods. Bestämmelsen kan bara tillämpas för egendom som det är fysiskt möjligt att besitta (lösöre, kontanter, löpande värdehandlingar, djur osv.). Lös egendom som består av

rättigheter t.ex. banktillgodohavande, försäkringsersättning, bostadsrätt osv. omfattas inte av bestämmelsen. För registrerade skepp och luftfartyg, se avsnitt 8.5.

Man kan tänka sig fyra typfall:

- lös egendom som finns i en ensamboende gäldenärs bostad
- lös egendom som finns i gäldenärens rörelselokal när gäldenären disponerar rörelselokalen ensam (oavsett om gäldenären är en fysisk eller juridisk person)
- lös egendom som finns på någon annan plats eller i något annat utrymme som gäldenären disponerar ensam, t.ex. ett garage eller en båtplats
- lös egendom som faktiskt finns hos någon annan men som ändå ska anses vara i gäldenärens besittning (omhändertagen av en myndighet, ett besittningsbiträde eller medelbar besittning, se nedan).

Frågan om vem som besitter viss egendom har alltså stor betydelse vid utmätning. Enligt huvudregeln i 4 kap. 7 § UB gör Kronofogden utmätningen på platsen där egendomen finns (avsnitt 3.6.4). Det är då viktigt att dokumentera vem som besitter den. Ofta är det ganska enkelt att avgöra besittningsfrågan. I andra fall behövs en mer noggrann utredning.

## **8.4 Närmare om ensambesittning**

### **8.4.1 Gäldenärens besittning**

När en gäldenär bor ensam i en lägenhet kan man utgå ifrån att han ensam besitter det som finns i lägenheten. I andra fall är det mera komplicerat. Gifva eller sambor brukar anses gemensamt besitta den egendom som finns i den gemensamma bostaden (avsnitt 8.6 och 8.8). Visar det sig t.ex. att en inneboende hyr ett omöblerat rum av gäldenären, måste man anta att den egendom som finns där tillhör den inneboende.

Egendom som förvaras utanför bostaden eller affärslokalen kan orsaka problem. Sådan egendom kan t.ex. vara fordon,

båtar och värdepapper/kontanter/smycken som förvaras i bankfack.

Om gäldenären påträffas ensam i ett fordon är det uppenbart att han har fordonet i sin besittning. Gäldenären behöver alltså inte ha setts köra fordonet tidigare för att besittningskravet ska vara uppfyllt. Likaså händer det att gäldenären åker bil till Kronofogden när han ska besöka myndigheten. Även då är det tydligt att fordonet är i gäldenärens besittning eftersom han har kört det till Kronofogden.

Ett fordon på en parkeringsplats eller i ett garage som gäldenären hyr är i hans besittning.

Slutligen kan fordonet påträffas på allmän gatumark. Fordonets placering kan då inte anses medföra att det är i gäldenärens besittning. Om gäldenären däremot har nycklarna till fordonet, anses fordonet vara i hans besittning. Om fordonet inte är i gäldenärens besittning, kan utmätning bara ske om det genom en utredning visar sig att fordonet tillhör honom (avsnitt 8.2).

För båtar kan man på motsvarande sätt utreda vem som disponerar båtplatsen där båten finns och vem som brukar använda båten.

I rättsfallet NJA 1984 s. 375 (RIC 31/84) konstaterade HD att en båt, som fanns på en båtplats som gäldenären hyrde hos en båtklubb som han var medlem i, var i hans besittning eller i hans och hans sambos gemensamma besittning. Besittningen var alltså klar och sambons uppgift var att bryta den presumtion för gäldenärens äganderätt som besittningen innebar.

Beträffande egendom som Kronofogden hittar i bankfack finns ett antal rättsfall: NJA 1984 s. 244 (RIC 29/84), NJA 1986 s. 334 (RIC 20/86) och NJA 1994 s. 300 (RIC 7/94). Vid bedömningen av besittningsfrågan har HD i samtliga fall utgått från vem som enligt avtalet med banken fick

använda bankfacket. Vem som har nyckel till bankfacket är av underordnad betydelse, se NJA 1984 s. 244. Slutsatsen är att innehållet i ett bankfack, som gäldenären hyr ensam, anses vara i hans besittning. Om han och någon annan gemensamt hyr ett bankfack anses innehållet vara i deras gemensamma besittning och förutsättningarna för utmätning får bedömas enligt 4 kap. 19 § första eller andra stycket UB, beroende på vilken relation de har. Samma bedömning bör vara aktuell om det kan visas att gäldenären genom en fullmakt hos banken disponerar sin makas/sambos eller någon annan tredje mans bankfack.

I vissa andra situationer kan någon anses ha lösöre i sin besittning trots att egendomen rent fysiskt finns hos någon annan. Det handlar då om olika situationer där den som faktiskt har egendomen hos sig har det för någon annans, ägarens, räkning.

Man kan urskilja tre typsituationer:

- Egendomen är tvångsvis omhändertagen av en myndighet.
- Egendomen innehas av ett s.k. besittningsbiträde (osjälvständig besittning).
- Egendomen innehas av någon annan för ägarens räkning (medelbar besittning).

Som exempel på den första typsituationen kan nämnas att Kronofogden i samband med utmätning, kvarstad eller liknande tar hand om egendom. Om egendomen då utmäts på nytt, när den faktiskt förvaras av Kronofogden, ska den även vid det senare utmätningstillfället anses vara i gäldenärens besittning (NJA 1983 s. 410 II = RIC 28/83 II). Ett annat typfall är att Polismyndigheten med tvång tar hand om egendom. Vid en eventuell efterföljande utmätning ska Kronofogden – vad gäller bedömningen av vem som hade egendomen i sin besittning – se till förhållandena vid polisingripandet; den som då hade egendomen i sin besittning ska även anses ha det vid den efterföljande utmätningen (NJA 1984 s. 244 = RIC 29/84).

Den andra typsituationen gäller de personer som brukar betecknas som besittningsbiträden. Dessa personer innehar, på grund av sin anställning eller liknande, egendom som tillhör arbetsgivaren (osjälvständig besittning). Det kan vara fråga om att en anställd faktiskt disponerar egendom hos arbetsgivaren. Över huvud taget bör det stå klart att arbetsredskap som en anställd använder i sitt arbete i allmänhet tillhör arbetsgivaren och därför måste anses vara i arbetsgivarens besittning. Ur praxis kan nämnas att en lastbil som kördes av en anställd chaufför ansågs vara i arbetsgivarens besittning (NJA 1985 s. 320 = RIC 34/85).

Den tredje typsituationen är att någon på annan grund än en äganderättsövergång innehar egendom för någon annans räkning. Innehavet kan grunda sig på ett avtal om nyttjanderätt eller om att egendomen ska vårdas för ägarens räkning. Trots att egendomen alltså inte finns hos ägaren anses den ändå vara i hans **medelbara besittning** eftersom den som har egendomen hos sig inte har något äganderättsanspråk. Om ägaren är gäldenär, kan egendomen utmätas med stöd av 4 kap. 18 § första stycket UB. Sedan UB trädde i kraft har principen om medelbar besittning slagits fast i rättsfallen NJA 1984 s. 132 (RIC 17/84) och NJA 1984 s. 456 (RIC 30/84). I båda fallen gällde det utmätning av travhästar som stod uppstallade hos travtränare för skötsel och träning m.m. Det var fullt klart att travtränarna inte hade några anspråk på att äga hästarna, utan tränarna innehade hästarna på uppdrag av och mot betalning från respektive hästägare. I målen var det fråga om vem – gäldenären eller klagande tredje man – som var rätt ägare till de utmäta travhästarna. Denna fråga avgjordes med ledning av bl.a. uppgifter om vem som gett travtränaren uppdraget, vem som betalade travtränaren och vem som bestämde vilka tävlingar hästarna skulle delta i. Ett annat fall av medelbar besittning rörde postväxlar. De var ställda på gäldenären (ett bolag) och ingivna av dess företrädare till en bank för inlösen och utbyte till växlar till tredje man. Att växlar hade påträffats i bankens omedelbara besittning innebar inte att

de frångått gäldenärens besittning. De var alltså i gäldenärens medelbara besittning så länge de inte hade lösts in av banken. Växlarna kunde därmed utmätas med stöd av 4 kap. 18 § UB (Svea hovrätts beslut 1993-03-25 i mål Ö 1945/93 = RIC 1/96).

#### **8.4.2 Tredje mans anspråk på lös egendom som anträffas hos gäldenären**

När presumtionsregeln i 4 kap. 18 § första stycket UB tillämpas är det tredje man som ska styrka sitt påstådda anspråk på egendomen. För att presumptionen ska brytas är det inte tillräckligt att gäldenärens rätt framstår som mer eller mindre oviss. Det krävs att det på grund av utredningen i ärendet kan anses styrkt att egendomen inte tillhör gäldenären. Även om vissa skäl har framkommit till stöd för tredje mans anspråk på äganderätten men dennes rätt inte kan anses styrkt får alltså egendomen utmätas. När man ska ta ställning till påståenden från tredje man om äganderätt eller panträtt skiljer man på de fall när tredje man härleder sin rätt från gäldenären och de fall när tredje man hävdar sin rätt på annan grund.

##### **8.4.2.1 Förvärv från gäldenären**

Gör tredje man gällande att han förvärvat egendomen från gäldenären ska hans anspråk i princip prövas efter strikt sakrättsliga regler. Det innebär att man tillämpar de regler som enligt svensk rätt gäller för att en förvärvare ska ha fått sakrättsligt skydd mot överlåtarens borgenärer. För att egendomen ska vara skyddad mot överlåtarens borgenärer krävs som regel att tredje man fått egendomen i sin besittning och att överlåtarens inte längre har tillgång till den. Vanligen ska således anspråk som grundar sig på förvärv från gäldenären, lämnas utan avseende om egendomen finns kvar hos gäldenären (Göta hovrätts utslag 1974-01-03, UÖ1 = RIC 21/74 och Svea hovrätts utslag 1975-10-08, 10:UÖ 57 = RIC 15/76). En vanlig invändning är att tredje man köpt egendomen av gäldenären men att den av någon anledning lämnats kvar hos säljaren. Sådana anspråk hindrar inte att egendomen utmätas. Det gäller även om ett kvitto eller en liknande

handling åberopas och även om överlåtelsen verkar trovärdig. Eftersom egendomen inte överlämnats (traderats) till mottagaren har den senare inte fått skydd mot säljarens borgenärer.

Det finns dock undantag från regeln om att överlåtelsen inte gäller mot överlåtarens borgenärer om ingen besittningsövergång (tradition) skett. Dessa undantag beskrivs nedan.

#### **Lösöreköpslagen**

Lösöreköpslagen är från år 1845. Den tillämpas dock fortfarande bl.a. vid bankers kreditgivning. Lösöreköp registreras hos Kronofogden i myndighetens allmänna diarium.

Om lösöre säljs med beaktande av föreskrifterna i lösöreköpslagen, får överlåtelsen sakrättsligt skydd och egendomen blir skyddad mot utmätning för säljarens skuld när mer än 30 dagar gått sedan köpehandlingen lämnades in för registrering. Kronofogden ska då endast kontrollera att köpehandlingen fyller de formella kraven för att sådana handlingar ska vara giltiga och att egendomen som anträffas hos gäldenären är identisk med den som tagits upp i kontraktet.

För att ett lösöreköpskontrakt ska ge skydd mot utmätning krävs att följande förutsättningar är uppfyllda:

- Köpet, som bara får gälla lösöre, ska ha upprättats i en skriftlig, bevittnad handling med en förteckning över det köpta.
- Kungörelse om köpehandlingen ska införas i en tidning på säljarens ort inom en vecka därefter. Kungörelsen ska innehålla uppgift om säljarens och köparens namn och yrken, vilken dag handlingen upprättades samt hur stor köpeskillings var.
- Inom åtta dagar från den dag kungörelsen fördes in i tidningen ska köpehandlingen skickas in för registrering till Kronofogden tillsammans med ett bevis på att kungörelsen har förts in i ortstidningen.



Inom 30 dagar efter att köpehandlingen lämnades in för registrering till Kronofogden kan egendomen fortfarande utmätas.

Om det brister i någon av de uppräknade förutsättningarna för giltigt lösöreköpskontrakt, kan egendomen utmätas utan hinder av det åberopade kontraktet. Om det är tveksamt om lösöret som hittats hos gäldenären är identiskt med den egendom som angetts i handlingen bör utmätning också ske. Observera att de förtecknade föremålen inte kan ersättas med andra vid en förlust och att skyddet gäller hela egendomen utan hänsyn till avbetalningar. Lösöreköpet omfattar inte avkastning.

**Konsumentköplagen**

En vara får inte utmätas för gäldenärens skulder om gäldenären är en näringsidkare som har sålt en bestämd vara till en konsument, och varan finns kvar hos gäldenären vid utmätningstillfället (49 § konsumentköplagen). Om det sålda inte är en bestämd vara utan t.ex. en kvantitet av något slags gods är konsumenten skyddad från utmätning mot gäldenärens borgenärer om

- godset särskilt har märkts upp för köparens räkning eller
- anteckning om varan förts in i en bokföringshandling eller
- om det på något annat sätt framgår att godset är menat för köparen.

**Gåva/köp av ideell andel**

I rättsfallet NJA 1998 s. 545 (RIC 16/98) hade gäldenären överlåtit andelar i en segelbåt till sin son. HD fann att eftersom gäldenären och sonen hade sambesittning till båten och gäldenären hade kvar äganderätt till andel i båten, så var andelsöverlåtelsen skyddad mot gäldenärens borgenärer redan i och med överlåtelseavtalet. Att det var fråga om gåva föranledde ingen annan bedömning.

**Märkt virke**

Enligt lagen om köparens rätt till märkt virke, får ved eller virke som någon köpt men som är kvar i säljarens vård inte utmätas för att betala säljarens skuld om virket blivit tydligt märkt för köparens räkning och om det när man köper

sådant virke är brukligt att genom märkning ange vad köparen ska ha.

### **Båtbygnadsförsrott**

Enligt lagen om registrering av båtbygnadsförsrott kan någon som beställer en båt skaffa sig panträtt för att säkerställa lämnade försrottsbetalningar till båttillverkaren, för det fall att tillverkaren skulle drabbas av utmätning eller konkurs. Ett skriftligt avtal om det ska registreras hos Transportstyrelsen.

#### **8.4.2.2 Förvärv från annan**

Om tredje man hävdar att han har förvärvat egendomen av någon annan än gäldenären, och att egendomen finns hos gäldenären på grund av t.ex. lån eller uthyrning, ska Kronofogden göra en friare prövning av tredje mans anspråk än när tredje man har köpt egendomen av gäldenären. Prövningen omfattar i allmänhet tredje mans redogörelse för både hur han förvärvat egendomen och varför den finns hos gäldenären. Även om tredje man kan bevisa att han ursprungligen har förvärvat egendomen innebär det inte att han för alltid anses som ägare (jfr NJA 2008 s. 444). Han kan ju ha sålt egendomen eller skänkt den till gäldenären.

I ovannämnda situationer måste därför tredje man styrka sin rätt och visa varför gäldenären innehar egendomen utan att äga den. Det kan t.ex. vara så att gäldenären innehar egendomen på grund av deposition. Egendomen kan också ha pantsatts eller lånats ut till gäldenären. Vidare kan egendomen ha förhyrts – t.ex. om gäldenären hyr en lägenhet möblerad - eller lämnats som kommissionsgods eller för reparation. Det kan p.g.a. yttre omständigheter vara uppenbart att egendomen inte tillhör gäldenären, t.ex. att gods lämnats till hantverkare för reparation eller att gäldenären fått åtkomst till godset genom ett brott. I andra fall krävs i regel att tredje mans anspråk styrks med hjälp av skriftliga bevis såsom pantavtal, hyreskontrakt eller kommissionsavtal och att det inte finns anledning att ifrågasätta handlingarnas riktighet. Gäldenärens egna uppgifter kan ha betydelse, men man kan inte utgå ifrån att de är riktiga. Det är dock viktigt

att hans eller någon annans påståenden tas med i utmätningensprotokollet.

I rättsfallet NJA 1999 s. 594 (RIC 35/99) fann Kronofogden ett fordon i gäldenärens besittning när man verkställde en betalningssäkring. Ett bolag som gäldenären hade avgörande inflytande över påstods vara ägare. Det åberopades att fordonet hade köpts i bolagets namn, att det hade registrerats för bolaget i vägtrafikregistret och att betalningen hade gjorts med bolagets medel. Det räckte för att häva den äganderättspresumtion som gäldenärens besittning innebar.

I rättsfallet NJA 1995 s. 162 (RIC 6/95) hade ett fordon påträffats i gäldenärens besittning. Han hade förvärvat fordonet genom byte. Genom utredning i ett brottmål visade det sig att hans förvärv var ogiltigt. Utmätningen upphävdes på talan av hans motpart i bytesaffären.

#### **Penningmedel**

Kontanta medel som hittas hos gäldenären kan i undantagsfall anses tillkomma tredje man enligt lagen om redovisningsmedel, nämligen om gäldenären mottagit medlen för tredje mannen med redovisningsskyldighet, och medlen hålls avskilda eller omedelbart kan avskiljas utan att dröjsmål föreligger (NJA 1983 s. 109 = RIC 13/83, NJA 1984 s. 595 = RIC 49/84, NJA 1989 s. 768 = RIC 5/90, NJA 1989 s. 781 = RIC 6/90, NJA 2012 s. 391 och RH 1988:143). Likaså kan den som utsatts för stöld av sedlar eller brottslig kontoöverföring ha rätt att förbehållas ett belopp svarande mot vad han frånhänts, även om medlen blandats samman och ingår som en delmängd i en avgränsad del av gärningsmannens/gäldenärens egna medel. Medel på bankkonto får enligt 4 kap. 17 § UB utmätas endast om det framgår att egendomen tillhör gäldenären och omständigheter som talar mot att egendomen tillhör gäldenären måste beaktas (NJA 2009 s. 500, se även Svea hovrätts beslut 1987-02-20, Ö 2790/86 = RIC 26/87 samt JK:s beslut den 16 december 2014, dnr 725-13-40 respektive 22 juni 2015, dnr 3301-14-40).

#### **Kommission**

Kommission innebär försäljning eller inköp av varor, värdepapper eller annan lös egendom i eget namn men för någon annans (kommittentens) räkning. Kommissionären blir då inte ägare till kommissionsgodset, 23 § kommissionslagen. Betalningarna ska hållas avskilda från kommissionärens övriga medel och sättas in på en särskild bankräkning. För att skydda kommissionsgods eller likvider som finns i kommissionärens besittning måste man visa upp avtalet. Vid sidan av det bör fakturorna visa både godsets identitetsbeteckningar och att det omfattas av avtalet (NJA 1979 s. 330 = RIC 18/79 och NJA 1983 s. 553 = RIC 37/83).

#### **Påseende**

En säljare kan lämna gods till spekulanter (dvs. eventuella köpare) för påseende. För att sådant gods ska få skydd mot utmätning för spekulantens skulder måste det klart och tydligt framgå att det inte finns något köpeavtal. En daterad följesedel eller någon annan handling som tar upp egendomens beteckning, tillverkningsnummer eller andra identifikationsbegrepp, och som anger "till påseende" eller "på prov", får anses utgöra ett sådant bevis. Alltför lång tid får dock inte ha gått sedan godset lämnades till spekulanten. Om egendomen har stått hos spekulanten/gäldenären "till påseende" under längre tid än en månad bör man i regel kunna anta att ett köp skett (Hovrättens för Övre Norrland utslag 1974-04-26, UÖ 2012 = RIC 34/74, NJA 1973 C 159 = RIC 7/75 och Svea hovrätts beslut 1982-10-11, 11:SÖ 92 = RIC 17/83).

#### **Öppet köp**

Det är viktigt att skilja mellan reglerna för gods som lämnats för påseende eller på prov och det som sålts med öppet köp enligt 16 § köplagen. Öppet köp betyder att det skett ett köp, transaktionen mellan säljare och köpare är fullbordad och säljaren har inte längre rätt till godset. Säljaren har dock tagit på sig en skyldighet att ta tillbaka godset om köparen inte vill behålla det, och det utan att köparen måste åberopa reklamationsreglerna i köplagen. Om köparen lämnar tillbaka godset har han rätt att få tillbaka köpeskillingen. Vanligen gäller det öppna köpet under en begränsad tid. Så länge köparen inte utnyttjat sin rätt att häva köpet kan godset utmätas för hans skulder (Hovrättens för Övre

Norrländ utslag 1974-04-26, UÖ 2012 = RIC 34/74). Om han återlämnar godset kan det bli aktuellt att utmäta köpeskillingen.

## **8.5 Utmätning av registrerade skepp och luftfartyg**

Registrerade skepp och luftfartyg räknas som lös egendom. Enligt uttryckliga bestämmelser (4 kap. 18 § andra stycket och 19 § tredje stycket UB) gäller dock inte presumtionsreglerna för lös egendom i allmänhet för skepp och luftfartyg. I stället stadgas (4 kap. 18 § andra stycket UB) att skepp och luftfartyg ska anses tillhöra gäldenären om han är inskriven som ägare och det inte framgår att egendomen tillhör någon annan. Utmätning kan alltså ske om gäldenären är inskriven ägare till egendomen och det inte företes någon handling som visar att någon annan äger den. Det går även att utmäta om det – genom en köpehandling eller på något annat sätt – visar sig att gäldenären äger egendomen (4 kap. 17 § UB). Det gäller även om någon annan skulle vara inskriven som ägare. Om gäldenären har överlåtit registrerat skepp eller luftfartyg blir överlåtelsen sakrättsligt giltig mot utmätnings-sökandena först när ansökan om inskrivning gjorts (KUB IV s. 168).

## **8.6 Lös egendom som gäldenären besitter tillsammans med make eller sambo**

I 4 kap. 19 § första stycket UB finns en presumtionsregel som gäller för gift gäldenär som varaktigt sammanbor med sin make och för gäldenär som varaktigt sammanbor med någon annan under äktenskapsliknande förhållanden. Bestämmelsen gäller även personer som ingått partnerskap enligt tidigare lagstiftning (3 kap. 1 § lagen om registrerat partnerskap). När begreppen äktenskap och make/maka används nedan menas även partnerskap och partner.

Om gäldenären och maken/sambon har lös egendom i gemensam besittning så anses gäldenären ensam äga egendomen om det inte görs sannolikt att egendomen ägs av dem gemensamt enligt samäganderättslagen och det

inte heller framgår att egendomen helt tillhör den andre eller någon annan.

När Kronofogden tillämpar denna regel bör man först – när det gäller gäldenär som lever i äktenskap – notera att makarna ska bo tillsammans varaktigt för att presumtionen ska gälla. Om de bor åtskilda, oavsett anledning, betraktas de som ensamstående.

Man gör också en betydande skillnad i lagtexten mellan sambor, dvs. personer som lever ihop under äktenskapsliknande förhållanden, och andra som delar lägenhet (t.ex. två syskon eller ett kollektiv). Den aktuella presumptionsregeln gäller bara sambor enligt sambolagen. För övriga fall av gemensam besittning, se avsnitt 8.8.

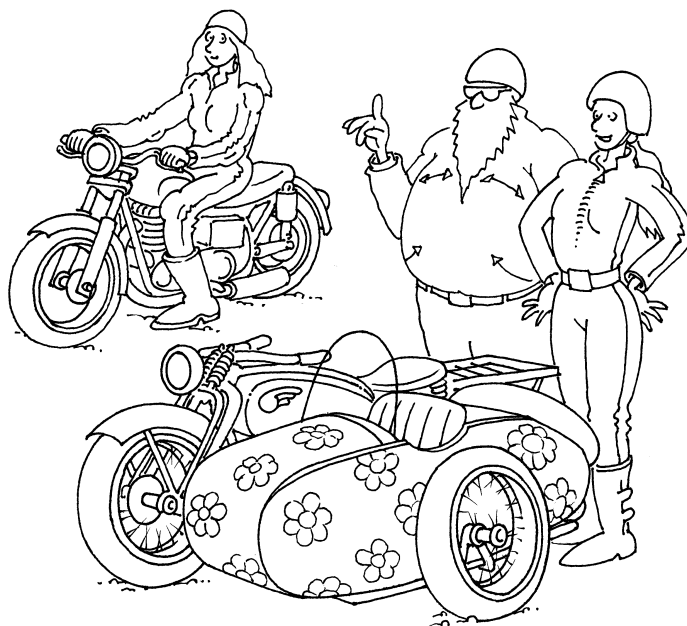

Egendomen ska dessutom vara i makarnas eller sambornas gemensamma besittning. I avsnitt 8.4 har redogjorts för olika typiska fall av ensambesittning. Egendom som finns i

makars eller sambors gemensamma bostad eller fritidsbostad får i allmänhet anses vara i deras gemensamma besittning.

I Göta hovrätts beslut 2002-02-07 i mål Ö 1435-01 (RIC 14/02) fann hovrätten att egendom, som fanns i ett bankfack som ett par makar disponerade var för sig, skulle antas tillhöra den skuldsatte mannen.

I de övriga typfallen av besittning kan även en gift person eller sambo ha egendom i ensam besittning. En gift eller sammanboende gäldenär kan t.ex. vara egen företagare med egen rörelselokal. Maken/sambon kan ha ett helt annat arbete och sakna nycklar till gäldenärens rörelselokal. I den situationen anses den egendom som finns i rörelselokalen vara i gäldenärens ensamma besittning. Reglerna i 4 kap. 18 § UB blir därmed i dessa situationer tillämpliga trots att gäldenären är gift eller sambo.

### Samägare

Om det vid en utmätning hos en gift eller sammanboende gäldenär görs **sannolikt** att makarna/samborna är **samägare** till egendomen får endast gäldenärens andel i egendomen utmätas, 4 kap. 19 § första stycket UB. Bestämmelsen tillämpas sällan i praktiken. Det kan bero på att invändningar om äganderätt i allmänhet tar sikte på hela den utmäta egendomen. Kronofogdens och domstolarnas prövning kommer då att gälla "allt eller inget". Vid samäganderätt anses andelarna vara lika stora, om inte annat visas (1 § lagen om samäganderätt). Om en andel utmäts kan det bli aktuellt att enligt 8 kap. 8 § UB besluta att hela egendomen ska säljas, se avsnitt 10.5.

## 8.7 Närmare om makars och sambors gemensamma besittning

Enligt vad som sagts ovan gäller vid utmätning att den egendom som Kronofogden påträffar i gäldenärens och dennes makes/sambos gemensamma besittning ska anses tillhöra gäldenären om inget annat visas. Det kan vara

mannen som är gäldenär och hustrun som påstår att egendomen är hennes. Det räcker då inte för hustrun att enbart påstå att även hon har besittning till egendomen och att hon äger den i sin helhet eller är samägare. Åberopar hon samäganderätt måste hon presentera utredning som gör sådan äganderätt sannolik. Ett exempel kan vara en faktura som visar att båda makarna står som köpare till egendomen. Ett annat exempel kan vara kontoutdrag som visar att ett belopp som motsvarade köpesumman tagits ut från ett gemensamt bankkonto eller från konto som makarna disponerade var för sig. Vanligare är att maken gör gällande rätt till **hela** egendomen. Ett sådant påstående måste styrkas.

**Arv, köp,  
gåva m.m.**

Gäldenärens maka kan hävda sin äganderätt till egendom i makarnas besittning genom att visa en handling där det framgår att hon är ensam ägare, t.ex. genom att visa upp en bouppteckning, en arvsaktshandling eller ett testamente. Gäldenärens maka kan också hävda att hon själv förvärvat saken genom köp eller gåva från utomstående. För att styrka påståendet måste maken kunna visa upp en skriftlig handling, t.ex. en faktura, ett kvitto, ett avbetalningskontrakt eller ett gåvobrev. Om äganderätten grundas på ett köp som skett efter att äktenskapet ingåtts är den åberopade köpehandlingen i sig inte tillräcklig bevisning om vem som är rätt ägare (NJA 1980 C 374 och C 421 = RIC 1/81 I och II, NJA 1983 s. 410 = RIC 28/83 I), NJA 1984 s. 132 = 17/84 och NJA 1986 s. 443 I och II = RIC 4/87). Många gånger är det ju tillfälligheter som avgör vem av makarna som angivits som köpare. Kronofogden måste därför i så fall försöka bedöma om maken på grund av egen inkomst eller förmögenhet verkligen har kunnat köpa varan. (NJA 1980 C 374 och C 421 = RIC 1/81, NJA 1984 s. 375 = RIC 31/84, NJA 1984 C 144 = RIC 8/85). När man tvekar om makans möjlighet att köpa varan bör utmätning ske, eventuellt i kombination med ett föreläggande enligt 4 kap. 20 § UB (NJA 1980 C 374 = RIC 1/81 I, NJA 1983 s. 410 II = RIC 28/83 II, NJA 1988 C 183).



<b>Köp mellan makar och sambor</b>	En make kan köpa egendom av den andra maken. Ett sådant köp kan göras gällande mot den andra makens borgenärer om – enligt grundläggande sakrättsliga regler – den överlåtna egendomen traderats (överförts). Det är svårt att praktiskt uppfylla traditionskravet mellan samboende makar eftersom det kräver att säljaren inte har möjlighet att använda godset.
<b>Underhållsbidrag mellan makar</b>	Enligt äktenskapsbalken ska makar, var och en efter sin förmåga, bidra till familjens underhåll (6 kap. 1 § äktenskapsbalken). Om den enes medel inte räcker till för hans eller hennes personliga behov ska den andre maken skjuta till de pengar som behövs (6 kap. 2 § äktenskapsbalken). Vad den förste maken får på detta sätt blir därefter dennes egendom utan något registreringsförfarande (6 kap. 3 § äktenskapsbalken).
<b>Gåvor mellan makar</b>	En gåva mellan makar kan registreras (8 kap. 1 § äktenskapsbalken). För att en gåva ska bli gällande mot givarens borgenärer krävs att sådan registrering skett i äktenskapsregistret. Ingen registrering behövs dock för en gåva som är en personlig present och inte står i något missförhållande till givarens ekonomiska villkor.
<b>Gåvor mellan sambor</b>	<p>Det finns inga särskilda regler som talar om hur sambor ska skänka egendom mellan sig. I stället får de använda vanliga förmögenhetsrättsliga regler för att en övergång av äganderätten till egendomen mellan dem ska äga rum. Det kan innebära svårigheter för sambor att uppfylla kravet på tradition (överföring) av lös egendom.</p> <p>Det finns ingen möjlighet för borgenärerna att rikta sina krav mot en gåvomottagande sambo enligt sambolagen. Den enda möjligheten är att söka återvinning i givarens konkurs. Eftersom sambor enligt konkurslagens återvinningsregler räknas som närstående är återvinningsfristen densamma som för makar, tre år, eller som vid otillbörlighet utan tidsbegränsning.</p>

**Bodelning  
mellan makar**

För att styrka sitt ägande kan en make åberopa att han och den andre maken gjort en bodelning. Bodelning sker i enlighet med regler i äktenskapsbalken. En giltig bodelning kan uppstå genom skriftligt avtal, lagakraftvunnet bodelningsbeslut eller sådan dom i klander mål. Allmänt gäller att den formella bodelningen medför ett sakrättsligt skydd för förvärvaren mot den andre makens borgenärer. Någon särskild besittningsövergång krävs inte. Den aktuella egendomen måste dock vara angiven i bodelningshandlingen.

Bodelning ska göras mellan makar då äktenskapet upplöses i samband med äktenskapsskillnad eller ene makens död. Bodelningen kan också göras redan då ansökan om äktenskapsskillnad lämnats in till rätten (9 kap. 4 § äktenskapsbalken). Makar får också inför en omedelbart förestående äktenskapsskillnad avtala om den kommande bodelningen eller om annat som har samband med denna (9 kap. 13 § äktenskapsbalken). Ett sådant föravtal har dock ingen verkan mot borgenärerna förrän den verkliga bodelningen skett (NJA 1974 s. 684 och NJA 1985 s. 432).

Makar kan också göra en bodelning under äktenskapet. Först måste makarna dock skriftligen anmäla till Skatteverket att man vill göra bodelning. En sådan anmälan ska registreras av Skatteverket (9 kap. 1 § andra stycket äktenskapsbalken).

När bodelning har gjorts har makarna eller en av dem möjlighet, men inte skyldighet, att ge in bodelningshandlingen till Skatteverket för registrering i äktenskapsregistret (13 kap. 6 § äktenskapsbalken).

Som skydd för borgenärerna innehåller äktenskapsbalken också bestämmelser om att en make inte får låta enskild egendom ingå i en bodelning eller på något annat sätt avstå från egendom som ska ingå i den till skada för borgenärerna. En make får inte heller vid lottläggningen avstå från utmättningsbar egendom i utbyte mot egendom som inte får utmätas. Om make avstår egendom eller av annan anledning antas vara på obestånd och på grund av det inte kan betala en skuld som uppstår innan

bodelningen, ska den make som mottagit egendom svara för bristen upp till värdet av det han erhållit för mycket. Undantag gäller om den egendom man avstår eller förvärvar är makarnas gemensamma bostad eller bohag som övertas av den bäst behövande (13 kap. 1 § andra stycket äktenskapsbalken). Om en gäldenär har avstått från sin rätt vid en bodelning till skada för borgenären, kan en skadelidande borgenär stämma maken och begära att bodelningen helt eller delvis går tillbaka. Ett alternativ är att begära gäldenären i konkurs och att förvaltaren stämmer maken.

**Bodelning  
mellan sambor**

Uppdelningen av egendom mellan sambor kan göras enkelt på så sätt att var och en tar sin egendom med sig när förhållandet upphör. Om någon av samborna kräver det ska bodelning ske enligt sambolagen (8 § första stycket sambolagen). Samborna kan dock även avtala i förväg om att sambolagens regler om bodelning inte ska gälla för dem (9 § sambolagen). Bodelning kan bli aktuellt hos sambor endast när samboförhållandet upphör. Viss tid kan dock gå mellan upplösningen och bodelningen. Domstol kan besluta om att en av samborna ska ha rätt att bo kvar i bostaden tills man gjort bodelningen (28 § sambolagen). Den personen har normalt även rätt att använda det gemensamma bohaget fram till dess (29 § sambolagen). För själva bodelningen gäller motsvarande regler som för makar, dvs. att avtal ska upprättas skriftligen och att bodelningsförrättare kan förordnas (20 § sambolagen jämförd med 9 kap. 5 § äktenskapsbalken och 26 § sambolagen jämförd med 17 kap. 1 § äktenskapsbalken). Det sakrättsliga skyddet för den mottagande sambon uppkommer alltså när avtalet upprättats och undertecknats eller när bodelningsförrättningen vunnit laga kraft. Det går inte att registrera ett bodelningsavtal mellan sambor.

En sambo får inte vid en bodelning avstå egendom som belöper på hans andel till skada för sina borgenärer om deras fordringar har uppkommit före bodelningen (21 § sambolagen jämförd med 13 kap. 1 och 2 §§

äktenskapsbalken). Den sambo som fått för mycket har i så fall ett ansvar mot den avstående sambons borgenärer på samma sätt som gäller för makar. Även en avliden sambos arvingar eller universella testamentstagare kan bli solidariskt betalningsskyldiga.

Här liksom för makar gäller det att borgenärerna kan föra talan vid tingsrätten mot den sambo som gynnats genom illojal bodelning.

### **Äktenskapsförord**

Makar och partner, men inte sambor, kan genom ett äktenskapsförord bestämma bl.a. att egendom som tillhör eller tillfaller någon av dem ska vara den personens enskilda (7 kap. 3 § äktenskapsbalken). Vid utmätning är det ointressant om egendomen ingår i giftorättsgodset eller är enskild. Vad som har betydelse är vem av makarna egendomen tillhör. I vissa fall kan man hänvisa till ett äktenskapsförord för att visa vem av makarna som äger viss egendom. Till ett äktenskapsförord kan man foga en förteckning över egendom som är tänkt att bli enskild. På det sättet kan förordet få betydelse ur bevissynpunkt vid utmätning. Ett registrerat förord med en förteckning är ett bevis på äganderätten till den egendom som kan identifieras. Man bör dock komma ihåg hur ett äktenskapsförord kommer till och att det vid registreringen inte kontrolleras om makarnas uppgifter motsvarar de faktiska förhållandena.

Om det inte finns någon förteckning över den egendom som avses med äktenskapsförordet, saknar detta bevisvärde. Det ger inte någon antydning om att just den egendom som är aktuell för utmätning tillhör gäldenärens make (Hovrättens för Västra Sverige utslag 1975-05-20, Ö 229/75 = RIC 27/75).

Äktenskapsförord bör kontrolleras av KFM med äktenskapsregistret (avsnitt 3.3).

### **Förrättning hos sambor**

Allmänt gäller att det är utmätningssökanden som har bevisbördan för att gäldenären är sammanboende på ett

sådant sätt att det går att tillämpa 4 kap. 19 § första stycket UB. Det är inte meningen att Kronofogden ska undersöka de sammanboendes privata förhållanden närmare för att kunna fastställa deras "status". Om det är tveksamt om de är sambor ska andra stycket i 4 kap. 19 § UB tillämpas (NJA 1989 s. 682 = RIC 27/8).

### **8.8 Lös egendom som gäldenären besitter tillsammans med annan än make/sambo**

Det förekommer att även andra än makar och sambor har egendom i gemensam besittning. Gemensam besittning kan förekomma i såväl bostäder och verksamhetslokaler som på andra platser. Det förekommer att andra än makar/sambor delar bostad. Det kan gälla barn och ungdomar som inte lämnat föräldrahemmet, föräldrar som flyttat hem till ett vuxet barn, syskon eller kamrater som av ekonomiska skäl delar bostad osv. I en verksamhetslokal kan flera olika företag bedriva verksamhet. Det förekommer att vissa fria egna företagare som advokater, revisorer, konsulter m.fl. har en kontorsgemenskap som innefattar gemensamma datorer och annan kontorsutrustning. Det är inte heller ovanligt att mer än en person kan ha gemensam dispositionsrätt till någon parkeringsplats eller ett bankfack.

I dessa fall tillämpas regeln i 4 kap. 19 § andra stycket UB. Av bestämmelsen framgår det att om gäldenären och någon annan än maken/sambon har lös egendom i gemensam besittning så får Kronofogden utmäta endast om det framgår, dvs. är utrett, att egendomen eller en del av den tillhör gäldenären. En förutsättning för utmätning i dessa fall är alltså att Kronofogden har kunnat utreda gäldenärens äganderätt.

Av detta följer att det är av största betydelse för Kronofogden att veta om gäldenärens "medbesittare" är en make, sambo eller annan tredje man.

**Hemmavarande barn**

Är gäldenärens "medbesittare" ett hemmavarande omyndigt barn anses barnet inte ha någon "egen" besittning till egendomen. Utmätning kan då ske genom att tillämpa 4 kap. 18 § eller 19 § första stycket UB (NJA 1983 C 104 = RIC 50/83).

Av rättsfallet NJA 1995 s. 416 (RIC 9/95) framgår det att den omständigheten att ett myndigt barn bor hos gäldenären inte automatiskt innebär att barnet är medbesittare till egendomen i hemmet. Man måste se till omständigheterna i det enskilda fallet, t.ex. om barnet bott hos gäldenären utan avbrott. Om det är så bör besittningssituationen kunna bedömas så att myndighetsålderns inträde inte har inneburit någon förändring i besittningshänseende. Om däremot ett vuxet barn som flyttat ut ur hemmet flyttar tillbaka, bör besittningssituationen bedömas med utgångspunkt i 4 kap. 19 § andra stycket UB. I så fall är det upp till Kronofogden/sökanden att styrka att den egendom som barnet påstår sig äga i boet tillhör gäldenären. Den egendom som barnet inte gör anspråk på bör anses vara i gäldenärens ensambesittning eller, om han är gift eller sambo, i dessa parters gemensamma besittning.

## **8.9 Utmätning av fast egendom**

Den vanligaste situationen vid utmätning av fast egendom är att gäldenären har lagfart på fastigheten. I så fall får utmätning ske. Det gäller dock inte om det är känt för Kronofogden att någon annan har förvärvat fastigheten men ännu inte har skaffat sig lagfart.

Om Kronofogden får veta att gäldenären äger fast egendom utan att vara lagfaren ägare får utmätning ske. Det förutsätter i allmänhet att Kronofogden har tillgång till gäldenärens fångeshandling, köpebrev, arvskaftesinstrument osv. En kopia av fångeshandlingen får anses vara tillräckligt (avsnitt 7.3).

**Dold samäganderätt till fast egendom**

Något som förekommer i praktiken är att makar eller sambor bor i en fastighet som endast är lagfaren för den ene maken eller sambon trots att de skaffat fastigheten

med gemensamma ekonomiska ansträngningar och för sitt gemensamma boende. I sådana situationer kan den icke lagfarne maken ha en "dold äganderätt" i fastigheten. Denna dolda samäganderätt kan vara åtkomlig för den dolde ägarens borgenärer. För att det ska handla om en dold samäganderätt krävs alltså att makarna förvärvat fastigheten med avsikt att äga den tillsammans, att båda makarna bidragit ekonomiskt till förvärvet och att fastigheten används som gemensam bostad eller fritidsbostad. Finner Kronofogden att gäldenären har en dold samäganderätt kan denna rättighet utmätas enligt de regler som gäller för fordringar och rättigheter. Efter ett stämning föreläggande enligt 4 kap. 23 § UB får utmätningssökanden föra talan vid en domstol mot den öppne ägaren (se Gregow Tredje mans rätt vid utmätning s. 298 ff, se också Svea hovrätts dom 1987-06-02, DT 24 = RIC 7/88 och NJA 1993 s. 324 = RIC 19/94 med hänvisningar till doktrin). Ett anspråk på dold samäganderätt kan inte preskriberas (NJA 2013 s. 632).

I rättsfallet NJA 1985 s. 615 (RIC 40/85) konstaterade HD att en dold äganderätt är en rättighet och att fastigheten inte kan utmätas så länge gäldenärens äganderätt är dold. Utmätningen av den dolda äganderätten ska utformas som en rättighetsutmätning och i regel förenas med en stämningshänvisning enligt 4 kap. 23 § UB.

I rättsfallet NJA 2004 s. 397 (RIC 27/04) överlät en man sin fastighet till sin sambo. Fastigheten använde de gemensamt. Staten som borgenär förde talan mot mannen och hävdade i HD att mannen var dold ägare till hälften av fastigheten. HD fann att staten skulle styrka att parternas avsikt vid överlåtelsen hade varit att de skulle äga fastigheten gemensamt. Staten lyckades inte med detta och talan ogillades därför. Man kan allmänt konstatera att utmätningssökanden har ett svårt bevisläge i sådana här fall, när en rättighet som ansetts vara dold äganderätt utmätts med stämningshänvisning för utmätningssökanden. Sökanden ska ju som kärande styrka motpartens avsikt

med förvärvet och ofta också hur den påstått dolda äganderätten finansierats. Om motparterna är överens kan bevisbördan bli övermäktig, som i detta fall.

Innan man utmäter måste Kronofogden grundligt utreda gäldenärens och den lagfarne ägarens förhållanden. Man måste t.ex. skapa klarhet i vad som var avsikten med förvärvet av huset och hur köpet respektive driftskostnaderna har finansierats (Svea hovrätts dom 1987-06-02, DT 24 = RIC 7/88).

Rättighetsutmätningen i sig hindrar inte den lagfarne ägaren att förfoga över fastigheten (NJA 1985 s. 97 = RIC 16/85) och Kronofogden får inte ge något förbudsmeddelande till denne. I samband med processen i tingsrätten kan dock käranden yrka kvarstad enligt 15 kap. 2 § RB (NJA 2001 s. 509 = RIC 34/01).

När man misstänker en dold äganderätt är det ofta bättre för utmätningssökanden att försätta gäldenären/den dolda ägaren i konkurs än att föra talan mot den öppne ägaren. Inom konkursens ram ska konkursförvaltaren utreda och agera i saken.

### **8.10 Föreläggande för tredje man att väcka talan**

Som framgått ovan är det i vissa fall tredje man som måste bevisa att egendom tillhör honom om han vill skydda den från utmätning. Dessa fall är när

- Kronofogden anser att det är utrett att egendomen tillhör gäldenären (4 kap. 17 § och 24 § första meningen UB)
- gäldenären har ensambesittning till egendomen (4 kap. 18 § första stycket UB)
- gäldenären är registrerad ägare till ett skepp eller ett luftfartyg (4 kap. 18 § andra stycket UB)



- gäldenären tillsammans med sin maka eller sambo har gemensam besittning till egendomen (4 kap. 19 § första stycket UB) eller
- gäldenären har lagfart på fast egendom (4 kap. 24 § andra meningen UB).

Om tredje man bara **gör sannolikt** att egendomen tillhör honom har Kronofogden möjlighet att enligt 4 kap. 20 § och 26 § UB förelägga tredje man att väcka talan mot sökanden och gäldenären (stämningshänvisning). Föreläggandet kan till och med ges efter det att egendomen sålts. Även domstolen kan i samband med ett överklagande av en utmätning lämna en sådan stämningshänvisning (se t.ex. NJA 2008 s. 444). En talan som väcks på grund av en hänvisning gäller bättre rätt till egendomen i fråga.

Fördelen med möjligheten att lämna in en stämningshänvisning är att utmätningsborgenärens rätt att få betalt ur den utmäta egendomen därmed blir slutligt klargjord. Annars har tredje man – om ingen stämningshänvisning lämnas – obegränsat med tid att väcka talan mot gäldenären om bättre rätt.

### **Kronofogdens prövning**

Kronofogden ska förelägga tredje man att väcka talan bara om myndigheten anser att det finns tillräckliga skäl för det. Det går t.ex. att underlåta föreläggande om tvisten redan är föremål för rättegång. En tvist kan också vara utan större betydelse för det exekutiva ärendet, t.ex. om utmätningssökandens fordran är förenad med panträtt i den utmäta egendomen.

Kronofogden ska pröva om tredje man har fog för sitt anspråk. Om anspråket är ogrundat ska man inte lämna något föreläggande. Ett föreläggande bör normalt bara meddelas på grund av att saksammanhanget är oklart och inte därför att det finns delade meningar om själva rättsfrågan (KUB IV s. 175).

En allmän regel är att man bör lämna föreläggande att väcka talan om bättre rätt när den bevisning som åberopas är sådan att den prövas bättre i en tvistemålsprocess än i utsökningens målet. En förutsättning för en hänvisning är dock att tredje mans äganderätt för Kronofogden framstår som mer sannolik än gäldenärens. Man kan ställa lägre krav på sannolikheten om tvisten gäller mycket värdefull egendom (NJA 1983 s. 410 = RIC 28/83 och Gregow, Tredje mans rätt vid utmätning, s. 136 ff. och 207 ff. samt, angående utformningen av föreläggandet, s. 349 ff.).

Läs mer om förutsättningarna för att ge föreläggande att väcka talan i bl.a. NJA 1983 s. 410 = RIC 28/83, NJA 1984 s. 132 = RIC 17/84, NJA 1984 C 148 = RIC 20/85, NJA 1984 s. 456 = RIC 30/84, NJA 1991 C 145 = RIC 33/92, NJA 1992 s. 363 = RIC 30/92, NJA 2008 s. 444.

Tredje man ska väcka talan mot både sökanden och gäldenären. Talan väcks enligt 2 kap. 24 § UB vid den tingsrätt som ska pröva en överklagad utmätning. Om föreläggandet rör fast egendom ska talan väckas vid den domstol där fastigheten finns. Föreläggandet ska delges den tredje mannen, som därefter har en månad på sig att väcka talan. Om Kronofogden lämnat föreläggandet är det Kronofogden som delger. Om en domstol lämnat det, svarar domstolen för delgivningen. Om tredje mannen inte lämnar in en stämningsansökan inom denna tid förlorar han sin rätt mot utmätningssökanden (4 kap. 20 § andra stycket UB), vilket även innebär att han inte får överklaga utmätningen. Tredje man kan överklaga utmätningen även om han fått ett föreläggande om att väcka talan. Om överklagandet bifalles fyller föreläggandet ingen funktion längre, utan bortfaller. Om överklagandet ogillas sätter tingsrätten upp en ny tid för tredje mannen att väcka talan.

Om en tredje man inte följer föreläggandet, t.ex. därför att gäldenären överklagat utmätningen, gör han det på egen risk. Han förlorar sin rätt mot sökanden när tiden för att väcka talan har löpt ut. Han blir alltså beroende av att gäldenären verkligen har framgång med sitt överklagande.

**Försäljnings-  
förbud**

När Kronofogden lämnat ett föreläggande enligt 4 kap. 20 eller 26 §§ UB om att väcka talan får den utmäta egendomen enligt 8 kap. 5 § UB normalt inte säljas förrän tvisten blivit slutligen avgjord eller tiden för att väcka talan har gått ut. Om tredje mannen samtycker kan dock egendomen säljas utan hinder av föreläggandet. Försäljning får också ske om tvisten inte påverkar köpeskillingen i väsentlig mån eller om egendomen hastigt faller i värde eller kräver alltför kostsam vård.

Man får som tidigare nämnts väcka talan även om inget stämningföreläggande lämnats (NJA 1984 s. 217 = RIC 15/84). I en sådan situation kan Kronofogden som regel sälja utmätt egendom och redovisa medlen. Det kan dock finnas skäl att med stöd av proportionalitetsprincipen avvakta med ytterligare verkställighetsåtgärder om det t.ex. genom stämningen framförs omständigheter som inte tidigare prövats i utmätningens mål eller frågan om äganderätten är föremål för prövning.

**8.11 Föreläggande för sökanden att väcka talan**

Om Kronofogden inte kan utmäta enligt 4 kap. 17–19 §§ UB, men det är sannolikt att viss egendom tillhör gäldenären, kan egendomen enligt 4 kap. 22 § UB utmätas med förbehåll för tredje mans rätt (RH 1983:57 och NJA 1986 s. 334 = RIC 20/86). Sökanden ska då normalt föreläggas att väcka talan mot tredje man, däremot inte mot gäldenären. Bestämmelsen tillämpas sällan i praktiken och gäller inte för fast egendom, registrerade skepp eller registrerade luftfartyg. Om sökanden inte följer föreläggandet ska utmätningen hävas, vilket bör anges. Att en fordran eller rättighet är tvistig är inget hinder mot utmätning, men det måste finnas omständigheter som pekar på att gäldenären verkligen har en fordran eller rättighet med ett ekonomiskt värde som gör utmätningen meningsfull. Om det finns skäl till det kan Kronofogden enligt 4 kap. 23 § UB förelägga sökanden att väcka talan vid

en domstol mot den som fordran eller rättigheten riktar sig mot (sekundogäldenären). Talan gäller då fordringens eller rättighetens existens (Gregow, Tredje mans rätt vid utmätning, s. 373 ff.; NJA 1985 s. 468 = RIC 39/85). Kronofogden ska bara förelägga om det finns någon mening med det. Kronofogden måste alltså göra en bedömning om sekundogäldenären (UB talar här om tredje mannen) har fog för sin ståndpunkt. Bestämmelsen om föreläggande för sökanden att väcka talan gäller också när det är ovisst i vilken mån ett utmätt pantbrev eller någon annan inteckningshandling utgör säkerhet för fordran. Samma regler gäller om tiden för att väcka talan, om behörig tingsrätt, som vid föreläggande för tredje man. Om varken sökanden eller tredje mannen väckt talan inom den föreskrivna tiden, ska Kronofogden häva utmätningen.

## 9 Borgenärsrollen m.m.

Kapitlet har uppdaterats 2018-08-24

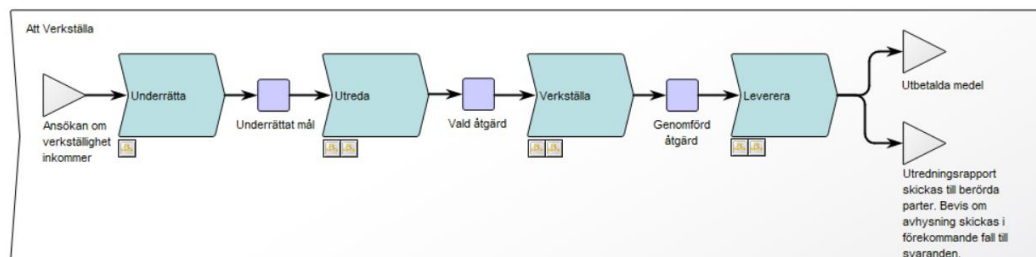

*Borgenärsuppgifterna faller utanför verkställighetsprocessen men utförs parallellt med i första hand processtegen Utreda och Verkställa.*

Sedan långt tillbaka har Kronofogden haft huvudansvaret för borgenärsuppgifterna i allmänna mål enligt utskningsbalken och indrivningslagen. Genom lagen om Skatteverkets hantering av vissa borgenärsuppgifter, som trädde i kraft den 1 januari 2008, har de borgenärsuppgifter som är av offensiv natur förts över till Skatteverket. Kronofogden har kvar uppgifterna att vara borgenärsföreträdare i utskningsmål, att besluta om uppskov samt avbrytande av indrivning och avräkning enligt avräkningslagen.

### 9.1 Verkställighet är huvudregel

Speciellt för de fordringar som handläggs som allmänna mål är att den debiterande myndigheten ska begära indrivning hos Kronofogden om särskilda skäl inte talar emot det. Detta är en huvudregel. Den debiterande myndigheten har inte samma möjlighet att avstå från indrivning som en enskild fordringsägare.

En fordran i ett allmänt mål ska enligt 4 § IF i regel överlämnas till Kronofogden senast två månader efter att den skulle ha betalats. För felparkeringsavgifter och underhållsstöd gäller i stället fem månader. Ett undantag från regeln om överlämnande inom viss tid, som angivits i förarbetena, är när beloppet är litet. Med litet menade man när lagen skrevs högst 100 kr.

Det finns särskilda bestämmelser om indrivning när det gäller skatter och avgifter som ingår i skattekontosystemet. Enligt 70 kap. 1 § SFL är det fordrans storlek som avgör när indrivning ska begäras. Huvudprincipen är att näringsidkares skulder lämnas till indrivning om det obetalda beloppet är minst 10 000 kr och i fråga om andra skattskyldiga minst 2 000 kr.

**Avvakta med indrivning**

I 70 kap. 2 § SFL och i 4 § IF finns det undantagsregler som medger att Skatteverket och andra debiterande myndigheter, om det finns särskilda skäl, avstår från att lämna en fordran för indrivning även om nyss angivna beloppsgränser och tidsperioder överskridits. Undantagsregeln gäller främst när gäldenären begärt anstånd med att betala skatten. Exempel på andra situationer då den kan tillämpas är när gäldenären har ansökt om ackord, nedsättning av fordran eller skuldsanering (jfr 4 § IF). Förutsättningen är att det kan antas att den skattskyldige kommer att få anstånd eller eftergift.

**Snabbrestföring**

Om det beträffande annan fordran än skatt finns risk att ett dröjsmål äventyrar indrivningen, ska indrivning begäras skyndsamt, (4 § sjätte stycket IF). Om det handlar om skatt går det att göra undantag från beloppsgränserna om det finns särskilda skäl (70 kap. 2 § 2. SFL). Det kan även finnas särskilda skäl att begära indrivning utan att den skattskyldige först fått en betalningsuppmaning (3 § första stycket IF).

## **9.2 Sökandens roll**

Om en sökande i allmänt mål har uppgifter om gäldenärens ekonomiska förhållanden, som kan antas vara av betydelse för indrivningen, ska Kronofogden underrättas om detta när ansökan görs eller så snart som möjligt därefter (7 § IF). Denna bestämmelse bryter den sekretess som kan finnas hos sökanden (10 kap. 28 § OSL). Dessutom har sökanden kvar vissa skyldigheter när det gäller själva

fordringsbeloppet även efter att målet lämnats över till Kronofogden.

**Anstånd**

En sökande myndighet kan i vissa fall bevilja anstånd med betalningen av en fordran. I 63 kap. SFL regleras alla de olika typer av anstånd med betalning som kan komma ifråga avseende skatter och avgifter. Här kan särskilt nämnas det s.k. ändringsanståndet enligt 63 kap. 4 § SFL och som innebär att Skatteverket ska bevilja anstånd med betalning av skatt eller avgift, om det är tveksamt hur stort belopp som kommer att behöva betalas. I vissa situationer kan Skatteverket bevilja anstånd för fordringar som överlämnats för indrivning till Kronofogden. Enligt 8 § IF ska sökanden skyndsamt, dvs. omgående, upplysa Kronofogden om anståndet. Om Skatteverket ger anstånd med skattebetalningen krediteras skattekontot med anståndsbeloppet. Någon särskild underrättelse till Kronofogden skickas inte. När anståndet meddelas ska eventuella utmätningar gå tillbaka (NJA 1989 s. 137 = RIC 4/89).

**Nedsättning**

Om beslutet om att gäldenären ska betala skulden ändras, t.ex. genom att taxeringen sänks, ska den debiterande myndigheten genast underrätta Kronofogden (8 § IF). Mer information om skattefordringar finns under rubriken Anstånd. Om gäldenären betalar direkt till sökanden ska Kronofogden också underrättas (9 § IF). Även en sådan underrättelse ska lämnas skyndsamt.

### 9.3 Kronofogdens borgenärsroll enligt UB

**Kronofogden  
företräder  
sökanden**

I 2 kap. 30 § andra stycket UB finns bestämmelser om Kronofogdens befogenhet att i allmänna mål företräda sökanden. Innebörden av bestämmelsen är att Kronofogden i allmänna mål ska göra det som ankommer på sökanden i ett enskilt mål. Det kan vara fråga om att sökanden ska höras eller begära att någon åtgärd vidtas i verkställigheten. Exempel på sådana handläggningsmoment är

- anstånd med löneutmätning
- anstånd med försäljning av utmätt egendom
- begäran om indragning av hela egendomen efter andels-utmätning
- begäran om att ta en fastighet i anspråk vid pantbrevs-utmätning
- begäran om nytt försäljningsförsök
- rättelse av utmätning
- att godta ett bud vid exekutiv auktion.

Kronofogden behöver alltså inte ta kontakt med den debiterande myndigheten när åtgärder av detta slag blir aktuella.

Bestämmelsen anses också innebära att Kronofogden kan avstå från utmätning av påträffad egendom om ett uppskov kan beviljas under betryggande former. Kronofogden kan också återkalla en utmätning som gjorts i ett allmänt mål. Detta kan ske även om tvåveckorsfristen i 4 kap. 34 § UB för att häva en utmätning har löpt ut.

Dessutom finns följande två undantag från Kronofogdens befogenhet att företräda sökanden i allmänna mål.

#### **Avvisning**

Om en ansökan om verkställighet är bristfällig ska den sökande föreläggas att avhjälpa bristen. Om detta inte sker avvisar Kronofogden ansökningen (2 kap. 5 § UB). Det är ytterst sällsynt att Kronofogden behöver ifrågasätta om ett allmänt mål är verkställbart. Om en sådan situation skulle uppkomma ska Kronofogden naturligtvis inte förelägga sig själv att avhjälpa bristen. Föreläggandet ska i stället riktas till den debiterande myndighet som har ansökt om verkställighet. Observera att Skatteverket inte företräder den debiterande myndigheten i detta sammanhang.

#### **Invändning**

Även i ett allmänt mål kan gäldenären invända mot verkställighet enligt 3 kap. 21 § UB. I sådana fall ska



Kronofogden inte agera som borgenärsföreträdare utan endast fatta beslut i frågan. Läs mer om handläggningen i avsnitt 2.8.

## 9.4 Kronofogdens gäldenärsutredning

### Syfte

Tillgångsundersökningen är inriktad på att hitta tillgångar och ger ingen samlad bild av gäldenärens ekonomiska förhållanden. Den räcker därför inte som underlag för de beslut som Kronofogden fattar i sin borgenärsroll.

I allmänna mål ska Kronofogden därför, förutom en tillgångsundersökning, göra den utredning om gäldenärens ekonomiska förhållanden som behövs för att kunna bedöma en fråga om uppskov eller om att avbryta indrivning. Denna utredning kallas gäldenärsutredning (6 § IL). Hur omfattande en sådan utredning måste vara beror på omständigheterna i det enskilda fallet. När det är möjligt bör Kronofogden göra gäldenärsutredningen och tillgångsundersökningen i ett sammanhang. I praktiken blir det främst aktuellt att göra en gäldenärsutredning när gäldenären hör av sig med en begäran om uppskov exempelvis i nära anslutning till att underrättelse om mål har skickats ut eller i samband med en förrättning.

Gäldenärsutredningen är som viktigast när en gäldenär vill ha uppskov, med eller utan en avbetalningsplan. När en gäldenär begär uppskov ska Kronofogden i en uppskovs-utredning utreda och dokumentera samtliga omständigheter som är av betydelse för uppskovsfrågan (2 § Kronofogdemyndighetens föreskrifter om hanteringen av vissa borgenärsuppgifter, KFMFS 2008:1). Självklart måste den som begär uppskov själv redogöra utförligt för sina ekonomiska förhållanden. Kronofogden bör sedan kontrollera uppgifterna och kan också göra egna efterforskningar. Gäldenären ska tillhandahålla det material som Kronofogden anser är nödvändigt, t.ex. balans- och resultaträkning, revisionsberättelse och det senaste årsbokslutet (om företaget inte omfattas av skyldigheten

att upprätta årsredovisning) eller andra räkenskaphandlingar. Om gäldenären inte gör detta talar det för att uppskov inte ska beviljas.

**Begränsningar i revisionsplikten**

Om ett aktiebolag inte har någon revisor, vilket mindre aktiebolag inte behöver ha efter den 1 november 2008, bör Kronofogden kontrollera vem som har biträtt näringsidkaren när årsredovisningen upprättades. Kronofogden bör också kontrollera detta när andra juridiska personer ska upprätta ett årsbokslut. Handelsbolag behöver inte upprätta någon årsredovisning annat än om det är ett mycket stort företag. Fr.o.m. 2011 års taxering är en näringsidkare skyldig att lämna uppgift om en uppdragstagare har biträtt när årsredovisningen eller årsbokslutet upprättades. I självdeklarationen ska också anges om en årsredovisning har varit föremål för revision, dvs. en sådan som har utförts i enlighet med lag och utmynnat i att revisorn har lämnat en revisionsberättelse.

**Total skuldsättning**

Vid en bedömning av gäldenärens betalningsförmåga och ekonomiska situation i övrigt är det viktigt att utreda gäldenärens totala skuldsättning. En gäldenär som har fler skulder än dem som finns hos Kronofogden har mindre möjlighet att följa en avbetalningsplan. Kronofogden kan behöva utreda både om gäldenären har förfallna men ännu inte restförda skatter och om han har skulder till banker eller liknande.

En utredning av hur skulderna har uppkommit kan ge värdefull information, t.ex. vid underskott på skattekontot. För banklån är det viktigt att ta reda på vad pengarna har använts till.

När gäldenären bedriver näringsverksamhet behöver Kronofogden kunskap om omsättningen, antalet anställda, resultatet i rörelsen m.m.

En intressant uppgift är om gäldenären har gjort sig av med tillgångar genom åtgärder som kan bli föremål för

återvinning. Vid kontakten med gäldenären i en sådan utredning bör Kronofogden ta reda på om han tidigare har ägt tillgångar och vad som i så fall hänt med dem. Om det kan finnas skäl för återvinning har Kronofogden en skyldighet att underrätta Skatteverket om detta (26 § IF och 8 § tredje stycket borgenärsföreskrifterna). Uppgifter om återvinningsbara transaktioner kan också komma fram i samband med tillgångsundersökningen. Det kan t.ex. gälla att gäldenären nyligen har gett bort egendomen.

Kronofogden gör ingen särskild gäldenärsutredning när indrivningen avbryts p.g.a. att Skatteverket har vidtagit eller överväger att vidta en borgenärsåtgärd. Beslutet grundar sig då endast på ett konstaterande av att det förhåller sig så. Bara om den betalningsskyldige är ett skiftat dödsbo eller ett likviderat bolag blir det aktuellt att avbryta indrivningen därför att ytterligare indrivningsåtgärder framstår som utsiktslösa eller inte är försvarliga av kostnadsskäl (7 § borgenärsföreskrifterna, se även avsnitt 9.6). I dessa fall tar utredningen enbart sikte på att konstatera att gäldenären är ett skiftat dödsbo eller ett bolag som har upplösts genom likvidation. Detta dokumenteras genom en handläggarnotering i Init.

#### Källor för upplysning

En mer djupgående gäldenärsutredning blir alltså bara aktuell i en situation då gäldenären begär att få uppskov. De främsta källorna för upplysning i uppskovsutredningen är följande:

- Uppgifter som gäldenären lämnar.
- Uppgifter som Kronofogden har tillgång till genom kontroll i t.ex. Init, beskattningsdatabasen samt databasen för betalningsföreläggande och handräckning.
- Uppgifter från den myndighet som påfört fordran. Som redan nämnts ska en sökande lämna uppgifter om gäldenärens ekonomiska förhållanden till Kronofogden (7 § IF). Hur Kronofogden får del av sådana uppgifter varierar. Vissa uppgifter i beskattningsdatabasen är tillgängliga för Kronofogden via Init. Ytterligare uppgifter från Skatteverket och uppgifter från andra sökande måste

hämtas in genom en kontakt mellan myndigheterna. Eftersom skyldigheten att lämna uppgifter till Kronofogden är författningsreglerad, är de sekretessbestämmelser som gäller hos den myndighet som lämnar ut uppgifterna inte något hinder (10 kap. 28 § OSL).

Uppskovsutredningen dokumenteras i en särskild funktion i Init. Funktionen ger också möjlighet att elektroniskt skicka utredningen till Skatteverket, i syfte att ta reda på om myndigheten har vidtagit eller kommer att vidta någon offensiv borgenärsåtgärd. Skatteverkets svar lämnas elektroniskt och genererar en arbetsuppgift i Init:s inkorg. Init är kopplat till Skatteverkets databas BORIS, och visar därför alltid information om eventuella borgenärsåtgärder hos Skatteverket.

Kronofogden kan också ta in uppgifter på andra sätt. Det är då viktigt att tänka på att Kronofogden under en tillgångsundersökning förfogar över UB:s tvångsmedel, medan tvångsmedel aldrig får användas under en gäldenärsutredning. I uppskovsutredningen kan Kronofogden t.ex. inte meddela ett vitesföreläggande i samband med att uppgifter begärs från någon som har ett mellanhavande med gäldenären. Men om gäldenären inte själv presterar den utredning som Kronofogden behöver kan han räkna med att det inte blir något uppskov.

## **Prognos**

Uppskovsutredningen avslutas med att Kronofogden gör en bedömning av gäldenärens betalningsförmåga i framtiden. Tillgångsundersökningen lämnar enbart svar på frågan om gäldenären har tillgångar som helt eller delvis täcker de skulder som är föremål för verkställighet.

## **9.5 Uppskov**

### **9.5.1 Allmänt om uppskov**

Kronofogden kan bevilja uppskov med betalning av fordringar i allmänna mål (7 § IL). Uppskovet innebär att Kronofogden under den tid uppskovet gäller inte gör något för att driva in en fordran förutom att göra avräkning om skatt m.m. ska betalas tillbaka (9 § första stycket IL).

Skatteverket får inte heller utföra några offensiva borgenärsåtgärder, t.ex. ansöka om konkurs, så länge uppskovet består.

Grundprincipen är att restförda skulder ska betalas inom den tidsfrist som anges i underrättelsen om målet enligt 4 kap. 12 § UB. Uppskov får inte beviljas under längre tid än nödvändigt. Uppskov under längre tid än 12 månader får bara beviljas i undantagsfall (3 § borgenärsföreskrifterna). Om uppskovet inte förenas med en avbetalningsplan krävs synnerliga skäl för att det ska få gälla längre tid än 12 månader (8 § andra stycket IL). Uppskov ska inte beviljas om gäldenären kan betala skulden genast, t.ex. genom att ta ett banklån.

Om ett uppskov omfattar längre tid än 12 månader ska det omprövas efter den tiden. Uppskovet ska omprövas omgående om förutsättningarna förändras under uppskovstiden (avsnitt 9.5.6).

Det är de uppgifter som kommit fram under tillgångsundersökningen och uppskovsutredningen som ska ligga till grund för Kronofogdens beslut. Ett uppskov får bara beviljas om det kan antas vara till fördel för det allmänna, på grund av gäldenärens personliga förhållanden eller i avvaktan på att frågan om anstånd prövas.

Vid bedömningen av om en gäldenär ska få uppskov ska Kronofogden ha ett långsiktigt perspektiv. Att gäldenären blir restförd på nytt ska förhindras. Kronofogdens agerande ska syfta till att skulden avvecklas så snabbt som möjligt och inte ökar. Ovanstående aspekter är angelägna även ur gäldenärens perspektiv. Det är inte ovanligt att en gäldenär har en överdrivet optimistisk tro på sin förmåga att betala sina skulder. Han kan möjligtvis under en kortare tid och genom en kraftansamling fullgöra en avbetalningsplan, men han har på sikt ingen möjlighet att betala både restförda skulder och löpande skatter. Om Kronofogden i en sådan situation beviljar ett uppskov förvärras gäldenärens situation. Om han inte kan både betala sina skulder och

fortsätta näringsverksamheten eller behålla fastigheten är det vanligen bättre för honom att i ett tidigt skede avveckla rörelsen eller sälja fastigheten.

Skatteverket ska vanligen meddelas om Kronofogden överväger att bevilja uppskov (9 § borgenärsföreskrifterna). Kronofogden ska inte bevilja uppskov om Skatteverket lämnar besked om att de överväger att utföra eller redan har utfört en offensiv borgenärsåtgärd. Skatteverket ska också, utan undantag, underrättas när Kronofogden beviljat eller återkallat ett uppskov (10 § borgenärsföreskrifterna). I avsnitt 9.11 beskrivs närmare hur uppskovsfrågor och andra borgenärsåtgärder samordnas mellan Kronofogden och Skatteverket.

#### **Beslut och preskription**

När Kronofogden beviljar ett uppskov upprättas ett beslut i skriftlig form. I beslutet finns uppgifter om i vilka situationer uppskovet kan återkallas och om inanspråktagande av ställda säkerheter. Handlingen ska undertecknas av Kronofogdens handläggare och av gäldenären samt av tredje man om denne ställer säkerhet. Om den ordinarie preskriptionstiden infaller under uppskovstiden innebär det skriftliga medgivandet att fordran preskriberas först vid utgången av det kalenderår då skulden skulle ha betalats enligt medgivandet (6 § lagen om preskription av skattefordringar m.m.).

Om Kronofogden beviljar uppskov i situationer då Skatteverket inte behöver informeras (9 § borgenärsföreskrifterna) räcker det oftast att gäldenären får beslutet genom ett besked ur Init med ett bestämt datum för när skulden senast ska betalas. Ett sådant besked är inte ett skriftligt medgivande som förlänger preskriptionstiden. Om ett uppskov för en privatperson sträcker sig över en längre tid kan det vara motiverat att upprätta ett skriftligt medgivande så att effekterna för preskriptionen inträder.

### 9.5.2 Uppskov till fördel för det allmänna

För detta slags uppskov krävs att uppgörelsen ger ett minst lika bra ekonomiskt resultat som andra verkställighets- och borgenärsåtgärder.

Det förekommer att gäldenärer anger att de betalar ränta eller dröjsmålsavgift som skäl för att uppskovet är till fördel för det allmänna. Det ska dock inte påverka Kronofogdens bedömning.

Förutsättningarna för att få uppskov skiljer sig åt beroende på om det är fråga om en näringsidkare eller en gäldenär som inte bedriver näringsverksamhet. En näringsidkare ska behandlas på samma sätt oberoende av om han bedriver sin verksamhet som enskild firma eller t.ex. aktiebolag, med undantag för det som kan följa av bestämmelsen om beneficium i 5 kap. 1 § p. 3 UB. Om företaget drivs i bolagsform bör Kronofogden alltid överväga att kräva säkerhet i form av borgen från den eller de personer som företräder bolaget.

Som villkor för uppskov bör ställas att gäldenären gör avbetalningar (3 § borgenärsföreskrifterna). Det är emellertid också möjligt för Kronofogden att bevilja uppskov utan avbetalning. Ett uppskov utan avbetalning får i princip pågå högst ett år (8 § andra stycket IL).

Avbetalningsplaner som löper under en längre tid bör säkerställas genom att gäldenären ställer säkerhet. Detta är emellertid inget skäl i sig för att bevilja uppskov.

En avbetalningsplan måste vara rimlig. Kronofogden ska bedöma att gäldenären klarar av att betala enligt planen.

#### Uppskov för en privatperson

Det är oftast till fördel för staten att gå med på uppskov och avbetalningsplan om en privatperson vill betala skulden på kortare tid än vad en löneutmätning skulle kräva. I andra fall ska löneutmätning vara det normala.

Uppskov bör inte beviljas om fordran har uppkommit genom skönstaxering, om gäldenärens uppgifter om sina förhållanden inte är trovärdiga eller om det finns misstankar om ekonomisk brottslighet.

### **Uppskov för näringsidkare**

Kronofogden ska vara restriktiv med att ge näringsidkare uppskov. I regel är en konkursansökan alternativet till uppskov när gäldenären är näringsidkare. Det är viktigt att Kronofogden i dessa fall tidigt informerar Skatteverket om att gäldenären har begärt uppskov så att verket snabbt kan bedöma om offensiva borgenärsåtgärder ska vidtas (26 § IF).

Det är inte meningen att staten som borgenär ska ersätta den roll som kreditinstituten normalt har. Kronofogdens uppgift är att se till att skulden blir betald på så kort tid som möjligt.

Följande omständigheter talar emot att bevilja uppskov:

- Skatten är helt eller delvis skönstaxerad.
- Gäldenären kan skaffa pengar på annat sätt, t.ex. genom banklån.
- Det finns misstankar om ekonomisk brottslighet.
- Risk finns för illojal konkurrens.
- Bokföring saknas eller är bristfällig.
- Gäldenären har tidigare varit restförd.
- Likvidationsplikt föreligger på grund av t.ex. kapitalbrist i aktiebolaget eller att behörig styrelse saknas.
- Gäldenären har tidigare fått uppskov.
- Gäldenären har enskilda mål.

En förutsättning för uppskov till näringsidkare är också att utredningen ger en positiv bild av verksamheten. Faktorer av betydelse kan vara att verksamheten har en mycket god prognos och att skulden t.ex. beror på en enstaka kundförlust.



Vid en uppskovsutredning kan det komma fram att näringsidkarens betalningssvårigheter beror på för många anställda, för höga hyres- och leasingkostnader, för långa kundkrediter eller liknande. För att näringsidkaren ska anses ha en god prognos och för att Kronofogden ska gå med på en avbetalningsplan måste gäldenären visa vilka åtgärder han vidtagit eller kommer att vidta för att komma tillrätta med problemen och undvika att han på nytt får betalnings-svårigheter.

Om en gäldenär regelbundet får underskott på skattekontot kan det bero på att han betalar för lite F-skatt. Ett krav som Kronofogden då kan ställa för att bevilja uppskov är att gäldenären ändrar sin F-skatt så att den anpassas till hans verkliga inkomstförhållanden.

Det är vanligt att en företagare som vill ha betalningsuppskov hänvisar till att hans anställda annars riskerar att förlora sina arbeten. Han kan också framhålla att ersättning kommer att betalas enligt reglerna om lönegaranti om bolaget går i konkurs eller om företagsrekonstruktion inleds. Dessa omständigheter ska dock inte spela någon roll när Kronofogden överväger att besluta om uppskov. Kronofogden ska inte ta arbetsmarknadspolitiska hänsyn vid indrivningen.

Ett uppskov innebär ett visst mått av förtroende från Kronofogden. En näringsidkare som fått ett uppskov bör t.ex. kunna rekommenderas att få F-skattsedel. Observera att om en näringsidkare fått en avbetalningsplan hos Kronofogden så talar det för att han inte ska få näringsförbud (NJA 1989 Notis: B1 och NJA 2006 s. 346).

### **9.5.3 Säkerhet för uppskov**

När ett uppskov beviljas bör Kronofogden försöka få säkerhet för fordran, i synnerhet när gäldenären är näringsidkare (jfr 4 § borgenärsföreskrifterna). Säkerheten kan bestå av borgen, pant eller företagshypotek. Även i fråga om privatpersoner kan det vara aktuellt att kräva säkerhet

när det gäller längre avbetalningsplaner eller större fordringsbelopp.

**Borgen**

Borgen som ställs som säkerhet ska vara proprieborgen ("såsom för egen skuld"). Det innebär att Kronofogden kan vända sig direkt mot borgensmannen utan att först ha undersökt möjligheterna att driva in fordran hos huvudgäldenären. Om borgen ställs av flera borgensmän gemensamt ska den dessutom vara solidarisk. Det innebär att hela fordringsbeloppet kan krävas ut av vem som helst av borgensmännen.

**Pant**

En pant kan bestå av en lös sak eller en rättighet, t.ex. en fordran. Om panten är en lös sak måste egendomen överlämnas i Kronofogdens besittning. Finns egendomen hos tredje man ska han meddelas förbud att utge panten. Om panten är en fordran, t.ex. ett banktillgodohavande eller en fakturafordran, måste banken eller sekundogäldenären underrättas om pantsättningen. En pant kan också vara en registrerad rättighet, t.ex. ett datapantbrev i fast egendom eller aktier anslutna till Euroclear. I så fall måste panten registreras på samma sätt som vid utmätning (6 kap. 2 § andra och fjärde stycket UB).

**Företagshypotek**

Företagshypotek är en säkerhetsrätt. Till skillnad från panträtt gäller den i en egendomsmassa som kan förändras efter att företagsinteckningen har lämnats som säkerhet. Möjligheten att utnyttja en företagsinteckning som säkerhet kan vara av betydelse framför allt när huvuddelen av tillgångarna är varulager, maskiner eller kundfordringar. Om säkerheten måste tas i anspråk och det blir aktuellt att utmäta t.ex. gäldenärens hela varulager måste verksamheten i de allra flesta fall upphöra eller åtminstone avbrytas.

Om ett företagshypotek någon gång godtas som säkerhet måste det skriftliga företagsinteckningsbrevet överlämnas till Kronofogden. Anledningen är att Kronofogden inte kan få något särskilt tillstånd att bli registrerad som inteckningsbrevshavare. Om utmätning sker kan

Kronofogden däremot begära att Bolagsverket beslutar att en företagsinteckning inte får avregistreras eller att en ny inteckningsbrevshavare inte får registreras. Syftet är då att förhindra att elektroniska företagsinteckningsbrev lämnas som säkerhet till någon annan än Kronofogden, se 10 § lagen om inteckningsbrevsregister.

Under förutsättning att 2008 års lag om företagshypotek är tillämplig gäller företagshypoteket endast i viss egendom, men vid både utmätning och konkurs (avsnitt 6.4).

### **Tredje man ställer säkerhet**

Inte bara gäldenären själv utan även någon annan kan ställa säkerhet i form av borgen, pant eller företagshypotek. En förutsättning är att gäldenären kan antas medge det. Den som ställer säkerhet, förutom gäldenären själv, är oftast gäldenärens make eller en företrädare för en gäldenär som är en juridisk person.

Möjligheten att ta emot säkerhet av utomstående har stor betydelse vid indrivning av skatt hos juridiska personer. Om den juridiska personen saknar tillgångar som kan utnyttjas som säkerhet bör Kronofogden, enligt de bestämmelser som finns om företrädaransvar m.m. försöka få företrädaren att ställa säkerhet. Då kan man undvika att Skatteverket längre fram behöver föra en process i domstol om företrädarens betalningsskyldighet. Om företrädaren för ett bolag har tillgångar, men ändå inte vill ställa säkerhet minskar möjligheterna att få uppskov.

### **Hur säkerheten tas i anspråk**

Hur säkerheten tas i anspråk beror på av vilket slag den är. Gäldenären ska underrättas innan Kronofogden tar säkerheten i anspråk. Säkerhet tas i anspråk genom ett särskilt upprättat beslut. I beslutet anges grunderna för beslutet och hur det kan överklagas (20 § första stycket 1L).

När borgen ska tas i anspråk får Kronofogden omedelbart göra utmätning hos borgensmannen. Någon ny exekutionstitel behöver inte utverkas, och beslutet om att ta borgen i anspråk behöver inte delges borgensmannen (Svea hovrätts beslut 1983-08-19, 2:SÖ 98 = RIC 52/83). Det är

dock oftast lämpligt att först kräva borgensmannen på betalning och därefter, om borgensmannen inte betalar, besluta om att borgen ska tas i anspråk och registrera beslutet i utsöknings- och indrivningsdatabasen.

Kronofogdens beslut om att ta säkerheten i anspråk innebär att den pantsatta egendomen anses utmätt. De fortsatta åtgärderna är desamma som vid utmätning. Beslutet att ta egendomen i anspråk bör delges på samma sätt som en utmätning. Rör det sig om pantbrev bör Kronofogden också samtidigt besluta om att ta fastigheten i anspråk.

Om företagshypotek har ställts som säkerhet får utmätning genast ske i den egendom som omfattas av företagshypoteket. Detta får också ske om företagshypoteket gäller i någon annans verksamhet än gäldenärens (13 § p. 3 IL).

#### **9.5.4 Uppskov på grund av personliga förhållanden**

Kronofogden kan bevilja uppskov om det är påkallat med hänsyn till gäldenärens personliga förhållanden (7 § första stycket p. 2 IL). Gäldenären kan få uppskov om han eller hon har fått betalningssvårigheter på grund av t.ex. sjukdom eller arbetslöshet. Svårigheterna ska vara övergående. Får gäldenären en ersättning som motsvarar lön är arbetslöshet dock ingen anledning till särbehandling.

Endast fysiska personer kan få uppskov på grund av personliga förhållanden. Personer som bedriver näringsverksamhet kan få uppskov på denna grund bara om de har mycket speciella skäl.

Ett uppskov på grund av personliga förhållanden kan innebära lägre avbetalningsbelopp än vanligt eller att en utmätning skjuts upp.

När en gäldenär begär uppskov på grund av personliga förhållanden är det viktigt att Kronofogden beslutar i

uppskovsfrågan. Det bör framgå tydligt av dokumentationen hur Kronofogden har motiverat sitt beslut.

### **9.5.5 Uppskov i avvaktan på anstånd**

Kronofogden får bevilja uppskov i väntan på att frågan om anstånd prövas av den myndighet som ska fatta beslut, t.ex. Skatteverket när det gäller skattebeslut (7 § första stycket p. 3 IL). Kronofogden bör begära besked från den myndighet som ska pröva anståndsfrågan. Det beskedet ska sedan ligga till grund för Kronofogdens ställningstagande.

När ett uppskov beviljas i avvaktan på anstånd görs ingen uppskovsutredning.

### **9.5.6 Omprövning och återkallelse av uppskov**

Kronofogden bör klargöra att myndigheten förbehåller sig rätten att ompröva uppskov som ska pågå mer än en kort tid. Som redovisats ovan ska Kronofogden inte bevilja uppskov under någon längre tid. Om gäldenären beviljas uppskov under mer än tolv månader ska omprövning alltid ske efter ett år. Kronofogden bör då kontrollera att gäldenären uppfyller villkoren enligt medgivandet och också i övrigt sköter sina skyldigheter mot det allmänna.

Kronofogden och Skatteverket är bundna av ett uppskov så länge förutsättningarna inte har ändrats.

Enligt 6 § borgenärsföreskrifterna ska ett uppskov omprövas om gäldenären

- inte betalar enligt avbetalningsplanen
- inte betalar löpande skatter och avgifter
- inte deklarerar
- lämnade oriktiga uppgifter när uppskovet gavs
- blir misstänkt för ekonomisk brottslighet
- inte uppfyllt sin informationsskyldighet.

Ett uppskov ska också omprövas när

- gäldenärens F-skattsedel återkallas
- betalningsförmågan avsevärt förbättras
- den säkerhet som ställts minskar i värde
- en enskild borgenär ansöker om verkställighet
- det finns andra skäl att ompröva uppskovet.

Om förutsättningarna för uppskov har förändrats, t.ex. genom att nya fordringar har tillkommit, kan Skatteverket omedelbart lägga de nya omständigheterna till grund för borgenärsåtgärder. Skatteverket bör informera Kronofogden om de nya fordringarna så att Kronofogden kan ta ställning till om uppskovet ska återkallas (8 § BorgF).

## **9.6 Avbrytande av indrivning**

### **Dödsbon och upplösta bolag**

Kronofogden får avbryta indrivningen tills vidare om ytterligare åtgärder framstår som utsiktslösa eller har blivit orimligt kostsamma (18 § första stycket första meningen IL). Bestämmelsen är inte tvingande, och Kronofogden har bestämt att indrivningen kan avbrytas enligt denna bestämmelse endast när det gäller fordringar mot skiftade dödsbon eller bolag som har gått i likvidation (7 § borgenärsföreskrifterna). För övriga gäldenärer fortsätter handläggningen som vanligt tills fordringarna preskriberas. Tillgångsutredningen avslutas genom att en utredningsrapport upprättas och en bevakningstid bestäms. När bevakningstiden har gått ut görs en ny utredning

### **Skatteverket agerar**

En ytterligare grund för att avbryta indrivningen finns i 18 § första stycket andra meningen IL. Om Skatteverket överväger eller har påbörjat en offensiv borgenärsåtgärd behöver inte Kronofogden utföra indrivningsåtgärder. Denna bestämmelse omfattar både mål där Skatteverket är debiterande myndighet och andra allmänna mål, utom studiemedel.

Bestämmelsen är inte tvingande, dvs. Kronofogden får men måste inte avbryta indrivningen. Det innebär inte att

Kronofogden fritt kan välja mellan att avbryta indrivningen eller att inte göra det. Tanken är inte att Kronofogden i detta sammanhang ska göra bedömningar som i huvudsak är av borgenärskaraktär. Valet bör i stället i princip styras av vilken sorts borgenärsåtgärd Skatteverket överväger. Handlar det om någon form av betalningsuppgörelse, som ackord eller nedsättning av fordran, är det närmast en självklarhet att indrivningen ska avbrytas. Så är det däremot inte om det är aktuellt med en konkursansökan.

Kronofogden har i borgenärsföreskrifterna bestämt att indrivningen bör fortsätta om Skatteverket överväger konkurs. Om likvidation eller ansökan om preskriptionsförlängning övervägs ska indrivningen fortsätta. Om Skatteverket överväger ackord ska indrivningen avbrytas bortsett från de fall då det finns ett enskilt mål för verkställighet och Skatteverket överväger att anta ett erbjudande om ackord. I det sistnämnda fallet ska Kronofogden särskilt bedöma om indrivningen ändå ska avbrytas.

**Beslut att avbryta**

Att Kronofogden avbryter indrivningen är ett beslut som ska motiveras. När indrivningen mot ett dödsbo eller bolag som gått i likvidation avbryts, ska det finnas en gäldenärsutredning som i okomplicerade fall kan grunda sig på resultatet av tillgångsundersökningen. Gäldenärsutredningen görs i Init. När indrivningen avbryts därför att Skatteverket har vidtagit eller överväger att vidta en borgenärsåtgärd görs ingen särskild gäldenärsutredning.

**Återupptagande av indrivning**

Det kan bli aktuellt att återuppta indrivningen om frågan om borgenärsåtgärder inte längre är aktuell eller om det finns skäl att samordna indrivningen med ett enskilt mål. Det är Kronofogden som avgör om indrivningen ska återupptas eller inte. Detta kan givetvis kräva kontakter med Skatteverket och eventuellt även med andra berörda debiterande myndigheter.

## 9.7 Överklagande

När Kronofogden har beslutat om verkställighet enligt UB kan beslutet oftast överklagas till tingsrätten (avsnitt 16). När Kronofogden vidtar åtgärder enligt indrivningslagen är regeln den motsatta. Beslut att ta säkerhet i anspråk kan emellertid överklagas (20 § IL). Anledningen är att ett sådant beslut har samma verkan som en utmätning.

Motivet till att besluten i övrigt enligt indrivningslagen inte kan överklagas är att åtgärderna ensidigt bestäms av staten som borgenär. I förarbetena till lagen nämns uppskov som exempel. Gälldenären har ingen rätt att få uppskov, inte ens om han erbjuder säkerhet.

## 9.8 Avräkning

Vid återbetalning av skatter och avgifter gäller bestämmelser om avräkning i de flesta allmänna mål. Även en fordran på en TV-avgift kan avräknas (NJA 2002 s. 668 = RIC 2/03). Avräkning innebär att staten har möjlighet att först få sina fordringar betalda, i den utsträckning som det belopp som ska betalas tillbaka räcker. Avräkning kan jämföras med kvittning. Gälldenärens fordran på överskott på skattekontot avräknas t.ex. mot statens fordran på andra obetalda skatter m.m. Det gäller även förrättningskostnader i utskökningsmål.

Vid indrivning i allmänna mål avräknas skulden hos Kronofogden enligt lagen om avräkning vid återbetalning av skatter och avgifter (avräkningslagen).

Gälldenären har rätt att få ut vad som blir över efter det att avräkning skett. Är han restförd för ett belopp som överstiger överskottet på skattekontot eller någon annan restitution har han inget att fordra. Avräkning har företräde framför utmätning.

### **De belopp som ska betalas ut**

De återbetalningsfordringar som avräkningslagen omfattar räknas upp i 1 § avräkningslagen. Lagen gäller de flesta skatter och är också tillämplig inom tullområdet. Fordringar



som gäldenären kan ha mot staten avseende bl.a. studiemedelsavgifter, fordonsskatt och felparkeringsavgifter omfattas däremot inte.

**Motfordringarna** De motfordringar man får göra avräkning för är sådana som tillkommer det allmänna, som verkställs hos Kronofogden och som drivs in enligt reglerna i indrivningslagen (2 § avräkningslagen). I de flesta medelsslag får avräkning alltså ske. Utländska skatter m.m. hör till de fordringar för vilka avräkning inte kan ske.

**Förfarandet** För att Kronofogden ska få kännedom om att medel ska betalas ut föreskrivs att den utbetalande myndigheten ska kontrollera om det finns motfordringar och om så är fallet ska Kronofogden få tillfälle att göra avräkningen.

Kronofogden ska besluta om avräkning om det finns möjlighet. Att gäldenären har fått uppskov med betalningen är inget skäl att avstå från avräkning.

Avräkning kan underlåtas om gäldenären fått anstånd med betalningen av statens fordran p.g.a. överklagande. Kronofogden får också avstå från avräkning i avvaktan på en rättelse eller om det finns särskilda skäl. Ett särskilt skäl kan vara att en betalningsuppgörelse gjorts med förutsättningen att en återbetalning ska få disponeras av gäldenären (5 § avräkningslagen). Det är mycket ovanligt att Kronofogden går med på en sådan uppgörelse. Att gäldenären behöver pengarna är inte skäl nog (NJA 1988 s. 475 = RIC 37/88).

Ett annat skäl för att avstå från avräkning är att beloppet är så litet att en avräkning inte lönar sig.

Gäldenären ska underrättas före en avräkning. I praktiken sker detta genom en underrättelse om målet som innehåller information om avräkningsförfarandet. Gäldenären ska också underrättas om beslutet.

Kronofogden kan självmant rätta ett felaktigt beslut om avräkning (10 § avräkningslagen). Med ett felaktigt beslut menas t.ex. att skulden har betalats före avräkningen eller att ett för stort belopp tagits i anspråk. Kronofogdens beslut om avräkning kan överklagas på samma sätt som ett beslut om utmätning. I ett hovrättsavgörande har det dock ansetts att ett beslut om avräkning kan överklagas trots att det gått mer än tre veckor sedan det avräknade beloppet redovisades (Hovrättens för västra Sverige beslut 2002-01-31, ÖÄ 4558-01 = RIC 5/02). Ett beslut att inte avräkna får däremot inte överklagas. Om överklagande, se avsnitt 17.

#### **Avräkning hos Skatteverket**

Observera att även Skatteverket gör avräkning enligt 62 kap. SFL. Det gäller då avräkning inom skattekontosystemet. En sådan avräkning görs även när det gäller fordringar som har överlämnats för indrivning, eftersom skattekontofordringar förblir uppdebiterade i Skatteverkets datasystem. Endast vad som eventuellt återstår efter avräkning mot belopp som lämnats för indrivning kan återbetalas. Enligt 62 kap. 11 § SFL ska avräkning i första hand ske mot skatter och avgifter som inte lämnats för indrivning och i andra hand för skulder som lämnats för indrivning. När Skatteverket gör en avräkning enligt SFL får gäldenären reda på detta genom att det på skattekontoutdraget anges att en avräkning skett mot en kontoskuld hos Kronofogden. I REX/Init sätts skatteskulden i motsvarande mån. Nedsättning sker i samma ordning som vid betalning till Kronofogden, dvs. mot den äldsta skulden först (19 § IL).

## **9.9 Skatteverkets borgenärsroll**

### **9.9.1 Uppgifterna**

Skatteverket har ett generellt samordningsansvar för de borgenärsuppgifter som verket ansvarar för enligt lagen om Skatteverkets hantering av vissa borgenärsuppgifter (BorgL). Även om det i de allra flesta fall kommer att finnas skattefordringar som är så stora att de i praktiken styr arbetet, måste Skatteverket beakta även andra allmänna fordringar som omfattas av borgenärslagen. I förordningen

om Skatteverkets hantering av vissa borgenärsuppgifter (BorgF) finns omfattande bestämmelser om Skatteverkets skyldighet att i olika avseenden underrätta Kronofogden om borgenärsarbetet och informations-utbytet med debiterande myndigheter. Läs mer om Skatteverkets borgenärsroll på myndighetens [hemsida](#).

Skatteverket ansvarar för följande borgenärsuppgifter:

- ansökan om likvidation
- ansökan om konkurs och bevakning av statens fordringar i konkursen
- talan om betalningsansvar för någon annans skulder enligt SFL eller någon annan författning (s.k. företrädaransvar)
- ansökan om företagsrekonstruktion och bevakning av statens rätt under rekonstruktionsförfarandet
- beslut att anta förslag om ackord
- besluta om nedsättning av fordran och bevaka statens rätt vid skuldsanering
- talan om preskriptionsförlängning
- ansökan om förordnande av boutredningsman.

Vidare får Skatteverket ställa säkerhet i de fall ett konkursbo avser att väcka talan i domstol (10 § BorgF).

Skatteverket utför dessa uppgifter beträffande alla statens fordringar som drivs in som allmänna mål, med undantag för studiemedel. Dessutom utför Skatteverket, enligt 2 § BorgF, dessa uppgifter beträffande vissa andra fordringar, nämligen sådana som staten inte har men som ändå är allmänna mål, t.ex. felparkeringsavgifter och TV-avgifter.

I borgenärsarbetet använder Skatteverket ett IT-baserat ärendehanteringssystem som kallas Boris (Borgenärs Informationssystem).

## 9.10 Borgenärsutredningen

I 2 § BorgL finns en allmän skyldighet för Skatteverket att skaffa sig det underlag som behövs för att bedöma behovet av borgenärsåtgärder. Denna utredning får påbörjas om det finns risk för att fordran inte blir betald.

En viktig del av underlaget är de uppgifter som finns i beskattningsverksamheten, t.ex. om latent skattefordringar, men det kan också röra sig om uppgifter som behöver tas in från andra myndigheter. Till underlaget hör uppgifter om skulder m.m. som Skatteverkets handläggare har åtkomst till i Init och REX. Hit hör också den information om Kronofogdens verkställighetsåtgärder som fortlöpande överförs till Skatteverket (avsnitt 9.11.1).

Det behöver inte göras en utredning i varje enskilt fall. Behovet av att ta fram underlag bedöms utifrån kriterier som väsentlighet och risk samt indikationer på att detta behövs. Skatteverkets utredning behöver inte vänta tills indrivningen kommit igång hos Kronofogden. Handläggningsrutinerna innebär tvärtom att utredningen ofta kommer att påbörjas utan att den fordran som är den direkta anledningen till utredningen har lämnats över för indrivning.

Skatteverket har, liksom Kronofogden vid en uppskovsutredning, inte rätt att vid borgenärsutredningen använda tvångsmedel. Vidare kan beslut enligt borgenärslagen inte överklagas.

Skatteverkets borgenärsutredning och Kronofogdens gäldenärsutredning tar i grunden sikte på samma sak, nämligen frågan om gäldenärens förmåga att betala sina skatter m.m. Eftersom Skatteverkets utredning kan ligga till grund för flera offensiva borgenärsuppgifter, och utredningen hos Kronofogden endast för uppskov och avbrytande av indrivning, har tyngdpunkten i utredningsarbetet förskjutits till Skatteverket. Resultatet av Kronofogdens verkställighet är av stort intresse i borgenärs-

utredningen. En situation där det finns ett särskilt kommunikationsbehov är när Kronofogden har utmätt tillgångar som ingår i och är av väsentlig betydelse för en näringsverksamhet, t.ex. maskiner hos ett tillverkningsföretag.

Skatteverket och Kronofogden måste hålla varandra informerade om uppgifter som finns i borgenärs- respektive gäldenärsutredningen av en gäldenär och om handlägningsåtgärderna. Detta är viktigt för att respektive myndighet ska kunna utöva sin borgenärsroll på ett bra sätt.

## **9.11 Samordning mellan Kronofogden och Skatteverket**

### **9.11.1 Tillgångsundersökning och utmätning m.m.**

Kronofogden ska enligt 4 kap. 9 a § UB underrätta sökanden och svaranden om tillgångsundersökningen visar att gäldenärens tillgångar inte räcker till full betalning av utmätningensfordran. Sökanden ska också underrättas om vilka utredningsåtgärder som Kronofogden avser att vidta under målets handläggning. Förutom denna kommunikation har Kronofogden, i 8 § andra stycket borgenärsföreskrifterna, bestämt att Skatteverket ska underrättas om innehållet i och resultatet av en tillgångsundersökning i ett mål där Skatteverket företräder någon annan debiterande myndighet. Skatteverket ska också underrättas om utmätning, med undantag för beslut om utmätning av lön. Även i övrigt ska Skatteverket få den information som verket behöver för sin borgenärsuppgift.

Underrättelserna till Skatteverket sker genom att information överförs mellan IT-systemen Init och Boris.

### **9.11.2 Uppskov eller konkurs**

Kronofogdens möjlighet att bevilja uppskov är en borgenärsåtgärd som i regel måste vägas mot de borgenärsåtgärder som Skatteverket förfogar över, främst

konkursinstitutet. Av den anledningen får Kronofogden bevilja uppskov endast om Skatteverket inte har något att invända mot det eller om verkets inställning uppenbarligen saknar betydelse (7 § andra stycket IL).

I 3 § BorgL och 7 § IL finns bestämmelser för att åstadkomma den nödvändiga samordningen mellan myndigheterna. Enligt bestämmelserna ska Skatteverket, om Kronofogden överväger att bevilja uppskov, utreda om det i stället finns anledning att vidta någon annan borgenärsåtgärd, t.ex. att ge in en konkursansökan. Om Skatteverket inte vidtar någon sådan åtgärd anses verket inte ha någon invändning mot uppskov.

#### **9.11.3 Samordning vid uppskov**

Som nyss framgått kan ett uppskov bara beviljas efter att Kronofogden har hämtat information från Skatteverket om hur verket avser att agera i sin borgenärsroll. Det gäller dock inte om Skatteverkets inställning till uppskofsfrågan uppenbarligen saknar betydelse.

I 5 § BorgF anges att Skatteverket normalt ska lämna besked inom fem arbetsdagar när verket fått information om att Kronofogden överväger att bevilja uppskov. Om inget besked kommer, eller om Skatteverket inte inom tio dagar har vidtagit någon borgenärsåtgärd, anses verket inte ha någon invändning mot uppskov.

#### **9.11.4 Kommunikation och medgivande till uppskov**

##### **Huvudregel**

Huvudregeln när uppskov begärs är att Skatteverket ska höras. Det sker normalt genom att Kronofogden informerar verket om innehållet i den uppskofsutredning som gjorts med anledning av gäldenärens begäran. Om Skatteverket kommer fram till att en konkursansökan eller någon annan offensiv borgenärsåtgärd ska vidtas kan Kronofogden inte bevilja uppskov.

##### **Undantag**

Ibland är förhållandena sådana att det är uppenbart att Skatteverkets inställning saknar betydelse. I sådana fall

behöver Skatteverket inte höras (7 § IL). Vidare behöver det inte ske någon kommunikation med Skatteverket när det gäller uppskov med betalningen av studiemedel.

I Kronofogdens borgenärsföreskrifter (9 §) föreskrivs att Skatteverket inte behöver höras innan ett beslut i uppskofsfrågan fattas om

- uppskovets längd understiger fem arbetsdagar
- ett uppskov till en näringsidkare understiger 30 dagar från utgången av den tidsfrist som har angetts i underrättelsen enligt 4 kap. 12 § UB
- ett uppskov övervägs för en privatperson eller ett dödsbo som inte driver näringsverksamhet.

Normalt får Skatteverket inte del av uppskovsutredningen i dessa fall. Skatteverket ska emellertid alltid informeras om verket kan behöva uppgifterna i utredningen för att utöva sin borgenärsroll.

En utförlig redogörelse för Skatteverkets borgenärsarbete finns på Skatteverkets [hemsida](#).

## 9.12 Böter

Bötesverkställighet är inte en regelrätt borgenärsuppgift men avhandlas ändå i detta avsnitt eftersom det undantagslöst rör det allmännas fordran mot den enskilde. Förutom att driva in obetalda böter ska Kronofogden också, när indrivning inte kunnat ske, i vissa fall initiera bötesförvandling, vilket ställer krav på tydlig dokumentation.

### 9.12.1 Verkställighet

#### Olika former av bötesstraff

Böter döms ut i dagsböter, penningböter eller normerande böter (25 kap. 1 § BrB). Normerande böter bestäms efter särskild beräkningsgrund. Böter kan också utdelas genom strafföreläggande respektive förläggande om ordningsbot, vilket är ett summariskt sätt att ingripa mot brott. Har ett föreläggande godkänts gäller det som en dom som har vunnit laga kraft (48 kap. 1-3 §§ rättegångsbalken).

**Uppbörd och indrivning** Verkställighet av böter regleras i bötesverkställighetslagen (1979:189) (BvL) och bötesverkställighetsförordningen (1979:197) (BvF).

Böter verkställs genom uppbörd eller indrivning (1 § BvL). Uppbörd av böter innebär en frivillig betalning till den myndighet som ansvarar för att ta emot betalningen. När en domstol dömer ut ett belopp ska domstolen samtidigt upplysa den bötfällda om möjligheten till frivillig betalning (3 § fjärde stycket BvF). Bestämmelserna i BvL gäller i huvudsak också viten och sådan särskild rättsverkan av brott som gäller betalningsskyldighet till staten, dvs. värdeförverkande och företagsbot. Polismyndigheten är central uppbördsmyndighet när det gäller böter, viten och särskild rättsverkan av brott som innefattar betalningsskyldighet (3 § BvF).

Om frivillig betalning inte leder till fullbetalning eller om uppbörd inte ska ske, lämnas böterna för indrivning till Kronofogden. Indrivning får dock inte ske förrän domen vunnit laga kraft eller föreläggandet godkänts (2 § första stycket BvL). För indrivning hänvisar BvL till indrivningslagen.

**Inget uppbördsförfarande i vissa fall** Verkställighet sker normalt genom uppbörd. I vissa fall restförs skulden utan att gäldenären först fått tillfälle att frivilligt betala den. Detta är fallet vid solidariskt betalningsansvar och när beslut om kvarstad har meddelats.

**Synnerligt men** Kronofogden kan avbryta verkställigheten om fortsatt indrivning av böterna skulle medföra synnerligt men (stort besvär) för gäldenären eller någon som är beroende av gäldenären för sin försörjning. Ett sådant beslut får överklagas av åklagaren (12-13 §§ BvL).

**Preskription** Reglerna om bortfall av böter (preskription) finns i 35 kap. 7 § BrB. Böter bortfaller fem år efter att domen vunnit laga kraft. Motsvarande tid för ordningsbot är fem år från



godkännandet av ordningsboten (48 kap. 3 § RB). I och med att ett bötesstraff bortfaller kan det inte heller verkställas.

Preskriptionstiden förlängs om gäldenären före preskriptionstidens utgång delgivits ansökan om bötesförvandling och beslut om bötesförvandling inte vunnit laga kraft. Om domstolen beslutar att inte förvandla böterna, efter ordinarie preskriptionstid, preskriberas böterna efter att beslutet vunnit laga kraft.

Utdömt förvandlingsstraff bortfaller, om beslutet inte har börjat verkställas inom tre år från det beslutet vann laga kraft (21 § BvL).

Om gäldenären avlider bortfaller böter direkt. Har dom om böter vunnit laga kraft under gäldenärens livstid och lös egendom utmätts för dessa böter ska dock betalning ske med den utmätta egendomen.

**Verkställighet inom Norden**

Inom Norden finns sedan länge ett samarbete angående verkställighet av straff, böter och förverkande av egendom. Samarbetet baseras på likformig lagstiftning i de olika staterna. För svensk del regleras detta i lagen (1963:193) om samarbete med Danmark, Finland, Island och Norge angående verkställighet av straff m.m. (nordiska verkställighetslagen). Se vidare handboken Internationell verkställighet om förutsättningarna för ömsesidig handräckning av böter, viten och särskild rättsverkan inom Norden.

**Verkställighet inom EU**

Sedan den 1 januari 2010 kan svenska böter bli föremål för verkställighet inom EU enligt lagen (2009:1427) om erkännande och verkställighet av bötesstraff inom Europeiska unionen (lagen om bötesstraff). När det gäller förverkande infördes den 1 juli 2011 en liknande lag; lagen (2011:423) om erkännande och verkställighet av beslut om förverkande inom Europeiska unionen. I handboken Internationell verkställighet beskrivs möjligheterna till

indrivning av svenska bötesstraff i andra medlemsstater respektive indrivning i Sverige av utländska domar.

### **9.12.2 Bötesförvandling**

Böter som inte har kunnat drivas in kan under vissa förutsättningar förvandlas till fängelse (15 § BvL).

Bötesförvandling kan bli aktuellt

- om det är uppenbart att den som dömts att betala böter av *tredska* inte har betalat böterna, eller
- om en förvandling annars av *särskilda skäl är påkallad från allmän synpunkt*.

Förvandling av böter till fängelse beslutas av domstol på talan av åklagaren. Det är dock Kronofogden som tar initiativet till en förvandling genom att utreda, göra en första bedömning och, i förekommande fall, skyndsamt skickar en redogörelse till åklagaren med bl.a. upplysningar om gäldenären och hans förmåga att betala böterna (17 § BvF).

Med stöd av 10 kap. 28 § OSL kan en myndighet lämna ut uppgifter till annan myndighet om uppgiftsskyldighet följer av lag eller förordning. Att Kronofogden lämnar ut uppgifter om gäldenären till åklagaren vid en anmälan om bötesförvandling har av lagstiftaren gjorts obligatoriskt (17 § BvF). Kronofogden kan därför lämna ut uppgifter till åklagaren vid en anmälan om bötesförvandling med stöd av 10 kap. 28 § OSL.

När beslut om förvandlingsstraff för obetalda böter meddelats får böterna inte drivas in. Däremot kan gäldenären frivilligt betala böterna i sin helhet till dess förvandlingsstraffet verkställts till fullo (14 § BvL). Kronofogden ska genast underrätta Kriminalvården om böterna betalas innan verkställigheten av straffet har avslutats (18 § BvF).

Förvandlingsstraffet bestäms inte efter någon viss omräkningsskala utan med hänsyn till samtliga omständigheter

till lägst 14 dagar och som längst tre månader.  
Förvandlingsstraffet faller bort om hela bötesbeloppet betalas.

**Vad som kan förvandlas**

Dagsböter, penningböter och normerande böter liksom vite kan förvandlas till fängelse. I speciallagstiftning kan dock viten undantas från bötesförvandling (22§ BvL).

Särskild rättsverkan av brott som innebär betalningsskyldighet omfattas inte av bötesförvandlingsreglerna i BvL (1 § BvL).

Förvandling är inte heller aktuellt om böter utdömts för brott som enligt domen begåtts under påverkan av en allvarlig psykisk störning, eller om vite utdömts för underlåtenhet att fullgöra dom eller beslut rörande saken i mål som har handlagts enligt lagen (1974:371) om rättegång i arbetstvister (22 § BvL).

Utländska bötesstraff kan inte förvandlas i Sverige, se t. ex. 2 § nordiska verkställighetslagen och 3 kap. 2 § lagen om bötesstraff.

Eftersom det nordiska samarbetet angående verkställighet av straff m.m. baseras på likformig lagstiftning får svenska bötesstraff inte heller förvandlas till fängelse vid handräckning för indrivning i någon av de andra nordiska staterna. Vid handräckning för indrivning av svenska böter i en annan EU-stat får Kronofogden inte heller tillåta att de omvandlas där (2 kap. 3 § lagen om bötesstraff).

**Tredska**

Enligt lagens förarbeten var inte avsikten att bötesstraff generellt skulle förvandlas till fängelse när den bötfällda saknar medel till betalning av böterna. Regeln tar istället sikte på sådan direkt obstruktion av verkställigheten som kan förekomma men även på den situationen att den bötfällda på ett illojalt sätt har vidtagit verkställighetshindrande åtgärder så att indrivning inte kan ske. Det gäller således personer som exempelvis genom skenavtal, täta byten av arbetsplats och liknande

förfaranden lyckas göra sig oåtkomliga för exekutiva åtgärder eller som genom bolagsrättsliga transaktioner döljer att de i realiteten disponerar över betydande tillgångar (prop. 1982/83:93 s. 34).

Det ska dock beaktas att förvandling endast kan komma att ske om det är *uppenbart* att underlåtenheten att betala beror på tredska. Bedömningen av uppenbar tredska utgår från om gäldenären sedan han bötfällts verkar ha haft ekonomiska möjligheter att betala böterna men ändå valt att inte betala eller om gäldenären, då han konfronteras med sin böteskund, uttalat en klar ovilja att betala den. Det är därför viktigt att få klarlagt orsaken till varför en gäldenär inte betalat sin böteskund.

**Särskilt påkallat från allmän synpunkt**

Bötesförvandling kan även bli aktuell då det av särskilda skäl är påkallat från allmän synpunkt. Lagrådet noterade att uttrycket "av särskilda skäl finnes påkallat ur allmän synpunkt" brukar uppfattas som ytterligt restriktivt (prop. 1982/83:93 s. 43).

För att bötesförvandling ska komma i fråga på denna grund krävs att omständigheterna är speciella och att en underlåten reaktion från samhällets sida framstår som stötande för den allmänna rättskänslan. Bestämmelsen tar sikte på särskilt flagranta fall av upprepad brottslighet och är avsedd att motverka att bötfällda som saknar betalningsförmåga i praktiken blir immuna mot bötesstraff (NJA 2012 s. 22).

**Brottslighetens art / val av påföljd**

Om domstolen har övervägt en frihetsberövande påföljd vid utdömandet av böterna är detta en omständighet som talar för att förvandling kan ske. Ju allvarliga brottet och den utdömda påföljden är, desto starkare är skälen för bötesförvandling. Dock bör det poängteras att detta endast är en omständighet som ska vägas in i en samlad bedömning.

**Antal obetalda böter**

Det är inte reglerat hur många obetalda böter som krävs för att bötesförvandling ska vara aktuellt. I förarbetena

föreslogs ett minimiantal om tre obetalda böter, men förslaget fick viss kritik då det ansågs kunna leda till en stereotyp rättstillämpning. Istället överlämnade man till rättstillämpningen att avgöra hur antalet obetalda böter ska bedömas vid bötesomvandling (prop. 1982/83:93 s. 35). I de fall bötesförvandling skett har det rört sig om tio stycken obetalda böter respektive åtta obetalda böter (RH 1986:29 och RH 1987:8).

**Domstolspraxis**

I samtliga fem fall från högre rätt som har refererats har prövningen skett utifrån ”av särskilda skäl påkallat ut allmän synpunkt”. Rekvisitet tredska har inte prövats av domstol i något refererat rättsfall. I tre fall har domstolarna avslagit bötesförvandling och i två fall bifallit åklagarens yrkande (NJA 2012 s. 22 (avslag), RH 2004:28 (avslag), RH 1987:8 (bifall), RH 1986:29 (bifall) och RH 1985:119 (avslag)).

I samtliga fall har domstolarna gjort en helhetsbedömning i det enskilda fallet utifrån ett antal olika omständigheter. Bland omständigheter som vägts in är frågan om tredska, om det funnits utmättningsbara tillgångar eller inkomster, brottslighetens art och valet av påföljd, antalet böter och bötesbeloppen samt beloppens ålder. Domstolarna verkar också ha lagt stor vikt vid hur gäldenärens/den dömdes aktuella situation sett ut.

**Dokumentation**

Vid en ansökan till tingsrätten om en förvandling ställs höga krav på att Kronofogdens utredning visar att allt gjorts för att driva in böterna. Att i redogörelsen till domstolen bara ange att gäldenären sökts ett flertal gånger är inte tillräckligt. Det är viktigt att varje krav, varje telefonsamtal och varje tillfälle som gäldenären har sökts rörande böterna dokumenteras. Gäldenärens frågor rörande böterna och vad handläggaren svarat ska dokumenteras. Samtliga frågor och svar kan få avgörande betydelse vid en eventuell kommande process rörande bötesförvandling. Särskilt viktigt är det att notera om gäldenären vägrar att betala av tredska.



## 10 Försäljning av lös egendom m.m.

Kapitlet har uppdaterats 2018-12-xx

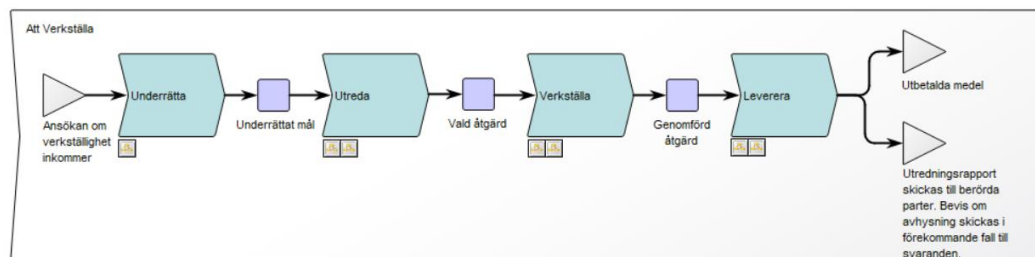

I verkställighetsprocessen återfinns det mesta av innehållet i detta avsnitt i processteget Verkställa.

Regler om exekutiv försäljning av utmätt egendom finns i 8–12 kap. UB. De allmänna bestämmelserna finns i 8 kap. Försäljning av utmätt lös egendom regleras i 9 kap. och försäljningsförfarandet för specialobjekt som registrerade skepp, registrerade luftfartyg, in-tecknade reservdelar till luftfartyg samt fast egendom regleras i 10–12 kap. Även i 8–12 kap. UF finns bestämmelser om försäljning.

### 10.1 Allmänt om försäljning

Det är Kronofogden som sköter försäljningen av utmätt egendom (8 kap. 1 § första stycket UB). Försäljning ska ske utan dröjsmål om det inte finns några hinder för det (8 kap. 3 § första stycket UB). Lös egendom ska säljas inom två månader från utmätningen om det inte finns särskilda skäl för något annat (9 kap. 2 § UF). En anledning att överskrida tvåmånaderstiden kan t.ex. vara att man kan få ett bättre pris vid en senare tidpunkt eller att egendomen kan föras samman med någon annan egendom som bör säljas samtidigt. Om ett överklagande av utmätningen leder till ett förbud att fortsätta verkställigheten är det ofta inte möjligt att klara tvåmånaderstiden.

Kronofogden kan bli skadeståndsskyldig om tvåmånaderstiden överskrids utan godtagbara skäl och dröjsmålet orsakar förmögenhetsskada.

Observera att utmätningen varken behöver ha vunnit laga kraft eller ha delgivits för att det utmäta ska kunna säljas. Som regel försöker dock Kronofogden att delge utmätningensbeslutet innan man säljer. Om gäldenären är svår att delge är det fullt möjligt att sälja även om man inte lyckats delge honom.

Ett överklagande av ett beslut om utmätning är inget hinder mot en försäljning, om inte rätten meddelat ett förbud mot fortsatt verkställighet (2 kap. 19 § andra stycket jämförd med 18 kap. 12 och 19 §§ UB).

#### **Värdering**

Att utmätt egendom ska värderas har beskrivits i avsnitt 3.6.5. Inför en exekutiv försäljning låter Kronofogden ofta en värderingsman bedöma egendomens marknadsvärde. Bostadsrätter och annan egendom med stort eller svårbedömt värde bör alltid värderas av sakkunnig.

Utöver kravet i 6 kap. 9 § UB att förteckna utmätt lös egendom finns det ingen särskild bestämmelse att egendomen ska beskrivas inför en försäljning. Trots det finns det ibland ett behov, t.ex. vid försäljning av bostadsrätt, att ändå göra en beskrivning av egendomen i syfte att vägleda spekulanterna (jfr försäljning av fast egendom avsnitt 11.1.1). Beskrivningen ska ge relevant information om egendomen och upplysningar i övrigt som kan vara av betydelse för spekulanterna, t.ex. uppgift om vad som omfattas av försäljningen i fråga om tillbehör, se Kronofogdens [handledning för objektbeskrivningar och fotografier till Kronofogdens auktionstorg \(dnr 833 630-15/121\)](#).

#### **Anstånd**

Kronofogden får bevilja anstånd med försäljningen om utmätningssökanden eller gäldenären begär det. Efter en utmätning kan sökanden inte bevilja uppskov. Sökandens inställning påverkar dock Kronofogdens möjlighet att



bevilja anstånd. En begäran om anstånd från gäldenären bör därför kommuniceras med sökanden. På gäldenärens begäran får Kronofogden bevilja anstånd endast om utmätningssökanden går med på det eller det finns särskilda skäl (8 kap. 3 § andra stycket UB). Tänkbara skäl kan vara att det bedöms som lämpligare att sälja egendomen vid en senare tidpunkt, t.ex. därför att efterfrågan på den aktuella egendomen är säsongbetonad eller att gäldenären oskyldigt har råkat i tillfälliga betalningssvårigheter och det finns anledning att tro att han kan skaffa medel för att betala sin skuld (KUB V s. 289).

När en eller flera sökande begärt anstånd samtidigt som övriga sökande inte medger anstånd kommer försäljningen ändå att fortgå (om inte gäldenären också begär anstånd och det föreligger särskilda skäl). I en sådan situation meddelar Kronofogden ett avslagsbeslut på anståndsbeväran.

Om gäldenären får tillåtelse att sälja egendomen själv bör Kronofogden bevilja anstånd. Detta är viktigt när man säljer t.ex. en bostadsrätt där både gäldenären och Kronofogden kan ha en försäljning som pågår samtidigt.

Kronofogden bör vara återhållsam med anstånd när andra intressenter (spekulanter) dragits in i processen. Om en försäljning har blivit kungjord bör Kronofogden därför bevilja anstånd bara om det finns mycket starka skäl (jfr vad som sägs om försäljning av fastigheter i KUB V s. 405). Exempel på sådana skäl är att ett köpekontrakt har upprättats och en handpenning betalats vid försäljningen av en bostadsrätt.

Ett kortare anstånd bör beviljas om det är troligt att gäldenären kommer att betala skulden. I övrigt finns det skäl att vara restriktiv med anstånd, särskilt när gäldenären inte har någon konkret plan för hur han ska använda anståndstiden. Man kan framhålla för honom att skulden löper med ränta och att han därför själv vinner på att egendomen säljs snabbt.

Anstånd med försäljning av lös egendom får inte utan synnerliga skäl beviljas utöver sex månader från utmätningen (9 kap. 2 § andra stycket UF). Sökanden och gäldenären ska särskilt underrättas om Kronofogdens beslut i anståndsfrågan (8 kap. 1 § UF).

Anståndsreglerna gäller inte i allmänna mål (8 kap. 19 § UB). I dessa mål gäller i stället att man ska sälja utan dröjsmål, om det inte finns några hinder och Kronofogden inte lämnat anstånd. Allmänna mål bör behandlas på samma sätt som enskilda mål vad gäller skälen för att bevilja anstånd med försäljning och anståndstidens längd.

#### **Laga kraft**

För att Kronofogden ska få sälja utmätt egendom krävs normalt att den exekutionstitel som utmätningen grundas på har vunnit laga kraft (se även avsnitt 2.3). Närmare bestämmelser om det finns i 8 kap. 4 § UB. Bestämmelserna innebär att försäljning får ske i följande situationer:

10. Exekutionstiteln har vunnit laga kraft.
11. Exekutionstiteln får enligt lag eller förordnande verkställas som en lagakraftägande dom (se t.ex. 3 kap. 5 och 9 §§ UB).
12. Exekutionstiteln är ett utslag eller ett beslut i ett mål om betalningsföreläggande eller handräckning, av en dom i ett växel- eller checkmål eller av en tredskodom. Förutsättningen är att egendomen inte har ett betydande värde, se nedan. För utslag i mål om betalningsförelägganden gäller att man inte får sälja om gäldenären har ansökt om återvinning eller överklagat utslaget. Vid en ansökan om återvinning av en tredskodom kan en domstol stoppa verkställigheten.
13. Gäldenären samtycker.
14. Försäljningen gäller lös egendom som hastigt faller i värde eller kräver alltför dyr vård (se nedan).

#### **Betydande värde**

Fast och lös egendom som har ett betydande värde får inte säljas utan gäldenärens samtycke om inte exekutionstiteln vunnit laga kraft eller får verkställas som en lagakraft-ägande dom (8 kap. 4 § andra stycket UB). Vad som är värdefull egendom och vilka beloppsgränser som gäller i detta sammanhang är inte definierat. Vilken egendom som har ett betydande värde bör i viss utsträckning bedömas med hänsyn till gäldenärens förhållanden (prop. 1980/81:8 s. 569).

**Hastigt faller i värde**

Lös egendom som hastigt faller i värde eller kräver dyr vård får säljas så snart som möjligt, 8 kap. 4 § tredje stycket UB. Egendom som faller i värde kan t.ex. vara ett lager med matvaror. Om Kronofogden har utmätt kläder kan de också falla hastigt i värde om de är säsongsbetonade. Ett exempel på egendom som kräver dyr vård är hästar. För dem kommer man snabbt upp i stora summor för exempelvis stallhyra. Men också vid utmätning av fordon kan kostnaden för förvaring bli hög.

**Egendom som kan väcka uppmärksamhet**

Kronofogden kan inte underlåta att utmäta egendom enbart av anledningen att utmätningen kan väcka uppmärksamhet eller anstöt (se avsnitt 4.1.3). Kronofogden bör dock kunna anpassa försäljningsmetod och förfarande med hänsyn till egendomens art och den uppmärksamhet en försäljning kan ge upphov till. Kronofogdens strävan är dock fortfarande att åstadkomma bästa möjliga ekonomiska resultat.

**Tvist om bättre rätt**

Om det efter ett föreläggande enligt 4 kap. 20, 22 eller 26 §§ UB av Kronofogden eller domstol pågår en tvist om bättre rätt till den utmäta egendomen får den inte utan tredje mans samtycke säljas innan tvisten blivit slutligt avgjord eller tidsfristen för när man får väcka fastställsetalan har gått ut (8 kap. 5 § första stycket UB). Egendom som kräver dyr vård eller hastigt faller i värde får dock alltid säljas. Kronofogden bör vara uppmärksam på hur mycket vården av utmätt egendom kostar. Om en tvist om bättre rätt pågår – vilket den kan göra länge – kan det

ofta vara mer fördelaktigt för båda parter att egendomen säljs och att man i stället processar om pengarna.

När det i något annat fall pågår en rättegång om utmätt egendom får Kronofogden bevilja det anstånd med försäljningen som omständigheterna kräver (8 kap. 5 § andra stycket UB). När Kronofogden har meddelat ett föreläggande enligt 4 kap. 23 § första stycket UB bör man vänta med försäljningen tills tvisten prövats (prop. 1980/81:8 s. 572). Om man väckt talan utan ett föreläggande finns det dock inget hinder mot att sälja den utmäta egendomen (NJA 1984 s. 217 = RIC 15/84). Kronofogden bör bevilja anstånd om det redan pågår en rättegång när egendomen utmäts och ett föreläggande därför blir onödigt.

#### **Utmätning hos dödsbo**

När Kronofogden gjort en utmätning hos ett dödsbo får man inte utan dödsboets samtycke sälja egendomen tidigare än en månad efter det att bouppteckningen förrättats, dödsboet anmälts eller den föreskrivna tiden för detta har gått ut (8 kap. 6 § UB). Kronofogden får dock sälja egendomen om den hastigt faller i värde eller kräver alltför dyr vård.

Om boet förvaltas av en bouppteckningsman får ingen egendom säljas förrän uppgörelse skett med borgenärerna. Om sökanden har någon annan förmånsrätt i egendomen än på grund av utmätningen, t.ex. panträtt, får dock egendomen säljas. Om utmätningen har gjorts före dödsfallet är bestämmelsen inte tillämplig.

Liksom i andra fall bör Kronofogden uppmärksamma parterna på att det kan vara fördelaktigare med en snabb försäljning.

#### **Konkurs**

När en gäldenär försätts i konkurs efter en utmätning återgår utmätningens förmånsrätt i vissa fall (4 kap. 13 § konkurslagen). Om utmätningen har gjorts inom tre månader före fristdagen (vanligen dagen för konkursansökan) återgår förmånsrätten. Om utmätningen

har gjorts till förmån för närstående kan förmånsrätten återgå även i andra fall.

Verkställigheten av själva utmätningen fortsätter normalt som vanligt. Om förmånsrätten har återgått ska Kronofogden efter försäljningen redovisa försäljningsresultatet till förvaltaren. En borgenär som har panträtt eller någon annan rätt till betalning ur egendomen än en som grundas på utmätningen (t.ex. har retentionsrätt eller är kreditgivare med återtagandeförbehåll) ska dock få betalt innan redovisningen görs till förvaltaren. Förvaltaren kan också begära att utmätningen upphävs. Försäljningen kan också uppskjutas på begäran av förvaltaren eller en borgenär (3 kap. 8 § konkurslagen).

När en gäldenär försätts i konkurs och en utmätning har verkställts ska utmätningsprotokollet skickas till förvaltaren med en begäran om besked om hur förvaltaren ställer sig till utmätningen.

## 10.2 Tredje mans rätt vid försäljning

Som beskrivits i avsnitt 6 kan Kronofogden utmäta egendom som tredje man har viss rätt till, t.ex. gods som lämnats över av gäldenären som lös pant. När Kronofogden säljer det utmäta ska det ske med hänsyn till tredje mans rätt. Egendomen säljs då utan belastning och sakägarna får betalt ur köpeskillingen. Kända sakägare ska underrättas före försäljningen. Detta regleras i 8 kap. 10–16 §§ UB. För att Kronofogden ska kunna ta hänsyn till dessa rättigheter ska respektive sakägare anmäla sina fordringar till myndigheten före auktionen eller, vid underhandsförsäljning, senast när köpeskillingen ska fördelas.

Panthavare behöver i och för sig inte anmäla sin rätt. För att Kronofogden ska kunna ta hänsyn till deras rätt bör de dock redogöra för hur stor fordran de har. Egendomen får bara säljas om panthavaren får fullt betalt för sin fordran, 9 kap. 4 § andra stycket UB. Ett undantag är om man säljer för en fordran som har bättre rätt än panthavaren. Om en panthavare inte upplyser om sin fordran får Kronofogden

försöka utreda pantfordrans omfattning på något annat sätt.

**Avbetalningsgods** Egendom som gäldenären köpt på avbetalning kan utmätas för hans skulder (avsnitt 6.3.1). När de sakrättsliga kraven är uppfyllda och säljaren har rätt att ta tillbaka egendomen vid bristande betalning får den säljas bara om köpeskillingen blir så hög att kreditgivarens fordran täcks (9 kap. 10 § UB). Kreditgivarens fordran räknas ut genom att man tillämpar 36 § konsumentkreditlagen eller 5 § lagen om avbetalningsköp mellan näringsidkare m.fl. (avsnitt 15).

Vanligtvis säljs egendomen utan förbehåll för säljarens rätt att ta tillbaka den. Säljaren får i stället betalt ur köpeskillingen. Kreditgivarens fordran ska minskas enligt samma bestämmelser som gäller vid förtidsbetalning.

Om det finns skäl och säljaren går med på det kan man göra tvärtom. Egendomen säljs då med förbehåll för säljarens rätt att ta tillbaka den. Inroparen betalar bara mellanskillnaden mellan köpeskillingen och kreditgivarens fordran och därefter ansvarar han ensam för köparens skyldigheter enligt avbetalningskontraktet (9 kap. 10 § UB). Oftast är det lämpligare att sälja egendomen utan att avbetalningssäljarens/kreditgivarens rätt består. Om man säljer utan förbehåll för kreditgivarens rätt och den senare inte får betalt vid den exekutiva auktionen kan inroparen komma att göra ett inköp i god tro, och då gäller kreditgivarens återtagandeförbehåll inte längre i den sålda egendomen (NJA 1985 s. 304).

**Företagshypotek** När Kronofogden säljer egendom som hör till näringsverksamhet och kan omfattas av företagshypotek ska handläggaren före försäljningen skaffa ett registerutdrag eller gravationsbevis för egendomen, 9 kap. 5 § andra stycket UF. Inför försäljningen ska Kronofogden underrätta samtliga kända innehavare av företagsinteckning (se avsnitt 6.4.2.5). För att en företagshypotekshavare ska få betalt ur köpeskillingen måste han anmäla sin fordran innan egendomen säljs, (8

kap. 13 § UB). Vid en underhandsförsäljning eller indrivning av en fordran eller när en försäljning av någon annan orsak inte behövs, behöver hypotekshavaren inte göra en sådan anmälan förrän senast innan Kronofogden fördelar medel.

Utmätningssökanden kan ha företräde framför företagshypotekshavaren till betalning ur den utmäta egendomen.. Se avsnitt 6.4. om under vilka förutsättningar utmätningssökanden respektive hypotekshavaren har förmånsrätt i utmätt egendom. Se vidare avsnitt 12.2 om fördelningsbeslut efter försäljning av egendom som omfattas av företagshypotek.

**Retentionsrätt**

Vid utmätning och försäljning av t.ex. båtar är det inte ovanligt att det finns en borgenär vars fordran är förenad med retentionsrätt (retentionsrättshavare). Reglerna om retentionsrätt finns i bl.a. 49 § konsumenttjänstlagen och 12 kap. 8 § handelsbalken (avsnitt 6.2). Den som innehar egendom med retentionsrätt har rätt att ha kvar den för att säkerställa sina anspråk på ersättning för t.ex. vård, förvaring eller reparation av egendomen. För att det ska finnas en giltig retentionsrätt måste egendomen ha överlämnats till retentionsrättshavaren. Den senare har rätt att få betalt för sin fordran ur köpeskillingen (8 kap. 11 § och 9 kap. 4 § andra stycket UB). Retentionsrätten hindrar alltså inte en utmätning, men en borgenär med retentionsrätt har rätt att kräva full betalning ur köpeskillingen.

**Kostnader vid konkurs**

När Kronofogden säljer egendom som är belastad med särskild förmånsrätt och försäljningen sker under konkurs har konkurs-förvaltaren rätt att få betalt för vissa kostnader, 8 kap. 15 § första stycket UB och 14 kap. 18 § konkurslagen. Kostnaderna bevakas reservationsvis i avvaktan på att domstol fastställer utdelningen i konkursen. Konkurskostnader har bästa rätt till betalning ur egendomen. Enligt 8 kap. 15 § andra stycket UB gäller att även annan borgenär har rätt till betalning för vissa fordringar när egendom säljs exekutivt eller utmätt fordran drivs in under konkurs. Det handlar bl.a. om kostnader för

att sätta gäldenären i konkurs. Om det behövs får dessa kostnader tas ut före utmätningsfordringarna, se 10 och 15 §§ förmånsrättslagen.

### **10.3 Försäljning på auktion**

Lös egendom säljs på offentlig auktion eller under hand (9 kap. 1 § UB). Underhandsförsäljning (infordrande av anbud) får bara göras under särskilda förutsättningar (se avsnitt 10.4).

Kronofogden kan antingen själv hålla auktion eller ge i uppdrag åt någon annan att göra det. Ett auktionsföretag, en advokat, en fastighetsmäklare eller någon annan lämplig person kan få i uppdrag att hålla auktion (9 kap. 3 § UF). Den som får ett sådant uppdrag ska åläggas att följa föreskrifterna i 8 och 9 kap. utsköningsbalken samt utsköningsförordningen. Föreskrifter om lägsta köpeskilling och övriga försäljningsvillkor kan meddelas av Kronofogden (9 kap. 4 § UF). Kronofogden ska normalt meddela en lägsta köpeskilling (ett s.k. reservationspris).

Om försäljningen gäller utmäta aktier, obligationer eller andra värdepapper kan den göras via ett värdepappersinstitut (9 kap. 3 § andra stycket UF, avsnitt 10.7).

#### **Kungörelse om försäljningen**

Auktionen ska kungöras i god tid och på lämpligt sätt (9 kap. 2 § första stycket UB). En kungörelse ska ske i Post- och Inrikes Tidningar och på Kronofogdens eller annan lämplig webbplats (9 kap. 9 § UF). Kungörelsen ska föras in minst en vecka före auktionsdagen, om det inte finns särskilda skäl för något annat. Om det är lämpligt med tanke på vad det är för egendom får auktionen kungöras även på annat sätt. I kungörelsen anges vilken egendom som säljs samt tid (datum och klockslag) och plats för visning och auktion. Om man behöver hålla ett sammanträde för att fördela köpeskillingen ska kungörelsen informera om det.



När egendomen säljs på internet genom nätauktion tas bud emot så fort auktionen är kungjord. Kungörelse sker då minst en vecka före auktionen avslutas.

Kungörelsen ska vid behov även uppmana eventuella okända borgenärer, som har rätt till betalning ur egendomen, att hävda sin fordran senast vid auktionen. I kungörelsen ska man också ange att egendomen säljs i det skick den befinner sig vid auktionen (9 kap. 8 § andra stycket UF).

Läs mer i Kronofogdens [handledning om kungörelse och annonsering av fast respektive lös egendom vid exekutiv försäljning \(dnr 808 13566-10/121\)](#).

#### **Marknadsförande annonsering**

Utöver att kungöra enligt de krav som finns i UB och UF kan Kronofogden även kungöra i annan form eller i större utsträckning än som föreskrivits, 4 § lag om kungörande i mål och ärenden hos myndighet m.m. För att man ska få ett så bra pris som möjligt kan Kronofogden därför marknadsföra och sprida reklam om försäljningen även via andra informationskanaler. Det finns inga regler om hur annonserna ska utformas, men de bör informera om vilken egendom som säljs, om tiden och platsen för visning och auktion samt om kontaktuppgifter. Marknadsföring genom annonsering ska bara ske om det bedöms ändamålsenligt i det särskilda fallet. På Kronofogdens webbplats bör det finnas uppdaterad information om alla försäljningar. Internet bör även användas för marknadsföring på andra sätt, eftersom kostnaden för det är liten och informationen kan nås av många. Försäljningen kan även marknadsföras på andra sätt, t.ex. via gratistidningar eller skyltfönster.

#### **Underrättelse**

Sökanden, gäldenären och andra kända sakägare ska i god tid underrättas särskilt om auktionen samt om vad som var och en i övrigt måste ta hänsyn till för att kunna bevaka sina intressen, om inte en sådan underrättelse är uppenbart obehövlig (9 kap. 2 § andra stycket UB och 9 kap. 10 § UF). Underrättelsen ska skickas minst två veckor före auktionen. Om sakägaren blir känd först efter det ska han genast

underrättas. En sakägare är som angetts ovan t.ex. den som har panträtt, den som har en företagsinteckning eller den som har rätt att nyttja utmätt egendom. Om underrättelse inte skickas kan det medföra att försäljningen upphävs (Svea hovrätts beslut 1990-06-26 i mål Ö 1889/90 = RIC 35/90).

**Inställd auktion**

Om auktionen inte har blivit utlyst på det föreskrivna sättet ska den ställas in och en ny tid bestämmas om bristen är väsentlig och inte kan avhjälpas på något annat sätt (9 kap. 11 § UF). Läs mer om vad som menas med väsentlig brist i NJA 1977 s. 353 (RIC 15/77).

Auktionen ska också ställas in om gäldenären betalar exekutionsfordran och de kostnader som uppkommit i målet. Gäldenären kan betala skulden ända fram tills auktionsförrättaren godtagit ett inrop (8 kap. 17 § UB).

Ett meddelande om en inställd auktion ska kungöras om det behövs. En sådan kungörelse följer samma regler som en kungörelse av själva auktionen. En underrättelse om att den ställts in ska skickas till sakägarna om det är troligt att meddelandet når dem före den utsatta tiden för auktionen.

**Kostnader för kungörelse**

Kostnaderna för kungörelser betalas av Kronofogden och är inte särskilda kostnader i målet (14 § p. 7 FAK). Även eventuell marknadsförande annonsering betalas av Kronofogden då den är en del av kungörelsen.

**Tid och plats för auktionen**

Kronofogden håller ofta auktioner i en lokal som disponeras av myndigheten. Man kan också hålla dem i gäldenärens lokal. Det är vanligast när det är komplicerat eller dyrt att flytta godset. Om det är tredje man som innehar egendomen bör han inte utan särskild anledning vara skyldig att finna sig i att auktionen hålls där egendomen finns (KUB V s. 314). Kronofogden bör bestämma tid och plats för auktionen så att man kan uppnå ett tillfredsställande resultat (8 kap. 2 § UF). Kronofogden kan ibland erbjuda en möjlighet för spekulanter att delta i auktioner via videoteknik eller telefon.

**Nätauktion** Sedan den 1 oktober 2014 har Kronofogden möjlighet att sälja utmätt lös egendom genom nätauktion, dvs. auktion på internet med elektroniska bud. Ett IT-stöd för e-auktioner är vid utgivningen av denna upplaga av handboken under utveckling. När väl IT-stöd, arbetsmetoder och rutiner för nätauktionerna är på plats kommer i princip all utmätt lös egendom att säljas på detta sätt.

**Kronofogdens ansvar** Egendom som säljs på auktion, alltså även exekutiv auktion, säljs i befintligt skick. Detta följer av 19 § andra stycket köplagen och innebär att köparen ska undersöka varan och står risken för fel. Det framgår av bestämmelsens första stycke att varan ska anses felaktig i tre fall, trots att den sålts i befintligt skick.

Det första fallet är om varan inte stämmer med den beskrivning som säljaren har lämnat före auktionen. Vid exekutiv auktion är det därför viktigt att de handlingar som spekulanterna får del av inför auktionen innehåller korrekta uppgifter och att auktionsförrättaren inte lovar något om varans skick och egenskaper som inte stämmer. Om köparen kan visa att Kronofogden sagt något om varan som är fel, är risken stor att Kronofogden kan drabbas av skadeståndsskyldighet.

Det andra fallet är om säljaren tigit om dolda fel i varan. Detta blir sällan aktuellt vid exekutiv försäljning, eftersom Kronofogden inte kan förväntas känna till sådana fel.

Det tredje fallet är om varan är i väsentligt sämre skick än vad inroparen har kunna förutsätta med utgångspunkt från det värde som varan bedömts ha i värderingen.

Kronofogden bör före auktionen närmare undersöka det gods som ska säljas, för att kunna upplysa om skicket. Gäller det t.ex. TV-apparater och bilar bör man kontrollera om de fungerar. Om det gäller värdefullare bilar gör man ibland motortest. Kostnaden för det bör kunna ses som en kostnad för värdering.

I rättsfallet NJA 1995 s. 112 sålde Kronofogden en osignerad tavla på exekutiv auktion. På tavlan fanns en metallplatta med konstnärens namn och på baksidan ett äkthetsintyg utfärdat av en sakkunnig person. Kronofogden lät värdera tavlan hos en konsthandlare. Vid försäljningen angavs att namngiven konstnär målat tavlan. Efter att tavlan sålts begärde köparen skadestånd då det visat sig att tavlan inte var målad av den namngivna konstnären. Köparen ansågs inte berättigad till skadestånd enligt 3 kap. 2 § skadeståndslagen eftersom Kronofogden inte vållat skadan genom fel eller försummelse.

Om Kronofogden förpliktas att betala skadestånd därför att det i värderingen och beskrivningen har angivits felaktiga uppgifter kan Kronofogden i efterhand kräva värderingsmannen på pengarna, om man anlitat en sådan för värderingen.

En köpare som är missnöjd med egendom som han köpt på auktion ska upplysas om sin möjlighet att klaga på auktionen eller att begära skadestånd.

#### **Vård av egendomen**

Kronofogden har rätt att vidta de åtgärder med utmätt egendom som behövs för att ta tillvara sökandens rätt, 4 kap. 31 § UB (avsnitt 4.5). Hit hör bl.a. olika slags åtgärder för att vårda egendomen. Det är t.ex. vanligt att Kronofogden låter tvätta en bil som stått länge eller ladda dess batteri. Om åtgärderna medför större kostnader ska Kronofogden först höra borgenären och gäldenären. Normalt tar man ut kostnaderna för åtgärden som en särskild avgift när egendomen säljs. Det har förekommit att Kronofogden utfört reparationer eller liknande av utmätt egendom för att få ett bättre bud. Om man inte talar med borgenären och gäldenären, eller om de motsätter sig kostnader för reparation, är det tveksamt om man kan ta ut större kostnader i målet. Kronofogden bör därför undvika sådana kostnadskrävande åtgärder.

#### **Visning**

Det som ska säljas ska visas före auktionen. Spekulanterna bör uppmanas att noggrant undersöka godset. Kronofogden är skyldig att låta visa egendomen. Om den finns hos tredje man bör man kunna använda tvångsmedel om det behövs för att genomföra en visning (prop. 1980/81:8 s. 248). Om spekulanterna inte får tillfälle att undersöka egendomen i förväg och det i väsentlig mån inverkar på försäljnings-resultatet kan försäljningen upphävas av domstol (Hovrättens för Västra Sverige beslut 1987-12-18 i mål Ö 924/87 = RIC 35/90).

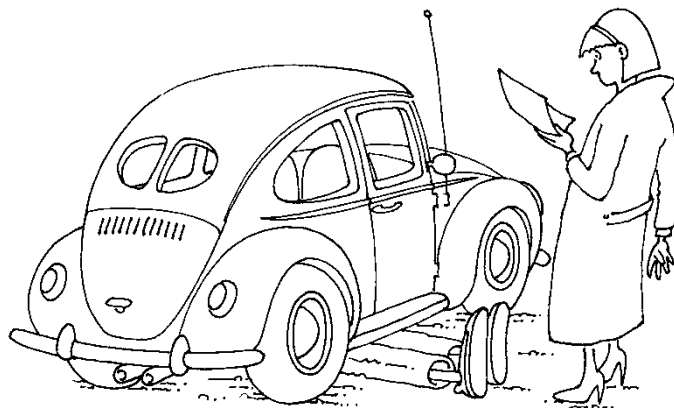

Förrättningsmannen ska se till att ingen uppträder störande under visningen. Förrättningsmannen får avvisa en part eller någon annan som trots tillsägelse betar sig störande vid en visning eller auktion (3 kap. 5 § UF).

### **Auktionen**

Auktionen inleds med en kortfattad redogörelse för vad som förekommit i målet om det bedöms nödvändigt. Kronofogden – eller den som säljer på Kronofogdens uppdrag – bör redogöra utförligt för allt Kronofogden vet om skicket på det som ska säljas. Om ett motortest eller liknande har gjorts bör protokollet hållas tillgängligt. Om Kronofogden inte närmare har undersökt egendomen bör Kronofogden upplysa om detta. Man bör alltid lämna vissa uppgifter som är lätta att ta reda på, t.ex. huruvida en bil startar eller är belagd med körförbud. En borgenär som kan ha en fordran Kronofogden ska ta hänsyn till vid auktionen

ska uppmanas att anmäla sig (9 kap. 3 § UB). Därefter redogör auktionsförrättaren för auktionsvillkoren samt för betalning och utlämning av såld egendom osv.

Vid försäljning på nätauktion ska redogörelsen för ovanstående lämnas i kungörelsen.

Om det förekommit en tvist om äganderätten till egendomen ska auktionsförrättaren upplysa om det. Om utmätningen har överklagats bör man informera om det (JK beslut 2005-02-07, dnr 2087-03-40). Generellt gäller att upplysningar, vägledning, råd och annan hjälp till enskilda ska lämnas i den utsträckning som är lämplig med hänsyn till frågans art, den enskildes behov av hjälp och myndighetens verksamhet (6 § NFL).

Det förekommer att flera utmäta föremål säljs för att täcka samma gäldenärs skulder. När influtna medel täcker både utmätningssökandens fordran och övriga rättsägares fordringar med lika eller bättre rätt samt kostnaderna i målet ska Kronofogden avbryta försäljningen (8 kap. 17 § UB).

En budgivning på auktion går till så att bud och överbud lämnas tills budgivningen upphör. Vid försäljning på auktion enligt 10-12 kap. UB lämnas buden muntligen (8 kap. 3 § UF). Ett bud får inte godtas om det är sannolikt att avsevärt högre köpeskilling kan uppnås (9 kap. 4 § UB). Bedömningen av det gör man utifrån vad en ny exekutiv försäljning kan tänkas inbringa. Budet måste dessutom täcka tredje mans fordran som är förenad med handpanträtt eller retentionsrätt i den utmäta egendomen. Inropet ska dock accepteras om samtliga berörda sakägare går med på det. Läs mer om att godta ett avgivet bud i t.ex. Göta hovrätts utslag 1978-01-20, UÖ 4 (RIC 18/78) och JK:s beslut 1978-01-20, dnr 2524-77-40 (RIC 21/78). Jämför även motsvarande bestämmelse och åberopade avgöranden från HD i avsnittet om försäljning av fast egendom (avsnitt 11.3.2).

- Köparens namn** En försäljning på auktion kan överklagas och upphävas av en domstol. När ett köp i en sådan situation återgår behöver man veta till vem egendomen har sålts. Kronofogden bör därför fråga köparen om hans namn och adress. När Kronofogden säljer ett större antal föremål innebär detta problem. Namn antecknas alltid på köpare av större partier, på köpare av särskilt värdefull egendom och om det finns anledning att anta att försäljningen kommer att överklagas (9 kap. 7 § sista stycket UF). Om utmätningen är överklagad när egendomen säljs bör Kronofogden också alltid anteckna vem som är köpare.
- Betalning** Auktionslikviden ska i princip betalas kontant vid auktionen. Köparen kan dock få anstånd med en del av köpeskillingen, 9 kap. 5 § UB. Handpenningen ska dock alltid betalas genast. Det bör dock inte finnas något hinder för att man ska ge en köpare ett kortare anstånd för att skaffa fram handpenningen. Det förutsätter dock att anståndet inte leder till att andra spekulanter avlägsnar sig.
- Om egendomen säljs på nätauktion går det inte att ställa samma krav på omedelbar betalning. Den som vunnit budgivningen måste få rimlig tid på sig att betala efter att auktionen avslutats. Normalt bör en till två dagar vara tillräcklig tid.
- Kronofogden får lämna anstånd med betalning bara om köpeskillingen överstiger 10 000 kr (9 kap. 19 § UF). Om det finns särskilda skäl får anståndet lämnas för längre tid än en månad. Handpenningen ska vara minst 10 % av köpeskillingen (9 kap. 20 § UF). Man bör bara ge anstånd när det kan väntas medföra en högre köpeskillning (KUB V s. 318).
- Mervärdesskatt** I protokollet efter en exekutiv försäljning är Kronofogden skyldig att ange vad som behövs för gäldenärens redovisning av mervärdesskatt (9 kap. 7 § p. 7 UF). För att reglerna om mervärdesskatt ska bli tillämpliga krävs att gäldenären är skyldig att betala mervärdesskatt och att transaktionen gäller egendom som leder till en skyldighet

att redovisa mervärdesskatt. Mervärdesskatten anses då ingå i köpeskillingen. I andra fall ska mervärdesskatt inte betalas vid försäljningen.

Om gäldenären är skyldig att betala mervärdesskatt och försäljningen görs till en **privatperson (konsument)** ska protokollet innehålla de uppgifter som behövs för gäldenärens redovisning av mervärdesskatt (specifikation av egendom, köpeskillingen inkl. mervärdesskatt, mervärdesskattebelopp och skattesats).

Om man säljer till en **näringsidkare eller en juridisk person som inte är näringsidkare** måste protokollet tillsammans med Kronofogdens kvitto innehålla följande uppgifter (observera att samtliga dessa handlingar ska ges till både gäldenären och köparen):

- datum för utfärdandet
- löpnummer (ersätts normalt av Kronofogdens kvittonummer eller ärende-/diarienummer)
- säljarens/gäldenärens registreringsnummer till mervärdesskatt eller person-/organisationsnummer
- säljarens/gäldenärens och köparens namn och adress
- köparens registreringsnummer till mervärdesskatt om han är skattskyldig för köpet
- specifikation av såld egendom
- datum för försäljningen
- köpeskillingen (exklusive skatt)
- tillämpad mervärdesskattesats i procent
- mervärdesskattebeloppet.

Det ingår ofta mervärdesskatt i de kostnader (t.ex. värdering och transport) som uppstår i samband med en exekutiv försäljning. För att gäldenären ska kunna redovisa mervärdesskatt korrekt bör Kronofogden skicka med en kopia på fakturor avseende dessa kostnader tillsammans med protokollet från försäljningen.



Mervärdesskattelagen innehåller de skattesatser som gäller. Ytterligare information finns i Skatteverkets [handledning för mervärdesskatt](#).

- Nytt utrop** Kronofogden ska göra ett nytt utrop om budgivaren inte betalar köpeskillingen eller en föreskriven handpenning (9 kap. 5 § andra stycket UB). Egendomen kan också ropas ut på nytt om auktionsförrättaren inte har godtagit ett bud.
- Ny auktion** Kronofogden ska hålla en ny auktion om inget godtagbart bud lämnas eller om inte hela köpeskillingen betalas i rätt tid efter att ett betalningsansstånd beviljats (9 kap. 6 § UB). Någon ny auktion ska inte hållas om sökanden avstår från det. Sökanden kan bedöma att det inte lönar sig utan bara medför kostnader som han får stå för. Om Kronofogden redan hållit två auktioner behöver man inte göra något nytt försök om man inte tror att egendomen kan säljas inom rimlig tid. Om man inte gör något nytt försäljningsförsök ska Kronofogden upphäva utmätningen.
- De anmälningar om fordringar som har gjorts vid ett auktionstillfälle gäller även vid senare försäljningstillfällen.
- Förverkande av handpenning** Om budet blivit ogiltigt på grund av att budgivaren inte har betalat resterande köpeskillning ska handpenningen i första hand användas för kostnader m.m. för förra auktionen samt för kostnader som tillkommer för vård och förvaltning fram till den nya auktionen. Återstoden av handpenningen används för att täcka mellanskillnaden om köpeskillingen vid den senare auktionen understiger det bud som antagits vid den förra (9 kap. 5 och 7 §§ UB). Om egendomen inte blir såld vid den nya auktionen tar man hela handpenningen i anspråk för att betala sökandens fordran. Om inte hela handpenningen behöver tas i anspråk ska resten återställas till den försumlige budgivaren.
- Om skulden betalas eller sökanden återkallar målet och någon ny auktion därför inte ska hållas använder man handpenningen för att betala förrättningskostnader som

inte har kommit till nytta. Resten av handpenningen återlämnas till budgivaren.

**Förbud mot inköp** En anställd vid Kronofogden som befattat sig med det mål som försäljningen sker i får inte köpa egendom som bjuds ut till försäljning av myndigheten eller genom myndighetens försorg (18 § förordningen med instruktion för Kronofogdemyndigheten). Andra anställda inom Kronofogden rekommenderas att inte köpa egendom som säljs exekutivt, se Kronofogdens [uppförandekod \(dnr 840 8396-17/121\)](#).

**Utlämning av såld egendom** Om Kronofogden beviljat anstånd med betalningen får man inte lämna ut egendomen förrän den är fullt betalad. Om vapen har sålts kan de inte lämnas ut, även om de är fullt betalda, förrän köparen visar att han har licens.

Egendom kan i de undantagsfall som redovisats ovan säljas medan den är kvar i gäldenärens eller någon annans besittning. Om den som har egendomen i sin besittning inte frivilligt lämnar ut den till köparen efter försäljningen ska Kronofogden efter ansökan av köparen verkställa handräckning (8 kap. 18 § UB). Det som Kronofogden gör då är att medverka till att köparen kan hämta egendomen.

Det förekommer att såld egendom inte hämtas av köparen. Då är det lämpligt att Kronofogden uppmanar köparen att hämta egendomen och informera om att egendom som inte hämtats kan komma att slängas. Om Kronofogden bedömer att köparen har övergett egendomen bör den kunna slängas (s.k. res derelicta). I bedömningen bör man väga in om Kronofogden vid auktionen har informerat om villkoren för avhämtning samt vilket värde egendomen har.

**Protokoll vid auktion** Kronofogden ska upprätta ett protokoll över den exekutiva försäljningen (3 kap. 10 § andra stycket UF). I protokollet ska man enligt 3 kap. 11 § och 9 kap. 7 § UF följande anges:

- förrättningsman samt tid och plats för auktionen
- vittne och särskilt tillkallad sakkunnig

- närvarande parter, ombud och biträden
- egendom som ska säljas
- försäljningssätt
- villkor för försäljningen
- vid anbuds försäljning hur anbud ska krävas in samt avgivna bud
- antaget bud eller anbud alternativt skälen till varför ett högsta bud eller anbud inte godtagits
- anstånd med betalningen samt villkor för detta
- uppgifter för redovisning av mervärdesskatt
- beslut och åtgärder
- i förekommande fall köparens namn
- vad som i övrigt förekommer under försäljningen och som kan antas ha betydelse.

Bl.a. med tanke på ett eventuellt överklagande är det viktigt att t.ex. framställda invändningar eller påpekanden om varans skick, upplysningar om värdet m.m. antecknas i protokollet. Dessutom bör man anteckna ungefär hur många spekulanter som varit med vid auktionen.

#### **10.4 Försäljning under hand**

Kronofogden kan, i stället för att hålla auktion, sälja egendomen under hand. Detta försäljningssätt bör väljas om det bedöms vara ändamålsenligt och om det är sannolikt att man kan uppnå en högre köpeskillning på det sättet. (9 kap. 8 § UB). Underhandsförsäljning av lös egendom – till skillnad mot försäljning på auktion – kan **inte** ges i uppdrag åt någon annan utan måste alltid skötas av Kronofogden själv. Sökande, gäldenärer och andra kända sakägare ska få tillfälle att yttra sig över försäljningssättet om det finns anledning till det. De bör uppmanas att yttra sig även över hur anbud begärs in och om villkoren i övrigt, bl.a. om den lägsta köpeskillningen (9 kap. 13 § UF).

När egendom säljs underhand ska anbud begäras in (9 kap. 9 § UB). Man begär in anbud genom en kungörelse i Post- och Inrikes Tidningar och på Kronofogdens eller annan lämplig webbplats eller på annat lämpligt sätt (9 kap. 14 § UF). Det vanliga är att anbud får lämnas skriftligen, men Kronofogden kan också bestämma något annat (9 kap. 16 § UF). Kronofogden bör vid behov kunna anlita en mäklare eller någon annan lämplig person för att begära in anbud och förbereda underhandsförsäljningen på andra sätt (prop. 1980/81:8 s. 622).

#### **Riktat anbud**

Om de tänkbara spekulanterna är få och kända kan Kronofogden låta bli att annonsera och kräva in anbud direkt av dem. Det är ibland tillräckligt att vända sig till en mindre krets för att få bästa möjliga ekonomiska resultat av försäljningen. För viss egendom kan det vara lämpligt att vända sig direkt till uppköpare. Man bör inte göra anbudsförfarandet mer omständligt och kostnadskrävande än nödvändigt (KUB V s. 322).

#### **Kungörelse**

I kungörelsen anges vilken egendom som säljs, tid (datum och klockslag) samt plats för visning, anbudstidens utgång, tidpunkt till vilken anbudsgivaren är bunden av sitt bud, hur anbud ska avlämnas, om anstånd kan lämnas med betalningen, att egendomen säljs i befintligt skick samt i förekommande fall lägsta köpeskilling (9 kap. 15 § UF). Villkoren för försäljningen och övriga viktiga upplysningar måste framgå (RH 1989:49). Kronofogden kan också ange att myndigheten inte accepterar variabla bud av typ 100 kr över högsta budet.

Anbud ska prövas snarast efter anbudstidens utgång. Den vars anbud har godtagits ska underrättas om det snarast och senast den sista dag han är bunden av sitt anbud. En sådan underrättelse ska också lämnas till sökanden, gäldenärer och andra sakägare samt, om det finns särskilda skäl, till dem vars anbud inte har blivit godtagna (9 kap. 17 § UF).

Samma bestämmelser om protokoll gäller som vid försäljning på auktion. Vid underhandsförsäljning ska köparens namn och postadress alltid anges.

Kronofogden ska upprätta en särskild handling över underhandsförsäljningen om anstånd lämnas med betalningen eller det finns något annat särskilt skäl (9 kap. 18 § UF). Bl.a. ska villkoren för anståndet anges, och då gäller samma anståndsregler som vid försäljning på auktion.

Om inget godtagbart anbud har lämnats ska Kronofogden sätta ut en auktion, om man inte tidigare har försökt sälja egendomen på auktion eller sökanden avstår från det (9 kap. 9 § andra stycket UB). Om inget nytt försök görs ska utmätningen hävas. En handpenning som lämnats vid underhandsförsäljning förverkas efter samma regler som vid försäljning på auktion.

## 10.5 Utmätt andel

Det förekommer att gäldenärens andel i viss egendom utmäts för att betala hans skuld. Information om utmätning av andel finns i avsnitt 6.11.

### Sälja hela egendomen

I allmänhet är en andel i lös sak inte en tillgång som det är lämpligt att sälja. En försäljning ger som regel köparen en oviss ställning vilket gör andelen svårsåld och ofta ger ett lågt pris. Det finns också en risk att övriga delägare får sin ställning försämrad. För att undvika detta har Kronofogden fått möjlighet att förordna att hela egendomen ska säljas om sökanden, gäldenären eller någon annan delägare begär det (8 kap. 8 § UB). Före ett sådant beslut ska Kronofogden kontakta övriga sakägare, dvs. om t.ex. sökanden begär att hela egendomen ska säljas ska gäldenären och övriga delägare få tillfälle att yttra sig. Föreläggandet för delägarna att yttra sig ska delges (6 kap. 14 § UF).

### Samäganderrättslagen

En förutsättning för att Kronofogden ska kunna förordna om en försäljning av hela egendomen är att lagen om

samäganderätt är tillämplig. Det innebär, enligt 19 § denna lag, att hela den utmäta egendomen **inte** kan säljas om det utmäta bl.a. är

- en dödsboandel
- en andel i ett enkelt bolag
- en andel i ett handelsbolag
- en andel i ett partrederi.

Vid utmätning av andel i bostadsrätt ansågs det tidigare inte vara möjligt att besluta om hela egendomens försäljning (NJA 1995 s. 478). Genom ett beslut i HD (2015-03-15, Ö 3703-13) har praxis ändrats och det är numera möjligt med indragning av andel i bostadsrätt och därmed också försäljning av hela bostadsrätten.

Enligt 6 § samäganderättslagen kan en delägare få anstånd med försäljningen om han visar "synnerliga skäl". Ett rättsfall där det ansetts finnas sådana skäl är RH 1985:80. Däremot ansågs det inte finnas några skäl till anstånd i NJA 1974 s. 490 (RIC 40/74), Svea hovrätts utslag 1975-12-29 i mål Ö 1531/75 (RIC 35/76) och Hovrättens för Västra Sverige beslut 1977-06-06 i mål Ö 217/77 (RIC 21/77).

Hela egendomen kan säljas även om samägarna avtalat om ett förbud mot försäljning på offentlig auktion eller om att samäganderättslagen inte alls ska gälla. Detta gäller dock inte om förbudet mot försäljning av egendomen har ställts upp samband med ett vederlagsfritt (benefikt) förvärv (NJA 2007 s. 455).

Om det inte kommer fram något som talar emot ett beslut enligt 8 kap. 8 § UB ska Kronofogden besluta att hela egendomen ska säljas. Hela egendomen anses utmätt genom det beslutet (8 kap. 8–9 §§ UB). Beslutet ska delges den eller de sakägare som beslutet går emot (6 kap. 14 § andra stycket UF). Egendomen får dock inte säljas förrän beslutet att hela egendomen ska säljas har vunnit laga kraft. Vid försäljningen delas köpeskillingen mellan

delägarna, och gäldenärens andel tas till utmätningsborgenärerna. Förrättningskostnaderna belastar enbart gäldenärens andel.

Om något yrkande inte framställs eller bifalls inte ett yrkande om att hela egendomen ska säljas återstår bara att sälja andelen. Andelen ska då enligt 8 kap. 9 § andra stycket UB säljas i den ordning som gäller för exekutiv försäljning av en utmätt rättighet. I det här läget kan Kronofogden behöva ompröva frågan om en försäljning av andelen ger ett överskott som gör åtgärden försvarlig (jfr 4 kap. 33 § andra stycket UB).

Kronofogden ska inte förordna om en försäljning av hela fordran om en andel av den utmätts och kan drivas in för sig, se nedan.

#### **Andel i dödsbo**

En försäljning av en utmätt dödsboandel kan i princip göras på samma sätt som annan försäljning av lös egendom. Så är fallet även om det bara finns fast egendom i dödsboet. Som redovisats i avsnitt 6.12 bör man normalt inte sälja en andel i ett dödsbo. Kronofogden bör i stället om möjligt vänta in ett arvskifte och en redovisning från dödsboet (8 kap. 6 § andra stycket UB).

### **10.6 Indrivning av utmätt fordran**

En utmätt fordran kan i och för sig säljas. Normalt är det dock mer förmånligt att den inkasseras. Om fordran har förfallit till betalning ska Kronofogden uppmana den tredje man (sekundogäldenär) hos vilken gäldenären har en fordran att betala sin skuld till myndigheten (9 kap. 11 § andra stycket UB).

Om fordran inte har förfallit till betalning har Kronofogden rätt att avtala direkt med sekundogäldenären om en betalning i förtid (9 kap. 12 § UB). Om fordran löper med låg eller ingen ränta kan den sänkas (diskonteras) till ett belopp som motsvarar dagsvärdet.

Kronofogden kan utsöka en förfallen fordran om sekundogäldenären inte betalar frivilligt. Det förutsätter dock att det finns en exekutionstitel som kan verkställas. Ett nytt mål läggs då upp med sekundogäldenären som gäldenär. Innan dess ska han underrättas om vad som händer om han inte betalar inom viss tid.

Om det inte finns någon exekutionstitel kan Kronofogden **inte själv** skaffa en mot sekundogäldenären. För att få fram en exekutionstitel kan Kronofogden däremot förelägga **sökanden** att väcka talan mot sekundogäldenären och ålägga den senare att betala fordringsbeloppet (9 kap. 11 § tredje stycket jämförd med 4 kap. 23 § första stycket UB). Utmätningen ska hävas om sökanden inte följer föreläggandet inom en månad från att det delgavs honom och om inte sekundogäldenären har väckt talan i saken. Inget föreläggande bör ges om det skulle vara betungande för sökanden och om fordran utan större problem kan säljas.

Om den utmätta fordran inte kan drivas in inom rimlig tid får den säljas (9 kap. 13 § UB). Det kan bli aktuellt att sälja fordran i stället för att försöka driva in den om sekundogäldenären inte går med på att betala i förväg och det återstår ett år eller mer till förfallodagen.

## **10.7 Försäljning av värdepapper på VP-konto**

Kapitlet har uppdaterats 2019-01-23

I avsnitt 6.7 beskrivs hur man gör vid utmätning av aktier och andra finansiella instrument på värdepapperskonto (VP-konto).

Kronofogden kan sälja aktier och andra värdepapper genom värdepappersinstitut (9 kap. 3 § andra stycket UF). Ett värdepappersinstitut är vanligen en bank. Det enklaste sättet för Kronofogden att sälja värdepapper registrerade på ett VP-konto är genom det värdepappersinstitut som är



kontoförande för VP-kontot. Om Kronofogden säljer genom något annat institut ska aktierna först överföras dit. Andelar i värdepappersfond kan istället för att realiseras genom försäljning lösas in via ett inlösenförfarande hos fondbolaget.

När Kronofogden ska sälja/lösa in aktier eller fondandelar genom värdepappersinstitut är det inte fråga om en auktion som kräver kungörelse och särskild underrättelse (jfr. 9 kap. 2 § UB och KUB V s. 313). Försäljning/inlösen kan dock innebära ett stort ingrepp för gäldenären. Den kan omfatta mycket stora värden och kan sägas vara irreparabel eftersom förhållandena inte helt går att återställa. Försäljning/inlösen medför också skattskyldighet och kan innebära avgifter såsom courtage.

Om Kronofogden omedelbart förordnar om försäljning/inlösen av värdepapperen saknar gäldenären praktisk möjlighet att få domstolsprövning innan realisationen sker. En sådan ordning bör med beaktande av Europakonventionen undvikas. Sökandens rätt tryggas genom utmättningsbeslutet och förbudsmeddelandet. Försäljning/inlösen av aktier/fondandelar ska därför inte ske tidigare än två veckor från det att underrättelse om den kommande försäljningen/inlösen har skickats till gäldenären. Denna underrättelse ska tas in i utmättningsbeslutet. Endast om gäldenären samtycker till det kan försäljning av aktier eller inlösen av fonder göras tidigare.

Kronofogden kan i samband med försäljningsanmälan precisera på vilka villkor försäljningen ska göras. En kopia på uppdraget bör sändas till Euroclear. Efter att Euroclear har registrerat utmätningen kan institutet inte röra kontot om Kronofogden inte samtycker.

## 10.8 Försäljning av viss annan egendom

Vid utmätning och försäljning av vissa typer av egendom gäller – utöver UB – särskilda regler. Det finns också några frågor som bör uppmärksammas särskilt vid handläggningen. Nedan behandlas egendom som med viss regelbundenhet förekommer som försäljningsobjekt.

### Alkoholhaltiga drycker

Enligt 3 kap. 11 § andra stycket alkohollagen får Kronofogden sälja sprit eller alkoholdrycker till den som har rätt att tillverka eller bedriva partihandel med sådana drycker. Alkoholdrycker får även säljas till Systembolaget. Kronofogden bör i varje enskilt fall kontakta Skatteverket för att få besked om skattskyldighet och vilken skattesats som gäller. Kronofogden kan också kontakta Skatteverket för att få information om godkända upplagshavare eller registrerade varumottagare som Kronofogden har rätt att sälja till.

### Elektronisk information i utmätt egendom

Information som kan kopieras, t.ex. på en hårddisk eller i ett minneskort, ska återlämnas till gäldenären. Det ska ske innan egendomen säljs. Gäldenären ska underrättas om vilka åtgärder som kan bli aktuella. En sådan underrättelse ska innehålla information om att åtgärderna är förenade med kostnader som kan tas ut i ärendet och om möjligheten för gäldenären att avsäga sig rätten till informationen.

Om informationen inte kan kopieras och återlämnas till gäldenären bör hen informeras om vilka åtgärder som kan bli aktuella. Det handlar t.ex. om information i en GPS eller navigator. Gäldenären ska underrättas om att Kronofogden efter exekutiv försäljning kommer att radera informationen, om det låter sig göras på ett enkelt sätt.

Om Kronofogden anlitar extern uppdragstagare att radera informationen ska det normalt lämnas ett raderingsintyg till myndigheten.

**Datorer**

Gäldenären har rätt att få tillgång till det material som finns lagrat på en dators hårddisk. Inför försäljningen är det därför lämpligt att kopiera materialet på hårddisken och överlämna det till gäldenären (i form av CD-/DVD-skivor). Därefter ska man radera innehållet på hårddisken. Ett alternativ är att ta bort hårddisken. Om gäldenären efterger sin rätt till materialet på hårddisken kan den raderas utan att materialet sparas. En sådan eftergift bör ske i skriftlig form.

När man köper en dator medföljer normalt ett operativsystem samt en del andra förinstallerade program och drivrutiner. Dessa behöver inte raderas inför försäljningen. Däremot måste man radera program eller drivrutiner med licenser som inte är knutna till datorn. Om det råder oklarhet om vad som gäller kan man kontakta datortillverkaren.

**Immaterialrättsligt skyddad egendom**

Kronofogden måste i kungörelsen vara tydlig med vad som säljs. Utgångspunkten är att vi endast säljer egendom som är äkta och inte kränker någons rättighet. Det ska av annonsen dock framgå att myndigheten inte lämnar några garantier för egendomens ursprung eller äkthet utan att det ligger på köparen att noggrant undersöka egendomen. Om det finns ett äkthetsintyg eller annat utlåtande om egendom ska det framgå av annonsen.

Egendom som har ett varumärke ska annonseras med upplysning att varan är "märkt" på ett visst sätt. Utfästelser i annonsen kan medföra att undersökningsplikten inte blir lika långtgående eller att köparen inte behöver undersöka saken alls. Annonsen ska därför inte innehålla information som kan tolkas som utfästelser, annat än om det är avsikten t.ex. om det finns ett äkthetsintyg.

I samband med försäljning kan det uppstå tveksamhet kring egendomens äkthet, t.ex. efter påpekanden från spekulanter. Det kan föranleda att förnyad och/eller utökad kontroll av egendomen kan behöva göras. Om övervägande skäl talar för att en försäljning skulle innebära

ett intrång ska utmätningen hävas, försäljningen ställas in och egendomen återställas. Se även avsnitt 4.1.2 om kontroll av egendom i samband med utmätning.

Det är inte möjligt att häva en utmätning med stöd av 4 kap. 34 § UB mer än två veckor efter utmätningen. Kungörelsen om försäljning torde nästan alltid ske senare än två veckor efter utmätning. En försäljning av en piratkopierad vara skulle emellertid komma att kränka tredje mans rättighet i form av t.ex. upphovsrätt eller varumärke. En sådan försäljning skulle även förväntas inbringa en mycket lägre köpeskillning. Utmätningen bör i ett sådant läge kunna hävas med stöd av 4 kap. 33 § UB.

#### **Skadestånd**

En försäljning av förfälskningar eller piratkopior kan leda till skadeståndskrav riktade mot myndigheten. För att myndigheten ska bli ersättningskyldig enligt de immaterialrättsliga lagarna krävs uppsåt eller oaktsamhet. Ersättning kan utgå till annan än rättighetshavaren enligt skadeståndslagens regler om det förekommit försumliga eller felaktiga åtgärder vid myndighetsutövning.

Skadestånd kan undvikas genom en närmare undersökning av den egendom som vi säljer. Om myndigheten har vidtagit nödvändiga åtgärder för att kontrollera egendomens ursprung och äkthet torde det inte utgöra sådan försumlighet eller oaktsamhet som krävs för skadestånd. Vid denna bedömning måste beaktas att det många gånger är svårt att med visshet konstatera om en vara är äkta eller om den är kopierad eller förfälskad.

Eftersom myndighetens utgångspunkt vid försäljning är att egendomen är äkta bör utropspris och prisprövning också utgå från detta. Detta ska dock inte tolkas som att myndigheten utlovat ursprung eller äkthet på egendomen.

#### **Djur**

Vid utmätning och försäljning av djur är det viktigt att ta hänsyn till kostnader för foder, hyra för stallplats m.m. Det kan finnas anledning att försäkra ett djur som utmätts. Inför

försäljningen bör Kronofogden överväga en veterinärbesiktning av djuret. Kronofogden måste också se till att reglerna om djurhållning och skötsel efterlevs (se djurskyddslagen och djurskyddsförordningen).

**Pensions-  
försäkring**

Vid försäljning av en pensionsförsäkring är det lämpligt att Kronofogden begär in följande uppgifter direkt av försäkringsbolaget:

- aktuellt värde på försäkringen
- om försäkringen är fullbetald eller det återstår premier att betala och i så fall med hur mycket
- om det ingår återbetalningsskydd eller finns efterlevandeskydd
- när man tidigast kan göra utbetalningar och med vilka utbetalningstider
- hur försäkringens värde påverkas av förtida uttag
- om ny försäkrad kan sätta in en annan förmånstagare
- om medförsäkrade finns och hur det påverkar försäljningen
- om en ny försäkrad eller medförsäkrad kan sättas in i försäkringen
- om den försäkrade måste medverka för dispositioner av försäkringen
- om det i något fall krävs hälsoprövning av den nuvarande ägaren
- hur ett utfallande försäkringsbelopp beskattas.

**Vapen**

Vid utmätning av skjutvapen är Kronofogden skyldig att genast underrätta Polismyndigheten (6 kap. 24 § UF). Underrättelsen ska innehålla uppgift om bl.a. mängden tillhörande ammunition. Polismyndigheten ska vidare underrättas

- när vapnet får en ny förvaringsplats
- om utmätningen upphävs eller förfaller och vapnet återlämnas

- när vapnet säljs vid exekutiv försäljning.

Vapen ska förvaras i säkerhetsskåp (bestämmelser om förvaring av vapen finns i Rikspolisstyrelsens föreskrifter och allmänna råd om vapenlagstiftningen, RPSFS 2009:13). De får endast lämnas ut till den som visar upp en giltig vapenlicens.

### **10.9 Exekutiv försäljning av bostadsrätt**

Exekutiv försäljning av bostadsrätter följer de vanliga reglerna vid försäljning av annan lös egendom. Vissa speciella frågor uppstår emellertid, som vi redogör närmare för här. Information om utmätning av bostadsrätter finns i avsnitten 4.2.1 och 6.15.

Bostadsrätter kan säljas efter utmätning för borgenärer som saknar förmånsrätt. Det är också vanligt att en borgenär med panträtt i bostadsrätten är sökande. Vidare kan det förekomma att någon erbjudit sin bostadsrätt som säkerhet för en annan persons skuld.

#### **Laga kraft**

Exekutionstiteln måste ha vunnit laga kraft innan försäljningen kan äga rum, eftersom en bostadsrätt får anses ha ett betydande värde (8 kap. 4 § andra stycket UB). Utmätningen behöver däremot inte ha vunnit laga kraft.

#### **Värdering**

Förrättningsmannen ska värdera bostadsrätten i samband med utmätningen. Om förrättningsmannen gör en preliminär värdering och anger ett ungefärligt värde på bostadsrätten bör man ange att den slutliga värderingen görs senare av en sakkunnig. I normala fall bör en exekutiv försäljning aldrig genomföras utan att Kronofogden har anlitat en sakkunnig för att närmare värdera bostadsrätten (6 kap. 9 § UB). Värderingsmannen ska även beskriva bostadsrätten och ta fram en planritning (jfr vad som gäller för fastigheter, 12 kap. 3 § UB). Kostnaden tas ut som en särskild avgift i målet. Stadgar och årsredovisning samt lägenhetsförteckning ska tas in av värderingsmannen. Även uppgifter om t.ex. kontaktpersoner i

bostadsrättsföreningen samt portkoder är av värde inför försäljningen.



### **Förmånsrätt/ Legal panträtt**

Vid exekutiv försäljning av en bostadsrätt har föreningen särskild förmånsrätt för vissa av sina fordringar (7 kap. 16 a § bostadsrättslagen). Man säger att bostadsrättsföreningen har legal panträtt för dessa fordringar. Förmånsrätten har bästa företräde, före panthavarnas fordringar.

Förmånsrätten omfattar avgifter som anges i 7 kap. 14 § första stycket bostadsrättslagen, dvs. i första hand insatsen och årsavgiften. Årsavgiften brukar som regel betalas uppdelad som en månadsavgift. En bostadsrättsförening har också möjlighet att ta ut upplåtelse-, överlåtelse- och pantsättningsavgifter. För att en förening ska kunna ta ut dessa avgifter krävs att det anges särskilt i stadgarna. Om

en förening har en sådan bestämmelse i stadgarna får föreningen förmånsrätt också för dessa avgifter. Förmånsrätten omfattar även dröjsmålsränta enligt räntelagen.

Förmånsrätten omfattar **inte** föreningens fordran för skadestånd, reparationskostnader, rättegångskostnader, inkassokostnader eller kostnader för förvaring av avhyst egendom. Förmånsrätten omfattar inte heller avgifter för tvättstuga, parkering och liknande. Om föreningen vill ha betalt för sådana fordringar vid exekutiv försäljning av bostadsrätten krävs att den har en exekutionstitel. Då kan Kronofogden utmäta bostadsrätten för dessa fordringar. Utmätningen får förmånsrätt efter panthavarna. Vid tvångsförsäljning däremot kan föreningen bevaka vissa av dessa fordringar enligt 8 kap. 5 § andra stycket bostadsrättslagen (avsnitt 10.10).

Föreningen är skyldig att underrätta eventuella panthavare om bostadsrättshavaren inte betalar sina avgifter. Om föreningen försummar sin skyldighet kan den legala panträtten minska till förmån för panthavaren (7 kap. 31 § bostadsrättslagen). Panthavaren får alltså företräde framför de fordringar som föreningen försummat att underrätta panthavaren om. För att inte panthavaren ska få ett sådant företräde måste föreningen visa för Kronofogden att man underrättat panthavaren.

En bostadsrätt säljs exekutivt utan förbehåll om panträtt. Det gäller både panträtt som någon har upplåtit i bostadsrätten och föreningens legala panträtt. En panthavare är skyldig att ta emot betalning i förtid. För att man ska kunna sälja bostadsrätten måste de panthavare som har bättre eller lika rätt som utmätningssökanden få fullt betalt eller avstå från sin rätt till viss del (8 kap. 11 § och 9 kap. 4 § UB).

I rättsfallet NJA 1992 s. 6 (RIC 27/92) upphävdes den exekutiva försäljningen av en bostadsrätt på talan av



panthavaren därför att Kronofogden inte hade tagit hänsyn till pantfordran vid försäljningen.

Sökanden kan inte förhindra att bostadsrätten säljs p.g.a. att han inte får fullt betalt. Det gäller även om han har panträtt i egendomen. Det står honom fritt att återkalla sin ansökan. Men han har ingen vetorätt vid försäljningen, till skillnad mot en panthavare med lika eller bättre rätt (9 kap. 4 § UB). Regeln tillämpas också på bostadsrättsföreningen när föreningen är sökande.

Försäljningen gäller bostadsrätten och inte själva lägenheten. Förvärvaren får tillgång till lägenheten, dvs. får utöva bostadsrätten när han antas som medlem (6 kap. 1 § bostadsrättslagen). Kronofogden bör inte kunna bevilja handräckning enligt 8 kap. 18 § UB för att köparen ska få tillgång till lägenheten förrän han betalat hela köpeskillingen och blivit antagen som medlem i bostadsrättsföreningen. Däremot finns inget krav på att försäljningen ska ha vunnit laga kraft. Om försäljningen överklagas kan dock en domstol meddela inhibition som förhindrar vidare verkställighet. Om föreningen inte antar en förvärvare, som köpt bostadsrätten vid exekutiv försäljning, som medlem är föreningen skyldig att lösa bostadsrätten mot en skälig ersättning (6 kap. 5 § bostadsrättslagen). Det är tveksamt om bostadsrättsföreningen har rätt till handräckning enligt 8 kap. 18 § UB efter en sådan lösensituation.

För att en juridisk person, t.ex. en bank som har panträtt i en bostadsrätt, ska kunna bevaka sin rätt vid exekutiv försäljning finns en särskild regel om panthavarens förvärv. Banken kan efter ett köp vid exekutiv försäljning utöva bostadsrätten utan att antas som medlem. Banken har då möjlighet att förfoga över bostadsrätten genom t.ex. uthyrning eller försäljning. Föreningen har rätt att efter tre år från förvärvet uppmana den juridiska personen att överlåta bostadsrätten vidare till någon som kan bli medlem (6 kap. 1 § andra stycket bostadsrättslagen).

Kronofogden ska utfärda en köpehandling när försäljningen av bostadsrätten vunnit laga kraft och köpeskillingen betalats (9 kap. 12 a och 18 §§ UF).

## **10.10 Tvångsförsäljning av bostadsrätt**

En bostadsrätt kan också säljas på begäran av bostadsrättsföreningen när nyttjanderätten har förverkats och bostadsrättshavaren har sagts upp. Även tvångsförsäljning genomförs av Kronofogden.

Regler om tvångsförsäljning av bostadsrätter finns i 8 kap. bostadsrättslagen. I övrigt använder man utsköningsbalkens bestämmelser om exekutiv försäljning av lös egendom i allmänhet. Se även Kronofogdens [handbok för försäljning av bostadsrätter](#) och Kronofogdens [ställningstagande 6/12/VER](#).

Tvångsförsäljning sker för att upplösa rättsförhållandet mellan föreningen och bostadsrättshavaren. Förverkande sker oftast för att bostadsrättshavaren inte har betalat sina avgifter. Ett förverkande kan också ske på grund av att lägenheten vanvårdas eller att bostadsrättshavarens skyldigheter åsidosätts på andra sätt (7 kap. 18 § bostadsrättslagen).

En tvångsförsäljning kan även aktualiseras när en bostadsrättshavare inte följt en uppmaning från föreningen att överlåta bostadsrätten till någon som inte får vägras inträde i föreningen (6 kap. 1 § andra stycket, 6 kap. 1 a § och 6 kap. 2 § bostadsrättslagen).

För att man ska kunna tvångsförsälja bostadsrätten ska bostadsrättsföreningen ha sagt upp bostadsrättshavaren med förevändningen att han förverkat nyttjanderätten (7 kap. 18 och 30 §§ bostadsrättslagen). Däremot krävs det inte att bostadsrättshavaren faktiskt har flyttat från lägenheten. Köparen kan få handräckning enligt 8 kap. 18 § UB för att få tillgång till lägenheten.

Om bostadsrättshavaren skilts från lägenheten till följd av uppsägningen ska bostadsrätten tvångsförsäljas om inte föreningen, bostadsrättshavaren och övriga kända sakägare kommer överens om något annat (7 kap. 30 § bostadsrättslagen). Bostadsrättshavaren kan då inte själv förfoga över bostadsrätten genom en försäljning (jfr 27 § skuldebrevslagen och 7 kap. 16 a § bostadsrättslagen). Inte heller Kronofogden kan i det läget tillåta bostadsrättshavaren att själv sälja bostadsrätten (JO beslut 2006-12-22, dnr 3893-2005).

**Förutsättningar  
för tvångs-  
försäljning**

Kronofogden ska pröva om det finns förutsättningar för tvångsförsäljning. Det finns inget principiellt krav på exekutionstitel. En del av prövningen är att ge bostadsrättshavaren möjlighet att yttra sig. Bostadsrättshavaren ska underrättas skriftligen om en ansökan om tvångsförsäljning. Om bostadsrättshavaren inte har någon invändning mot föreningens påstående om förverkande behöver Kronofogden inte pröva frågan närmare. Föreningens påstående om förverkande måste dock vara rimligt. Kronofogden ska alltid pröva att uppsägningen är formellt riktig. När bostadsrättshavaren invänder mot föreningens krav ska Kronofogden göra en närmare prövning om förutsättningarna för en tvångsförsäljning är uppfyllda. Tvångsförsäljning ska bara genomföras när förverkandefrågan är otvistig eller framstår som klar (prop. 1995/96:17 s. 36 och 63). Om bostadsrättshavarens invändningar inte kan lämnas utan avseende (jfr 3 kap. 21 § UB) är det tveksamt om föreningen har visat att det finns förutsättningar för tvångsförsäljning (NJA 1998 s. 400 = RIC 14/98).

Föreningen ska i tvistiga fall styrka sitt påstående att nyttjanderätten förverkats och att man gjort en uppsägning till avflyttning. Om bostadsrättshavaren invänder att han betalat avgiften är det dock hans sak att styrka detta.

Vid andra förverkandegrunder än betalningsförsummelse kan saken, om föreningen och bostadsrättshavaren har

olika uppfattning, ofta vara så tveksam att Kronofogden inte kan bedöma om bostadsrätten har förverkats. Då ska Kronofogden avslå ansökan (8 kap. 4 § bostadsrättslagen). Kronofogden kan då upplysa föreningen om möjligheten att väcka talan vid domstol. Handräckning i den summariska processen anses mindre lämpligt när frågan är tvistig.

**Beslut om tvångsförsäljning**

Kronofogden ska alltid upprätta ett särskilt beslut om att bostadsrätten ska tvångsförsälas och ange på vilken grund man har funnit förutsättningarna för en försäljning uppfyllda. Föreningen och bostadsrättshavaren ska skriftligen underrättas om beslutet. Beslutet kan överklagas särskilt och gäller omedelbart. Kronofogden behöver normalt inte invänta lagakraft innan man säljer, under förutsättning att inget hinder uppkommer.

**Delgivning**

Det finns inga krav i lagtexten på att Kronofogden ska delge den handling där bostadsrättshavaren får tillfälle att yttra sig eller beslutet om att sälja bostadsrätten. Det får därför bedömas från fall till fall om man ska delge eller inte. Om bostadsrättsföreningen har sagt upp bostadsrättshavaren till avflyttning ska underrättelsen om ansökan om tvångsförsäljning delges och bostadsrättshavaren ges skälig tid att yttra sig. När bostadsrättshavaren med anledning av ansökan om tvångsförsäljning för talan i ärendet behöver delgivning inte ske. Normalt behöver man inte heller delge ansökan om tvångsförsäljning när det i lagkraftvunnet utslag eller dom slagits fast att nyttjanderättens har förverkats. Vidare behöver varken ansökan eller beslut om tvångsförsäljning delges om bostadsrättshavaren medger ansökan. Om bostadsrättshavaren inte känner till vad som pågår mot honom och har Kronofogden inte delgett honom ansökan om tvångsförsäljning, eller om han invänder mot ansökan, kan det motivera att beslutet delges. Om Kronofogden avslår ansökan om tvångsförsäljning ska beslutet delges sökanden och laga kraft inväntas innan Kronofogden skiljer sig från ärendet.

**Legal panträtt**

Vid tvångsförsäljning säljs bostadsrätten för föreningens fordran som är förenad med förmånsrätt, 8 kap. 2 § andra stycket bostadsrättslagen (legal panträtt, jfr avsnitt 10.9). Bestämmelsen tillämpas även om föreningen inte har någon sådan fordran, t.ex. när bostadsrätten är förverkad på grund av vanvård. Oavsett orsak till förverkandet säljs bostadsrätten alltid som om föreningen hade en fordran med förmånsrätt före andra panthavare.

När bostadsrättshavaren blivit uppsagd efter att bostadsrätten förverkats är han inte skyldig att betala årsavgifter för längre tid än till det månadsskifte som inträffar närmast efter sex månader från det att han skildes från lägenheten (6 kap. 7 § bostadsrättslagen). Det innebär att bostadsrättshavaren svarar för avgifterna som avser perioden t.o.m. sexmånadersfristens utgång. Avgifter efter denna tidpunkt får föreningen stå för tills bostadsrätten övergår till någon annan. När bostadsrätten övergått till någon annan och föreningen underrättats om det, övergår betalningsansvaret till den nye ägaren (6 kap. 6 § andra stycket bostadsrättslagen). Bostadsrättshavarens ansvar kan alltså begränsas ytterligare om bostadsrätten övergår till någon annan inom sexmånadersfristen. Efter tidsperiodens utgång kan föreningen ha ett anspråk på skadestånd mot bostadsrättshavaren för uteblivna avgifter (prop. 1995/96:17 s. 57). En sådan tillämpning bör kräva att bostadsrättshavaren även efter tidsfristens utgång använder lägenheten.

Exempel: Bostadsrättshavaren skildes från lägenheten den 15 januari genom ett lagakraftvunnet utslag. Bostadsrättshavaren svarar som längst för årsavgiften t.o.m. den sista juli. Årsavgiften för augusti svarar föreningen för även om den avgiften förfaller till betalning den sista juli.

Utgångspunkten för tidräkningen är när det slutligt bestämts att nyttjanderätten förverkats (NJA 1999 s. 610 = RIC 36/99). Föreningen kan inte få förmånsrätt för längre tid. I övrigt gäller förmånsrätten utan någon särskild begränsning. Den är alltså inte begränsad till ett år som reallaster vid

försäljning av fast egendom. Förmånsrätten omfattar även avgifter som en tidigare ägare inte har betalat.

**Oprioriterade fordringar**

Vid en tvångsförsäljning kan föreningens eventuella fordringar utan legal panträtt tas ut efter övriga fordringar, även om föreningen inte har någon exekutionstitel. Dessa s.k. oprioriterade fordringar kan dock endast tas ut om de är grundade på innehavet av bostadsrätten (8 kap. 5 § andra stycket bostadsrättslagen). På denna punkt är alltså reglerna för tvångsförsäljning och exekutiv försäljning olika. Rätten till betalning kan avse fordringar på t.ex. avgifter för upplåtelse av garage eller för inkassokostnader. Bestämmelsen omfattar även fordringar som enligt 6 kap. 7 § bostadsrättslagen inte kan tas upp med legal panträtt, dvs. fordringar som faller utanför sexmånadersregeln, under förutsättning att bostadsrättshavaren använder lägenheten efter tidsfristens utgång. Föreningen har ingen rätt till betalning ur försäljningssumman för ett ombudsarvode som föreningen haft i samband med förfarandet hos Kronofogden (NJA 2007 s. 513).

**Misslyckade försäljningsförsök**

Om Kronofogden har gjort tre försäljningsförsök utan att bostadsrätten har blivit såld, övergår den till bostadsrättsföreningen utan lösen och fri från panträtt (8 kap. 6 § bostadsrättslagen). Bostadsrätten kan redan på andra försäljningsförsöket övergå till föreningen om det då inte lämnats något bud eller anbud och det inte kan antas att bostadsrätten blir såld vid ytterligare ett försäljningsförsök.

**Sammanträffande av exekutiv- och tvångsförsäljning**

Om man begärt både tvångsförsäljning och exekutiv försäljning ska bostadsrätten tvångsförsälas (8 kap. 8 § bostadsrättslagen). Den exekutiva försäljningen ska dock genomföras om en exekutiv auktion kungjorts när en ansökan om tvångsförsäljning kommer in. Detta ska också ske om det finns andra särskilda skäl för den exekutiva försäljningen, t.ex. att Kronofogden begärt in anbud inför en underhandsförsäljning (8 kap. 8 § andra stycket bostadsrättslagen). Tvångsförsäljningsärendet förklaras då vilande så länge den exekutiva försäljningen fortsätter. Frågan om

tvångsförsäljning förfaller när bostadsrätten sålts i exekutiv ordning.

**Företrädesordning  
vid tvångs-  
försäljning**

Om försäljningen sker som tvångsförsäljning kan bara bostadsrättsföreningen vara sökande. Har bostadsrätten utmätts ska dock utmättningsfordringarna tas med i fordringssammanställningen med den förmånsrätt som följer enligt lag. Följande fordringar finns att ta hänsyn till i den företrädesordning som anges nedan:

1. Förrättningskostnader
2. Bostadsrättsföreningens fordran förenad med legal panträtt.
3. Panthavare. Om det finns flera panthavare tas de upp i kronologisk ordning efter när bostadsrättsföreningen underrättats om pantförskrivningen.
4. Bostadsrättsföreningens fordringar med legal panträtt där föreningen enligt 7 kap. 31 § bostadsrättslagen försummat att underrätta panthavaren.
5. Utmätningar. En tidigare utmätning har företräde framför en senare (4 kap. 30 § UB och 9 § fjärde stycket förmånsrättslagen).
6. Bostadsrättsföreningens oprioriterade fordringar enligt 8 kap. 5 § andra stycket bostadsrättslagen.

Om försäljningen sker under konkurs har konkursförvaltaren enligt 8 kap. 15 § första stycket UB rätt att bevaka vissa kostnader för konkursboet. I sådant fall ska dessa kostnader tas ut före förrättningskostnaderna eftersom de har bästa rätt till betalning ur egendomen.

**10.11 Verkan av exekutiv försäljning**

Enligt 14 kap. 1 § UB ger en exekutiv försäljning köparen normalt samma rätt till den sålda egendomen som en frivillig försäljning. Bestämmelsen tar sikte på hur man gör om det visar sig att den utmätta egendomen tillhör någon annan än gäldenären. Principen är alltså att den exekutiva försäljningen inte ger köparen vare sig bättre eller sämre rätt än en frivillig försäljning skulle ha gjort. Köparen har

t.ex. möjlighet att göra ett godtrosförvärv. Förutsättningarna för ett sådant förvärv (köp) anges i 2 § lagen om godtrosförvärv. Även om dessa förutsättningar är uppfyllda kan den rätte ägarens rätt till egendomen bestå om egendomen har tagits ifrån honom genom stöld eller något annat olovligt tillgrepp enligt 8 kap. brottsbalken (3 § lagen om godtrosförvärv). Den rätte ägaren har då rätt att inom vissa tider kräva tillbaka egendomen utan lösen.

Vid köp av lösöre på exekutiv auktion vinner köparen – oavsett besittningsförhållandena – ett skydd mot ägarens borgenärer redan genom själva inköpet (NJA 1985 s. 159). Genom den exekutiva försäljningens karaktär av offentlig förrättning får den en särställning i förhållande till andra försäljningar.

När utmätning av viss egendom ger företräde framför överlåtelse av egendomen, gäller det till förmån även för den som förvärvar egendomen vid exekutiv försäljning (14 kap. 2 § UB).

I rättsfallet NJA 2005 s. 425 (RIC 19/05) har HD prövat innebörden av 14 kap. 2 § UB. A hade köpt en båt av B. Innan köpet blev sakrättsligt skyddat utmättes båten för B:s skulder och såldes på exekutiv auktion till C. A väckte talan mot C och begärde att få ut båten mot lösen enligt reglerna i lagen om godtrosförvärv av lösöre. Talan ogillades.

I 14 kap. 4–6 §§ UB ges regler om ersättning i vissa fall när exekutiv försäljning medför att tredje man förlorar sin rätt till egendomen eller egendom frångår köparen.



## 11 Försäljning av fast egendom m.m.

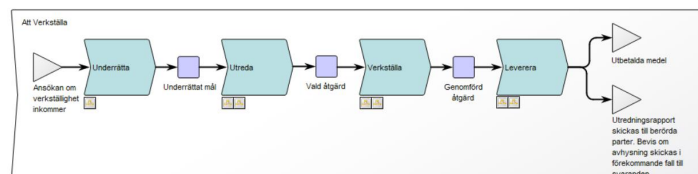

*Avsnittet tar inte bara upp själva försäljningen utan berör också de avslutande momenten i förfarandet. Det handlar främst om frågor som aktualiseras i processtegen Verkställa och Leverera*

### 11.1 Förfarandet mellan utmätning och försäljning

Som beskrivits i avsnitt 7 kan ett försäljningsärende hos Kronofogden börja på flera olika sätt, bl.a. genom att Kronofogden själv utmäter en fastighet eller genom att en borgenär som fått en fastighet dömd i mät begär att den ska säljas. Vad som allmänt gäller vid exekutiv försäljning har beskrivits i avsnitt 10.1.

När en utmätning har gjorts ska försäljningsåtgärder oftast påbörjas direkt. Det finns inga krav på att utmättningsbeslutet ska vara delgivet dessförinnan. Kravet på delgivning finns dock kvar. Ett hinder för försäljningsåtgärder kan t.ex. vara att exekutionstiteln inte har vunnit laga kraft eller att ett anstånd har lämnats. Ett annat hinder för försäljning kan vara att skulden väsentligt har minskat efter utmätningen. Har utmätning skett för skatteskuld ska Kronofogden kontrollera skattekontot i omedelbar anslutning till försäljningen för att förvissa sig om att utmättningsfordran inte är föremål för nedsättning eller annan förändring. Har skulden minskat väsentligt efter utmätningen ska Kronofogden ompröva utmätningen och överväga om den ska kvarstå eller upphävas och annan egendom utmätas som leder till mindre skada och förlust för gäldenären. Det finns inte stöd i UB för att göra en sådan ändring efter att två veckor förflutit från

utmättningsbeslutet. Kronofogden bör dock i sådana situationer bortse från den tidsregel om två veckor som föreskrivs i 4 kap. 34 § UB och ändå ompröva utmätningen genom att göra en bedömning och tolkning som är förenlig med Europakonventionen (jfr Europadomstolens dom den 25 juli 2013, Rousk mot Sverige). Rutiner för överlämning av en utmätt fastighet för exekutiv försäljning finns i Kronofogdens [handledning \(dnr 808 6839-10/121\)](#).

Exekutiv försäljning av fast egendom handläggs med hjälp av IT-stödet Duffex. Det är ett ärendehanteringssystem där all inkommande och utgående post skannas eller lagras elektroniskt på något annat sätt.

Se även Kronofogdens [handbok för exekutiv fastighetsförsäljning \(HEXF\)](#).

### **11.1.1 Beskrivning och värdering**

Kronofogden ska inför en exekutiv försäljning inhämta ett fastighetsbevis (utdrag ur fastighetsregistret, jfr 12 kap. 1 § UF).

Fastigheten ska beskrivas och värderas före försäljningen. Syftet med det är i första hand att vägleda spekulanterna och vara ett underlag för Kronofogdens prövning av vilket pris fastigheten kan säljas till. Kronofogden ska planera arbetet så att värderingen inte blir alltför gammal innan fastigheten säljs. Värderingen ska utmynna i ett uppskattat marknadsvärde, dvs. fastighetens verkliga värde. Det är alltså inte fråga om att ange ett värde som man tror att den exekutiva försäljningen kan ge.

För beskrivning och värdering anlitar man som regel en sakkunnig (12 kap. 3 § tredje stycket UB). Kronofogden är inte bunden av värderingsmannens bedömning, utan kan frånga den när det finns skäl.

Vid försäljning av byggnad ska den som äger byggnaden se till att det finns en energideklaration som inte är äldre än

tio år. Byggnader som säljs exekutivt är dock undantagna från denna regel.

**Värderare**

Värderingstjänster upphandlas enligt lagen om offentlig upphandling. Kronofogden kan anlita privata värderingsinstitut för beskrivning och värdering. För specialfall kan också en länsstyrelse eller Skogsstyrelsen anlitas.

Fastighetsägaren ska underrättas om värderings- och beskrivningsförrättningen (12 kap. 3 § UF). I underrättelsen ska ägaren uppmanas att hålla sådana handlingar tillgängliga som rör fastigheten. Beskrivning och värdering sker normalt vid en och samma förrättning (12 kap. 2 § UF). Vid förrättningen upprättar man ett protokoll. Vad det ska innehålla framgår av 3 kap. 11 § UF och 12 kap. 5 § UF. Om Kronofogden anlitar en sakkunnig för beskrivning och värdering bör dennes uppgifter tas till protokollet. Värderingsmannen inhämtar kartor och planer samt fastighetsregisterutdrag. Han ska också bl.a. ta reda på vad som räknas som fastighetstillbehör enligt 2 kap. jordabalken och därmed ingår i försäljningen. Fastighetsägaren bör underrättas om vad som anses som fastighetstillbehör och därmed ingår i försäljningen. Värderingsmannens protokoll ska informera om de fall det kan bli aktuellt att använda handräckningsåtgärder enligt 8 kap. 18 § UB för att köparen ska komma i besittning av fastigheten. Det ska också stå om köparen kan bli ansvarig för kostnaderna för en sådan handräckning. I samband med beskrivningen och värderingen ska man också, om det är möjligt, undersöka vilka fordringar och rättigheter som belastar fastigheten. Det bör klart framgå av protokollet om värderingsmannen fått uppgifter av gäldenären som inte kontrollerats av värderaren. För att kunna beskriva och värdera fastigheten har Kronofogden rätt att i vissa fall ta sig in i låsta utrymmen. En uppgift från värderingsmannen om att fastighetsägaren inte har varit närvarande vid ett värderingsförsök bör kunna utgöra en omständighet i bedömningen av om han eller hon försöker hålla sig undan.

Läs om förutsättningarna för att använda tvång i avsnitt 3.6.8.

Om köparen orsakas skada p.g.a. att beskrivningen och värderingen innehåller fel eller brister kan staten bli skyldig att betala skadestånd (NJA 1987 s. 954).

Om det vid beskrivning och värdering framkommer att ägaren bedriver näringsverksamhet som kan omfattas av företagsinteckning på fastigheten, ska Kronofogden skaffa ett gravationsbevis för verksamheten och underrätta kända innehavare av företagsinteckning om målet, 12 kap. 7 § UF.

#### **11.1.2 Syssloman**

Ägarens rätt att förfoga över fastigheten efter utmätningen har beskrivits i avsnitt 7.6. Om det kan befaras att ägaren vanvårdar fastigheten, eller använder den så att dess värde minskar, kan Kronofogden på begäran av en borgenär förordna en sysloman som kan ta hand om och förvalta fastigheten (12 kap. 9 § UB). Kronofogden kan också behöva förordna en sysloman om ägaren flyttat från fastigheten och lämnat den utan tillsyn.

Om en borgenär begär det kan Kronofogden också besluta att avkastning (hyra) som ska betalas under ärendets gång ska uppbäras av myndigheten eller den sysloman som myndigheten förordnar (12 kap. 8 § UB). Kronofogden ska då omgående förbjuda den eller de betalningsskyldiga (hyresgästerna) att betala till någon annan än myndigheten eller syslomannen. Ett exempel är om fastighetsägaren använder hyresintäkterna för något annat än utgifter för fastigheten. Hyra som Kronofogden eller syslomannen uppbär får användas för att betala utgifter som är nödvändiga för att vårda och underhålla fastigheten, t.ex. uppvärmningskostnader och oundvikliga reparationskostnader (12 kap. 10 § UF). I övrigt fördelas avkastningen tillsammans med köpeskillingen för fastigheten.

I NJA 1993 s. 524 (RIC 35/93) ansågs det att en fastighetsägare hade rätt att tillgodogöra sig avkastningen så länge

ingen borgenär hade begärt att en syssloman skulle förordnas. Rättsfallet gällde utmätning av rätt till ersättning för avverkad skog. Fordran hade inte förfallit, men HD ansåg att den var "intjänad" och godtog utmätningen. Kronofogden har i praxis fått rätt att i vissa situationer interimistiskt förordna om syssloman. En sådan situation kan vara att en fastighet har lämnats obebodd och utan tillsyn (RH 1996:83 = RIC 22/96).

### 11.1.3 Tidpunkt för försäljning

En utmätt fastighet bör säljas inom fyra månader från utmätningen (12 kap. 11 § UB). Fastigheter dömda i mät och ansökningar från konkursförvaltare bör säljas inom fyra mån från att Kronofogden fått in en begäran om försäljning. Tidsfristen gäller inte i allmänna mål (12 kap. 69 § UB). I praktiken används den dock även i dessa mål. Kronofogden ska välja försäljningstillfälle så att ett tillfredsställande resultat kan uppnås (8 kap. 2 § UF). Kronofogden bör därför ta så stor hänsyn som möjligt till vilka möjligheter det finns att visa fastigheten, nå spekulanter (t.ex. i semestertider) och liknande.

Om staten blir skyldig att betala skadestånd då en exekutiv försäljning dröjer, beräknar man skadan utifrån den antagna "normala" tiden enligt 12 kap. 11 § UB (JK-beslut 1997-06-27 dnr 1154-97-4 = RIC 20/97).

### Anstånd

Kronofogden får bevilja anstånd med försäljningen. Om gäldenären begär det får Kronofogden bevilja anstånd enligt 8 kap. 3 § UB bara om sökanden medger det eller det finns särskilda skäl. En begäran om anstånd från gäldenären bör därför kommuniceras med sökanden. Ett exempel på ett särskilt skäl är att det kan vara olämpligt att sälja en sommarstuga i skärgården på vintern. Kronofogden får inte utan synnerliga skäl bevilja anstånd under längre tid än ett år från utmätningen respektive begäran om försäljning. JO framhöll i ett beslut 1996-02-13, dnr 1925-1995, (RIC 2/96) att Kronofogden i så fall måste bedöma om det handlar om ett sådant undantagsfall som beskrivs i 12 kap. 11 § UB. JO angav också att beslutet måste

motiveras oavsett om ett anstånd beviljas eller ansökan om anstånd avslås. Kronofogden ska underrätta sökande och ägare om beslut om anstånd (8 kap. 1 § UF). När auktionen har kungjorts bör anstånd bara medges om det finns starka skäl, t.ex. att ett köpeavtal har upprättats och en handpenning betalats.

När en eller flera sökande begärt anstånd samtidigt som övriga sökande inte medger anstånd kommer försäljningen ändå att fortgå (om inte gäldenären också begär anstånd och det föreligger särskilda skäl). I en sådan situation meddelar Kronofogden ett avslagsbeslut på anståndsbegäran.

Anståndsreglerna gäller inte allmänna mål (8 kap. 19 § UB). Här ska försäljningen i stället ske omgående, om det inte finns något hinder eller Kronofogden beviljar anstånd. Allmänna mål bör behandlas på samma sätt som enskilda vad gäller skälen för att bevilja anstånd med försäljningen samt anståndstidens längd.

Om Kronofogden enligt 4 kap. 26 § UB har förelagt tredje man eller sökanden att väcka talan om bättre rätt får den utmäta fastigheten som regel inte säljas förrän tvisten är slutligt avgjord (8 kap. 5 § första stycket UB). Om det pågår en rättegång om utmätt egendom utan att ett sådant föreläggande meddelats får Kronofogden ge det anstånd med försäljningen som är påkallat av omständigheterna (8 kap. 5 § andra stycket UB). Här ska Kronofogden alltså bedöma om den pågående rättegången motiverar ett anstånd med försäljningen.

#### **11.1.4 Utsättande av auktion m.m.**

##### **Auktion – underhandsförsäljning**

Utmätt fast egendom säljs på offentlig auktion (12 kap. 1 § UB). En underhandsförsäljning kan dock göras när det bedöms mer ändamålsenligt än att sälja på auktion (12 kap. 57 § UB, avsnitt 11.6). Kronofogden ska anteckna i ärendet varför man väljer en viss försäljningsform. Kronofogden bestämmer tid och plats för auktionen. Innan dess ska sökanden och ägaren få tillfälle att yttra sig, om

det är möjligt utan alltför stort dröjsmål (12 kap. 13 § UF). Auktionen ska anordnas på en sådan tid och plats att man kan vänta sig ett tillfredsställande resultat (8 kap. 2 § UF). Den som vill delta i auktionen kan oftast göra det även via telefon eller video från ett annat kontor inom Kronofogden.

**Underrättelse**

Sökanden, ägaren och samtliga kända innehavare av fordringar och rättigheter ska underrättas om auktionen minst tre veckor före bevakningssammanträdet (12 kap. 21 § UB och 12 kap. 18 § UF). Vilka fordringsägarna och rättighetsinnehavarna är kan framgå av fastighetsbeviset. Kronofogden ska dock även på andra sätt försöka ta reda på vilka de är. Man bör fråga fastighetsägaren i samband med beskrivningen och värderingen av fastigheten. Lantmäteriet har uppgifter om vem som innehar datapantbrev. Underrättelsen behöver inte delges utan sänds normalt i ett lösbrev (NJA 1996 s. 351 = RIC 20/96). Kronofogden ska skicka underrättelsen till folkbokföringsadressen och eventuella andra adresser myndigheten känner till. Vad underrättelsen ska innehålla framgår av 12 kap. 17 § UF.

**Kungörelse**

Auktionen ska kungöras i Post- och Inrikes Tidningar och på Kronofogdens eller annan lämplig webbplats. Kungörelsen ska föras in minst tre veckor före auktionen, om det inte finns särskilda skäl för något annat (12 kap. 16 § UF). Post- och Inrikes Tidningar kommer inte längre ut i pappersform, utan kungörelserna publiceras endast på Bolagsverkets webbplats. Ibland kan det finnas skäl att också kungöra i någon rikstidning.

I kungörelsen ska anges vilken egendom som säljs (fastighetsbeteckning), upplysningar om egendomen som kan antas ha betydelse, t.ex. areal, bebyggelse, taxeringsvärde och marknadsvärde. Därutöver anges tid (datum och klockslag) och plats för visning, auktion och fördelningssammanträde. Vidare anges att innehavare av fordran eller rättighet uppmanas att anmäla sin rätt till Kronofogden senast vid bevakningssammanträdet och att

egendomen säljs i befintligt skick (12 kap. 20 § UB och 12 kap. 15 § UF). Det är också lämpligt att ta med något om hur köpeskillingen ska betalas och visningen ordnas. Om auktionen ställs in ska det, om det är möjligt och meningsfullt, enligt 12 kap. 19 § UF kungöras. En sådan kungörelse följer samma regler som gäller för en kungörelse av själva auktionen. En underrättelse om att auktionen ställts in ska skickas till de sakägare som underrättats särskilt, om det är troligt att meddelandet når dem före den utsatta tiden för auktionen. För mer information, se Kronofogdens handledning om [kungörelse och annonsering av fast respektive lös egendom vid exekutiv försäljning \(dnr 808 13566-10/121\)](#).

#### **Marknadsföring**

Utöver att kungöra enligt de krav som finns i UB och UF kan Kronofogden även kungöra i annan form eller i större utsträckning än som föreskrivits, 4 § lag om kungörande i mål och ärenden hos myndighet m.m. För att marknadsföra försäljningarna använder Kronofogden därför ofta även andra informationskanaler. Alla försäljningar publiceras på Kronofogdens egen webbplats. Försäljningarna anslås som regel också på någon extern webbplats specialiserad för marknadsföring av fastighets- och bostadsrättsförsäljning. Via Internet har spekulanterna möjlighet att få snabb information om fastigheterna, titta på bilder och ta del av beskrivningar och värderingar. Kronofogden kan även stödannonsera i andra tidningar än ortstidningar, t.ex. gratistidningar eller facktidningar, och på så vis nå ut till fler tänkbara spekulanter.

#### **Visning**

Det bör framgå av underrättelsen till fastighetsägaren att han är skyldig att låta visa fastigheten (12 kap. 17 § andra stycket UF). Som regel är Kronofogden med vid visningen. Kronofogden bestämmer när fastigheten ska visas, efter samråd med ägaren (12 kap. 14 § andra stycket UF). I praktiken sker det genom att fastighetsägaren får ett meddelande med en preliminär visningstid. Ibland innehåller meddelandet i stället en uppmaning till fastighetsägaren om att kontakta Kronofogden med önskemål om visningstid. Kronofogden har rätt att anlita en låssmed för



att få tillträde till en byggnad (2 kap. 17 § andra stycket UB). En förutsättning för att använda en låssmed för att ta sig in i en bostad är att ägaren underrättats om tidpunkten och att han kan antas hålla sig undan eller att det finns särskilda skäl. Om Kronofogden visar en fastighet ska det göras vid en förrättning där man för protokoll.

Det är inte ovanligt att en försäljning ställs in i nära anslutning till en visning. Då bör Kronofogden ändå vara med för att avvisa spekulanter som inte uppmärksammat att försäljningen ställts in.

### **Utlösningsrätt**

Utlösningsrätt enligt 12 kap. 12 § UB innebär att en borgenär eller någon annan vars rätt kan vara beroende av fastighetens försäljning, t.ex. en andelsägare, får lösa ut sökanden genom att betala exekutionsfordran och uppkomna förrättningskostnader till Kronofogden. Han träder därigenom i sökandens ställe och kan t.ex. återkalla ansökan eller höja skyddsbeloppet. Om flera borgenärer vill lösa ut sökanden, har en borgenär med sämre rätt företräde. Hela sökandens fordran och samtliga förrättningskostnader som sökanden svarar för ska betalas. Betalningen görs till Kronofogden, och det kan göras ända tills ett inrop har godtagits och en handpenning har betalats. Vid underhandsförsäljning kan betalningen göras tills köpekontraktet har undertecknats.

#### **11.1.5 Försäljning av fastighetstillbehör**

Om fastighetstillbehör med fördel kan säljas för sig, utan att fastigheten samtidigt säljs, ska Kronofogden sätta ut ett sammanträde för att pröva frågan (12 kap. 14–17 §§ UB och 12 kap. 11–12 §§ UF). Sådana separata försäljningar har hittills varit ytterst sällsynta. Exempel på föremål som någon gång kan vara lämpliga att säljas separat är industritillbehör eller träd som står på rot. Detta kan bli aktuellt när sökandens fordran är förhållandevis liten och därför kan betalas genom att enbart fastighetstillbehör säljs. Den som har en fordran med panträtt i fastigheten kan avstå från sin rätt till betalning utan att det påverkar hans rätt i fastigheten i övrigt (12 kap. 16 § UB).

## 11.2 Bevakningssammanträde

Auktionen ska föregås av ett bevakningssammanträde då Kronofogden kortfattat redogör för handlingarnas innehåll och vad som gjorts i det aktuella ärendet. Bevakningssammanträdet och auktionen hålls vanligen i ett sammanhang, dvs. så fort bevakningssammanträdet är slut övergår man till auktionen. Om det finns skäl kan bevakningssammanträdet hållas på någon annan lämplig dag före auktionen (12 kap. 19 § UB). Vid bevakningssammanträdet uppmanas fordrings- och rättighetsinnehavarna att anmäla sina anspråk. De närvarande får tillfälle att yttra sig om anspråken. Som regel har de flesta bevakningarna dock gjorts i förväg. Kronofogden har med stöd av dem gjort ett utkast till en s.k. sakägarförteckning, som enligt 12 kap. 20 § UF bör finnas tillgänglig på bevakningssammanträdet. Under bevakningssammanträdet bör Kronofogden också ta upp eventuella oklarheter om fastighetstillbehör eller annat.

Vid bevakningssammanträdet ska Kronofogden gå igenom beskrivningen och värderingen av fastigheten. Kronofogden ska särskilt upplysa spekulanterna om det finns egendom på fastigheten som kan bli föremål för handräckning enligt 8 kap. 18 § UB och i vilken omfattning köparen kan få stå för dessa kostnader. Om det kommer fram information om ytterligare sådan egendom antecknas det i protokollet.

Berörda sakägare kan enligt 12 kap. 37 § UB komma överens om att en försäljning ska ske på andra villkor än dem som anges i 12 kap. UB. Sådana överenskommelser är dock mycket sällsynta. Det går inte att komma överens om att frånga det som står i UB om handpenning, om vad som ska betalas kontant och om tillträdesdag. Senast vid bevakningssammanträdet måste man begära att försäljningen ska ske på andra villkor.

### 11.2.1 Sakägarförteckning

#### Fordringar och rättigheter

I sakägarförteckningen ska Kronofogden enligt 12 kap. 25 § UB ta upp följande:

- Exekutionsfordran. (Den fordran som försäljningen ska göras för. Om det finns flera sökande anses den fordran som har den bästa förmånsrätten vara exekutionsfordran.)
- En fordran som enligt lag ska utgå med förmånsrätt enligt 6 § p. 1 eller 7 § p. 1 eller 2 förmånsrättslagen och som förfaller till betalning senast på tillträdesdagen. (s.k. reallaster). Följande är exempel på de vanligaste fordringarna under denna punkt:
  - En avgift till en samfällighetsförening (jfr även lag (1973:1152) om förmånsrätt för fordringar enligt lagen (1973:1150) om förvaltning av samfälligheter).
  - En tomträtsavgäld.
  - En fordran på grund av fastighetsbildning (som inte får ha förfallit tidigare än ett år före utmätningen eller konkursansökan). Förmånsrätten bör omfatta även dröjsmålsränta (2 § förmånsrättslagen). Ingen utmätning med stöd av debiteringslängd och liknande kan göras för dröjsmålsränta och inkassokostnader (avsnitt 2.3).
- En fordran som är förenad med panträtt i fastigheten.
- Nyttjanderätt, servitut eller rätt till elektrisk kraft som besvärar fastigheten, om rättigheten är inskriven eller grundar sig på en tillgänglig skriftlig handling. Också ett muntligt hyresavtal ska tas upp om det gäller en bostadslägenhet i en fastighet som vid taxeringen betecknats som hyreshusenhet, under förutsättning att hyresgästen tillträtt lägenheten. Om Kronofogden inte tar upp en nyttjanderätt i sakägarförteckningen kan det leda till att auktionen upphävs (Hovrättens för västra Sverige beslut 1989-04-05 i mål Ö 1409/88 = RIC 12/89). Rättigheter som ska bestå oavsett fastighetens försäljning ska dock inte tas upp. Ett exempel på en

sådan rättighet är ett skriftligt avtal om hyresrätt med obestämd hyrestid till en bostadslägenhet i en fastighet taxerad som hyreshusenhet och där hyresgästen tillträtt lägenheten (jfr 7 kap. 16 § jordabalken). En hyresrätt som upplåtits på livstid, och som inte har kunnat sägas upp av hyresvärden, har inte ansetts ingången på obestämd tid (NJA 1993 s. 228 = RIC 16/93). Rättigheter bildade genom beslut vid förrättningar enligt fastighetsbildningslagen består oavsett försäljning och tas inte heller med i sakägarförteckningen. Kronofogden bör upplysa spekulanterna om vilka rättigheter som består.

- Förrättningskostnader (de vanligaste är grundavgift, förberedelseavgift, värderingskostnad och försäljningsavgift).
- Om fastigheten ingår i ett konkursbo tar man också upp arvode och andra kostnader för fastighetens vård och förvaltning under konkursen. Beloppet tas upp med bästa rätt i sakägarförteckningen. Rätten ska fastställa att arvodet betalas ur egendomens avkastning och köpeskilling (14 kap. 18 § konkurslagen).
- Om fastigheten är utmätt tar man upp samtliga utmätningar i sakägarförteckningen.
- Om fastigheten har kvarstadsbelagts eller betalningssäkrats, och det föreligger utmättningsverkan enligt 16 kap. 15 § andra stycket UB, tar man upp beloppet i sakägarförteckningen. Om det inte föreligger någon sådan utmättningsverkan anmärker man betalningssäkringen eller kvarstaden endast i protokollet.

**Andel av fastigheten är utmätt**

När Kronofogden har utmätt en andel av en fastighet och förordnat att hela fastigheten ska säljas ska det framgå av sakägarförteckningen. I förteckningen ska man också ange vilka skulder som belastar respektive andel (12 kap. 67 § UB).

Utmättningsborgenärens fordran och förrättningskostnaderna ska tas ut endast ur utmätningsgäldenärens

andel. Övriga delägare måste kompenseras för de fordringar inom skyddsbeloppet som enbart belastar gäldenärens andel, t.ex. förrättningskostnaderna. Skyddsbeloppet ska därför bestämmas så att övriga delägare i sakägarförteckningen får motsvarande sin andel i fastigheten.

Exempel: Gäldenären äger 1/8-andel i fastigheten. Förrättningskostnaderna är 40 000 kr. Skyddsbeloppet räknas fram genom att förrättningskostnaderna divideras med gäldenärens andel:

$$\frac{40\,000\text{ kr}}{1/8} = 320\,000\text{ kr}$$

1/8

Konstruktionen är av rent teknisk natur och påverkar inte fördelningen av köpeskillingen.

### **Inbördes ordning**

Fordringarna och rättigheterna tas enligt 12 kap. 26 § UB upp i den ordning som gäller enligt lag. Med det avses förmånsrättslagen, 4 kap. 30 § UB, 7 och 17 kap. jordabalken samt 14 kap. 18 § konkurslagen. Detta innebär följande;

Om fastigheten ingår i ett konkursbo ska arvoden och andra kostnader för fastighetens förvaltning under konkursen beräknas efter bästa rätt. Därefter kommer skulder till samfälligheter och liknande som har förmånsrätt enligt 6 § p. 1 eller 7 § p. 1 eller 2 förmånsrättslagen (se ovan). Efter dem kommer inteckningarna, de inskrivna nyttjanderätterna och de fordringar som fastigheten utmätts för. Avgörande för ordningen mellan dem är vad som kom först av att inteckningarna respektive inskrivningarna söktes och att en anteckning om utmätning togs upp på inskrivningsdagen. Inskrivning av en nyttjanderätt ger dock företräde framför en inteckning som har söks samma inskrivningsdag, och en utmätning ger företräde framför inteckningar och framför inskrivning av en nyttjanderätt som söktes samma dag som en anteckning om utmätningen togs upp (17 kap. 6 § jordabalken, 9 § förmånsrättslagen och 4 kap. 30 § UB). Oinskrivna nyttjanderätter som bevakas tas upp sist och sinsemellan i

den tidsordning som de har upplåtits (7 kap. 23 § jordabalken).

**Twistig fordran eller rättighet**

Även villkorade eller tvistiga fordringar eller rättigheter tas upp. Detsamma gäller fordringar som man har sökt inteckning för men ännu inte fått beviljade (12 kap. 26 § tredje stycket UB). En anteckning ska göras om kända förhållanden.

Om Kronofogden anser att ett anspråk är klart obefogat ska fordran eller rättigheten inte tas med i sakägarförteckningen. Kronofogden ska pröva detta självmant. Man ska ta hänsyn även till en frånvarande sakägares intressen vid prövningen.

**Förrättningskostnader**

Förrättningskostnaderna tas upp närmast före exekutionsfordran. Kostnader som ännu inte är fastställda eller som uppstår först när försäljningen är genomförd tas upp reservationsvis.

I sakägarförteckningen antecknas den bevakade fordran (kostnader och ränta tas upp före fordrans kapitalbelopp, om borgenären inte yrkar något annat), följd av den åberopade säkerheten (pantbrevet med datum, nummer och belopp). Om panthavaren haft kostnader kan dessa tas upp i sakägarförteckningen om det framgår av pantförskrivningen att säkerheten även omfattar dessa. Kronofogden bör inte ha någon formell rätt att pröva storleken av de yrkade kostnadsanspråken. En fordran tas upp med det belopp som den beräknas uppgå till på tillträdesdagen, dvs. dagen för fördelningsammansträdet.

En borgenär som har en fordran med panträtt i fastigheten kan som mest få ut ett belopp som motsvarar pantbrevets belopp samt tillägg enligt 6 kap. 3 § jordabalken (avsnitt 7.7).

**Pantbrev i utländsk valuta**

En inteckning kan beviljas i utländsk valuta om det löpande finns tillgång till en tillförlitlig kurs för växling mellan den

aktuella valutan och svenska kronor (22 kap. 2 § jordabalken). Om ett pantbrevsbelopp är fastställt i utländsk valuta ska det i sakägarförteckningen räknas om till svenska kronor. Före omräkningen gör man ett påslag om fem procent på pantbrevets belopp samt tillägg (12 kap. 27 § fjärde stycket UB). Då får panthavaren ett visst skydd mot valutaförändringar.

**Ägarhypotek**

Om det finns ägarhypotek ska det också framgå av sakägarförteckningen. Om ägarhypoteket täcks av köpeskillingen får fastighetsägaren beloppet. Om det finns andra mål mot honom kan Kronofogden utmäta hans fordran på köpeskillingen omedelbart efter auktionen. Som tidigare redovisats tar man inte upp något tillägg i samband med ägarhypotek (6 kap. 9 § jordabalken och 12 kap. 27 § tredje stycket UB). Om pantbrevets belopp är i utländsk valuta ska något påslag inte läggas på det belopp som man tar upp som ägarhypotek (12 kap. 27 § fjärde stycket UB).

**Innehavarens fordran**

Om pantbrevet varken innehas av ägaren eller åberopas av någon fordringsägare tar man upp pantbrevets belopp plus 10 % av pantbrevets kapitalbelopp i tillägg under benämningen **innehavarens fordran** (12 kap. 27 § andra stycket UB).

**Rättigheter**

Om ett arrende eller en hyresrätt tagits upp i sakägarförteckningen ska förrättningsmannen ta ställning till vad som ska gälla om rättigheter när fastigheten säljs. Villkorade eller tvistiga rättigheter tas också upp, med en notering om kända förhållanden (12 kap. 26 § tredje stycket UB). Detsamma gäller om man har sökt men ännu inte beviljats inskrivning för rättigheten.

De nyttjanderätter och servitut som är inskrivna och har bättre rätt än exekutionsfordran kommer att gälla också efter försäljningen (12 kap. 33 § första stycket UB). Nyttjanderätter och servitut som har sämre rätt än sökandens fordran ska förbehållas vid försäljningen om Kronofogden bedömer att de inte belastar fastigheten till beaktansvärd skada för den som har en fordran med bättre

rätt (12 kap. 33 § andra stycket UB). En rätt till betalning på grund av ägarhypotek anses inte som en fordran vid den prövningen. En skada är då köpeskillingen blir lägre om fastigheten säljs med förbehåll för rättigheten och borgenären därmed får mindre än om rättigheten inte hade förbehållits. Att fastighetsägaren får mindre om rättigheten förbehålls anses inte vara till skada eftersom han själv upplåtit rättigheten eller förvärvat fastigheten belastad med rättigheten (prop. 1971:20 s. 148). När Kronofogden prövar om nyttjanderätten är betungande ska man ta hänsyn till under vilka villkor fastigheten har upplåtits. Kronofogden bör höra närvarande sakägare om deras inställning. Exempel på rättigheter som normalt kan förbehållas enligt denna punkt är hyresrätter till bostäder i hyreshus (numera är de dock ofta skyddade automatiskt, utan att de tas upp i sakägarförteckningen) eller hyresrätter till lokaler upplåtna på normala villkor. Ett exempel på en rättighet som ofta är en ekonomisk belastning för fastigheten, dvs. minskar fastighetens värde om den förbehålls, är hyresrätten till en enfamiljsvilla. Ett beslut att förbehålla en rättighet enligt 12 kap. 33 § andra stycket UB får bara överklagas av den som har bestritt att Kronofogden gör ett sådant förbehåll (18 kap. 2 § andra stycket UB). Man får inte överklaga ett beslut om att inte förbehålla en rättighet (18 kap. 5 § p. 2 UB).

I sakägarförteckningen ska Kronofogden ange dels de rättigheter som är skyddade enligt 12 kap. 33 § första stycket UB, dels de rättigheter som ska förbehållas enligt 33 § andra stycket UB (12 kap. 29 § första stycket p. 4 UB). En rättighet som inte förbehålls tas också upp i sakägarförteckningen (12 kap. 25 § UB), men frågan om rättighetens fortsatta bestånd avgörs av om den förbehålls vid ett utrop enligt 12 kap. 39 § UB (avsnitt 11.3.1).

Det är av största vikt att den som innehar en nyttjanderätt som kan sägas upp får reda på auktionen så att han kan bevaka sin rätt. Kronofogden bör verka aktivt för att en berörd rättighetsinnehavare får reda på auktionen.



Ett arrende eller en hyresrätt som inte tagits upp i en sakägarförteckning upphör att gälla utan uppsägning (NJA 1976 s. 478 = RIC 64/76).

I sakägarförteckningen ska Kronofogden också ange hur köpeskillingen ska betalas och vilken dag köparen får tillträda fastigheten (12 kap. 29 § p. 5 UB).

### 11.2.2 Skyddsbelopp

För att fastigheten ska kunna säljas måste köpeskillingen och andra inbetalda medel täcka dels de fordringar som har bättre rätt än utmätningssökandens, dels kostnaderna för försäljningen. En borgenär med bättre rätt än sökanden ska inte få sin rätt försämrad genom försäljningen. Fordringar med bättre rätt än sökandens fordran (exekutionsfordran) plus kostnaderna i målet är alltså skyddade. Man kallar summan av dessa fordringar för **skyddsbelopp**. För att en försäljning ska kunna ske måste skyddsbeloppet täckas av köpeskillingen och andra tillgängliga medel. I vissa fall kan andra medel ha flutit in i målet. Kronofogden har kanske uppburit hyror eller sålt tillbehör före auktionen. Dessa medel läggs då till köpeskillingen när man bedömer om skyddsbeloppet uppnåtts (**lägsta bud**).



Skyddsbeloppet ska anges i sakägarförteckningen (12 kap.

29 § UB). Rättigheter som har bättre rätt än exekutionsfordran är också skyddade vid försäljningen (avsnitt 11.2.1).

Observera att även om köpeskillingen överstiger skyddsbeloppet är det inte säkert att en försäljning kan ske. Kronofogden ska nämligen också se till att fastigheten säljs till ett rimligt pris i förhållande till sitt värde. Sökanden kan också motsätta sig ett bud som inte täcker exekutionsfordran (avsnitt 11.3.2).

### **11.2.3 Anslutningsrätt**

Vid försäljning av en fastighet på begäran av konkursförvaltaren anses konkursboet vara sökande utan förmånsrätt i fastigheten (12 kap. 26 § sista stycket UB). För att sänka skyddsbeloppet kan en borgenär med panträtt i fastigheten begära att fastigheten säljs för hans fordran (anslutning, se 12 kap. 13 § UB). Om en borgenär utnyttjar sin anslutningsrätt hamnar skyddsbeloppet framför hans fordran, dvs. skyddsbeloppet blir lägre och utsikterna ökar för att få fastigheten såld.

En borgenär som vill utnyttja sin anslutningsrätt ska senast två veckor före bevakningssammanträdet anmäla det hos Kronofogden. En underrättelse om auktionen ska enligt 12 kap. 21 § UB och 12 kap. 17 § UF innehålla information om att en anslutning har gjorts. Om en begäran har kommit in efter att underrättelsen skickades ut ska Kronofogden underrätta särskilt om anslutningen. De som har en fordran med förmånsrätt enligt 6 § p. 1 eller 7 § p. 1 eller 2 förmånsrättslagen (t.ex. en avgift till en samfällighetsförening eller tomträttsavgäld) kan begära anslutning. De har till och med rätt att begära anslutning vid all exekutiv försäljning (inte bara när konkursförvaltaren begärt försäljning).

Konkursförvaltaren kan begära att en fastighet säljs med den rätt till betalning som följer med ett ägarhypotek i fastigheten. Konkursförvaltaren i en juridisk persons konkurs kan också begära att en fastighet säljs för konkursarvodet

och kostnader för fastighetens vård (12 kap. 13 § andra stycket UB). Anslutningsrättens betydelse minskar därmed. Någon sista dag för konkursförvaltarens begäran har inte angivits. Som framgått nyss ska underrättelsen om auktionen innehålla information om att en anslutning gjorts. Man får därför förutsätta att konkursförvaltaren i god tid meddelar Kronofogden på vilken grund försäljningen ska göras.

## **11.3 Auktion**

### **11.3.1 Försäljningsvillkor**

Efter bevakningssammanträdet hålls auktionen. Den inleds med att Kronofogden informerar om fastigheten och villkoren för försäljningen. Enligt 12 kap. 38 § andra stycket UB ska man vid auktionen redogöra för innehållet i sakägarförteckningen. Hela sakägarförteckningen behöver dock inte alltid gås igenom på nytt. Om det inte finns någon risk för missförstånd kan Kronofogden hänvisa till det nyss avslutade bevakningssammanträdet. Kronofogden ska också informera om ordningen vid utrop på auktionen och vad som gäller för handpenning.

Vid bevakningssammanträdet är det möjligt att delvis ändra villkoren för försäljningen (12 kap. 37 § UB, avsnitt 11.2). Kronofogden bör upplysa om vilka regler som gäller för tillträde till fastigheten. Spekulanterna informeras om köparens möjlighet att begära handräckning enligt 8 kap. 18 § UB för att komma i besittning av fastigheten och i vilken utsträckning köparen kan bli ansvarig för kostnader i samband med den. Man bör också upplysa om köparens skyldighet att ansöka om lagfart (inskrivning av förvärvet) och betala stämpelskatt.

Försäljningen gäller fastigheten med de tillbehör som enligt lag tillhör den (2 kap. jordabalken). Det är ibland oklart om en viss egendom är ett fastighetstillbehör. Det kan också ha framgått av t.ex. beskrivnings- och värderingsprotokollet att en viss egendom felaktigt kan uppfattas som ett fastighetstillbehör eller att det av något annat skäl är svårt

att bedöma hur stor tillbehörskretsen är. I så fall ska Kronofogden ange på auktionen vilken egendom som följer med fastigheten. Enligt 12 kap. 38 § UB är Kronofogdens besked om detta avgörande för vad försäljningen omfattar. Bestämmelsen är däremot inte tillämplig för egendom som tillhör tredje man (NJA 1996 s. 693 = RIC 4/97).

### **Rättighet**

Om sakägarförteckningen tar upp en rättighet som inte är skyddad utan förbehåll, och inte heller har förbehållits, ska fastigheten enligt 12 kap. 39 § UB först ropas ut utan förbehåll om rättighetens bestånd och därefter med ett sådant förbehåll. Det senare budet gäller om någon vid det senare utropet bjuder så mycket att fordringarna med bättre rätt än rättigheten täcks av budet eller budet är minst lika högt som vid det första utropet.

Om det finns flera rättigheter ropas fastigheten ut först utan förbehåll för någon rättighet, sedan med förbehåll för den rättighet som har bäst rätt och efterhand för ett ökat antal rättigheter efter deras inbördes ordning.

När ett bud med förbehåll för en rättighet inte täcker fordringar med bättre rätt kan rättighetshavaren skydda sin rättighet genom att betala skillnaden mellan det budet och budet utan förbehåll för rättigheten, eller så stor del av skillnaden som behövs för att täcka fordringar med bättre rätt. Om rättighetshavaren betalar ett sådant tillskott kommer fastigheten att säljas till den som gett budet med förbehåll om rättigheten. I 12 kap. 39 § fjärde stycket UB finns regler om tillskott från rättighetshavare som vill skydda sin rätt när fastigheten ropats ut med flera rättigheter.

Om en borgenär godtar ett bud, trots att hans fordran inte blir täckt genom det, ska det när regeln i 12 kap. 39 § UB tillämpas anses som att fordran har blivit täckt. Det är bara den borgenär som påverkas av om det ena eller det andra budet ska godtas som kan påverka köpeskillingen (Göta hovrätts beslut 1995-07-06 i mål Ö 711/95 = RIC 18/95). I avsnitt 11.4.2 beskrivs vad som händer med rättigheter efter auktionen.

### 11.3.2 Utrop vid auktionen och prövning av bud

När Kronofogden har gått igenom villkoren för auktionen ska fastigheten ropas ut. De närvarande får då bjuda på den. Budgivningen sker med muntliga bud och överbud tills den upphör (8 kap. 3 § UF). För att ett bud ska kunna antas ska skyddsbeloppet täckas, dvs. man måste uppnå det lägsta bud som angetts i sakägarförteckningen (12 kap. 32 § UB).

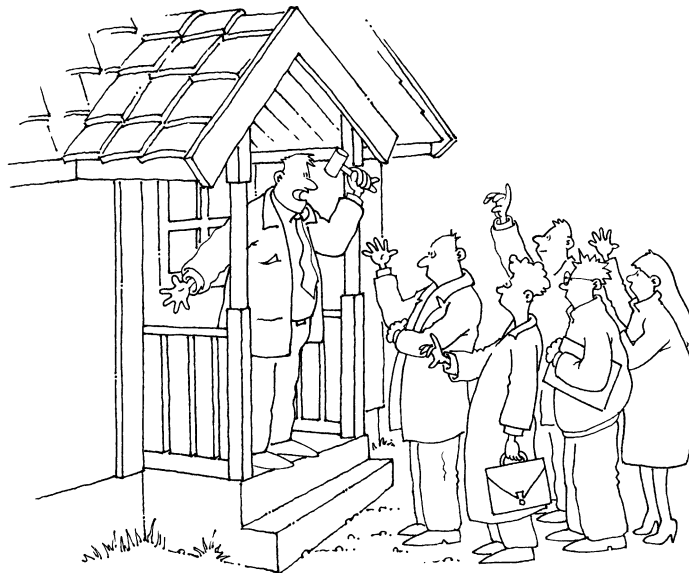

Fastigheten får inte säljas till ett uppenbart underpris. I lagtexten har man uttryckt det så att det inte får vara sannolikt att man kan uppnå en avsevärt högre köpeskilling (12 kap. 40 § UB). Utgångspunkten för denna bedömning är det marknadsvärde som fastigheten fått vid värderingen. Vid exekutiv försäljning kan man dock godta ett lägre pris. För att det ska vara sannolikt att det ska gå att uppnå ett avsevärt högre pris bör man kunna räkna med att inropssumman vid ett nytt utrop blir avsevärt högre (prop. 1967:16 s. 125). Bedömningen ska göras utifrån vad en ny exekutiv försäljning kan tänkas inbringa. Av rättspraxis framgår att det vid ett överklagande ställs stora krav på den utredning som åberopas till stöd för påståendet att auktionsförrättaren har felbedömt möjligheterna att få ett avsevärt högre pris (NJA 1969 s. 540 och NJA 1977 s. 823).

Om Kronofogden anser att inget godtagbart bud har lämnats kan man göra en kort paus under auktionen. Därefter kan fastigheten ropas ut på nytt i hopp om att man ska få ett högre bud. Beslutet att inte godta ett bud kan överklagas genom att man överklagar auktionen. Den som avger ett bud som inte godtagits är berättigad att överklaga beslutet (NJA 1987 s. 457 = RIC 31/87). Om samtliga berörda sakägare medger det, dvs. både fastighetsägaren och de berörda borgenärer som tas upp i sakägarförteckningen, kan man godta ett inrop även om det inte uppfyller villkoren (12 kap. 40 § andra stycket UB, JO 1975/76 s. 336).

#### **Vetorätt**

Ett bud som inte täcker exekutionsfordran får inte godtas om sökanden motsätter sig det. Med exekutionsfordran menar man hela sökandens fordran, oavsett om den är förenad med panträtt eller inte (KUB IV s. 492). Läs mer om tidpunkten för ett motsättande i Hovrättens för västra Sverige beslut 1991-12-10 i mål Ö 1535/91 (RIC 14/92). Om det finns flera sökande är det den bäst prioriterade sökanden eller den som löst ut honom som har befogenhet att bestrida budet (NJA 1973 s. 754). Å andra sidan kan sökanden medge att ett bud antas även om kostnaderna inte blir täckta (12 kap. 40 § tredje stycket UB).

#### **Handpenning**

Köparen ska genast lämna handpenning eller ställa säkerhet för den. Om han inte gör det ropas fastigheten ut på nytt. Handpenningen är normalt 10 % av köpeskillingen och alltid lägst samma belopp som förrättningskostnaderna (12 kap. 35 § UB). Kronofogden får göra ett kort uppehåll i handläggningen för att ge inroparen möjlighet att skaffa fram handpenning (12 kap. 41 § UB). Upphållet får dock inte antas medföra stora problem, t.ex. att spekulanterna hinner avlägsna sig. Om betalningsmedel (avsnitt 12.1). Vid ett utrop enligt 12 kap. 39 § UB ska man lämna handpenning för varje inrop, även om fastigheten ska ropas ut på nytt. Om inropet inte ska bestå lämnar man tillbaka handpenningen (12 kap. 41 § andra stycket UB). Om samma person gör flera inrop räcker det att

handpenningen tillgodoräknas vid ett senare inrop (eventuellt med tillskott för mellanskillnaden).

Om någon som har panträtt i fastigheten ropar in den kan han använda sin fordran med panträtt som säkerhet för handpenningen under förutsättning att fordran blir täckt av köpeskillingen och kan anses betryggande. En fordran som ställs som säkerhet får inte vara tvistig eller villkorad (jfr 13 kap. 7 § UB). Banker m.fl. kan i stället för att ställa säkerhet lämna en utfästelse enligt 2 kap. 25 § andra stycket UB.

Kronofogden kan inte kräva mer än den lagstadgade handpenningen. Inte heller kan Kronofogden avvisa ett inrop med anledning av att inroparen inte har för avsikt att fullfölja köpet (prop. 1980/81:8 s. 668–670 och RH 1995:120 = RIC 14/96). Däremot bör Kronofogden ha befogenhet att avvisa inrop från en budgivare som tidigare inte har visat sig kunna fullfölja budet genom att betala handpenning.

### **Protokoll**

Vid auktion ska protokoll föras enligt 3 kap. 10 § UF. De grundläggande uppgifter som protokollet ska innehålla framgår av 3 kap. 11 § UF. Vad som därutöver ska framgå av protokollet stadgas i 12 kap. 26 § UF:

- egendom som ska säljas
- en redogörelse och de uppgifter i övrigt som lämnas enligt 12 kap. 38 § UB och 12 kap. 25 § UF
- utrop som sker och högsta bud som avges vid varje utrop
- beslut som fattas med anledning av inrop och, om något inrop inte godtas, skälen för detta
- i förekommande fall köparens namn
- den handpenning som ska lämnas med anledning av ett inrop och hur handpenningen betalas
- vad den som vill överklaga auktionen behöver göra

Med tanke på eventuella överklagande är det viktigt att framställda invändningar, påpekanden eller upplysningar om värdet m.m. antecknas i protokollet. Dessutom bör man anteckna det ungefärliga antalet spekulanter som varit med vid auktionen.

Protokollet ska skickas till sakägarna. Det kan även vara lämpligt att skicka protokollet till tredje män som anser sig vara berörda av auktionen.

### **11.3.3 Nytt försäljningsförsök**

Ett nytt försäljningsförsök – dvs. en ny auktion eller ett försök att sälja fastigheten under hand – ska göras om något bud inte avges eller om ett avgivet bud är för lågt för att kunna godtas. Det krävs enligt 12 kap. 42 § p. 1 UB att sökanden begär ett nytt försäljningsförsök inom en vecka från auktionsdagen. Om inget nytt försäljningsförsök begärs ska Kronofogden häva utmätningen.

Om ett inrop har blivit ogiltigt därför att inroparen inte har betalat resterande del av den kontanta köpeskillingen ska Kronofogden göra ett nytt försök att sälja fastigheten om inte sökanden avstår från det. Sökanden ska tillfrågas om sin inställning till en ny auktion innan man kungör den. Kronofogden får avvisa en begäran om ett nytt försäljningsförsök om två auktioner har hållits utan att fastigheten blivit såld och det inte finns anledning att anta att fastigheten kan säljas inom rimlig tid, 12 kap. 42 § andra stycket UB. Kronofogden bör dock inte avvisa en sådan begäran om sökanden lovar att själv köpa fastigheten (NJA 1984 s. 861 = RIC 6/85). Likaså bör man ha undersökt möjligheten till underhandsförsäljning. Om ett nytt försäljningsförsök inte ska göras ska Kronofogden häva utmätningen.

### **11.3.4 Försäljning av jordbruksfastigheter**

Ett köp av en jordbruksfastighet förutsätter i princip att köparen har tillstånd enligt jordförvärvslagen. Undantaget är bland andra nära släktingar till den tidigare ägaren, se 3 § jordförvärvslagen. Vid exekutiv auktion behövs inget tillstånd att ropa in fastigheten. Men när det gäller



egendom som ropats in under sådana förhållanden att det skulle ha krävts ett förvärvstillstånd vid ett vanligt köp ska fastigheten överlåtas inom två år efter att auktionen vunnit laga kraft om inte förhållandena har upphört eller inroparen har fått tillstånd att behålla egendomen (13 § jordförvärvslagen). Om köparen inte får tillstånd eller om fastigheten inte överlåts inom den bestämda tiden ska länsstyrelsen besluta att fastigheten ska säljas av Kronofogden på offentlig auktion enligt bestämmelserna i 15 § jordförvärvslagen. Kronofogden ska påminna om dessa regler vid auktionen (12 kap. 25 § andra stycket UF). Kronofogden ska skicka en kopia av köpebrevet till länsstyrelsen (7 § jordförvärvsförordningen). Bestämmelserna om förvärvstillstånd ska tas in i köpebrevet. Detta kan lämpligen ske genom att Kronofogden hänvisar till 13–16 §§ jordförvärvslagen samt bifogar en avskrift av lagtexten.

Det krävs tillstånd enligt jordförvärvslagen (4 §) för att köpa en lantbruksegendom i glesbygd eller ett omarronderingsområde eller om en juridisk person köpt egendomen från en fysisk person eller ett dödsbo. Däremot behövs inget tillstånd om man köper egendom i glesbygd som inte ingår i ett omarronderingsområde och om förvärvaren sedan minst ett år är folkbokförd inom den kommun där egendomen finns (5 § jordförvärvslagen).

## **11.4 Efter auktionen**

### **11.4.1 Betalning av köpeskilling**

Köparen ska betala återstående köpeskilling senast vid fördelningssammanträdet. Hela köpeskillingen ska i princip betalas kontant. Köparen ska betala även om auktionen överklagas och om inhibition har meddelats (12 kap. 48 § UB, se även Hovrättens för västra Sverige beslut 1995-05-16 i mål Ö 213/95 = RIC 12/95).

#### **Avräkning inom skyddsbeloppet**

Fordringar inom skyddsbeloppet ska med sina kapitalbelopp innestå i fastigheten (12 kap. 34 § UB). Ränta och kostnader ska däremot betalas kontant. Man gör dock

undantag från denna regel bl.a. när borgenären yrkar på kontant betalning och fordran har förfallit till betalning. Banker och andra långivare har som regel en förfalloklausul i sina kontrakt som medför att hela skulden är förfallen till betalning när fastigheten säljs exekutivt. Hur villig banken är att låta den nye ägaren/köparen överta lånet har berott på bankens utlåningspolicy.

Andra fordringar som ska betalas kontant är sådana som är tvistiga eller villkorade, som har säkerhet i en in-teckning som är sökt men inte beviljad samt sådana som har tagits upp som innehavarens fordran.

Ägarhypotek ska alltid betalas kontant.

**Annan avräkning och kvittning**

Inroparen kan komma överens om avräkning med den som är betalningsberättigad enligt sakägarförteckningen (12 kap. 34 § andra stycket UB). Om inroparen själv har en fordran upptagen i sakägarförteckningen kan han kvitta sin fordran mot köpeskillingen. En sådan avräkning eller kvittning får dock inte göras om fordran är tvistig eller förenad med villkor.

Köparen blir personligen betalningsansvarig för det han kommit överens med borgenären om att avräkna från den kontanta köpeskillingen, 12 kap. 45 § UB. Den förre ägaren blir fri från betalningsansvar för motsvarande belopp. Kronofogden ska göra en anteckning om detta på fordringsbeviset (13 kap. 21 § UF).

Om köparen inte betalar den kontanta delen senast på fördelningsdagen blir inropet ogiltigt (12 kap. 41 § tredje stycket UB). Ett nytt försäljningsförsök ska då oftast göras (avsnitt 11.3.3).

**lanspråktagande av handpenning**

Om ett inrop har blivit ogiltigt på grund av att inroparen inte har betalat resterande köpeskillning ska Kronofogden ta handpenningen i anspråk vid en senare försäljning enligt 12 kap. 43 § UB. Det gäller dock bara om det behövs för att

man vid en ny auktion sammanlagt ska uppnå samma belopp som vid den förra auktionen plus

- förrättningskostnaderna för den nya auktionen och
- ränta på köpeskillingen beräknad enligt 5 § räntelagen (referensränta plus 2 %) fr.o.m. tillträdesdagen t.o.m. den nya tillträdesdagen.

Kronofogden kan inte göra undantag från regeln i 12 kap. 43 § UB om att handpenningen eller del av den ska tas i anspråk när den nya auktionen har inbringat ett lägre belopp än den tidigare auktionen. Att det vid den nya auktionen har uppstått ett överskott saknar betydelse (NJA 2013 s. 1040).

Den del av handpenningen som inte behöver tas i anspråk ska lämnas tillbaka när den nye inroparen fullgjort sin betalningsskyldighet. Om fastigheten inte blir såld vid den nya auktionen är hela handpenningen förverkad (läs om förverkande av flera handpenningar i Hovrättens för övre Norrland beslut 2000-10-30, ÖÄ 257-99 = RIC 1/01).

Om en ny auktion inte hålls, t.ex. därför att sökanden återkallar målet eller skulden betalas, ska handpenningen användas för att betala förrättningskostnader som blivit onyttiga (12 kap. 43 § andra stycket UB).

#### **Köpebrev**

När en försäljning av en fastighet vunnit laga kraft och köparen har fullgjort sin betalningsskyldighet utfärdar Kronofogden ett köpebrev (12 kap. 44 § första stycket UB). Kronofogden tar inte ut någon särskild avgift för ett köpebrev. Köparen ansöker själv om lagfart och betalar stämpelskatt för köpet.

#### **Mervärdesskatt**

Omsättning av fast egendom är enligt huvudregeln undantagen från skatteplikt för mervärdesskatt (3 kap. 2 § mervärdesskattelagen). I vissa fall är man dock skyldig att betala skatt för överlåtelse av så kallade verksamhetstillbehör. Med verksamhetstillbehör menar man maskiner, utrustning eller särskild inredning som inte är industritillbehör om den tillförts en byggnad eller en del av en byggnad som är inrättad för annat än att bo i och

anskaffats för att direkt användas i en särskild verksamhet som bedrivs på fastigheten (1 kap. 12 § mervärdesskattelagen). Att överlåta en rätt till ett jordbruksarrende, en avverkningsrätt eller en motsvarande rättighet är inte heller undantaget från skatteplikt. När en fastighet säljs som ingår i en näringsverksamhet bör Kronofogden ta kontakt med Skatteverket för att kontrollera vad som gäller i det enskilda fallet.

#### **11.4.2 Fördelningssammanträde och vissa följder av auktion**

Tid och plats för fördelningssammanträdet ska enligt 13 kap. 6–8 §§ UF normalt ha kungjorts och sakägarna ska ha kallats i samband med kungörelsen och underrättelsen om auktionen.

#### **Protokoll**

Vid fördelning ska protokoll föras enligt 3 kap. 10 § UF. De grundläggande uppgifter som protokollet ska innehålla framgår av 3 kap. 11 § UF. Vad som därutöver ska framgå av protokollet stadgas i 13 kap. 9 och 19 §§ UF:

- vad som föranleder att sammanträdet hålls
- hur sammanträdet har utlysts
- vilka sakägaren som är närvarande
- de medel som ska fördelas
- en förteckning över fordringar och kostnader, för vilka anspråk på betalning har anmälts eller utdelning ska beräknas utan anmälan, samt vad sakägarna anför av betydelse för fördelningen
- sakägarnas yrkanden i övrigt
- hur fördelningen sker (fördelningslängd)
- vad den som vill överklaga fördelningen behöver göra
- om fördelning sker sedan fastigheten har sålts på auktion; de ändringar i och tillägg till sakägarförteckningen som yrkas av sakägarna

- om fördelning sker sedan fastigheten har sålts under hand; vad sakägarna anför av betydelse för fördelningen
- om fördelning sker utan att fastigheten har sålts och sakägarförteckning inte läggs till grund för fördelningen; en förteckning över fordringar och kostnader, för vilka anspråk på betalning har anmälts eller utdelning skall beräknas utan anmälan, samt vad sakägarna anför av betydelse för fördelningen
- om den som innehar fordran med panträtt på grund av gemensam inteckning har avstått från betalning; samtycken till avståendet som har lämnats enligt 12 kap. 16 § första stycket tredje meningen UB eller 6 kap. 13 § andra stycket jordabalken
- i vad mån inteckningar till följd av fastighetens försäljning eller fördelningen blir utan verkan och beslut om fortsatt inteckningsansvar enligt 12 kap. 56 § UB
- om försäljning av fastigheten har skett utan förbehåll för någon rättighet som inte är skyddad utan särskilt förbehåll; uppgift härom

Protokollet ska skickas till sakägarna samt till inskrivningsmyndigheten, 13 kap. 11 och 20 §§ UF.

Fördelningen görs enligt sakägarförteckningen, om det inte framgår att fordran understiger vad som upptagits i förteckningen (13 kap. 10 § andra stycket UB). Se vidare i avsnitt 12.2 om fördelningssammanträden i allmänhet. Nedan beskrivs vissa särskilda följder av en fastighetsförsäljning.

#### **Utländsk valuta**

Vid ett fördelningssammanträde ska ett pantbrev vars belopp är bestämt i utländsk valuta räknas om till svenska kronor enligt den kurs som gäller på fördelningsdagen (13 kap. 6 § UB). Beloppet får dock inte bli högre än vad som fastställts vid bevakningssammanträdet (12 kap. 27 § fjärde stycket UB).

<b>Inhibition</b>	<p>Om auktionen överklagats och en domstol meddelat inhibition kan Kronofogden inte verkställa fördelningen vid det utsatta fördelningssammanträdet. Det innebär dock inte att det utsatta fördelningssammanträdet ska ställas in utan sammanträdet ska hållas och det får där konstateras att inhibition meddelats samt vad det innebär för den fortsatta handläggningen. Vidare ska inroparen betala slutlikviden trots att inhibition meddelats. Fördelning kan man göra först när hindret bortfaller. Ett nytt fördelningssammanträde ska kungöras särskilt, om det behövs med hänsyn till okända sakägare eller av andra skäl, 13 kap. 4 § andra stycket UB.</p>
<b>Innehavarens fordran</b>	<p>Medel som fallit ut på innehavarens fordran ska kvarstå hos Kronofogden i väntan på att den som är berättigad till medlen anmäler sig och visar upp ett fordringsbevis eller pantbrev om det bedöms nödvändigt. Av 7 § jämförd med 9 § lagen om nedsättning av pengar hos myndighet framgår att gäldenären – dvs. fastighetsägaren vid tidpunkten för den exekutiva försäljningen – kan få lyfta beloppet om det fortfarande är innestående tio år efter nedsättningen. Han måste dock anmäla sig under det elfte året. Den som köper fastigheten kan få nya pantbrev hos inskrivningsmyndigheten på det belopp som har utfallit på den okände innehavarens pantbrevsbelopp (22 kap. 5 b § jordabalken). Om beloppet fortfarande kvarstår hos Kronofogden efter elva år tillfaller det staten. Läs mer om rätten till betalning efter det att pantbrev har dödats i Svea hovrätts beslut 1993-05-21, Ö 2202/92 (RIC 21/93).</p>
<b>Rättigheter</b>	<p>Köparen måste säga upp vissa rättigheter som tagits upp i sakägarförteckningen för att de ska upphöra. Det gäller arrende eller hyresrätt som varken</p> <ul style="list-style-type: none"><li>– är skyddad enligt 12 kap. 33 § första stycket UB eller</li><li>– har förbehållits enligt 12 kap. 33 § andra stycket eller (vid auktionen) enligt 12 kap. 39 § UB.</li></ul>

Om köparen vill att rättigheten ska upphöra måste han säga upp avtalet inom en månad från tillträdesdagen (12 kap. 46 § andra stycket UB). Annars gäller avtalet gentemot köparen. Kronofogden ska upplysa om konsekvenserna av att inte säga upp rättigheten och göra en anteckning om det i sakägarförteckningen (12 kap. 30 § p. 1 UB). Läs om köparens möjlighet att ta tillbaka en lägenhet som hyresgästen har övergett i 12 kap. 27 § jordabalken och NJA 2006 s. 427 (RIC 30/06).

Observera att rättigheter som varken är inskrivna eller har bevakats vid auktionen – och som alltså inte har tagits upp i sakägarförteckningen – upphör att gälla automatiskt efter försäljningen. Någon uppsägning krävs därför inte från köparens sida i dessa fall (NJA 1976 s. 478 = RIC 64/76). Motsvarande gäller andra nyttjanderätter än arrenden och hyra samt servitut om de inte har förbehållits i sakägarförteckningen eller skyddas utan förbehåll. Exempel på sådana nyttjanderätter är jakträtt, fiskerätt, rätt att avverka skog och rätt att ta grus. Bestämmelsen gäller dock inte rättigheter som ska bestå oavsett försäljning av fastigheten, t.ex. förrättningservitut. Vanliga skriftliga, tills vidare upplåtna, hyresrätter i hyreshus påverkas inte av försäljningen (7 kap. 16 § jordabalken).

**Konkurs-  
förvaltarens  
arvode**

Medel reserverade för konkursförvaltarens arvode avsätts tills domstolen har fastställt beloppet. Räntan på arvodesbeloppet från tiden för avsättningen till och med dagen för förvaltarens slutredovisning går till konkursboet (NJA 1992 s. 887 = RIC 65/92, Svea hovrätts dom 2000-08-31, DT 21 = RIC 28/00).

**Fortsatt  
inteckningsansvar**

En inteckning som inte täcks av köpeskillingen förlorar enligt 6 kap. 12 § jordabalken sin verkan till motsvarande belopp om inte Kronofogden på begäran av köparen förordnar om fortsatt inteckningsansvar enligt 12 kap. 56 § UB. Köparens intresse av ett fortsatt inteckningsansvar motiveras av att köparen kan utnyttja pantbrevet för belåning. Ett förordnande om fortsatt inteckningsansvar förutsätter att pantbrevet lämnas till Kronofogden eller

finns som datapantbrev. I protokollet vid fördelningssammanträdet ska Kronofogden ange i vilken mån inteckningen blir utan verkan. En anteckning om det ska också göras på pantbrevet (13 kap. 22 § UF). En kopia av protokollet från fördelningssammanträdet och sakägarförteckningen ska enligt 13 kap. 20 § UF skickas till inskrivningsmyndigheten. När fördelningen har vunnit laga kraft ska Kronofogden underrätta den tidigare ägaren om hur de fordringar som är förenade med panträtt på grund av inteckning i fastigheten påverkats av försäljningen (13 kap. 20 § tredje stycket UF).

#### **11.4.3 Tillträde**

Om köparen har fullgjort hela sin betalningsskyldighet får han tillträda fastigheten på fördelningsdagen om inte auktionen har överklagats och en domstol har förbjudit fortsatt verkställighet (inhibition). Kronofogden kan dock medge att köparen redan tidigare får ta vård om en fastighet som t.ex. står övergiven (12 kap. 36 § första stycket UB). Enligt 12 kap. 36 § tredje stycket UB kan Kronofogden å andra sidan i ömmande fall tillåta gäldenären att bo kvar på fastigheten i högst tre månader efter fördelningsdagen. Rätten att bo kvar är ett försäljningsvillkor som i ett beslut vid bevakningssammanträdet tas in i sakägarförteckningen. Bestämmelsen torde sällan ha kommit till användning (Svea hovrätts beslut 1982-04-28 i mål Ö 991/82 = RIC 24/82). Om borgenären begär det och det finns orsak kan Kronofogden förordna att hyra eller någon annan avkastning som förfaller till betalning under förfarandet ska uppbäras av myndigheten eller av en syssloman (12 kap. 8 § UB). Kronofogden kan också förordna att avkastning som förfallit till och med tillträdesdagen ska tillfalla köparen (12 kap. 36 § andra stycket UB). Om ett sådant förordnande inte ges kan köparen endast göra anspråk på hyra eller avkastning som förfaller till betalning efter tillträdesdagen (Göta hovrätts beslut 1993-06-17 i mål Ö 476/93 = RIC 13/94).

Vid tillträde kan det förekomma att elen är avstängd. Vid återinkoppling av elen kan man endast kräva att köparen ska betala de kostnader som uppstår med anledning av det nya



elabonnemanget (Nätmyndighetens beslut 1996-09-24, dnr 929-96-396 = RIC 38/97).

### **Handräckning**

Köparen har rätt att vid behov få handräckning av Kronofogden för att komma i besittning av fastigheten (8 kap. 18 § UB). En sådan handräckning är kostnadsfri för köparen om den behövs för att han eller hon ska komma i besittning av lös egendom eller bostad (17 kap. 3 § första stycket UB). Om handräckningen däremot gäller t.ex. en industrifastighet så svarar köparen enligt huvudregeln för kostnaderna för att komma i besittning av egendomen. Grunden för handräckningen är alltså att köparen ska komma i besittning av det köpta. Det handlar med andra ord om vad som kan menas med begreppet besittning. Oftast är det lätt att bedöma detta när det gäller lös egendom och när en handräckning har beviljats för att ta tillbaka tillbehör som en tvättmaskin eller diskmaskin som den förre fastighetsägaren olovligen har tagit med sig (NJA 1996 s. 139 = RIC 5/96). När det gäller en bostad på en såld fastighet är bedömningen inte heller särskilt svår. Om den tidigare ägaren vägrar flytta tar den nya ägaren över besittningen genom att den tidigare ägaren flyttas från bostaden enligt reglerna om avhysning. Den nya köparen behöver inte betala detta.

Om det finns övrig kvarlämnad egendom på fastigheten, och köparen har tillträde till den, kan det vara svårare att bedöma besittningsbegreppet. Om det kvarlämnade på ett avgörande sätt hindrar köparen från att utnyttja fastigheten har förmodligen ingen fullständig besittningsövergång gjorts. Det finns inga avgöranden från HD som belyser gränsdragningen. Hovrätten för västra Sverige har i ett beslut 2002-08-26, mål ÖÄ 3576-02 (RIC 29/02) funnit att Kronofogden inte är skyldigt att ta bort all kvarlämnad egendom. Kronofogden får i det enskilda fallet bedöma vilka åtgärder som behövs för att köparen ska komma i besittning av fastigheten.

Kronofogden ska alltså bevilja kostnadsfri handräckning för att köparen ska få tillträde till bostaden. Med bostad avses

alla utrymmen som används i en normal bostad samt biutrymmen som vind, källare och garage för privatbil (prop. 2006/07:34 s. 26). Kronofogden ska även bevilja en begäran om handräckning avseende annat än det som räknas som bostad om det behövs för att köparen ska komma i obehindrad besittning av fastigheten. Köparen måste dock vara beredd att stå för den kostnaden själv om kostnaden inte kan tas ut av gäldenären. En sådan handräckning kan t.ex. avse bortforsling av miljöfarligt avfall, maskiner och skrotbilar samt tömning av särskilda förrådsbyggnader som lador och liknande även om själva handräckningen utförs på uppdrag av Kronofogden. När Kronofogden tar ut förrättningskostnader är det viktigt att kunna avgöra vilken del av handräckningen som är kostnadsfri för köparen och i vilken utsträckning köparen blir ansvarig för åtgärderna. Utomstående som anlitas för att biträda vid handräckningen bör få instruktioner om att specificera vilken del kostnaderna hänförs till.

En handräckning ska inte beviljas för obetydligheter eller en allmän städning av tomtmark.

Det har ansetts att konkursboet ska betala kostnaden för handräckning för att forsla bort konkursgäldenärens egendom efter en exekutiv försäljning av dennes fastighet (Svea hovrätts beslut 1985-01-15 i mål Ö 245/84 = RIC 11/86). Frågan om vem som har lämnat kvar egendomen blir avgörande för vem som slutligen ska stå för handräckningskostnaderna (Göta hovrätts beslut 1993-06-21 i mål Ö 562/93 = RIC 15/94). En begäran om handräckning kan göras formlöst hos Kronofogden. Rätten att få handräckning gäller även när köparen sålt fastigheten vidare utan att ha tillträtt den (JO beslut 1975-03-04, dnr 3022/74 = RIC 20/75).

Europadomstolen har i målet Rousk mot Sverige framfört kritik mot att Kronofogden verkställde en handräckning för att köparen skulle få tillträde till fastigheten trots att endast en liten del av den ursprungliga skulden var fortsatt verkställbar och avgörande sakfrågor såsom själva

utmätningen och frågan om anstånd med försäljningen av egendomen fortfarande var föremål för prövning i domstol och att beslut i dessa delar inte vunnit laga kraft.

## 11.5 Gemensamt intecknade fastigheter

Det förekommer att flera fastigheter gemensamt ansvarar för en och samma inteckning. En avstyckning kan t.ex. ha gjorts från en fastighet. Inteckningar som var beviljade i den ursprungliga fastigheten gäller då efter avstyckningen i både stamfastigheten och avstyckningen.

Hur inteckningsansvaret fördelas mellan olika pantbrev och fastigheter och vad som gäller vid exekutiv försäljning av gemensamt intecknade fastigheter kan vara mycket komplicerat. Bestämmelserna återfinns i 6 kap. 12 § JB och 12 kap. 49–55 §§ UB.

### 11.5.1 Sakägarförteckning

Vid gemensamt inteckningsansvar säljs – beroende på förutsättningarna – en, flera eller samtliga gemensamt intecknade fastigheter. Vilka alternativ som gäller får betydelse för hur sakägarförteckningen ska upprättas. Åtskilliga bestämmelser i jordabalken syftar till att gemensamma inteckningar om det är möjligt ska begränsas till homogena komplex, dvs. att fastigheterna ska vara i samma ägares hand och att inteckningsförhållandena ska vara likformiga (22 kap. 2 § tredje stycket jordabalken). På grund av tidigare gällande bestämmelser kommer det emellertid alltjämt att finnas gemensamt intecknade fastigheter med t.ex. särinteckningar eller olika ägare. Vid sådana förhållanden ska en särskild sakägarförteckning upprättas för varje fastighet.

#### Gemensam sakägarförteckning

#### Särskilda sakägarförteckningar

När **samtliga** fastigheter som besväras av gemensam inteckning ska säljas ska man upprätta en särskild sakägarförteckning för varje fastighet bara om någon av de situationer uppstår som beskrivs i 12 kap. 52 § andra stycket p. 1–7 UB. Det vanligaste är att fastigheterna har olika ägare eller att någon av fastigheterna är särintecknad

eller med stöd av 12 kap. 49 § UB har dragits in i försäljningen. Enligt 12 kap. 52 § andra stycket p. 7 UB kan en annan ägare eller borgenär vars rätt är beroende av försäljningen begära att bestämmelserna om särskilda sakägarförteckningar ska tillämpas. Man kan t.ex. tänka sig att en ägare av gemensamt intecknade fastigheter kan vara intresserad av särutrop i förhoppning om att fastigheterna ska ge mer på det sättet. Ett yrkande om särutrop ska framställas senast vid bevakningssammanträdet. Övriga situationer som räknas upp i de sju punkterna bör bli aktuella ytterst sällan. För ansvarsfördelningen mellan fastigheterna för de intecknade beloppen vid separata sakägarförteckningar gäller det som sägs i följande stycke. Om bara **en av flera** gemensamt intecknade fastigheter säljs ska det framgå av sakägarförteckningen hur mycket av pantbrevsbeloppen som just den fastigheten svarar för i förhållande till de andra fastigheterna. Fastigheternas primäransvar ska alltså alltid anges när Kronofogden har upprättat särskilda sakägarförteckningar. Primäransvaret fastställs enligt 6 kap. 10 § jordabalken med utgångspunkt i fastigheternas taxeringsvärden (i första hand för året innan inteckningen söktes, i andra hand för det första taxeringsvärde som fastställs därefter). Om taxeringsvärde saknas, fastställs primäransvaret enligt de värden som åsatts fastigheterna vid värderingen. Om det saknas taxeringsvärde måste alltså alla fastigheter som omfattas av de gemensamma inteckningarna värderas även om alla inte är föremål för försäljning (12 kap. 3 § andra stycket UB). Om en borgenär inte kan få betalt ur köpeskillingen med det belopp som fastigheten svarar för (på grund av att köpeskillingen inte räcker) ansvarar de övriga fastigheterna för återstoden (subsidiäransvar) i förhållande till sina primäransvar. Man kan också hänvisa till subsidiäransvaret vid en senare tidpunkt.

Om **flera men inte alla** gemensamt intecknade fastigheter ska säljas, ska man göra en särskild sakägarförteckning för varje fastighet. Man gör förteckningen som om försäljningen hade begärts på grund av den bästa gemensamma inteckningen, om inte exekutionsfordran har

bättre rätt. Ansvarsfördelningen mellan fastigheterna för de intecknade beloppen avgörs efter samma principer som när en av flera gemensamt intecknade fastigheter ska säljas (6 kap. 10 § andra stycket jordabalken). Att en fastighets ansvar kan komma att utvidgas utöver primäransvaret ska Kronofogden särskilt anmärka om enligt 12 kap. 53 § första stycket UB, lämpligen i sakägarförteckningen. Fordringsägare med panträtt i fastigheterna bestämmer själva hur stor del av fordran som ska bevakas i respektive fastighet. Fordringar kan t.ex. delas upp efter samma principer som inteckningarna. Eftersom det inte går att förutse utgången av försäljningen är det dock inget som hindrar att fordringsägaren reservationsvis bevakar maximalt enligt 6 kap. 3 § jordabalken i varje fastighet och att han först efter försäljningen av fastigheterna minskar det bevakade beloppet om det på så sätt skulle ha blivit högre än fordringsbeloppet.

### **11.5.2 Indragning**

Om någon av flera gemensamt intecknade fastigheter ska säljas på auktion – t.ex. på grund av utmätning – har fordringsägare med panträtt på grund av en gemensamt inteckning rätt att begära indragning av någon annan av de intecknade fastigheterna i försäljningen, om de svarar för det intecknade beloppet före den fastighet som ska säljas (12 kap. 49 § första stycket UB). Om en gemensamt intecknad fastighet svarar primärt för ett belopp gör den det alltid före övriga fastigheter som inteckningen gäller i (6 kap. 10 § första stycket jordabalken). Genom att begära indragning kan man få reda på om den indragna fastighetens försäljning medför någon brist som kan överföras till den utmäta fastigheten (6 kap. 10 § andra stycket jordabalken). Efter att den utmäta fastigheten har sålts kan ingen brist i de övriga gemensamt intecknade fastigheterna längre tas ut ur den utmäta fastigheten. Även en fastighet som svarar för inteckning först efter den fastighet som ska säljas (subsidiärt ansvarig fastighet) kan under vissa förutsättningar dras in i försäljningen (12 kap. 49 § p. 2 UB). Om flera fastigheter har styckats av måste en eventuell brist tas ut i den ordning som beskrivs i 6 kap.

11 § andra stycket jordabalken. En eventuell indragning ska alltså göras i samma ordning. En förutsättning för indragning i dessa fall är vidare att den som begär den inte har förmånsrätt före exekutionssökanden. Stamfastigheten kan inte säljas utan att de fordringsägare som har bättre rätt än exekutionssökanden får full betalning. Dessa fordringsägare ligger ju inom skyddsbeloppet, vilket är nödvändigt att uppnå för att man ska kunna sälja fastigheten (12 kap. 32 § UB). En borgenär med bättre rätt än exekutionssökanden har därför ingen anledning att begära indragning. En borgenär som inte använder sig av indragningsrätten går inte miste om möjligheten att vid ett senare tillfälle ta ut den brist ur avstyckningen som eventuellt uppstår vid en försäljning av stamfastigheten.

Ett yrkande om indragning måste göras senast vid bevakningssammanträdet. Kronofogden bör under hand verka för att en eventuell begäran görs innan auktionen sätts ut. Ett yrkande om indragning ska delges ägaren av den fastighet som begärs indragen. Ägaren ska samtidigt föreläggas att komma in med ett yttrande inom den tid som Kronofogden bestämmer (12 kap. 22 § UF). Om ett yrkande om indragning framställs i så nära anslutning till bevakningssammanträdet att det inte hinner prövas måste man ställa in bevakningssammanträdet och auktionen. Indragning medför dessutom nya underrättelser och en ny kungörelse. Den indragna fastigheten får inte säljas förrän beslutet om indragning har vunnit laga kraft.

Med tanke på de många specialreglerna vid försäljning av gemensamt intecknade fastigheter kan det finnas orsak att hålla ett bevakningssammanträde en tid före auktionen. Vid bevakningssammanträdet kan man förenkla förfarandet genom att komma överens med samtliga berörda sakägare (12 kap. 37 § UB).

### **11.5.3 Prövning av buden**

Vid auktionen ska fastigheterna först ropas ut var för sig och därefter, om de har samma ägare, gemensamt. Om fastigheterna har olika ägare ska ett gemensamt utrop

göras bara om man inte får fullt betalt för den fordran som samtliga fastigheter svarar för eller om fastigheternas ägare är ense om att de ska ropas ut gemensamt (12 kap. 54 § andra stycket UB). Ett gemensamt utrop kan nämligen göra det omöjligt för den enskilda ägaren att ropa in sin fastighet.

När buden prövas har budet vid det gemensamma utropet företrädare framför buden vid särutropen, om det förstnämnda är högre än summan av buden vid särutropen. Det är därefter auktionsförrättaren som enligt 12 kap. 40 § UB ska pröva om det bud som har företrädare kan godtas. Om budet vid det gemensamma utropet har företrädare ska den köpeskillning man fått enligt 12 kap. 54 § andra stycket UB fördelas på fastigheterna efter de värden som räknats fram vid värderingen. Det måste alltså finnas separata värden för samtliga fastigheter som omfattas av försäljningen. En fastighets andel i den gemensamma köpeskillningen ska dock minst uppgå till det som har bjudits för fastigheten vid det särskilda utropet. Om man inte uppnår ett bud som räcker till betalning av någon del av exekutionsfordran får ingen av fastigheterna säljas.

### **Avstyckning**

Om sökanden har panträtt på grund av en gemensam inteckning får en avstyckad fastighet, som ägs av någon annan än stamfastighetens ägare och som därför ansvarar endast subsidiärt, inte säljas förrän det visat sig att det inte går att få betalt ur stamfastigheten (12 kap. 54 § femte stycket UB). Om fastigheten däremot säljs t.ex. på grund av att en avstyckning utmätts för allmänna mål, eller om sökanden har förmånsrätt endast i avstyckningen, får avstyckningen säljas utan att man tar hänsyn till stamfastigheten, trots att det finns gemensamma inteckningar. Inteckningarna tas då upp utan att man anger något belopp (KUB IV s. 509). Om avstyckningen säljs blir den därefter fri från ansvar för de gemensamma inteckningarna. Fordringsägare med panträtt på grund av de gemensamma inteckningarna har dock möjlighet att

senast vid bevakningssammanträdet begära att även stamfastigheten dras in i försäljningsförfarandet (12 kap. 49 § första stycket UB).

Vad som sägs i 12 kap. 54 § UB om särutrop och gemensamma utrop vid gemensamt intecknade fastigheter kan även tillämpas analogt, när intecknade fastigheter som är i en och samma ägares hand men inte gemensamt intecknade ska säljas vid ett och samma tillfälle (KUB IV s. 505). Man kan t.ex. tänka sig två särintecknade jordbruksfastigheter som är särskilt lämpade för att användas gemensamt.

**Inverkan på  
inteckningarna**

Om samtliga gemensamt intecknade fastigheter säljs, och om endast en gemensam sakägarförteckning har upprättats, tillämpar man samma bestämmelser som när man säljer särintecknade fastigheter (6 kap. 12 § jordabalken). Om försäljningen däremot görs enligt särskilda sakägarförteckningar upphör de gemensamma inteckningarna att gälla i samtliga fastigheter, oavsett hur mycket av dem som täcks av köpeskillingen. Om en borgenär har beviljat avräkning får köparen alltså ta ut nya pantbrev.

Om bara någon eller några av de gemensamt intecknade fastigheterna säljs blir de gemensamma inteckningarna i den eller de sålda fastigheterna helt verkningslösa. Inteckningarna i de övriga fastigheterna blir verkningslösa motsvarande det belopp som utfallit på pantbreven.

**Anteckning  
på pantbrev**

Om en anteckning blir helt eller delvis verkningslös ska man anteckna det på pantbrevet (13 kap. 22 § UF). Därefter underrättar Kronofogden inskrivningsmyndigheten om hur försäljningen påverkar inteckningsförhållandena i de berörda fastigheterna (13 kap. 20 § UF).

**Fortsatt  
inteckningsansvar**

Kronofogden kan förordna om ett fortsatt inteckningsansvar för särintecknade fastigheter enligt 12 kap. 56 § UB jämfört med 6 kap. 12 § jordabalken. För gemensamt intecknade fastigheter kan Kronofogden



däremot förordna om fortsatt inteckningsansvar endast i följande fall. En stamfastighet har sålts som enligt 6 kap. 11 § jordabalken svarar för hela inteckningen i förhållande till de övriga fastigheter som omfattas av inteckningen (subsidiärt ansvariga fastigheter). Vidare krävs att hela det belopp som på grund av pantbrevet ska betalas ur fastigheten täcks av köpeskillingen (12 kap. 56 § andra stycket UB). Det innebär att en subsidiärt ansvarig fastighet inte kan angripas och att inteckningen upphör att gälla i den. I så fall kan Kronofogden förordna om fortsatt inteckningsansvar i stamfastigheten.

## **11.6 Underhandsförsäljning**

### **11.6.1 Inledning**

Utmätt fast egendom säljs enligt huvudregeln på offentlig auktion. När det bedöms vara mer ändamålsenligt kan försäljning ske under hand (12 kap. 57 § UB). Med ändamålsenlighet avses i första hand att man kan förvänta sig ett högre pris.

Försäljning under hand (12 kap. 57–61 §§ UB) gör att fastigheten kan säljas på ett mer affärsmässigt sätt. En professionell fastighetsmäklare har med sina kontakter, spekulantregister, utformning av annonser etc. lättare att nå potentiella spekulanter än vad som är möjligt för Kronofogden.

Fastighetsmäklaren har också möjlighet att visa fastigheten flera gånger och kan diskutera i lugn och ro med spekulanten. En mäklare kan även hjälpa till att upprätta kalkyler för boendekostnader och förmedla kontakter med kreditgivare. Det finns därför anledning att förvänta sig att en försäljning under hand resulterar i en högre köpeskillning än om fastigheten säljs på en exekutiv auktion. En försäljning under hand kan upplevas som mindre ingripande av fastighetsägaren.

Vid underhandsförsäljning anlitar Kronofogden som regel fastighetsmäklare (12 kap. 29 § UF). Mäklartjänster ska

upphandlas enligt lagen om offentlig upphandling. Kronofogden har möjlighet att själv sköta underhandsförsäljningen (KUB IV s. 527).

### **11.6.2 Handläggning fram till försäljningsuppdraget**

Kronofogden förbereder en underhandsförsäljning på samma sätt som en auktion. Sedan fastigheten beskrivits och värderats tar Kronofogden ställning till om den är lämplig att sälja under hand. Myndigheten inhämtar synpunkter från ägaren och sökanden, i vissa fall även från andra (12 kap. 59 § UB). Kronofogden beslutar dock själv om försäljningen ska göras på auktion eller under hand genom en fastighetsmäklare. Skälen till Kronofogdens val av försäljningsform ska antecknas i ärendet.

För försäljning under hand krävs att Kronofogden känner till hela fastighetens belastning – belåning, rättigheter, servitut, utmätningar etc. Det får inte finnas några pantbrev med okända innehavare. Det är också lämpligt att det endast finns ett fåtal anspråk mot fastigheten.

Fastighetsmäklaren ska ha kontakt med sakägarna, och det blir ohanterligt om det finns alltför många intressenter. Man kan bara sälja under hand om ägaren i viss utsträckning samarbetar med fastighetsmäklaren, eftersom mäklaren inte har rätt att använda tvång. Om fastighetsägaren motsätter sig en visning eller motarbetar handläggningen på annat sätt ska mäklaren underrätta Kronofogden, som då återkallar uppdraget och i stället säljer fastigheten på exekutiv auktion.

För att det ska gå att sälja under hand får det inte finnas några gemensamma inteckningar (12 kap. 57 § andra stycket UB). Fastigheten får i princip inte belastas med rättigheter som har sämre rätt än pantfordringarna. I så fall kräver försäljningen nämligen samtycke av nödlidande borgenärer med bättre rätt än nyttjanderätten. Underhandsförsäljning av en jordbruksfastighet är exempel på ett köp som kräver tillstånd (i motsats till vid exekutiv

auktion). Om fastighetsmäklaren ordnar så att tillståndskravet uppfylls kan det ändå vara möjligt att sälja jordbruksfastigheter under hand.

Sammanfattningsvis lämpar sig villafastigheter, fritidsfastigheter och tomter med högst tre–fyra pantborgenärer bäst för underhandsförsäljning. Om det finns flera pantborgenärer kan försäljningen bli ohanterlig. Kronofogdens beslut att inleda underhandsförsäljning kan inte överklagas (prop. 1993/94:191 s. 24). Valet av försäljningsform får i stället prövas när man överklagar själva försäljningen.

### **11.6.3 Försäljningsuppdraget**

Kronofogden lämnar försäljningsuppdrag till en av de fastighetsmäklare som myndigheten träffat avtal med. Ett skriftligt uppdrag tecknas för varje fastighet. Uppdragstiden är i allmänhet tre månader, och avtalet kan återkallas eller förlängas.

I uppdraget anger man att försäljningen i princip ska göras på samma sätt som när den är frivillig. Vidare innehåller uppdraget upplysningar om förutsättningarna för en försäljning (t.ex. att nödlidande sökande och Kronofogden ska godkänna försäljningen). Man antecknar också vilken provision som ska betalas (och som har avtalats vid upphandlingen). Provisionen betalas ut när försäljningen har vunnit laga kraft och köpeskillingen har betalats helt. En kopia av beskrivningen och värderingen bifogas uppdraget. När samarbetet med fastighetsmäklaren har inletts skickar Kronofogden ett standardförslag till köpehandling, som ska användas (12 kap. 30 § UF). Mäklaren får också en informationsskrift riktad till spekulanter som beskriver hur en exekutiv underhandsförsäljning går till.

Köpehandlingen vid underhandsförsäljning kan bara innehålla ett fåtal villkor jämfört med ett köpekontrakt vid en frivillig försäljning. De vanligaste villkoren vid exekutiv underhandsförsäljning gäller tillträde, slutbetalning, att

fastigheten överlåts i det skick den befinner sig den dag Kronofogden skriver under köpehandlingen, vem som har ansvar för räntorna och att Kronofogden utfärdar köpebrev när köparen betalat hela köpeskillingen och försäljningen har vunnit laga kraft.

#### **Underrättelse**

I samband med att uppdraget lämnas underrättar Kronofogden samtliga sakägare (12 kap. 59 § första stycket UB, 4 kap. 3–4 §§ UF). I underrättelsen uppmanas borgenärer och rättighetshavare också att, i normalfallet, senast inom 14 dagar anmäla sina anspråk till Kronofogden. Underrättelsen ska delges borgenärer, rättighetshavare och sökanden. När anmälningarna kommit in vidarebefordras en kopia av dem till fastighetsmäklaren. Kronofogden ska då underrätta fastighetsmäklaren om kostnaderna i ärendet och kan också skicka över en preliminär sakägarförteckning eller uppgift om in-teckningsramarna vid en uppskattad fördelningdag, t.ex. två månader framåt i tiden.

#### **11.6.4 Närmare om köpehandlingen och handpenningen**

Fastighetsmäklaren inleder efter detta försäljningsarbetet, som i princip ska utföras på samma sätt som en frivillig försäljning. När en eller flera seriösa spekulanter utkristalliserats informerar fastighetsmäklaren dessa om att det rör sig om en exekutiv försäljning under hand och vad det innebär. Det är viktigt att informationen som då lämnas gör klart för spekulanten att det rör sig om en exekutiv försäljning. En spekulant som inte är sakägare har ingen rätt att överklaga underhandsförsäljningen med förevärdningen att han inte fått tillfälle att lämna bud (RH 1993:11).

#### **Information till köparen**

Köparen ska informeras om att försäljningen regleras i UB. Det är mäklaren som överlämnar den skriftliga informationen om förutsättningarna för försäljningen till köparen. Köparen måste också få klart för sig att fastigheten säljs i det skick den befinner sig på försäljningsdagen. Kronofogden har inte något ansvar enligt jordabalkens

regler om fel i fastighet. Staten är enbart skadeståndsskyldig för fel och försummelser som beror på det exekutiva förfarandet. Det är viktigt att en köpare försäkras fastigheten när köpehandlingen undertecknas. Reglerna om handpenningen och vad som kan hända med den om köpet inte fullföljs måste också klargöras för den eventuella köparen liksom vad det innebär att en sakägarförteckning upprättas. Köparen måste också ha klart för sig att försäljningen kan överklagas inom tre veckor från den dag Kronofogden undertecknat köpehandlingen samt vad det innebär om fortsatt verkställighet förbjuds av domstol. Det ska även framgå att tillträdesdagen kan vara senast tio veckor efter den dag Kronofogden undertecknar köpehandlingen. Vidare måste köparen ha klart för sig att resten av köpeskillingen ska betalas senast på tillträdes-/fördelningsdagen och att köpet kan bli ogiltigt och handpenningen tas i anspråk om han inte betalar.

**Lagfart**

I köpebrevet informeras köparen om sin skyldighet att ansöka om lagfart inom tre månader från köpebrevets datum.

Köparen ska också underrättas om möjligheterna att genom handräckning enligt 8 kap. 18 § UB få tillträde till fastigheten med Kronofogdens hjälp och få den tidigare ägaren avhyst (avsnitt 11.4.3).

### **Bevakning**

När fastighetsmäklaren har hittat en köpare kontaktas Kronofogden för en preliminär överenskommelse om försäljningsdag (den dag Kronofogden undertecknar köpehandlingen) och fördelnings-/tillträdesdag. Fastighetsmäklaren tar också upp frågan om fortsatt inteckningsansvar med köparen. Kronofogden kontaktar borgenärerna och uppmanar dem att snarast bevaka sina fordringar hos Kronofogden. När bevakningarna kommit in upprättar Kronofogden en sakägarförteckning (12 kap. 58 § första stycket UB). Kronofogden kontrollerar att skyddsbeloppet är täckt och att köpeskillingen kan godtas och en kopia av sakägarförteckningen översänds till fastighetsmäklaren. Sökanden har liksom vid auktion vetorätt (12 kap. 40 § tredje stycket UB). Det finns inget krav på att fastighetsägaren godkänner försäljningen. Fastigheten kan säljas under hand till ett pris som Kronofogden godkänner oavsett om det gjorts försök att sälja fastigheten på auktion eller inte.

Besked ska inhämtas från borgenärer som inte får fullt betalt om de vill köpa fastigheten till ett högre pris än vad köparen erbjudit (12 kap. 59 § andra stycket UB). På så sätt kan borgenärerna skydda sina fordringar genom att själva köpa fastigheten. Om en borgenär vill köpa fastigheten fortsätter förfarandet med borgenären som köpare.

För inskrivna rättigheter gäller enligt 12 kap. 57 § andra stycket UB att fastigheten inte får säljas om inte en pantborgenär med bättre rätt än rättigheten får fullt betalt eller samtycker till försäljningen.

Fastighetsmäklaren ska uppmana pantbrevshavarna att bevaka sina fordringar hos Kronofogden innan köparen undertecknar köpehandlingen (se ovan). Bevakningen ska göras för varje fordran, och pantbrevshavaren måste ange

vad som yrkas som kapital, ränta och kostnader. Röntan yrkas till tillträdesdagen, som har bestämts efter överenskommelse mellan Kronofogden och fastighetsmäklaren. Om fordringshandlingarna och säkerheterna inte har lämnats in i samband med anmälan tidigare i förfarandet ska de nu inges till Kronofogden. Det är viktigt att pantbrevshavarna är snabba med sina bevakningar eftersom Kronofogden inte kan underteckna köpehandlingen förrän bevakningar kommit in och en sakägarförteckning upprättats. Därmed går det bl.a. att kontrollera att skyddsbeloppet är täckt. När bevakningarna kommit in har Kronofogden också att pröva om priset är godtagbart. Kronofogden får inte sälja fastigheten om det är sannolikt att en avsevärt högre köpeskillning är möjlig att uppnå (avsnitt 11.3.2 om prisprövningen). Om sökandens fordran inte täcks av köpeskillningen tillfrågas han om han godtar försäljningen.

Om fastigheten inte säljs under hand ska den bjudas ut på auktion om inte sökanden avstår från det (12 kap. 61 § UB). Det finns dock utrymme för nytt försök att sälja fastigheten under hand om inte ytterligare ett sådant förfarande blir för tidsödande (prop. 1971:30 s. 578).

En köpehandling upprättas av fastighetsmäklaren och undertecknas först av köparen och sedan av Kronofogden (12 kap. 31 § första stycket UF). I samband med att köpehandlingen undertecknas betalar köparen handpenning (12 kap. 58 § fjärde stycket och 12 kap. 35 § UB).

#### **11.6.5 Slutlikvid, tillträde och köpebrev**

På försäljningsdagen underrättar Kronofogden fastighetens tidigare ägare (12 kap. 60 § tredje stycket UB) och sakägarna om att fastigheten har sålts (12 kap. 31 § andra stycket UF) och lämnar uppgift bl.a. om att överklagande kan ske inom tre veckor från det att Kronofogden har undertecknat köpehandlingen. Sedan köparen har betalat slutlikvid beslutar Kronofogden om fördelning av inlutna medel. Ett fördelningssammanträde är inte obligatoriskt

när en fastighet säljs exekutivt under hand (13 kap. 4 § UB). Beslutet om fördelningen (eller protokollet från fördelningssammanträdet) och sakägarförteckningen skickas till sakägarna och inskrivningsmyndigheten (13 kap. 11 § och 13 kap. 20 § första stycket UF).

När slutlikviden betalats och försäljningen vunnit laga kraft utfärdar Kronofogden ett köpebrev (12 kap. 60 § fjärde stycket UB). Den tidigare ägaren underrättas om hur hans skulder påverkats av försäljningen (13 kap. 20 § tredje stycket UF). I övrigt hänvisas till avsnitten 11.4.2 och 11.4.3.

### **11.7 Exekution i registrerat skepp och registrerat luftfartyg m.m.**

Enligt UB gäller i stort sett samma regler för utmätning och försäljning av registrerade skepp och luftfartyg som för utmätning av fast egendom. Exempel på det är bestämmelserna i 4 kap. 5 § UB om att oprioriterade sökande särskilt ska begära att egendomen utmäts, i 4 kap. 27 § UB om att egendomen kan dömas i mät och i 4 kap. 30 § andra stycket UB om förmånsrättens uppkomst.

Reglerna om exekutiv försäljning av skepp och luftfartyg har tillkommit efter förebild av reglerna för fastighetsförsäljning. Försäljningen regleras i 10 och 11 kapitlen i UB.

Enligt 1 kap. 8 § UB gäller som huvudregel att vad som sägs i balken om registrerade skepp och luftfartyg även gäller egendom som utomlands är införd i register som motsvarar fartygs- eller luftfartygsregistret. Observera dock att reglerna om förmånsrätt i 4 kap. 30 § andra stycket UB inte är tillämpliga i dessa fall.

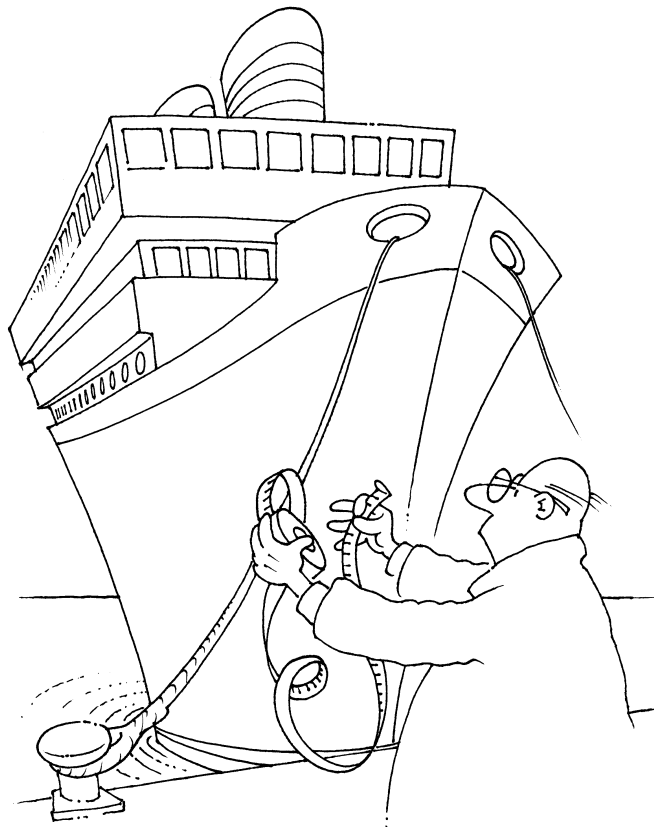

**11.7.1 Definition av skepp**

Med skepp avses i 1 kap. 2 § sjölagen fartyg med ett skrov som har en största längd på minst tolv meter och en största bredd på minst fyra meter. Andra fartyg kallas båtar och säljs enligt bestämmelserna om försäljning av lös egendom. Alla svenska skepp ska vara införda i fartygsregistrets skeppsdel (2 kap. 1 § sjölagen). Ett skeppsbygge ska vara infört i registrets skeppsbyggnadsdel (jfr 1 kap. 9 § UB).

Exekutiv försäljning enligt 10 kap. UB förutsätter att skeppet är infört i fartygsregistrets skeppsdelen. Ansvarig för registret (registermyndighet) är Transportstyrelsen.

### **11.7.2 Initiativ till skeppsexekution m.m.**

Initiativ till exekutiv försäljning av skepp kan tas på följande sätt:

- utslag i mål om betalningsföreläggande eller dom där det förordnas att fordran ska utgå med särskild förmånsrätt i skeppet, s.k. dömd i mät (jfr 4 kap. 27 § första stycket UB)
- utmätning på grund av exekutionstitel
- utmätning av pantbrev med efterföljande ianspråktagande
- begäran om försäljning från konkursförvaltare.

Utmätning av skepp föregås relativt ofta av säkerhetsåtgärder i form av kvarstad eller betalningssäkring på grund av dessa ärendens brådskande natur. Sådana säkerhetsåtgärder hindrar att skeppet överlåts eller nyintecknas. Hindret inträder först när en anteckning om kvarstad eller betalningssäkring upptagits på en inskrivningsdag (hålls varje vardag) hos Transportstyrelsen (2 kap. 23 § p. 7 och 3 kap. 24 § p. 6 sjölagen). Det är Kronofogdens uppgift enligt 15 kap. 4 § UF att underrätta Transportstyrelsen eller motsvarande utländsk myndighet om säkerhetsåtgärderna. Även i samband med en utmätning ska Kronofogden enligt 6 kap. 19 § UF underrätta Transportstyrelsen.

Skepp kan utmätas trots hinder mot att säkerställa utmätningen. När hindret faller bort ska Kronofogden säkerställa utan dröjsmål (6 kap. 1 § andra stycket UB). När ett skepp har dömts i mät enligt 4 kap. 27 § UB säkerställer Kronofogden utmätningen när försäljning begärs eller sökanden särskilt yrkar om säkerställande (6 kap. 1 § tredje stycket UB).

### 11.7.3 Utlösnings- och anslutningsrätt

En borgenär, eller någon annan vars rätt kan vara beroende av skeppets försäljning, får enligt 10 kap. 4 § UB lösa ut sökanden genom att betala exekutionsfordran och uppkomna förrättningskostnader. Vidare kan en borgenär begära att ett skepp säljs för hans fordran om den är förenad med sjöpanträtt (mer om sjöpanträtt nedan) enligt 10 kap. 5 § UB (anslutningsrätt). Om skeppet hör till ett konkursbo har även en borgenär en sådan befogenhet om hans fordran är förenad med panträtt på grund av inteckning, retentionsrätt eller förmånsrätt enligt 10 § förmånsrättslagen. Om konkursförvaltaren har bevakat arvode eller kostnad för en skeppsförvaltning kan han begära att skeppet säljs för den fordran. Konkursboet räknas då som sökande med bästa rätt i skeppet (14 kap. 18 § konkurslagen). När anslutning har gjorts får inte förfarandet läggas ned därför att frågan om försäljning förfaller för en annan borgenärs eller konkursboets räkning.

### 11.7.4 Åtgärder före auktion

Kronofogden ska skaffa ett registerutdrag från Transportstyrelsen för det skepp som ska säljas (10 kap. 1 § UF). Kronofogden använder som regel en sakkunnig värderings-/besiktningsman för att beskriva och värdera skeppet. En skeppsvärdering är ofta så speciell och komplicerad att Kronofogden behöver anlita någon med särskilda fackkunskaper. Exempel på värderingsorgan är skeppsmäklare och hamnkontor eller hamnförvaltning. Hos Handelskammaren finns en förteckning över värderingsmän med kunskaper inom skeppsvärdering. Kronofogden ska ta hand om skeppshandlingar (nationalitets- och klassningshandlingar, fribordscertifikat, mätbrev, dagbok och liknande). Om en befälhavare eller redare vägrar att lämna ifrån sig skeppshandlingarna får Kronofogden använda tvångsmedel (2 kap. 17 § UB och 3 kap. 3 § UF).

Innan Kronofogden bestämmer tid och plats för auktionen ska sökanden och ägaren få möjlighet att yttra sig, om det kan ske utan alltför stort dröjsmål (10 kap. 2 § UF).

**Kungörande/  
annonsering**

Auktionen ska kungöras i Post- och Inrikes Tidningar och på Kronofogdens eller annan lämplig webbplats (10 kap. 4 § UF). Kronofogden måste kungöra auktionen minst tre veckor före auktionsdagen (10 kap. 4 § UF). Enligt 10 kap. 6 § UB ska kungörelsen innehålla information om fördelnings-sammanträde och en uppmaning till innehavaren av fordran att anmäla sin rätt senast vid auktionen. Ytterligare krav på kungörelsens innehåll finns i 10 kap. 3 § UF.

För att marknadsföra försäljningen kan det vara lämpligt att annonsera i någon facktidning (t.ex. Sjöfartstidningen). Om skeppet är utländskt eller om det kan finnas intresse utanför Sverige bör man även annonsera i en utländsk facktidning (t.ex. Lloyds' List). Kronofogden bör också annonsera på Internet.

**Underrättelse**

Sökanden, ägaren och kända borgenärer som har sjöpant-rätt, panträtt på grund av in-teckning eller retentionsrätt ska underrättas om försäljningen (10 kap. 7 § UB).

Underrättelsen ska, till skillnad mot vad som gäller vid försäljning av fast egendom, skickas ut minst **30** dagar före auktionen. Vad underrättelsen ska innehålla framgår av 10 kap. 5 § UF. När försäljningen gäller ett skepp som är infört i ett utländskt register ska underrättelsen även tillställas registermyndigheten (10 kap. 6 § UF).

Kronofogden bör se till att en tecknad försäkring vidmakthålls eller teckna en ny försäkring vid behov. Det kan också bli aktuellt att vidta åtgärder för vård och tillsyn av skeppet. Kostnader för sådana åtgärder tas som regel ut som förrättningskostnader.

**11.7.5 Förhandling och sakägarförteckning**

Vid början av en auktion ska Kronofogden redogöra kort för innehållet i handlingarna och för vilka åtgärder man vidtagit (10 kap. 9 § UB). En innehavare av en fordran som

ännu inte har anmält den ska uppmanas att göra en sådan anmälan. Kronofogden bör dessutom hålla ett utkast till sakägarförteckning tillgängligt (10 kap. 8 § UF). Förhandlingen motsvarar bevakningssammanträdet vid en försäljning av fast egendom.

**Sakägar-  
förteckning**

I sakägarförteckningen tar Kronofogden enligt 10 kap. 10 § UB upp följande:

- Exekutionsfordran
- Fordringar som är förenade med sjöpanträtt (3 kap. 36 § sjölagen)
- Fordringar som är förenade med panträtt på grund av inteckning
- Fordringar som är förenade med retentionsrätt (3 kap. 39 § sjölagen och 9 § andra stycket förmånsrättslagen)
- Förrättningskostnaderna
- Om skeppet hör till ett konkursbo tar man upp arvode och andra kostnader för skeppets förvaltning under konkursen. Man tar också upp en fordran som har förmånsrätt enligt 10 § förmånsrättslagen (bl.a. kostnader för gäldenärens försättande i konkurs m.m.).

Om skeppet är utmätt tas alla utmätningar upp i sakägarförteckningen.

Fordringarna tas upp efter det företräde som gäller enligt lag, dvs. främst 4 kap. 30 § och 10 kap. 11 § UB, 4 och 9 §§ förmånsrättslagen, 3 kap. 37 § och 3 kap. 12 § sjölagen och 14 kap. 18 § konkurslagen. Räntor och andra biförpliktelser tar man upp innan man tar upp fordrans kapitalbelopp om inte borgenären yrkar något annat. Man tar upp så mycket av fordrans belopp som den beräknas uppgå till den dag fördelningssammanträdet hålls. Fordringsägarna har rätt att reservationsvis bevaka ytterligare belopp på grund av kursfluktuationer från auktionsdagen till fördelningsdagen (KUB IV s. 378 f.). Bevakningar i utländsk valuta ska räknas om till svenska kronor. Förrättningskostnaderna ska tas upp före exekutionsfordran. Rättigheter i skepp kan inte

förbehållas vid exekutiv försäljning och ska inte antecknas i sakägarförteckningen. Sådana rättigheter eller andra nyttjanderättsavtal, t.ex. befraktningssavtal (s.k. certepartier), faller efter den exekutiva försäljningen.

#### **Förrättningskostnader**

Som förrättningskostnader räknas bl.a. grundavgift, kajhyra, kostnad för bevakning av skeppet, tillsyn och vård av skeppet (läns-pumpning, tömning av vatten och värmesystem m.m.), förhållnings- och förtöjningskostnader, förfallna försäkringspremier, värderingskostnader, försäljningsavgift och förberedelseavgift enligt 9–14 §§ FAK. En mängd olika kostnader som varit nödvändiga för fartygets vård och tillsyn m.m. sedan exekutiva tvångsåtgärder vidtagits kommer därför som regel att ingå som särskilda avgifter i förrättningskostnaderna. Dessa uppgår följaktligen ofta till avsevärda belopp. Det kan ibland vara befogat att Kronofogden klargör för sökanden vilket ansvar han eller hon har för kostnaderna. På grund av kostnadernas storlek bör Kronofogden vidare pröva om ett förskott ska krävas in i dessa mål.

#### **11.7.6 Sjöpanträtt**

Sjöpanträtt har bästa förmånsrätt i skeppet (4 § p. 1 förmånsrättslagen). Sjöpanträtten gäller oförändrad även om skeppet byter ägare eller registreringsförhållandena ändras (3 kap. 38 § sjölagen). Sjöpanträtten preskriberas när ett år gått från det att fordringen uppkom (3 kap. 40 § sjölagen). Preskriptionstiden bryts dock om skeppet inom ettårsfristen beläggs med kvarstad eller utmäts med åtföljande exekutiv försäljning. Det är viktigt att komma ihåg att det är själva säkerställandet som är utgångspunkten för preskriptionsavbrottet. Enligt 3 kap. 36 § sjölagen gäller sjöpanträtten

15.lön för anställning på skeppet

4. hamn-, kanal- och andra vattenvägsavgifter samt lotsavgift
5. ersättning på grund av personskada i samband med skeppets drift

6. ersättning på grund av sakskada i samband med skeppets drift
7. bärgarlön, ersättning för att avlägsna ett vrak och bidrag till gemensamt haveri.

De sjöpanträtter som redovisades under punkt 1–5 har inbördes företrädesrätt efter nummerordningen. En fordran under punkt 5 har enligt 3 kap. 37 § sjölagen dock företräde framför en fordran under punkterna 1–4, när fordran enligt punkt 5 uppkommit tidigare. När man hänvisar till en sjöpanträtt inför en svensk myndighet ska i princip svensk lag tillämpas oberoende av skeppets nationalitet eller registrering (3 kap. 51 § sjölagen).

#### **11.7.7 Skeppshypotek**

##### **Pantbrev**

Den som äger ett registrerat skepp eller skeppsbygge och vill upplåta en panträtt i skeppet som säkerhet för en fordran har rätt att hos registermyndigheten få inskrivning i skeppet av ett visst belopp (inteckning). Som ett bevis på inteckningen utfärdar registermyndigheten ett pantbrev. Ingen inteckning kan beviljas i en andel av ett skepp och inte heller i flera skepp gemensamt (3 kap. 1 § sjölagen).

##### **Ägarhypotek**

Om pantbrevet är obelånat finns det ägarhypotek, som tas upp utan tillägg (3 kap. 11 § sjölagen).

##### **Tillägg**

Panträttens innebörd enligt 3 kap. 4 § sjölagen stämmer med vad som sägs i 6 kap. 3 § jordabalken. En borgenär har alltså rätt att som högst få ut pantbrevets kapitalbelopp samt ett tillägg på 15 % av detta belopp och årlig ränta, s.k. utmätningränta, som motsvarar den referensränta som gäller vid varje tidpunkt plus 4 % på samma belopp från utmätningdagen (motsvarande) till dagen för fördelnings-sammanträdet. Vid utmätning eller andrahandspant-förskrivning, som skett fr.o.m. 1 juli 1985, får borgenären inget tillägg.

Panträtt på grund av en inteckning i ett skepp har förmånsrätt enligt 4 § p. 3 förmånsrättslagen, dvs. efter sjöpanträtt och retentionsrätt enligt 3 kap. 39 § sjölagen

(9 § andra stycket förmånsrättslagen). Inteckningarna har inbördes företräde efter ansökningsdag (3 kap. 12 § sjölagen).

#### **Utländskt skepp**

Förutsättningarna för ett erkännande i Sverige av en panträtt som har upplåtits i ett utländskt skepp regleras i 3 kap. 19 § sjölagen.

När det gäller tillämpningen av panträttsreglerna gäller lagen i den stat där skeppet är registrerat (flagglagen, 3 kap. 20 § sjölagen).

#### **11.7.8 Retentionsrätt**

Den som bygger, bygger om eller reparerar ett skepp åt någon annan har rätt att hålla det kvar som säkerhet för köpeskillingen eller något annat vederlag så länge som han har egendomen i sin besittning (3 kap. 39 § sjölagen). Retentionsrätten omfattar även ersättning för uppläggning samt vård och förvaring av skeppet. Fordran måste dock grundas på byggnads- eller reparationsavtalet enligt vilket varvet har skeppet i sin besittning (konnexitet). Retentionsrätt för t.ex. enbart förvaring eller uppläggning får stå tillbaka för hypoteken (9 § andra stycket förmånsrättslagen, se även 3 kap. 51 § andra stycket sjölagen).

Retentionsrätten har enligt 4 § p. 2 förmånsrättslagen förmånsrätt efter sjöpanträtt.

#### **11.7.9 Auktion, försäljningsvillkor och fördelningssammanträde**

Själva auktionen och försäljningsvillkoren liksom fördelningssammanträdet stämmer i stort med vad som gäller vid försäljning av fast egendom. Därför hänvisas här endast till den aktuella lagtexten; 10 kap. 14–23 §§ och 13 kap. UB, 10 kap. 8–11 §§ och 13 kap. 13–15 §§ UF; och till vad som sagts om detta när det gäller försäljning av fast egendom. Observera i detta sammanhang att handpenningen vid försäljning av skepp är 1/6 av köpeskillingen jämfört med 10 % vid försäljning av fast egendom och att köparen enligt



10 kap. 16 § femte stycket UB har rätt att komma i besittning av skeppet så snart köpeskillingen är helt betald (om inte domstolen i samband med ett överklagande förbjuder fortsatt verkställighet). Efter exekutiv försäljning av ett skepp gäller inteckning endast till det belopp som köparen fått avräkna på köpeskillingen efter att inteckningsborgenären medgivit det (3 kap. 17 § sjölagen). Inteckningen blir därför verkningslös om man inte har gjort någon avräkning. Här finns en skillnad jämfört med vad som gäller vid försäljning av fast egendom (6 kap. 12 § jordabalken och 12 kap. 56 § UB).

Försäljning till utländska inropare kräver inget tillstånd. Lagen om tillstånd till överlåtelse av skepp har upphört att gälla.

Skeppsöverlåtelser kan utlösa en skyldighet att betala mervärdesskatt. Enligt 3 kap. 21 § mervärdesskattelagen ska vissa typer av skepp inte vara momspliktiga. Det gäller skepp för yrkesmässig sjöfart eller yrkesmässigt fiske eller fartyg för bogsering eller bärgning. Läs mer om mervärdesskatt i avsnitt 10.3.

#### **11.7.10 Registrerade luftfartyg m.m.**

I stort gäller samma bestämmelser vid försäljning av registrerade luftfartyg och intecknade reservdelar till luftfartyg som vid försäljning av registrerade skepp.

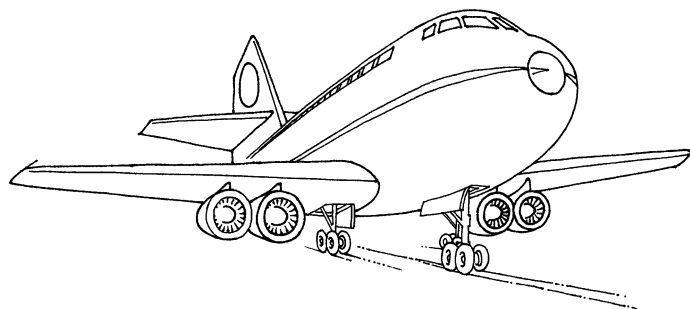

Den som har köpt eller på annat sätt förvärvat ett luftfartyg kan ansöka om inskrivning av förvärvet (2 a § lagen om inskrivning av rätt till luftfartyg). Transportstyrelsen är

inskrivningsmyndighet. Inskrivningen skapar ett sakrättsligt skydd för äganderätten.

Ägaren till ett luftfartyg kan upplåta nyttjanderätt i luftfartyget. Nyttjanderättshavaren kan ansöka om inskrivning av nyttjanderätten. En stor del av luftfartygen i kommersiell trafik innehas med nyttjanderätt genom leasingavtal.

Ett luftfartyg kan utmätas trots att det finns hinder mot att säkerställa utmätningen. När hindret faller bort ska Kronofogden säkerställa utmätningen utan dröjsmål (6 kap. 1 § andra stycket UB). Om luftfartyget har dömts i mät enligt 4 kap. 27 § UB krävs ett yrkande för att det ska gå att säkerställa innan man begärt försäljning (6 kap. 1 § tredje stycket UB).

Det har betydelse för luftfartygets värde att det finns dokumentation i form av bl.a. luftvärdighetsbevis, flygdagböcker och tekniska journaler (gångtids- och kalenderlistor). Sådan egendom kan i vissa fall anses vara tillbehör till luftfartyget och tas i förvar enligt 6 kap. 4 § UB. Andra handlingar som behövs för att nyttja luftfartyget kan omhändertas med stöd av 6 kap. 8 § UB. Kronofogden bör i princip alltid anlita en sakkunnig vid värderingen av luftfartyg. Av 11 kap. 3 § andra stycket UB följer att en sakkunnig i vissa fall måste anlitas för värderingen av reservdelar till luftfartyg.

Auktionen ska enligt 11 kap. 2 § UB kungöras minst **sex** veckor före auktionsdagen.

Underrättelse till sakägarna ska skickas i **rekommenderat brev** (11 kap. 2 § andra stycket UB). Vad kungörelsen och underrättelsen ska innehålla framgår av 10 kap. 3–7 §§ UF (se hänvisning från 11 kap. 1 § UF). Kronofogden ska även skicka en underrättelse om försäljningen till kända rättighetsinnehavare (11 kap. 2 a § UB).

## **Panträtt**

Det nya pantsystemet har inte genomförts för luftfartyg. Här använder man fortfarande intecknade skuldebrev. Det som sägs om pantbrev och tillägg i 10 kap. 12 § UB ska i stället gälla intecknade skuldebrev och ränta (11 kap. 3 § UB och 19 a § lagen om inskrivning av rätt till luftfartyg). Det framgår av det hänvisade lagrummet att räntan inte får beräknas för längre tid än tre år före dagen för utmätningen eller konkursansökan.

I luftfartyg kan det finnas fordringar som är förenade med luftpanträtt. Exempel på sådana fordringar är kostnader för bärgning och för att bevara ett luftfartyg som har förolyckats eller befinner sig i nöd. Dessa fordringar har bästa förmånsrätt i luftfartyget (10 kap. 3 § luftfartslagen och 4 § p. 1 förmånsrättslagen). I luftfartyg kan det också finnas fordringar med retentionsrätt som ska beaktas vid auktionen.

I sakägarförteckningen ska samma fordringar tas upp som vid försäljningen av registrerade skepp. Dessutom ska man ta upp en nyttjanderätt som är inskriven eller som man sökt inskrivning för (11 kap. 2 a § andra stycket UB). Det som sägs om sjöpanträtter ska i stället gälla luftpanträtter (11 kap. 2 § första stycket UB). Regler om prioritetsordning mellan utmätning och inskrivning av rättighet finns i 4 kap. 30 § tredje stycket UB. I 11 kap. 3 a § UB finns bestämmelser om försäljning av ett luftfartyg där nyttjanderätten skrivits in. Om rättigheten har bättre rätt än exekutionsfordran är den automatiskt skyddad. Om nyttjanderätten inte är skyddad kommer luftfartyget att ropas ut med s.k. dubbla utrop. Regeln har sin förebild i 12 kap. 39 § UB (avsnitt 11.3.1). En inteckning kan enligt 3 § lagen om inskrivning av rätt till luftfartyg meddelas i flera luftfartyg. Luftfartyg kan på grund av det bli föremål för särutrop och gemensamt utrop enligt 11 kap. 4 § UB. Vid auktionen ska Kronofogden särskilt behandla hur utropen ska gå till (11 kap. 1 § andra stycket UF).

När försäljningen har vunnit laga kraft och Kronofogden hållit ett fördelningssammanträde ska Kronofogden

underrätta inskrivningsmyndigheten (inskrivningsregistret) och luftfartygsregistret (13 kap. 15–16 §§ UF). Båda registren förs av Transportstyrelsen.

I likhet med vad som gäller vid exekutiv försäljning av registrerade skepp är inteckningar i luftfartyg utan verkan i den utsträckning de inte har fått inestå i luftfartyget i avräkning på köpeskillingen (25 § lagen om inskrivning av rätt till luftfartyg).

#### **Främmande luftfartyg**

För vissa främmande luftfartyg eller intecknade reservdelar ska man även tillämpa lagen i anledning av Sveriges tillträde till 1948 års konvention rörande internationellt erkännande av rätt till luftfartyg (11 kap. 1 § andra stycket UB). Se särskilt den lagens 2 och 6 §§ om bl.a. behandling av rättigheter i form av nyttjanderätter och förköpsrätt till luftfartyget p.g.a. besittning samt vissa utökade krav på kungörelsen.

### **11.8 Verkan av exekutiv försäljning**

Vid exekutiv försäljning av fast egendom gäller följande enligt 14 kap. 3 § andra stycket UB:

- när försäljningen har vunnit laga kraft och köpeskillingen betalats har den som åberopar något annat förvärv av egendomen från gäldenären förlorat sin rätt mot köparen
- den som påstår att gäldenärens åtkomst till egendomen var ogiltig eller av något annat skäl inte gällde mot den rätte ägaren har förlorat sin rätt mot köparen om lagfart var beviljad för gäldenären när den exekutiva försäljningen ägde rum.

Vid konkurrens mellan en frivillig försäljning av en del av en fastighet och exekutiv försäljning av hela fastigheten har sedan fastighetsbildningsförrättningen förklarats vilande den exekutiva försäljningen företräde enligt 14 kap. 3 § andra stycket UB (Hovrätten för västra Sverige utslag 1993-08-27, Ö 945/92 = RIC 49/93).

Vid exekutiv försäljning av registrerade skepp eller luftfartyg registrerade i luftfartygsregistret kommer

köparens förvärv i vissa fall att gälla även om gäldenären inte var rätt ägare. Förvärvet blir enligt 14 kap. 3 § UB första stycket giltigt om försäljningen har vunnit laga kraft, köpeskillingen har betalats och gäldenärens åtkomst var inskriven när försäljningen ägde rum.

I 14 kap. 4–6 §§ UB finns regler om ersättning för skador med anledning av att egendom frångår köparen eller att tredje man förlorar sin äganderätt till egendomen.



## 12 Redovisning av medel

Kapitlet har uppdaterats 2018-08-24

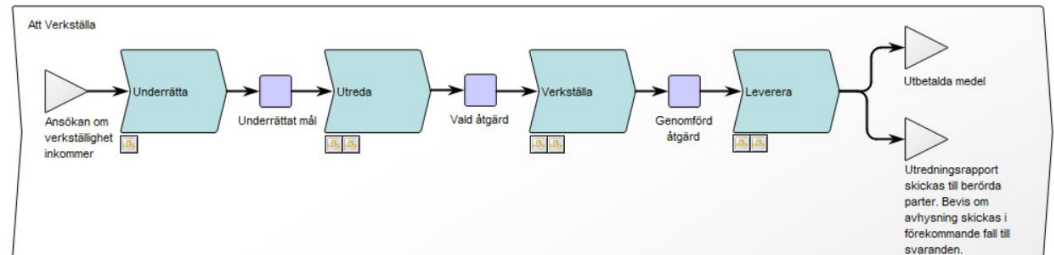

Avsnittet tar upp hantering av medel som flyter in till Kronofogden, hur de ska fördelas och krediteras samt vad som gäller för utbetalning. Inbetalning kan bli aktuellt under hela verkställighetsprocessen medan övriga delar behandlas i processteget leverera.

För mer detaljerad information om medelshantering finns handboken [Medelshantering](#).

### 12.1 Inbetalning

Kapitlet har uppdaterats 2019-01-23

Om gäldenären i ett utsökningsmål betalar medel till Kronofogden anses pengarna enligt 4 kap. 28 § UB omedelbart utmäta i målet om de inte har betalats med något villkor som strider mot det. Det behövs alltså inget särskilt beslut för att medlen ska anses utmäta. Det räknas inte som ett sådant villkor att gäldenären meddelar att en inbetalning ska räknas som betalning för en viss skuld om det finns flera skulder (KUB V s. 184). Medlen anses då utmäta i det eller de anvisade målen.

#### Kontanter

Vid betalning med kontanter är det viktigt att Kronofogden kontrollerar att betalningen görs med giltiga sedlar som inte är förfalskade. Kronofogden ska granska om kontantbetalningen skäligen skulle kunna vara penningtvätt. Man bör vara särskilt uppmärksam på belopp över 30 000 kronor. Om det efter en granskning i det enskilda fallet finns någon misstanke om penningtvätt bör Kronofogden underrätta Polismyndigheten (se [Rikskronofogdens ställningstagande 1/10/RKF](#)).

- Kortbetalning**      Betalning kan ske hos Kronofogden med de flesta bankkort, betalkort eller kreditkort. Det kan dock finnas beloppsspärrar som gör att det inte går att betala större belopp med kort. Vid förfrågningar om kortbetalning bör Kronofogden informera om att beloppsspärrar kan förekomma och rekommendera personen att själv häva spärren hos banken.
- Med anledning av de avgifter som Kronofogden får betala vid vissa kortbetalningar (med betal- eller kreditkort) bör planerade större betalningar, t.ex. en slutlikvid efter en försäljning, göras på något annat sätt. I dessa fall bör Kronofogden informera personen om att det är bättre att betala via plus- eller bankgiro.
- Postväxel**      En postväxel köper man i en bank där den skrivs ut på ett visst belopp till en namngiven mottagare. Om Kronofogden inte har angetts som mottagare måste postväxeln överlätas till Kronofogden av den som namnges i postväxeln. Kronofogden bör ringa den utställande banken och be dem kontrollera postväxeln. På postväxeln anger Kronofogden vem på banken som har gjort kontrollen.
- På indrivningskvittot antecknar Kronofogden det identifikationsnummer som finns på postväxeln.
- Check**      Kronofogden ska godta en check som betalning om det inte är troligt att checken saknar täckning. Om checkbeloppet överstiger 2 000 kr ska Kronofogden skydda checken genom att ringa till den kontoförande banken och reservera täckning. Skyddet innebär att checkkontot omedelbart belastas med en debitering som motsvarar checkbeloppet. Om banken har beviljat skydd, ska Kronofogden på checken skriva "Täckning reserverad" samt namnet på den banktjänsteman som gjort det, datum och klockslag. Den som begärt skyddet signerar anteckningen.
- På indrivningskvittot antecknar Kronofogden det clearing-, konto- och checknummer som finns på checken. Om ingen



täckning har reserverats ska Kronofogden dessutom ange på indrivningskvittot att det bara gäller om det finns täckning för checkbeloppet.

**Bankgiro**

I stor utsträckning betalar gäldenären genom att sätta in pengar på Kronofogdens bankgiro.

**Betalningsdag**

Som betalningsdag räknas bankgirots bokföringsdag eller den dag betalningen görs direkt hos Kronofogden. Ränteberäkningen fortgår till dag för utbetalning alternativt dag för fördelning.

**Indrivningskvitto**

När betalning i form av kontanter, kort, växel eller check sker till Kronofogden i allmänna och enskilda mål ska myndigheten alltid utfärda ett särskilt kvitto, s.k. indrivningskvitto, se Kronofogdens [beslut om kvittoskrivning samt kvittofunktion i Init \(dnr 832 19566-14/121\)](#). Kvitto behöver inte skrivas om betalningen görs genom insättning på Kronofogdens bankgiro (13 kap. 2 § UF). Av kvittot ska framgå vad som har betalats (handpenning, skuld etc.). Kvittot lämnas eller skickas till den som gjort inbetalningen. Kronofogden får bara använda de fastställda kvitto-blanketterna. Det är det kontor som först tar emot betalningen som utfärdar kvittot.

## 12.2 Fördelning

Kapitlet har uppdaterats 2019-01-23

**God redovisnings-  
sed**

Kronofogdens bokföringsskyldighet ska fullgöras på ett sätt som överensstämmer med god redovisningssed, 6 § förordningen om myndigheters bokföring.

Det innebär bl.a. att om en bokföringspost rättas, så ska man ange när rättelsen har skett och vem som har gjort den.

Kronofogden ska också beskriva de enskilda bearbetningarna inom IT-stödet så att det går att förstå hur de är gjorda (behandlingshistorik). Det ska med andra ord enkelt kunna gå att spåra en viss inbetalning och vad som har hänt med den.

**Krav på skyndsamhet**

När pengar kommer in till Kronofogden i ett enskilt mål ska medlen redovisas så snart som möjligt (13 kap. 1 § UB). Kronofogden får dock vänta med redovisningen om beloppet är litet och det är troligt att ytterligare medel flyter in. Kronofogden bör dock inte vänta längre än tre månader, om det inte finns särskilda skäl (13 kap. 3 § UF).

När det inte går att redovisa medlen ska de göras räntebärande (13 kap. 1 § UF). Det är dock inte nödvändigt om pengarna beräknas kunna betalas ut pengarna inom två veckor.

Enligt huvudregeln ska medlen redovisas inom två veckor från att de kom in till Kronofogden "om inte hinder möter eller särskilda skäl föreligger" (13 kap. 3 § första meningen UF). Särskilda skäl kan t.ex. vara att ett fördelnings-sammanträde som satts ut efter tvåveckorsfristen. Bestämmelsen gäller även redovisning av delbelopp, med vissa undantag (13 kap. 3 § andra meningen UF). Bestämmelsen gäller däremot inte när det är fråga om egendom i form av registrerat skepp, luftfartyg eller fast egendom (13 kap 3 § första meningen UF). Också allmänna mål (13 kap. 5 § UF) och underhållsbidrag (13 kap. 1 § andra stycket UB) har särskilda regler. Vid löneutmätning bör redovisning som regel ske en gång i månaden (prop. 1980/81:8 s. 678).

**Krav på fördelning**

Om två eller flera borgenärer är berättigade till betalning ska de influtna medlen fördelas (13 kap. 4 § UB). När endast en borgenär är berättigad till betalning görs ingen fördelning, utan medlen betalas ut till denna.

**Fördelningsbeslut**

Fördelningen av medel ska dokumenteras i ett beslut som ska skickas till sakägarna om det inte är uppenbart onödigt

(jfr 13 kap. 11 § UF). I praktiken innebär regleringen att Kronofogden skickar ut fördelningsbesluten i samband med försäljning, när en fordran är tvistig eller när fördelningen är komplex av någon annan anledning. När fordringsförhållanden är enkla och det är klart hur fördelningen av medlen ska göras skickar Kronofogden normalt inte ut beslutet till sakägarna.

När egendom som omfattas av företagshypotek utmätts och sålts ska ett fördelningsbeslut alltid upprättas om hypotekshavaren begär betalning. Fördelningsbeslutet ska skickas till gäldenären, utmätningssökanden och hypotekshavaren.

#### **Fördelnings- sammanträde**

I regel är det inte angeläget att hålla något särskilt sammanträde för att fördela influtna medel mellan betalningsberättigade. I vissa fall måste dock Kronofogden hålla sammanträde. Ett fördelnings-sammanträde är särskilt föreskrivet efter en exekutiv försäljning av fast egendom på auktion, av ett registrerat skepp, av ett registrerat luftfartyg eller av in-tecknade reservdelar till luftfartyg (jfr 10 kap. 6 §, 11 kap. 1 § och 12 kap. 20 § UB). Ett sammanträde för att fördela influtna medel ska också hållas om det är oklart hur medlen ska fördelas (13 kap. 4 § UB). Se även under avsnitt 11.4.2 där bl.a. 13 kap. 6–9 §§ UF berörs.

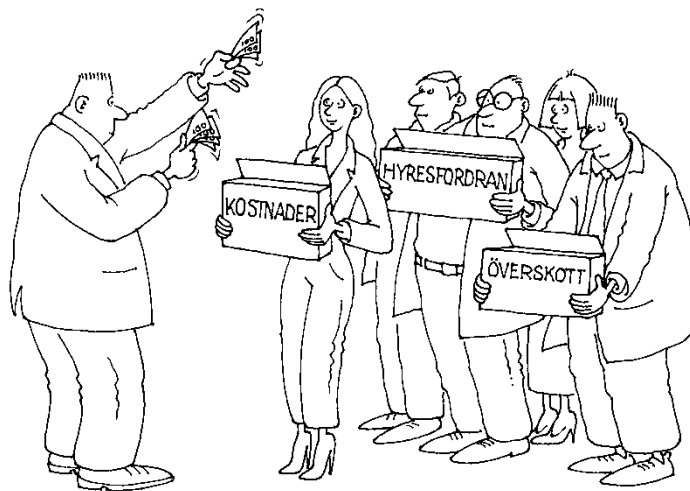

### 12.2.1 Räkna på influtna medel

Kapitlet har uppdaterats 2019-01-23

När Kronofogden sätter in influtna medel på räntebärande konto uppstår ränta på pengarna. Vad som sägs om influtna medel gäller även den ränta som utgår på influtna medel till och med den dag då fordringarna ska beräknas (13 kap. 2 § jfr med 13 kap. 6 § UB). Räknan på det influtna belopp som uppstår efter nämnda dag tillkommer den som är berättigad till räknan (13 kap. 2 § UB).

Så länge influtna medel inte reserverats för en viss borgenär ska alltså den ränta som uppstår på det insatta beloppet behandlas på samma sätt som själva beloppet och användas för att betala skulden. Principen stämmer med sättet att beräkna fordringar (13 kap. 6 § UB). Nu nämnda ränta tillgodoräknas alltså gäldenären på det sättet att den ska användas till kreditering av skulden.

I många fall går det dock inte att betala ut pengar förrän en viss tid efter fördelningen. En borgenär som får vänta på sin betalning har rätt till den ränta han får på de medel som reserverats för honom och som fortfarande finns kvar

hos Kronofogden. Till skillnad från vad som anförts i stycket ovan är det borgenären som ska ha denna ränta, det vill säga ränta som uppstår på det räntebärande kontot efter fördelningsdagen ska betalas till borgenären utan att gäldenärens skuld krediteras (jfr JO beslut 2002-04-15, dnr 3828-2001 = RIC 15/02). Om borgenären inte är nöjd med den ränta han får hos Kronofogden kan han, så snart medel har reserverats för honom, lyfta medlen mot ställande av säkerhet och placera dem någon annanstans.

De ovannämnda principerna gäller även när det p.g.a. inhibition finns något hinder mot att verkställa en fördelning eller utbetalning på den utsatta dagen. Principerna ska tillämpas även när det inte ska hållas något fördelningssammanträde eller om det bara finns en borgenär, då fördelningen ersätts med ett beslut om utbetalning. Detsamma gäller när belopp avsätts p.g.a. en tvist om bättre rätt till medlen (13 kap. 7–8 §§, 13 kap. 14 § p. 5 UB). Ett beslut om avsättning bör i det sammanhanget räknas som ett beslut om utbetalning.

Om fordran (reservationsvis bevakning eller inte) upptagits till ett högre belopp än vad som slutligen ska betalas, ska överskottet inklusive ränta gå till nödlidande borgenär. Detta naturligtvis under förutsättning att borgenärens skuld har varit med på den ursprungliga utmätningen.

### **12.2.2 Företrädesordningen vid fördelning**

Kapitlet har uppdaterats 2019-01-23

När Kronofogden fördelar influtna medel ska man ta hänsyn till vilka som gör anspråk på betalning och i vilken ordning de har företräde. Det handlar inte bara om utmätningssökandena, utan det kan finnas flera andra som har rätt till utdelning. Vid fördelningen ska man också besluta hur eventuella förrättningskostnader ska tas ut.

Nedan beskrivs de vanligaste fordringarna och i vilken ordning de ska betalas.

<b>Fordrans storlek</b>	<p>Vid fördelningen ska Kronofogden ta upp fordran (kapital, eventuell dröjsmålsränta och kostnader) med det belopp som den uppgår till den dag fördelningssammanträdet hålls eller fördelningen görs (13 kap. 6 § UB).</p> <p>Om det bara finns en borgenär görs ingen fördelning. Då beräknar Kronofogden istället borgenärens fordran per utbetalningsdagen. Det innebär att borgenären har rätt att få ränta enligt exekutionstiteln fram till dess att medlen utbetalas, se prop. 1980/81:8 s. 679, NJA 2013 s. 1084 och KUB V s. 184. När ett belopp avsätts p.g.a. en tvist om bättre rätt till medlen ska Kronofogdens beslut om avsättning räknas lika som betalning, se prop. 1980/81:8 s. 680.</p>
<b>Panträtt och retentionsrätt</b>	<p>När Kronofogden har gjort utmätning av egendom där det finns panthavare eller retentionsrättshavare ska de ha betalt före utmätningssökandena (avsnitt 10.2).</p>
<b>Företagshypotek</b>	<p>När Kronofogden fördelar medel måste hänsyn tas till panthavare som har företagshypotek som säkerhet, se avsnitt 6.4.</p>
<b>Tredje man</b>	<p>När egendom har sålts efter ett indragningsförfarande enligt 8 kap. 8 § UB måste Kronofogden ta hänsyn till tredje man, dvs. delägaren till egendomen, när inplutna medel fördelas. Tredje man har rätt att få betalt ur medlen i förhållande till hur stor hans ägarandel är.</p>
<b>Kostnader</b>	<p>Om det finns flera borgenärer ska vid fördelning först alla gemensamma kostnader tas ut (17 kap. 7 § UB). En gemensam kostnad kan t.ex. vara kostnaden för transport eller värdering. De gemensamma kostnaderna ska tas ut innan fördelningen av medel sker mellan utmätningssökandena. Vid en andelsutmätning ska förrättningskostnaderna endast tas ut av utmätningssökandens andel. Vid fördelningen läggs grundavgiften i varje mål till respektive borgenärs fordran (13 kap. 6 § fjärde</p>

stycket UB). Detsamma gäller förrättningskostnad som är specifik för ett visst mål.

**Utmätningssökandena**

Huvudregeln är att man proportionellt fördelar medlen mellan de mål som ingår i utmätningen (de har alltså lika rätt i förhållande till fordringsbeloppens storlek). Äldre utmätningar har normalt företräde framför senare (9 § fjärde stycket förmånsrättslagen). Inom gruppen för de allmänna målen fördelar Kronofogden som regel medlen på målen i åldersordning, varvid det äldsta målet får betalt först.

Undantag från huvudregeln görs bl.a. vid löneutmätning (särskild företrädesordning finns i 7 kap. 14 § UB) och vid utmätning av registrerat skepp eller luftfartyg, in-tecknade reservdelar till sådant luftfartyg eller fast egendom då förmånsrätt uppstår först genom registrering av utmätningen (4 kap. 30 § första stycket UB).

Utmätningssökanden kan ha bättre förmånsrätt än vad utmätningen medför. När sökanden t.ex. har pant i en såld egendom får han den förmånsrätt som följer med panten.

**Kvarstad och betalningssäkring**

Om egendom som kvarstadsbelagts eller betalningssäkrats senare utmäts för en annan oprioriterad fordran, får kvarstaden eller betalningssäkringen samt utmätningen förmånsrätt i förhållande till fordringsbeloppens storlek, 16 kap. 15 § andra stycket UB. Kronofogden ska med andra ord fördela beloppet proportionellt mellan målen.

**Sekundärfördelning**

Bestämmelsen i 13 kap. 6 § UB tar alltså sikte på att en och samma fördelningsdag används för alla sakägare. Om Kronofogden t.ex. gör en kompletterande fördelning, eller en s.k. sekundärfördelning (13 kap. 8 § UB), är det den ursprungliga fördelningsdagen som ska vara utgångspunkt för beräkningen av borgenärernas fordringar och hur upplupen ränta på influtna medel ska fördelas.

<b>Annan företrädesordning</b>	Om samtliga berörda sakägare är överens kan Kronofogden fördela medlen på annat sätt än vad den lagstadgade företrädesordningen anger (13 kap. 9 § UB).
<b>Särskilt om fast egendom</b>	Vid försäljning av fast egendom upprättar Kronofogden en sakägarförteckning med fordringar och rättigheter, avsnitt 11.2.1. Fördelningen sker därefter enligt sakägarförteckningen (13 kap. 10 § andra stycket UB). Bestämmelsen gäller även vid försäljning av registrerade skepp och luftfartyg.
<b>Avräkningslagen och avbetalning</b>	När influtna medel ska fördelas vid avräkning och avbetalningsplan görs det i åldersordning. Den äldsta skulden får medel först, och därefter fördelas medlen i fallande ordning så långt de räcker.
<b>Öresavrundning</b>	<p>Enligt 2 § lagen (1972:180) om avrundning av vissa fordringar till helt krontal m.m. ska gäldenären, vid betalning i allmänna mål i andra än helt krontal, bara tillgodoräknas belopp som motsvarar närmast lägre hela krontal.</p> <p>Överskjutande öresbelopp avräknas av Kronofogden där det kan göras från en fordran i ett annat utsökningsmål för samma gäldenär. Om det inte är möjligt, är det staten som får beloppet.</p>

### **12.3 Kreditering**

Kapitlet har uppdaterats 2019-01-23

När de influtna medlen har fördelats mellan gäldenärens olika mål ska Kronofogden göra en kreditering eller avräkning inom målen. Det ska naturligtvis göras även om gäldenären bara har ett mål. Inom ett mål ska dess olika delar (t.ex. kapital, ränta och grundavgift) krediteras enligt målets krediteringsordning, så långt beloppet räcker. Normalt krediteras Kronofogdens kostnader och avgifter först. Om det finns flera skulder av samma typ, t.ex. två kapitalbelopp med olika räntesatser, ska betalningen



fördelas proportionellt utifrån beloppens storlek. Medel kan normalt fördelas och krediteras även om de under vissa förhållanden inte kan betalas ut.

### **12.3.1 Avräkning**

Kapitlet har uppdaterats 2019-01-23

#### **Avräkning i enskilda mål**

Sökandens fordran i enskilda mål kan bestå av kapital, ränta på kapital, rättegångskostnad, ränta på rättegångskostnad, inkassokostnad, ränta på inkassokostnad och utsökningssavgifter. Avräkningsordningen regleras i 13 kap. 13 § UB.

Medel som borgenären får (efter att utsökningssavgifterna är betalda) avräknas i följande ordning:

16.ränta på lagsökningss-/rättegångskostnad

17.rättegångskostnad

18.ränta på inkassokostnad

19.inkassokostnad

20.ränta på kapital

21.kapital.

Borgenärens fordran kan avräknas i en annan ordning. Villkoret är att han begär det före fördelningen, eller innan utbetalningen om det inte blir någon fördelning.

#### **Riktad betalning**

Gäldenären har rätt att rikta en frivillig betalning på vilken förfallen skuld han vill. Det gäller även om han har flera skulder till samma borgenär (9 kap. 5 § handelsbalken). Gäldenären har även rätt att betala av på en skuld som inte har förfallit, om den så kallade frigörelsetiden är inne så att borgenären inte kan avvisa betalningen (NJA 2002 s. 577 = RIC 16/03). Då måste gäldenären rikta betalningen till en viss skuld eller låta sin avsikt framgå på annat sätt. Observera att gäldenären inte kan bestämma hur betalningen ska avräknas från skulden. Han kan t.ex. inte kräva att kapitalet ska krediteras före räntan.

**Särskilt om a-mål** Det finns inga särskilda bestämmelser för krediteringsordningen vid betalning i a-mål, varför reglerna i handelsbalken används. Vid frivillig betalning i allmänna mål bör Kronofogden följa gäldenärens önskemål om vilken skuld som ska betalas. Det gäller även förhållandet mellan t.ex. skatter och böter. Det gäller däremot inte skattefordringar som grundas på SFL. Då ska den äldsta fordran som regel krediteras först (19 § IL och NJA 1986 s. 454 = RIC 30/86).

Om gäldenären inte talar om hur han vill att betalningen ska krediteras ska det äldsta målet krediteras först, med hänsyn till risken för preskription. Inom målet krediteras grundavgiften och eventuella förrättningskostnader först och därefter eventuell ränta och kapitalet.

## 12.4 Utbetalning

Kapitlet har uppdaterats 2019-01-23

### Utbetalning i allmänhet

Utbetalningar görs maskinellt, utom i undantagsfall. Utbetalningar bokförs normalt på mottagarens konto andra arbetsdagen efter den dag då posten godkänts för utbetalning.

### Konkurs

När gäldenären har försatts i konkurs och en utmätning gjorts inom tre månader före konkursansökningen ska redovisning göras till förvaltaren (avsnitt 10.1). Om en utmätning verkställts tidigare görs redovisningen till sökanden. Även vid löneutmätning ska pengarna i vissa fall redovisas till konkursförvaltaren (avsnitt 5.14).

### Utbetalning i allmänt mål

För redovisning i allmänt mål gäller särskilda bestämmelser. Då redovisar Kronofogden influtna medel genom utbetalning till sökandemyndigheten eller genom överföring av en bokföringspost till statens redovisnings-system (f.n. Agresso).

**Överskott vid utmätning och egen inbetalning**

Uppkommer överskott vid utmätning och det finns mål hos Kronofogden som inte omfattades av utmätningsbeslutet och i vilka avitiden har passerat kan behörigt verkställighetsteam utmäta överskottet som en fordran. I övriga fall ska överskottet återbetalas till gäldenären.

**12.4.1 Hinder mot utbetalning**

Kapitlet har uppdaterats 2019-01-23

I vissa situationer krävs det att borgenären ställer säkerhet för att medel ska kunna utbetalas. Enligt 13 kap. 14 § UB får pengar inte betalas ut om

- exekutionstiteln inte vunnit laga kraft (punkt 1)
- det gjorts en utmätning hos ett dödsbo för fordran som inte är förenad med särskild förmånsrätt och fristerna som nämns i 8 kap. 6 § första stycket UB inte har passerats (punkt 2)
- utmätningen eller försäljningen har överklagats (punkt 3)
- fördelningssammanträdet inte har vunnit laga kraft (punkt 4) eller
- det råder en tvist i något annat avseende om vem som ska ha pengarna (punkt 5).

Som säkerhet kan godtas pant, borgen eller företagshypotek (2 kap. 25 § UB). En säkerhet ska prövas av Kronofogden om inte den till vars förmån säkerheten gäller har godkänt den. Vad gäller banker och liknande penninginrättningar kan en säkerhet enligt 2 kap. 25 § andra stycket UB vara ett löfte om att infria den förpliktelse som säkerheten ska avse. Samtliga berörda sakägare kan dock bevilja att belopp betalas ut utan säkerhet (13 kap. 19 § UB). Som sakägare räknas inte bara borgenärer utan även gäldenären och köparen (prop. 1980/81:8 s. 707). Om ett beslut om fördelning eller utbetalning ändras, kan Kronofogden använda den säkerhet som borgenären har ställt för att få tillbaka medlen (13 kap. 20 § UB).

Om Kronofogden avsatt medel på grund av att fordran är tvistig får den vinnande parten i en domstol lyfta medlen mot säkerhet, trots att domstolsavgörandet inte har vunnit laga kraft (13 kap. 15 § UB).

Observera att om en fördelning överklagas så hindrar det bara att det belopp som berörs av överklagandet betalas ut (13 kap. 16 § UB).

I detta sammanhang är det också viktigt att komma ihåg att medel kan betalas ut trots att utmätningen inte delgetts gäldenären. Vidare är det inget hinder för en utbetalning att utmätningen inte har vunnit laga kraft.

#### **Fordringsbevis**

Kronofogden ska ta hänsyn till det som i allmänhet gäller för borgenärer som ska visa upp eller återställa ett fordringsbevis eller en säkerhet som har ställts för en fordran (13 kap. 17–18 §§ UB). Om borgenären måste visa upp en fordringshandling för att få rätt att kräva betalning, t.ex. när fordran grundas på löpande skuldebrev, ska originalhandlingen föras med anteckning om betalningen (s.k. nedstämpling). Handlingen ska sedan lämnas till gäldenären vid full betalning och annars till borgenären (13 kap. 21 § UF).

#### **Små belopp**

Kronofogden ska som huvudregel inte betala ut mindre än 100 kr i ett mål. Ska influtna medel fördelas mellan flera mål och understiger det belopp som ska betalas ut i något av dessa 100 kronor, ska beloppet, om särskilda skäl inte föranleder något annat, i stället fördelas mellan övriga mål där fordringen inte fått full täckning (13 kap. 20 a § första stycket UB).

Kronofogden är inte skyldig att betala ut belopp som är lägre än 25 kr. Om beloppet inte betalas ut går det till staten (13 kap. 20 a § andra stycket UB). Att beloppet inte betalas ut innebär inte att det inte kommit in i målet. Det ska alltså ändå krediteras.

### **12.4.2 Åtgärder i samband med utbetalning**

Kapitlet har uppdaterats 2019-01-23

#### **Utbetalnings- kontroll**

Kronofogden kontrollerar utbetalningar enligt interna rutiner. Vilka utbetalningar som kontrolleras beror huvudsakligen på hur höga belopp det gäller och vem som är betalningsmottagare. Det som kontrolleras är bland annat att rätt mottagare får utbetalningen och att fördelning och kreditering är korrekt.

#### **Utbetalning pga. företagshypotek**

När en företagshypotekshavare får betalt pga. företagshypotek ska Kronofogden skicka en kopia av beslutet till Bolagsverket( 13 kap. 12 § UF). Detta görs så snart fördelningsbeslutet eller, om fördelning inte har skett, utbetalningen till hypotekshavaren inte längre kan överklagas. Kronofogden ska dessutom anteckna på ett skriftligt företagsinteckningsbrev i vilken utsträckning in-teckningen blivit utan verkan (13 kap. 22 § UF).



## 13 Avhysning

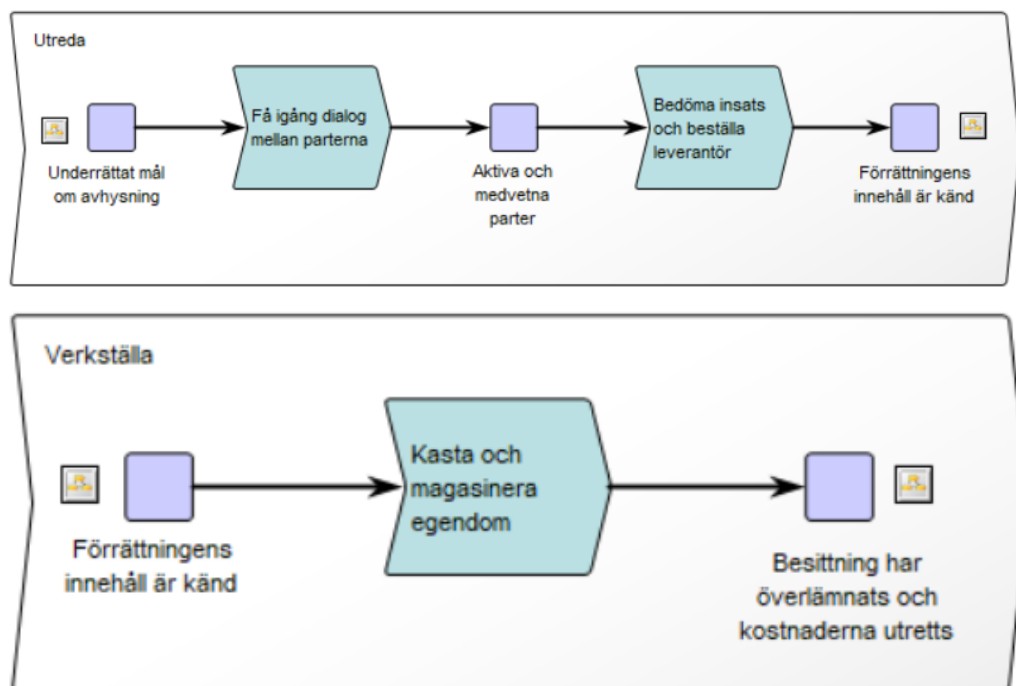

Det här avsnittet berör samtliga steg i verkställighetsprocessen, men tyngdpunkten ligger på Utreda och Verkställa.

*”Att verkställa en dom på avhysning av en person från dennes bostad är en mycket ingripande åtgärd. En sådan verkställighet är en uppgift som kräver särskild noggrannhet och omsorg i den exekutiva verksamheten.”*

Högsta domstolen 2002

16 kap. UB innehåller bestämmelser om annan verkställighet, dvs. annan verkställighet än utmätning. Annan verkställighet kan vara avhysning, handräckning, kvarstad m.m. Avhysning regleras i de nio första paragraferna i kapitlet.

Avhysning innebär att en tidigare ägare eller nyttjanderättshavare skiljs från besittningen till en fastighet eller en del av en fastighet och att hans eller hennes tillhörigheter flyttas därifrån. Besittningen övergår därefter till sökanden.

Sökande är oftast fastighetsägaren men kan även vara en hyresgäst eller bostadsrättshavare som upplåtit egendomen med nyttjanderätt. Dessa verkställigheter gäller för det mesta bostadslägenheter eller lokaler. Om någon egenmäktigt har skaffat sig besittning – genom att ockupera eller liknande – avlägsnas denne enligt reglerna om verkställighet i annat fall (16 kap. 11–12 §§ UB).

Den mot vilken verkställighet söks kallas för svarande. Lagstiftningen om verkställighet av avhysning innehåller regler som ska skydda svaranden. I 16 kap. 3 § UB uttalas att en avhysning ska genomföras så att skälig hänsyn tas till både sökandens intresse och svarandens situation. I 16 kap. 4 § UB regleras frågan om anstånd, om det behövs av hänsyn till svaranden. Kronofogden har alltså möjlighet att vid en avhysning ta hänsyn till svarandens sociala situation. Det gäller särskilt vid avhysning från en bostad. Vid annan avhysning är skyddet inte lika långtgående.

### **13.1 Exekutionstitlar**

Exekutionstiteln ska alltid innehålla en förpliktelse för svarande att avflytta. Den måste dessutom närmare ange varifrån svaranden ska avflytta. Ett annat villkor för att verkställa en avhysning är att skyldigheten för svaranden att avflytta måste ha inträtt.

Följande exekutionstitlar förekommer vid avhysning:

#### *Dom eller tredskodom*

En dom eller tredskodom om förpliktelse för svaranden att avflytta ska för att få verkställas antingen ha vunnit laga kraft eller innehålla ett särskilt förordnande om att domen får verkställas trots att den inte vunnit laga kraft (3 kap. 3 och 9 §§ UB, se även 17 kap. 14 § RB). Domen ska i förekommande fall innehålla ett bevis om laga kraft som utfärdas av domstolen.

Om tingsrättens dom överklagas får hovrätten enligt 50 kap. 8 § tredje stycket RB omedelbart besluta att



tingsrättens särskilda förordnande enligt ovan inte får verkställas.

I rättsfallet NJA 2002 s. 188 (RIC 25/02) hade Kronofogden felaktigt verkställt en dom om avhysning från en bostad innan domen hade vunnit laga kraft. I domen hade svaranden förpliktats att avflytta omgående. Detta är *inte* ett exempel på ett särskilt förordnande som tillåter Kronofogden att verkställa en icke lagakraftvunnen dom. Förpliktelsen att avflytta genast riktar sig direkt endast till svaranden. Ett förordnande av domstolen om att en dom får verkställas innan den har vunnit laga kraft riktar sig direkt till Kronofogden. HD bedömde att gärningen inte kunde vara ringa på grund av att felet var till stor nackdel för svaranden, att det med hänsyn till verksamhetens art ska ställas stora krav på korrekt handläggning och att förrättningsmannen självständigt hade handlagt frågan om avhysning.

Verkställigheten fick till följd att staten dömdes att betala ett större skadestånd, vilket till viss del berodde på den bristfälliga dokumentationen i målet.

#### *Stadfäst förlikning*

I vissa fall går det att avhysa på grund av en förlikning som är stadfäst i en dom och enligt vilken svaranden har åtagit sig att flytta (3 kap. 13 § UB, se även Hovrätten för Västra Sveriges beslut 1987-09-21 i mål Ö 883/87 = RIC 53/87). Detsamma gäller förlikning som är stadfäst av hyresnämnd i ett beslut, 21 b och 32 §§ lagen (1973:188) om arrendenämnder och hyresnämnder.

#### *Utslag i mål om betalningsföreläggande och handräckning*

Utslag verkställs som lagakraftägande domar (3 kap. 12 § UB). Inom en månad från dagen för utslaget får svaranden ansöka om återvinning. Om svaranden ansöker om återvinning kan tingsrätten besluta att utslaget tills vidare inte får verkställas.

När svaranden har ansökt om återvinning kan domstolen i en senare dom fastställa förpliktelsen att flytta. I så fall blir det i stället reglerna om verkställighet av dom som ska tillämpas.

*Beslut av hyresnämnd*

Vid en tvist om förlängning av ett hyresavtal kan hyresnämnden ålägga (= förplikta) hyresgästen att flytta enligt 13 a § lagen om arrendenämnder och hyresnämnder. För att Kronofogden ska kunna verkställa hyresnämndens beslut måste det antingen ha vunnit laga kraft eller så ska hyresnämnden i beslutet särskilt ha förordnat att beslutet får verkställas även fast det inte har vunnit laga kraft. Hyresnämndens beslut får överklagas till Svea hovrätt inom tre veckor från den dag det meddelades. Lagen om rättegång i vissa hyresmål i Svea hovrätt blir då tillämplig. Hovrättens beslut får inte överklagas.

Ett beslut om att hyresrätten ska upphöra att gälla är ett fastställelsebeslut som inte kan verkställas. För det krävs ett uttryckligt åläggande eller en förpliktande för hyresgästen att flytta.

*Förordnande av domstol i mål om äktenskapsskillnad eller om bodelning mellan sambor*

I mål om äktenskapsskillnad kan domstolen i ett beslut bestämma vem av makarna som ska ha rätt att bo kvar i deras gemensamma bostad (14 kap. 7 § äktenskapsbalken). När domstolen har förordnat på det sättet, är den andre maken skyldig att genast flytta från bostaden (14 kap. 8 § andra stycket äktenskapsbalken). Gör han inte det kan Kronofogden på begäran av den make som ska bo kvar avhysa den som ska flytta (prop. 1986/87:1 s. 210). Beslutet får verkställas på samma sätt som en dom som har vunnit laga kraft.

Motsvarande bestämmelser finns i sambolagen, där 28 och 29 §§ behandlar situationen att bostaden ingår i en bodelning och 31 § kan tillämpas om målet gäller rätten att överta en bostad.

Kronofogdens åtgärd blir att uppmana den som ska flytta att ta med sina personliga tillhörigheter, överlämna nycklarna och lämna bostaden. Om det behövs skiljer Kronofogden svaranden från tillträdet till bostaden genom att byta lås. Det blir alltså inte fråga om att flytta bohag. Den som har rätt att bo kvar har även rätt att använda den andre makens bohag tills frågan är avgjord om vem som slutligen ska ha bostaden (14 kap. 8 § äktenskapsbalken och 29 § sambolagen).

*Protokoll från exekutiv försäljning av fast egendom och bostadsrätt*

Efter exekutiv försäljning har köparen rätt att vid behov få handräckning för att komma i besittning av (få tillgång till) det han har köpt (8 kap. 18 § UB).

Vid tvångsförsäljning av en bostadsrätt tillämpas bestämmelserna i UB om exekutiv försäljning av lös egendom i allmänhet (8 kap. 2 § bostadsrättslagen). Det innebär att köparen även efter en tvångsförsäljning kan begära handräckning enligt 8 kap. 18 § UB.

När en tidigare ägare inte flyttar från en fastighet eller bostadsrätt verkställer Kronofogden handräckningen enligt bestämmelserna om avhysning. Fastigheten får tillträdas om köparen har fullgjort hela sin betalningsskyldighet på fördelningsdagen (avsnitt 11.4.3). Bostadsrätten får tillträdas när köparen har fullgjort sin betalningsskyldighet och antagits som medlem i bostadsrättsföreningen. Handräckning enligt 8 kap. 18 § UB får anses som en del av försäljningsärendet. En ansökan om handräckning tas dock upp som ett utsokningsmål.

## **13.2 Vilka ska avhysas?**

Exekutionstiteln brukar rikta sig endast mot den person som har ingått avtalet om nyttjanderätt med fastighetsägaren. För att sökanden ska komma i besittning av lägenheten eller lokalen måste förutom svaranden också hans familj och eventuella inneboende avhysas. Ett beslut

om avhysning kan verkställas mot svaranden och svarandens familjemedlemmar och inneboende. Det kan också verkställas mot någon som svaranden har upplåtit nyttjanderätten till. Det måste dock vara uppenbart att den som är inneboende eller någon annan tredje man inte har fog för att motsätta sig verkställigheten (16 kap. 8 § UB). Huvudregeln är alltså att svarandens familj, inneboende eller andrahandshyresgäst blir avhysta. Om någon av dem påstår att han eller hon har varit i direktkontakt med hyresvärden och diskuterat att hyreskontraktet ska överföras på honom eller henne bör handläggaren dock vara försiktig och i tveksamma fall ställa in avhysningen. Om en inneboende eller någon annan tredje man åberopar något som rimligen skulle kunna utgöra hinder mot avhysningen får Kronofogden inte verkställa. För handläggaren kan det vara svårt att avgöra denna fråga vid förrättningen. Kronofogden kan besluta om anstånd med förrättningen, om det behövs av hänsyn till tredje man. I nästa avsnitt finns en närmare redogörelse för olika invändningar om hinder mot verkställigheten.

### 13.3 Invändningar om hinder mot verkställighet

#### Gammal exekutionstitel/ nytt hyresförhållande

En dom eller utslag som förpliktar någon att flytta från en fastighet, lägenhet eller liknande kan inte verkställas efter hur lång tid som helst. Om fastighetsägaren låter nyttjanderättshavaren bo kvar och fortsätter att ta emot hyres- eller arrendebetalingar anses ett nytt hyres-/arrendeförhållande uppkomma mellan parterna.

I NJA 2008 s. 910 hade hyresvärden dröjt med ansökan om avhysning mer än sex månader efter att avhysningsbeslutet vann laga kraft. Under tiden hade hyresvärden skickat hyresaviser till, och tagit emot hyresbetalningar från, hyresgästen. Hyresgästen invände att det fanns hinder mot att verkställa i och med att ett nytt hyresförhållande hade uppstått. HD:s uppfattning var att man inte kunde lämna invändningarna utan avseende och att det därför inte gick att verkställa.

För att frågan om ett nytt hyresförhållande ska tas upp av Kronofogden krävs att hyresgästen gör en invändning om detta. Kronofogden kan inte ställa särskilt höga krav på hur svaranden formulerar sin invändning. Exempelvis bör det räcka att han uppger att han har fått bo kvar, och att han har betalat hyra under tiden, för att Kronofogden ska uppmana sökanden att redovisa sin inställning till frågan om huruvida ett nytt hyresförhållande kan ha uppkommit. Invändningar från svaranden om ett nytt hyresförhållande prövas av Kronofogden enligt 3 kap. 21 § andra stycket UB sedan sökanden har fått tillfälle att yttra sig. Om invändningen inte kan lämnas utan avseende får Kronofogden inte verkställa (se vidare Kronofogdens [ställningstagande 4/13/VER](#)).

**Invändning  
från  
maka/sambo/  
tredje man**

Om någon kan åberopa en självständig rätt gentemot sökanden finns det hinder om att avhysa honom med stöd av exekutionstiteln mot svaranden. Det är främst i två fall som det kan förekomma hinder mot att avhysa alla i lägenheten därför att någon har fått en sådan rätt. Det första fallet handlar om en hyresgäst som är gift eller samboende och där hans make eller sambo i vissa fall har rätt att enligt 12 kap. 47 § jordabalken överta hyresrätten. I ett mål prövat av Svea hovrätt motsatte sig en hyresgästs maka att ett avhysningsutslag skulle verkställas. Hon hänvisade till att en tvist pågick om hennes rätt till lägenheten. Eftersom det inte var uppenbart att invändningen saknade fog, gick det inte att verkställa avhysningsutslaget mot henne (Svea hovrätts beslut 1982-05-28 i mål Ö 963/82 = RIC 31/82).

Det andra fallet avser situationen att en andrahandshyresgäst bor i en lägenhet med hyresvärdens vetskapskap och betalar hyran direkt till värden. Andrahandshyresgästen kan i vissa fall anses ha fått ett eget avtal med hyresvärden.

I rättsfallet NJA 1999 s. 210 (RIC 10/99) prövades om en andrahandshyresgäst saknade fog att motsätta sig

verkställighet av ett utslag som förpliktade förstahandshyresgästen att flytta. Hyresgästen hade under några år hyrt ut sin lägenhet i andra hand. Hyresgästen sade sedan upp sitt kontrakt med hyresvärden och andrahandshyresgästen. Andrahandshyresgästen bodde dock kvar efter det datum han skulle ha flyttat och betalade hyra direkt till värden. Först efter fem månader uppmanade värden andrahandshyresgästen att flytta. Det hävdades därefter att det uppkommit ett hyresförhållande mellan hyresvärden och andrahandshyresgästen. HD beslutade att det inte gick att verkställa avhysning mot andrahandshyresgästen.

Invändningar om självständig rätt gentemot sökanden prövas enligt 16 kap. 8 § UB. Om det inte är uppenbart att tredje man saknar fog att motsätta sig verkställighet finns det hinder mot att verkställa avhysningen.

### **13.4 Förskott**

Huvudregeln är att all verkställighet sker på svarandens bekostnad. Svaranden är alltså betalningsansvarig för alla förrättningskostnader. Det innebär att Kronofogden, med stöd av 17 kap. UB, ska försöka driva in dessa kostnader.

I avhysningsmål består förrättningskostnaderna vanligtvis av grundavgift och särskild avgift. Särskild avgift är av två slag: dels sådana som sökanden är ansvarig för mot staten (S-avg.), dels andra, som sökanden inte är ansvarig för (A-avg.).

Förrättningskostnader som sökanden ansvarar för ska förskotteras av honom om Kronofogden begär det (17 kap. 5 § UB). Staten, kommun, landsting och kommunalförbund är inte skyldiga att betala förskott.

Enligt 4 § första stycket förordningen om avgifter vid Kronofogdemyndigheten (FAK) får Kronofogden begära förskott om det kan befaras att sökanden inte kommer att betala frivilligt om kostnaden inte kan tas ut av svaranden.

Enligt 4 § andra stycket FAK får Kronofogden också begära ett förskott på *särskild avgift*, om det är lämpligt med hänsyn till beloppets storlek. Lämplighetsbedömningen gör man utifrån att en kostnad som inte blir ersatt av någon av parterna belastar Kronofogdens anslag.

Ett beslut om förskott för kostnader fattas av den som ska verkställa avhysningen.

I samband med att förrättningsmannen underrättar parterna om målet och tidpunkten för avhysning ska han eller hon därför alltid ta ställning till frågan om huruvida ett förskott för kostnaderna ska begäras av sökanden. Förskottet ska omfatta alla kostnader utom magasineringskostnaden.

Storleken på förskottet kan för bostäder avgöras efter en schablon baserad på en genomsnittlig transportkostnad för lägenheter av motsvarande storlek. För lokaler får förskottets storlek uppskattas utifrån förhållandena i det särskilda fallet, efter kontakt med parterna och/eller samråd med flyttfirman.

En skriftlig uppmaning att betala in förskottet ska skickas till sökanden. Av uppmaningen ska det framgå att Kronofogden beslutat om att begära in ett förskott för kostnaderna och beloppet och en sista dag för betalning, förslagsvis cirka en vecka före utsatt avhysning. Uppmaningen ska även innehålla en upplysning om att avhysningsförrättningen ställs in och målet återredovisas, om det begärda förskottet inte betalas inom den angivna tiden (17 kap. 5 § andra stycket UB).

I väntan på att förskottet betalas in fortsätter förberedelserna inför förrättningen på vanligt sätt. Om sökanden inte betalar inom den utsatta tiden avbryts förberedelserna, förrättningen ställs in och målet återredovisas till sökanden (17 kap. 5 § andra stycket UB).

Ingen grundavgift tas ut (3 § p. 2 FAK). Som grund för redovisning ska Kronofogden ange att det begärda förskottet inte har betalats inom den förelagda tiden.

### **13.5 Underrättelse och delgivning**

Kapitlet har uppdaterats 2019-01-23

#### **Delgivning av underrättelse**

Före avhysningen ska svaranden få tillfälle att yttra sig. Den handling som ger svaranden tillfälle att yttra sig – dvs. underrättelsen från Kronofogden om den sökta avhysningen – ska delges med honom (16 kap. 2 § UB).

#### **Svaranden saknar känt hemvist**

Om svaranden saknar känt hemvist och det inte har kunnat klarläggas var han eller hon uppehåller sig får avhysning dock ske utan föregående underrättelse.

#### **Svaranden har känt hemvist**

Det normala är dock att det finns ett känt hemvist. Med hemvist avses den adress där svaranden bor stadigvarande (NJA 1988 s. 89). Om personen faktiskt har flera bostadsadresser ska samtliga ingå i utredningen. Avhysning ska om möjligt göras inom fyra veckor från att behövliga handlingar kom in till Kronofogden. Att saken är brådskande ger inte Kronofogden någon rätt att låta bli att underrätta svaranden. Kronofogden får avhysa tidigast en vecka från att svaranden fick möjlighet att yttra sig, dvs. delgavs underrättelsen (16 kap. 3 § andra resp. tredje stycket UB).

Delgivning ska göras enligt delgivningslagen (för mer detaljer, se Delgivningshandboken). Det innebär följande: Om det inte går att delge svaranden personligen får surrogatdelgivning användas enligt 34–37 §§ delgivningslagen. Om svaranden inte finns i sitt hemvist får handlingen lämnas till en vuxen medlem av svarandens hushåll. Om svaranden har en arbetsplats ska han sökas där. Är han inte där under vanlig arbetstid får handlingen lämnas till arbetsgivaren. Med arbetsgivare avses en person i företagsledande eller därmed jämförlig ställning eller chefen för den personaladministrativa verksamheten på delgivningsmottagarens arbetsplats. Man får dock inte



delge genom motparten i målet, exempelvis hyresvärden. Kronofogden ska även söka i olika register för att undersöka om det finns information om någon annan adress.

### Spikning

Delgivning kan ske genom kungörelse om det inte går att delge på det sätt som beskrivits och det inte heller kan klarläggas var svaranden finns.

Men det vanligaste är att Kronofogden i stället delger genom s.k. spikning (16 kap. 2 § andra stycket UB). Sammanfattningsvis får spikning ske om alla dessa förutsättningar är uppfyllda:

- den sökta har känt hemvist men inte påträffas där (om personen har flera bostadsadresser ska samtliga adresser undersökas och ingå i utredningen inför spikningen),
- surrogatdelgivning i hemvistet med vuxen medlem av hushållet eller med arbetsgivaren på den söktes arbetsplats, inte varit möjlig, och
- det inte kan klarläggas var den sökta uppehåller sig.

En delgivning genom spikning ska noteras på handling i akten eller Init tillsammans med en redogörelse för skälen till varför man använder den delgivningsformen.

Dokumentationen av utredningen och skälen till beslutet för spikningen utgör bevis som senare kan komma att prövas av domstol. Brister det i dokumentation, utredning eller i åtgärder kan detta leda till att delgivning inte anses ha skett. I redogörelsen bör framgå:

- hur man fastställt delgivningsmottagarens hemvist,
- vilken utredning som gjorts för att ta reda på var delgivningsmottagaren finns och att det vid eftersökning inte varit möjligt att anträffa honom eller henne och
- varför surrogatdelgivning inte varit möjlig att genomföra.

Spikning gör man formellt genom att handlingar som ska delges lämnas i ett slutet kuvert i brevlådan eller fästs på dörren på den adress där den sökta har sitt hemvist (38 § delgivningslagen). För att alla i en bostad säkert ska få information om avhysningen förekommer det att förrättningsmannen lägger ner meddelandet om avhysningen i ett slutet kuvert och ett öppet.

Om svaranden inte är hemma lägger man handlingarna i brevinkastet redan vid förrättningsmannens första besök. En förutsättning är givetvis att Kronofogdens utredning vid det tillfället har kommit så långt att det finns ett underlag för, och ett beslut om, spikning.

Om det finns uppgifter om att svaranden kan finnas på en annan adress måste han eller hon ha sökts även där för att kravet för spikning ska vara uppfyllt. Spikning ska göras på den adress där svaranden har sitt hemvist. Man kan även lämna en underrättelse om en sökt avhysning för kännedom på en annan adress där svaranden kan tänkas nås av den. Visar det sig att delgivningsmottagaren har anställning ska Kronofogden söka få kontakt med delgivningsmottagaren hos arbetsgivaren.

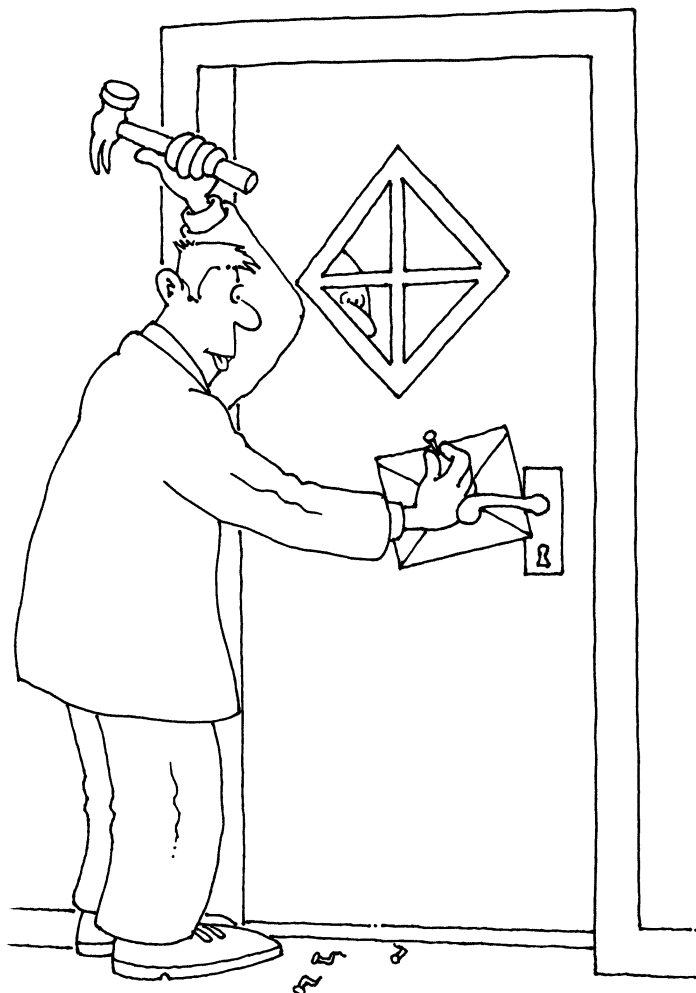

Observera att spikning enligt 16 kap. 2 § andra stycket UB inte förutsätter att man kan anta att den sökta håller sig undan. Bestämmelsen i UB avviker i den här delen från vad som föreskrivs i delgivningslagen (38 § jämförd med 1 § andra stycket delgivningslagen). Detta är en skillnad gentemot delgivning i andra fall genom spikning.

**Svaranden bosatt utomlands**

Om svaranden bor utomlands behöver han inte delges. En underrättelse om en ansökan om avhysning ska då skickas till honom i ett lösbrev, om han har en känd adress.

Avhysning får verkställas tidigast två veckor efter att brevet skickades (16 kap. 3 § tredje stycket UB).

**Underrättelse till tredje man**

Om en tredje man berörs av avhysningen ska Kronofogden underrätta honom om den förestående avhysningen när det är möjligt, dvs. när det före verkställigheten är känt att någon tredje man berörs av avhysningen och Kronofogden har tillgång till hans adress. Det går att verkställa avhysning även om ingen underrättelse lämnats till tredje man. Det kan enligt 16 kap. 8 § UB dock finnas skäl för Kronofogden att ge anstånd av hänsyn till tredje man, om han inte har underrättats i förväg, se mer angående detta i avsnitt 13.2 och 13.3 i handboken.

**Underrättelse om tid för avhysning**

Kronofogden behöver inte delge någon underrättelse om vid vilken tidpunkt den utsatta avhysningsförrättningen ska genomföras. Om svaranden har delgivits ansökan får Kronofogden underrätta honom om tidpunkten i lösbrev. Oftast underrättas svaranden om tidpunkten samtidigt som han eller hon delges ansökan.

Sökanden ska också underrättas om tiden för avhysningen. Om Kronofogden ändrar den ska sökanden underrättas även om det, 4 kap. 3 § UF. Sökandens intresse av att få avhysningen genomförd ska beaktas, 16 kap. 3 § UB (se även JO beslut 2010-10-25, dnr 5242-09). Av dokumentationen ska det framgå vilka beslut eller åtgärder som ligger till grund för Kronofogdens ställningstagande att skjuta upp avhysningen.

**Underrättelse till socialnämnden**

Förutom svaranden ska socialnämnden underrättas om målet när en avhysning ska göras från en bostad. Socialnämnden ska också underrättas om tidpunkten för avhysningen. Om det finns någon särskild anledning ska nämnden underrättas också när en avhysning ska göras från något annat än en bostad (16 kap. 2 § UF). Vid handläggningen kan det t.ex. komma fram omständigheter som talar för att svaranden har sin bostad i en lokal. Enligt 5 kap. 4 § socialtjänstförordningen ska socialnämnden – samma dag som den tar emot en underrättelse om tiden –

skicka en bekräftelse av mottagandet till Kronofogden. Nämnden ska då även upplysa om vem som är ansvarig handläggare hos nämnden. Vidare ska nämnden skicka en kopia av bekräftelsen till svaranden.

**Underrättelse om avhysning från annat än bostad**

Enligt 16 kap. 7 § UB, som gäller avhysning från annat än en bostad, får Kronofogden förordna att egendom som svaranden eller tredje man inte tar hand om ska säljas. Om egendomen kan antas sakna försäljningsvärde får förordnandet i stället avse att den ska förstöras. En förutsättning är att inget lämpligt förvaringsutrymme kan anskaffas. Innan Kronofogden meddelar ett sådant beslut ska egendomens ägare få möjlighet att yttra sig. När det görs krävs delgivning enligt samma regler som för underrättelsen om målet. I den praktiska tillämpningen brukar informationen till svaranden om möjligheten att yttra sig lämnas i en underrättelse som delges samtidigt med underrättelsen om målet. Informationen lämnas alltså innan Kronofogden vet om egendom kommer att lämnas kvar, vilket sparar tid. Läs mer om förfarandet i avsnitt 13.8.

### 13.6 Anstånd och uppskov

Kronofogden bör sträva efter att verkställa en avhysning inom fyra veckor efter att kompletta handlingar kom in till myndigheten. Om Kronofogden på grund av exempelvis stor arbetsmängd är förhindrad att verkställa avhysningen inom den föreskrivna tiden får den ske senare. Utöver vad som har sagts här kan sökanden lämna uppskov och Kronofogden bevilja anstånd.

**Sökanden lämnar uppskov**

Sökanden i avhysningsmål kan, i motsats till sökande i andra mål, lämna ett obegränsat antal uppskov med verkställigheten. När uppskovet varat över sex månader från dagen för ansökan förfaller ansökningen, om det inte finns särskilda skäl för att godta ytterligare uppskov (16 kap. 5 § UB). Även om ansökan normalt förfaller kan det i undantagsfall vara till fördel för alla inblandade med ytterligare uppskov.

Enligt ett beslut av Svea hovrätt (2006-03-03 i mål ÖÄ 6747-05) fanns det särskilda skäl när sökanden ville avvakta med verkställighet i avvaktan på den slutliga utgången av en tvist mellan svarandens make och sökanden om att ta över hyresrätten.

Ett annat särskilt skäl enligt denna bestämmelse kan vara att lägenheten är en bostadsrätt som svaranden efter sökandens godkännande försöker sälja själv.

Sökanden kan komma tillbaka med en ny ansökan om verkställighet av samma utslag. Svaranden har då möjlighet att göra invändning om att ett nytt hyresförhållande har uppstått (avsnitt 13.3).

#### **Kronofogden beviljar anstånd**

Om det behövs av hänsyn till svaranden kan Kronofogden bevilja anstånd med avhysningen (16 kap. 4 § UB). Detta kan göras oavsett om sökanden tillstyrker eller inte. Det går att bevilja anstånd med högst två veckor, räknat från utgången av den fyraveckorsfrist som nämnts ovan. Om underrättelseförfarandet har dragit ut på tiden räknas anståndstiden från den tidpunkt då det tidigast går att verkställa avhysning, dvs. en vecka från den dag då underrättelsen delgavs.

Följande är exempel på omständigheter som kan medföra att Kronofogden beviljar svaranden anstånd:

- svaranden får inom rimlig tid en ny bostad dit tillhörigheterna kan föras
- de sociala myndigheterna behöver tid för att ordna svarandens bostadsfråga
- det finns skäl att ta allmänna sociala hänsyn till svarandens situation, t.ex. akut sjukdom.

För ett anstånd krävs som regel att det finns anledning att anta att svarandens situation blir bättre under anståndstiden. Sjukdom är inget skäl att lämna anstånd om svaranden t.ex. är kroniskt sjuk och inte bedöms kunna bli friskare under anståndstiden.

Om det finns synnerliga skäl kan Kronofogden medge ytterligare anstånd i högst två veckor. Ett sådant förlängt anstånd förutsätter att svaranden betalar skälig ersättning för hela anståndstiden, dvs. fyra veckor. Skälig ersättning är som regel detsamma som svarandens hyra.

Innan Kronofogden beviljar anstånd ska sökanden höras. Om sökanden tillstyrker att Kronofogden beviljar anstånd räcker det att göra en handläggarnotering i INIT om att myndigheten har beviljat anstånd enligt 16 kap. 4 § UB och skälen för beslutet. Om sökanden motsätter sig att förrättningen skjuts upp ska Kronofogden meddela ett särskilt beslut i anståndsfrågan. Beslutet ska vara skriftligt och innehålla en hänvisning om hur det kan överklagas.

JO-beslutet 2001/02:JO1 s. 165 (RIC 7/01) handlade om att en svarande ringde upp förrättningsmannen och ville skjuta på verkställigheten en vecka, vilket avslogs. JO uttalade sig kritiskt mot att det saknades dokumentation om både denna begäran och beslutet som meddelades. JO var även kritisk mot att förrättningsmannen inte närmare förhörde sig om skälen till att svaranden begärde anstånd. JO erinrade om att beslut om att vägra anstånd ska motiveras och att de får överklagas. Ett beslut bör därför vara skriftligt.

## **13.7 Avhysningsförrättningen**

### **13.7.1 Förberedelser**

Kronofogden ska genom att höra svaranden eller på något annat sätt förbereda avhysningen så att man undviker onödig skada och avhysningen kan verkställas så enkelt och billigt som möjligt (16 kap. 3 § UF). Det är värdefullt om Kronofogden får kontakt med svaranden före avhysningen. Förrättningsmannen bör därför sträva efter att få kontakt med svaranden på olika sätt. Förrättningsmannen kan då berätta för svaranden hur en avhysning verkställs och vad som händer med svarandens egendom. Han kan också fråga svaranden om denne varit i kontakt med hyresvärden

och sociala myndigheter. Samtidigt kan förrättningsmannen bilda sig en uppfattning om hur omfattande avhysningen blir och om tredje man berörs av avhysningen. Ett samtal med svaranden ger en möjlighet att inhämta alla uppgifter som bidrar till att verkställigheten blir så enkel och billig som möjligt eller inte behöver utföras alls. Nyttig information kan också inhämtas från sökanden, hyresvärden eller fastighetsskötaren.

Avhysning får tidigast ske en vecka från det att svaranden bereddes tillfälle att yttra sig (16 kap. 3 § tredje stycket UB). Har svaranden delgetts underrättelsen om sökt avhysning på måndagen i vecka 1, får verkställigheten av avhysningen påbörjas tidigast på tisdagen i vecka 2 (jmf RH 1993:88).

I första hand ska Kronofogden uppmana svaranden att flytta själv. Kan han inte ordna hela flyttningen ska han uppmanas att själv sköta de delar han har möjlighet att klara. Han bör uppmanas att packa, ta hand om värdefull egendom och att anvisa en ny bostad eller ett nytt utrymme där bohaget kan förvaras. Om svaranden har hittat en ny bostad bör bohaget transporteras dit. Det gäller även om han fått bostad på annan ort (KUB IV s. 621). Om det inte går att förmå svaranden att flytta själv ska Kronofogden verkställa avhysningen. Kronofogden ska då ordna transportmedel och plats att förvara godset på (16 kap. 6 § UB). Kronofogden och sökanden kan också komma överens om att sökanden sköter transport och magasinering (avsnitt 13.9).

**Avhysning som berör barn**

Kronofogden har i [beslut \(dnr 832 28544-14/121\)](#) uttalat att metoden direktavhysning bör undvikas när det är känt att det finns barn som berörs av avhysningen.

Vid avhysning från annat än bostad får Kronofogden besluta att godset ska säljas eller förstöras om svaranden inte anvisar något utrymme för godset och det inte går att hitta något annat lämpligt förvaringsutrymme (16 kap. 7 § UB, avsnitt 13.8).



**Lägenheten  
övergiven****13.7.2 Genomförandet av avhysningen**

Det händer att svaranden när verkställigheten ska genomföras visar att lägenheten är tömd på allt och överlämnar samtliga nycklar till sökanden. Om förrättningsmannen bedömer att lägenheten övergivits och på detta sätt har övergått till sökanden får någon verkställighet inte ske.

I rättsfallet NJA 2006 s. 427 bedömde HD när en lägenhet ska anses vara övergiven. En lägenhet ska anses som övergiven när det framgår av omständigheterna i det enskilda fallet att hyresgästen eller någon annan som han har inrymt i lägenheten inte längre använder den och inte heller kommer att återuppta användningen. Om hyresgästen fortsätter att betala hyran för lägenheten, trots att han inte bor i den, kan lägenheten inte anses övergiven. Att hyresgästen under längre eller kortare tid låter bli att betala en förfallen hyra kan givetvis inte i sig leda till att lägenheten anses övergiven. Att hyresgästen på ett eller annat sätt ger hyresvärden nycklarna är däremot ett säkert tecken på att lägenheten är övergiven. Detsamma gäller om hyresgästen flyttar sina tillhörigheter från lägenheten och inte betalar hyran. En förutsättning för att lägenheten ska få återtas måste självfallet vara att inget tyder på att lägenheten fortfarande är bebodd.

**Utrymmen som  
ska avhysas**

Avhysning sker från de utrymmen som finns angivna i exekutionstiteln. Om sökanden kan visa att biutrymmen som vinds- och källarförråd är en del av samma kontraktsförhållande som bostadslägenheten ska Kronofogden avhysa även från dessa utrymmen. Det kan sökanden styrka genom att exempelvis visa hyreskontraktet. Om det är tveksamt vilket förrådsutrymme som disponeras av svaranden ska förrättningsmannen avstå från avhysning från utrymmet.

Enligt 12 kap. 27 § andra stycket jordabalken har hyresvärden vissa möjligheter att hantera egendom som lämnats kvar i en lägenhet som hyresgästen har lämnat

eller blivit avhyst ifrån. Regeln tillämpas även på andra utrymmen som hör till lägenheten, t.ex. vinds- eller källarutrymmen, men även utrymmen som trappuppgångar och gårdstomter. Bestämmelsen torde ge vissa möjligheter för fastighetsägaren att hantera egendom som Kronofogden inte kan ta hand om men som ändå kan antas tillhöra hyresgästen.

**Omhändertagande av egendomen**

Att ta hand om egendom vid avhysning är en svår och resurskrävande del av avhysningsförrättningen. Olika typer av egendom kräver speciella överväganden.

Den första bedömning förrättningsmannen ska göra är om det finns något i bostaden eller lokalen som kan utmätas för att täcka kostnaderna i målet. I kostnaderna ingår även utgifter för att magasinera det övriga godset.

Det mesta av det gods som inte utmäts ska magasineras. När UB kom till, uttalades (KUB IV s. 620) att det vid avhysning från en bostadslägenhet får anses ingå i kommunens allmänna skyldigheter enligt socialtjänstlagen att vid behov hjälpa till med magasinering av egendom som svaranden inte själv kan ta hand om. Kommunerna lämnar dock numera ingen praktisk hjälp annat än i undantagsfall. Det blir då Kronofogdens uppgift att se till att det finns förvaringsutrymme.

Kronofogden ska vara närvarande när svarandens egendom packas ned.

Allt som finns i en bostad eller lokal kan dock inte magasineras. Det är inte heller ekonomiskt rimligt att spara allt som förekommer vid en avhysning.

**Husdjur**

I 30-35 §§ djurskyddslagen regleras omhändertagande av djur m.m. Vid avhysning blir främst bestämmelsen i 32 § aktuell som anger att länsstyrelsen eller Polismyndigheten får besluta att under vissa förutsättningar omedelbart omhänderta ett djur som är utsatt för lidande. Ett sådant omhändertagande kan ske t.ex. om ägaren till djuret är

okänd eller inte kan anträffas eller om det bedöms absolut nödvändigt ur djurskyddssynpunkt. Det faktum att ett djur har övergivits innebär att det är utsatt för lidande (prop. 1987/88:93 s. 46). Ett omhändertagande blir därför aktuellt om ägaren inte går att nå (prop. 1987/88:93 s. 70).

Påträffas djur vid avhysning ska svaranden eller ägaren uppmanas att ta hand om djuret. Om svaranden eller ägaren inte går att nå, eller av annan anledning inte tar hand om djuret, är förutsättningarna för ett omhändertagande uppfyllda. Kronofogden ska då ta kontakt med Polismyndigheten eller länsstyrelsens djurskydds-enhet som är behöriga att besluta om ett omhändertagande. Beslutet verkställs av Polismyndigheten.

På begäran från Polismyndigheten bör finnas möjlighet för Kronofogden att bistå med det faktiska omhändertagandet, 3 § tredje stycket polislagen och 6 § förvaltningslagen. Sådant bistånd förutsätter givetvis att Kronofogden praktiskt har möjlighet att hjälpa till. De närmare instruktionerna för hur själva omhändertagandet ska gå till ges av Polismyndigheten. Även om Kronofogden medverkar vid det faktiska omhändertagandet medför det inte att Kronofogden ska stå för kostnaderna för omhändertagandet.

Kronofogden får inte i något fall fatta beslut om att omhänderta eller avliva djur vid avhysning.

Djur som har ett ekonomiskt värde (t.ex. kor och grisar) kan utmätas för kostnaderna i målet. Omhändertagandet får anpassas till omständigheterna i det enskilda fallet. Efter utmätning av djuret tar Kronofogden över det ansvar om djurhållning och skötsel som annars ankommer på ägaren enligt djurskyddslagen (se avsnitt 4.4).

För ytterligare information, se Kronofogdens [beslut om hantering av djur som påträffas vid avhysning och som ägaren inte tar hand om \(dnr 832 23875-13/121\)](#).

#### **Farligt gods och avfall**

Det är inte ovanligt att man vid en avhysning har anledning att misstänka att det finns gods som är farligt, såsom vissa kemikalier, använda kanyler m.m. De transportörer som

Kronofogden anlitar har i många fall resurser för att ta hand om farligt gods.

I 26 kap. miljöbalken finns bestämmelser om hur man säkerställer syftet med balken samt föreskrifter som meddelats med stöd av den. Enligt 3 § utövar kommunen tillsyn över miljö- och hälsoskydd, hantering av kemiska produkter samt avfallshantering.

När Kronofogden hittar ämnen eller produkter vid en avhysning som man misstänker ska hanteras på ett särskilt sätt, ska kontakt tas med kommunens nämnd för tillsyn enligt miljöbalken för att få information om vad som gäller. Det krävs särskilt tillstånd för yrkesmässig transport och omhändertagande av miljöfarligt avfall. Enligt Kronofogdens avtal med olika transportföretag ska transportföretaget ta hand om och transportera brandfarliga, explosiva, frätande eller illaluktande föremål. Hit hör t.ex. färgburkar och brandfarlig egendom. Det innebär normalt att företaget själv utför transporten eller anlitar en underentreprenör. Transport och omhändertagande av farligt gods som faller utanför avtalet får direktupphandlas.

Om man hittar vapen vid avhysning ska de tas med till kontoret för att förvaras på ett betryggande sätt. Vidare ska Polismyndigheten underrättas om omhändertagandet. Kronofogden får inte lämna vapen till magasinera.

**Vad är sopor?  
Vad måste  
sparas?**

Enligt reglerna om avhysning i UB kan Kronofogden förordna att egendom som saknar försäljningsvärde ska förstöras vid avhysning från annat än en bostad. Ingen motsvarande regel finns för avhysning från bostad. I princip är det alltså inte möjligt att slänga något som finns i en bostad. Kronofogden är skyldig att transportera bort och magasinera all egendom.

Denna princip kan dock inte tillämpas fullt ut. Det finns gods som av praktiska eller hygieniska skäl inte går att förvara. Det finns också gods som det vore meningslöst att

spara, t.ex. sådant som svaranden själv tydligt har markerat är sopor, som gamla dagstidningar och trasiga veckotidningar.

I praktiken låter Kronofogden åtskillig egendom forslas bort som sopor. Egendom som inte klarar att förvaras i en packlåda i tre månader slängs som regel. Det som på något sätt är markerat som sopor slängs också, liksom egendom som är starkt förorenad. Detta förfarande har godtagits av JO och JK.

Denna fråga har berörts i ett JO-beslut 1989-07-05, dnr 2803-1987. JO anser i beslutet att sopor, eller egendom som av hygieniska skäl inte går att magasinera, får slängas efter noggrann prövning av förrättningsmannen. Om den som ska avhysas anvisar en plats dit han önskar att avhysningsgodset transporteras ska det enligt JO naturligtvis transporteras dit.

Huvudregeln är dock att all egendom ska sparas. Vid tvekan är det därför bättre att spara än att slänga. Som det står i avsnitt 13.10 bör allt som slängs fotograferas och förtecknas översiktligt.

Nedanstående uppräknings av vad som får och inte får slängas, anses vara allmän praxis inom Kronofogden.

- **Färsk mat** måste slängas, eftersom den snabbt förstörs. Allt som normalt förvaras i kyl och frys måste alltså kastas, liksom mjöl, socker, bröd, makaroner och liknande. Helkonserver, kryddor, te, kaffe, obrutna förpackningar av vakuumpackad mat och pulvermat som soppor och liknande kan sparas
- **Glas och porslin** som stått odiskat länge eller innehåller matrester kastas. Särskilt värdefullt glas och porslin bör alltid sparas.
- **Alla flaskor** med vätskor, sprejflaskor och öppnade tvättmedelspaket slängs. Öppnade paket sparas. Burkar med målarfärg slängs. Man bör vara extra försiktig med gods som kan betecknas som miljöfarligt. Öppnade

flaskor med alkoholdrycker sparas. Öppnade hälls ut direkt på platsen.

- Alla **krukväxter** kastas. Ytterkrukor som inte är jordiga sparas.
- Blöta eller fuktiga **textilier** slängs. Som regel kan smuts-tvätt sparas. Starkt illaluktande eller hårt nedsmutsad tvätt får slängas.
- **Möbler** och **mattor** sparas. Är de så trasiga eller smutsiga att de inte går att reparera med en rimlig insats i förhållande till sitt värde får de slängas.
- **Kanyler, sprutor, batterier och gasolflaskor** omhändertas för att slängas i särskild ordning.
- Alla **personliga papper** och **fotografier** sparas med extra omsorg.

De regler som angivits ovan gäller bostäder med normal och något under normal standard. Kronofogden avhyser också från bostäder där det är uppenbart att ingen har städat på månader och där någon urskillningslöst har samlat på allt – matrester, föroreningar och sopor i en enda röra. Egendomen torde då kunna slängas utan att varje enskild sak går igenom noggrant. Man bör dock vara försiktig när det finns lager på lager av allehanda gods. Även där kan det finnas egendom som ska sparas eller utmätas.

Gods som finns i biutrymmen till bostaden kan slängas om det är uppenbart att det saknar värde, t.ex. gamla bildäck.

### **13.8 Avhysning från annat än bostad**

Även vid avhysning från lokal eller något annat utrymme än en bostad är huvudregeln att svaranden ska uppmanas att flytta själv eller att anvisa en plats dit godset kan transporteras. Om sökanden är beredd att anvisa en plats för godset bör Kronofogden utnyttja denna möjlighet. Om det inte går att få tag i ett lämpligt förvaringsutrymme får Kronofogden som ett alternativ till att magasinera egendomen besluta att den ska säljas eller förstöras om

den kan antas sakna värde (16 kap. 7 § UB). Tillhör egendomen tredje man har KFM ingen skyldighet att ordna förvaring. Sådan egendom får säljas eller förstöras om tredje mannen underlåter att själv ta hand om egendomen.

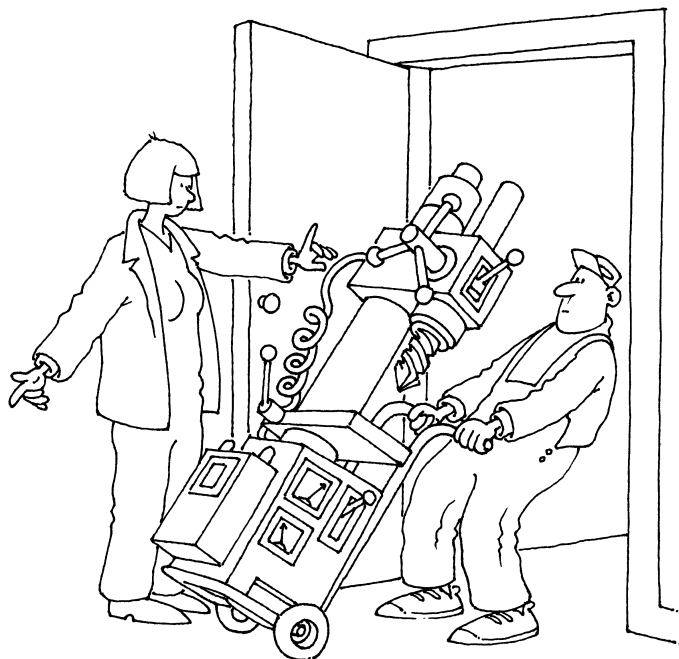

Innan Kronofogden beslutar om att sälja eller förstöra egendom ska ägaren få tillfälle att yttra sig. Kronofogden ska delge honom den handling i vilken han uppmanas att yttra sig på samma sätt som underrättelsen om avhysning. Om det finns egendom som tillhör tredje man ska även denne delges underrättelsen.

När delgivning har skett, och egendomens ägare haft skälig tid att komma in med ett yttrande, kan Kronofogden besluta om försäljning eller förstörande. Detta beslut behöver inte delges utan skickas lämpligen i ett lösbrev till svaranden och tredje man. Beslutet kan överklagas, men det kan verkställas utan hinder av ett överklagande om inte domstolen bestämmer annat, dvs. beslutar om inhibition (KUB IV s. 622). Egendomens ägare bör dock om möjligt dock få några dagars respit för att överklaga.

Förrättningsmannen bör helst, före förrättningen, ha skaffat sig en uppfattning om huruvida det kan finnas sådant som ska förstöras eller säljas om det inte går att hitta något lämpligt förvaringsutrymme och svaranden eller tredje man inte tar hand om det. Om det inte före förrättningsdagen går att få information om den egendom som kan finnas i lokalen, är det lämpligt att verkställa avhysningen stegvis. Vid stegvis avhysning tillämpas Kronofogdens [ställningstagande 5/13/VER](#).

Egendomen säljs på samma sätt som utmätt egendom. Kronofogden behöver dock inte iaktta bestämmelserna om att försäljning inte får ske om det är sannolikt att avsevärt högre pris kan uppnås. Försäljningskostnaden tas ut ur köpeskillingen (avsnitt 17.5).

Det har stor betydelse för fördelningen av kostnaderna om Kronofogden förordnar om försäljning/förstörande eller magasinering på vanligt sätt. Sökanden svarar inte för kostnaden för magasinering av svarandens egendom. Oftast har svaranden ingen egendom som kan utmätas för kostnaden, och därför stannar den på staten. Om Kronofogden i stället beslutar att godset ska förstöras får sökanden stå för kostnaden.

#### **Företagshypotek**

I samband med avhysning ska Kronofogden utreda om egendomen i lokalen omfattas av företagshypotek. Är så fallet ska hypotekshavaren enligt 9 kap. 2 § UB underrättas innan egendomen säljs. Försäljningslikviden ska under vissa förhållanden betalas till hypotekshavaren om denne gör anspråk på pengarna, se 8 kap. 13 § UB.

Kronofogden bör även kontakta hypotekshavaren inför bedömningen av om egendomen ska säljas eller förstöras eftersom hypotekshavaren kan ha kunskap, främst avseende värdet på egendomen, som kan vara värdefull i Kronofogdens handläggning.

#### **Uppdelad avhysning**

I vissa fall kan Kronofogden anse det motiverat att dela upp en avhysningsförrättning på så sätt att den till viss del



verkställs enligt reglerna för avhysning från bostad (16 kap. 6 § UB) och till viss del som avhysning från annat än bostad (16 kap. 7 § UB). Detta kan bli fallet när avhysning delvis rör bostad och delvis fristående förvaringsutrymme, uthus eller parkerings-plats. Till exempel kan gods som är svårt att förvara finnas i förrådsbyggnader eller skjul/lador till en hyrd fastighet varifrån svaranden ska avhysas. I den del avhysningen inte rör bostads-utrymme kan Kronofogden besluta om försäljning eller förstöring av sådant gods om något lämpligt förvarings-utrymme inte kan anskaffas. En uppdelning av en avhysnings-förrättning kan även bli aktuell vid tillämpning av 8 kap. 18 § UB när köpare av fastighet ska beredas tillträde både till fastighetens bostadsdel och till andra delar av fastigheten som inte räknas till bostaden, t.ex. borttagande av egendom från tomten eller från annan byggnad som inte avser bostad. I sådana situationer faller dock kostnadsansvaret på köparen avseende den del av avhysningen som inte är hänförlig till bostadsdelen, se prop. 2006/07:34 s. 26.

**Fordon på  
parkeringsplats**

Vid avhysning från parkeringsplats kan det uppställda fordonet vara mer eller mindre skrotfärdigt och av mycket begränsat värde, utan att därför kunna behandlas som sopor. För mer information se också Kronofogdens [PM om hantering av fordon som ska skrotas \(dnr 832 8222-14/121\)](#).

**13.9 Alternativa avhysningsmetoder****Lås- och  
namnbyte**

En alternativ avhysningsmetod är att Kronofogden anlitar sökanden som förvarare av avhysningsgodset. Det går då att avhysa genom att Kronofogden på förrättningsdagen byter lås och namn till lägenheten/lokalen. Avhysningen anses verkställd när svaranden är skild från besittningen till lägenheten och hyresvärden har tagit hand om egendomen. Det är sedan upp till sökanden att ta hand om egendomen i lägenheten som i detta läge har karaktären av magasin. Han kan då låta den stå kvar i lägenheten och uppmana svaranden att hämta den. Han kan också transportera den till ett förråd.

Ett lås- och namnbyte förutsätter en överenskommelse mellan Kronofogden och sökanden om att metoden ska användas och vad som närmare ska gälla i olika avseenden mellan Kronofogden och sökanden. För sökanden gäller det som anges i 16 kap. 6 § tredje stycket UB. Sökanden ska alltså förvara egendomen i tre månader samt underrätta svaranden innan den säljs eller forslas bort. Sökanden har rätt att ta sig betalt ur egendomen för förvaringskostnaderna. Kronofogden bör hålla sig underrättad om att sökanden följer sina åligganden på ett godtagbart sätt.

Kronofogden har tagit fram en [mall](#) som kan användas för de överenskommelser som görs med hyresvärdar när lås- och namnbytesmetoden utnyttjas vid verkställigheten. När svaranden har en ny bostad eller kan anvisa en plats dit han vill ha sitt bohag flyttat så kan lås- och namnbytesmetoden inte tillämpas.

#### **Stegvis avhysning**

Det går också att verkställa avhysningen stegvis. Vid stegvis avhysning tillämpas Kronofogdens [ställningstagande 5/13/VER](#).

Kronofogden börjar då avhysningen med att skilja svaranden från besittningen till lägenheten genom att byta lås och ta bort namnet på dörren. Kronofogden behåller dock, till skillnad från vid lås- och namnbytesmetoden, ansvaret för egendomen. Någon eller några dagar efter att förrättningen påbörjats genom låsbyte låter Kronofogden forsla bort och omhänderta egendomen. Förrättningen avslutas på samma sätt som en "vanlig" avhysning. Fördelarna med denna metod är flera. Tidsåtgången för att packa och tömma lägenheten går att uppskatta mer exakt. Metoden ger bättre underlag för dimensionering av manskap och fordon. I regel uppkommer inga väntetider, och det går att packa ned i lugn och ro i Kronofogdens närvaro. Den första dagen får förrättningsmannen även möjlighet att utreda om det finns någon egendom som går att utmäta, föra anteckningar om vad som finns i

lägenheten, planera nedpackning och fotografera i lägenheten. Om svaranden redan har flyttat har transporten inte beställts i onödan.

Metoden kan även med fördel användas vid avhysning från annat än bostad.

**Verkställighet genom föreläggande att flytta**

Ett annat sätt att avhysa är genom att Kronofogden förelägger svaranden att flytta (16 kap. 9 § UB). Denna metod används mycket sällan. En förutsättning för att metoden ska lyckas är att svaranden har resurser att flytta. Enligt lagtexten krävs det också att sökanden samtycker. Risker med ett föreläggande är att det misslyckas och att Kronofogden ändå får avhysa på "vanligt" sätt.

Vissa regler, som gäller vid vanlig verkställighet, är inte tillämpliga vid denna verkställighetsform. Vad som gäller för anstånd och normal verkställighetstid kan inte tillämpas när svaranden själv åläggs att flytta. Kronofogden behöver då inte heller skaffa transportmedel eller utföra andra liknande åtgärder.

Det går att förelägga svaranden vid vite. Det finns inte några begränsningar vad gäller vitesbelopp (2 kap. 15 § UB). Kronofogden avgör alltså fritt hur högt vitet bör vara för att fylla sin funktion, dvs. för att förmå svaranden att flytta. Vitesföreläggandet kan också riktas mot en juridisk person, dess företrädare eller bådadera. Ett vitesföreläggande ska delges den det berör.

Om svaranden inte följer föreläggandet att flytta kan Kronofogden ge ett nytt vitesföreläggande. Det kan då finnas skäl att bestämma ett högre vitesbelopp. Det går att ge ett nytt vitesföreläggande trots att det tidigare föreläggandet inte har vunnit laga kraft. Om sökanden lämnar uppskov efter att vitesföreläggande har meddelats bör Kronofogden upphäva föreläggandet. Efter uppskovstidens utgång kan ett nytt föreläggande ges eller så kan avhysningen utföras på något annat sätt.

Vitet döms ut av tingsrätten på talan av Kronofogden. Vitesföreläggandet riktas bara mot svaranden, även om en inneboende eller någon annan tredje man berörs av avhysningen.

### **13.10 Efter avhysningen**

#### **Underrättelse om verkställd avhysning**

Verkställigheten är avslutad när egendomen har omhändertagits på ett lämpligt sätt (gäller både "vanlig" och stegvis avhysning). Om i stället lås- och namnbytesmetoden används anses verkställigheten avslutad när lås- och namnbytet har utförts. Vid avhysning från en bostad innebär det att egendomen flyttats till ny bostad eller magasineras, se KUB IV s. 620. Vid avhysning från något annat än en bostad (t.ex. en lokal) är avhysningen avslutad när egendom som inte har kunnat magasineras eller flyttas i stället har omhändertagits för försäljning eller förstörts.

Svaranden ska underrättas skriftligen om en verkställd avhysning om han inte är närvarande vid förrättningen (16 kap. 7 § UF). Av underrättelsen bör det framgå vad som har hänt med den omhändertagna egendomen. Om det är ändamålsenligt ska underrättelsen delges. Som regel är det tillräckligt att skicka underrättelsen i lösbrev. Detta fordrar en viss efterforskning om var svaranden bor. Kronofogden har ju normalt bara tillgång till den adress som svaranden har avhysts ifrån. Om man inte får fram en ny adressuppgift skickas meddelandet till den senast kända adressen med förhoppningen att svaranden ordnat med eftersändning av sin post. Även tredje man som berörs av avhysningen bör underrättas.

Efter avhysningen ska Kronofogden även underrätta Skatteverket (folkbokföringen) om adressförändringen för de personer som har avhysts, 2 § folkbokföringsförordningen.

#### **Avveckling av omhändertaget gods**

Den som har tagit emot egendom för förvaring – ett magasineringsföretag eller en hyresvärd – har rätt till skälig ersättning för det. Om godset inte hämtas inom tre

månader efter avhysningen får den som förvarar egendomen sälja den, och ta ut sin fordran ur köpeskillingen, eller bortskaffa egendomen om den uppenbarligen saknar försäljningsvärde. Den avhyste ska före försäljningen/bortskaffandet uppmanas att hämta egendomen (16 kap. 6 § tredje stycket UB).

Om utmätning sker av lös egendom som omhändertagits i samband med en avhysning och utmätningen senare upphävs eller förfaller ska egendomen behandlas på samma sätt som annan egendom som omhändertagits vid avhysningen. Egendomen får då säljas för magasineringskostnaderna eller bortforslas om det är uppenbart att denna saknar värde.

Om svaranden har avhysts från sin bostad vet Kronofogden alltså oftast inte var svaranden finns. Kronofogdens skyldighet att uppmana anses uppfylld genom att uppmaningen (också kallad anmaning) skickas i ett rekommenderat brev till svarandens senast kända adress.

Magasineringsföretaget har skyldighet att uppmana svaranden att senast en viss dag hämta sin egendom.

I 16 kap. 6 § UB hänvisas till lagen om näringsidkares rätt att sälja saker som inte har hämtats. Enligt den får egendomen säljas under hand eller på offentlig auktion. I förarbeten (prop. 1984/85:210 s. 40) har antagits att underhandsförsäljning blir det vanligaste. Med underhandsförsäljning menas inte bara anbuds-förfaranden. Avsikten är att näringsidkaren fritt ska få välja försäljnings sätt. Det enda villkoret är att försäljningen görs med omsorg och hänsyn till beställarens intressen.

#### Kostnader

Förrättningskostnader som uppkommer i målet (nedpackning, transport, bortforsling av skräp och avfall, magasinerings m.m.) ska i första hand tas ut av svaranden (17 kap. 8 § UB). Av rättspraxis framgår att kostnader för magasinerings under tre månader samt ytterligare tid som behövs för att sälja och skaffa bort egendom utgör

förrättningskostnad i målet. Även kostnad för uttag av den magasinerade egendomen är en förrättningskostnad som går att utmäta i målet (NJA 1987 s. 938 = RIC 1/88). I andra hand ansvarar sökanden mot staten för kostnaderna för nedpackning och transport till magasin. Däremot ansvarar sökanden inte för kostnaden för att förvara svarandens egendom eller för andra åtgärder som väsentligen avser att skydda svaranden mot förlust (17 kap. 3 § tredje stycket UB). Normalt anses sökanden vara skyldig att bekosta transporten till en ny bostad inom en normalstor kommun. Transportkostnader som går utöver detta är exempel på en sådan merkostnad (prop. 1980/81:8 s. 835). Sökanden behöver inte heller betala kostnaden för försäljningen enligt 16 kap. 7 § UB.

Sökanden svarar inte för kostnader för att förvara eller avliva ett husdjur. Dessa bekostas normalt av den mot vilken åtgärden har riktats. Kostnader för åtgärderna får förskottas av allmänna medel och betalas av Polismyndigheten.

Kostnad för att öppna eller tillsluta en bostad eller något annat utrymme får inte tas ut (14 § p. 5 FAK). När Kronofogden byter lås efter en avhysning ska det göras på lämpligt sätt. Det händer att sökanden vill ha ett mer avancerat och dyrare lås än det Kronofogden låter sätta in. Kostnaden för ett sådant lås får sökanden betala själv. Kronofogden ska ta ut förrättningskostnaderna hos svaranden utan särskild begäran. Det kan göras genom utmätning, och Kronofogden ska därför utreda om svaranden har tillgångar som kan tas i anspråk för att täcka kostnaderna. Kostnader som inte kan tas ut av svaranden, och som inte sökanden svarar för, stannar på staten. Någon uttrycklig föreskrift om detta finns inte i UB utan framgår bara av förarbetena (KUB IV s. 651).

Kronofogden har tagit fram en [handledning](#) som behandlar förrättningskostnader vid avhysning.

## Dokumentation

I protokollet vid avhysning ska Kronofogden särskilt ange vilka åtgärder som vidtas med egendom som berörs av avhysningen. Vid de flesta avhysningar finns det så mycket gods att det inte finns någon praktisk möjlighet för förrättningsmannen att anteckna varje sak. Han eller hon ska dock löpande och översiktligt anteckna vad som finns och i vilket skick egendomen är. Som komplement till anteckningarna kan egendomen fotograferas.

Om förrättningsmannen bedömer att en stor del av bohaget ska slängas som sopor är det särskilt angeläget att i protokollet eller en bilaga till det anteckna beslutet att låta slänga viss egendom och skälen till det. Det är ofta lämpligt att fotografera egendomen. Det förekommer att svaranden en tid efter avhysningen uppger att han eller hon hade värdefull egendom i bostaden. Om Kronofogden då har en komplett dokumentation som består av protokollsanteckningar och fotografier som visar hur det såg ut, är det ofta lätt att bemöta påståenden om att värdefull egendom har kommit bort. Skadeståndskrav mot staten för att gods påstås ha försvunnit eller förstörts i samband med avhysning förekommer relativt ofta. Även av det skälet är det viktigt att det av dokumentationen framgår vilken egendom som har omhändertagits respektive kastats och varför.





## 14 Handräckning, kvarstad och betalningssäkring

Kapitlet har uppdaterats 2018-08-24

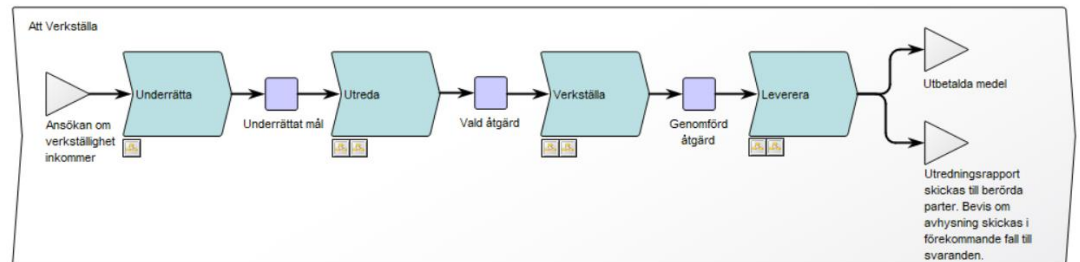

I verkställighetsprocessen återfinns det mesta av innehållet i detta avsnitt i processtegen *Utreda* och *Verkställa*.

### 14.1 Handräckning

I 16 kap. UB finns förutom reglerna om avhysning och kvarstad också regler för verkställighet i **annat fall**. Med annat fall menas mål som gäller annat än betalningsskyldighet och avhysning. Som exempel kan nämnas

- förpliktelse att utge viss egendom eller att återställa rubbad besittningen av viss egendom
- förpliktelse att utföra visst arbete
- åläggande att följa ett meddelat förbud att utöva viss verksamhet eller tåla visst intrång
- förverkande av viss egendom som i samband med att den togs i beslag i ett brottmål har lämnats kvar i innehavarens besittning
- kvarstad för bättre rätt till viss egendom.

När fråga är om handräckning för att återta en vara som sålts på kredit ska bestämmelserna om verkställighet i annat fall också tillämpas (12 § tredje stycket lagen om avbetalningsköp mellan näringsidkare m.fl. och 45 § konsumentkreditlagen). Information om sådan verkställighet finns i avsnitt 16.

Vanligtvis är det en dom eller ett utslag enligt lagen om betalningsföreläggande och handräckning (vanlig och särskild handräckning) som ligger till grund för verkställigheten. Frågan om det för verkställighet krävs att exekutionstiteln har vunnit laga kraft behandlas i avsnitt 2.3.

#### **Underrättelse**

Innan verkställighet sker ska svaranden enligt 16 kap. 11 § UB i regel underrättas om målet. Svaranden uppmanas då att själv utföra åtgärden, t.ex. att riva ett staket eller hus. Underrättelsen ska delges svaranden om målets beskaffenhet kräver det (16 kap. 8 § UF). Delgivning bör givetvis ske om verkställigheten rör mycket stora värden eller om den åtgärd som ska utföras inte kan gå tillbaka.

Svarandens inställning har stor betydelse för vilken verkställighetsform som Kronofogden ska välja. Det är ofta lämpligt att Kronofogden har kontakt med parterna innan det bestäms hur verkställigheten ska gå till. Svaranden ska underrättas om tid och plats för verkställigheten om det kan antas att handläggningen av målet främjas. Det behövs däremot inte någon underrättelse om svaranden saknar känt hemvist och det inte har kunnat klarläggas var han uppehåller sig (16 kap. 9 § UF).

#### **Brådskanie fall**

I brådskanie fall gäller undantag från skyldigheten att underrätta svaranden om målet, t.ex. om det finns risk att egendomen göms undan eller om åtgärden av något annat skäl inte tål uppskov. Detta blir i första hand aktuellt när det är ett interimistiskt beslut som ska verkställas (15 kap. 3 § och 5 § tredje stycket RB och 63 § lagen om betalningsföreläggande och handräckning). Kronofogden kan då genast vidta nödvändig åtgärd, t.ex. ta hand om egendom utan att svaranden först underrättas. När åtgärden har utförts ska svaranden få tillfälle att yttra sig. Vidare föreskrivs i 16 kap. 11 § UB att Kronofogden så snart som möjligt ska pröva om den åtgärd som myndigheten vidtagit ska bestå (KUB V s. 582).

#### **Uppskov**

Enligt 16 kap. 12 a § UB får sökanden medge uppskov med verkställigheten. Ansökan om verkställighet förfaller automatiskt om sökanden medger uppskov som varar längre än sex månader från dagen för ansökan. Detta gäller också om uppskov medges vid fler än två tillfällen.

I mål om verkställighet i annat fall är Kronofogden sannolikt förhindrad att meddela ett formligt anståndsbeslut (KUB V s. 585 och Gregow s. 382).

#### **14.1.1 Hinder mot verkställighet**

Invändningar mot verkställighet från svaranden ska prövas enligt 3 kap. 21 § UB. Läs mer om handläggning av invändningar i avsnitt 2.8.

En dom som förpliktar någon att utge viss egendom kan i vissa fall verkställas hos tredje man, om han är uppenbart bunden av avgörandet om äganderätten och han inte gör gällande ett eget sakrättsligt giltigt rättsanspråk. En exekutionstitel gäller exempelvis i regel mot svarandens dödsbo (KUB V s. 566 f.).

Om verkställighet kan ske hos tredje man sker det inom ramen för det mål som har registrerats på svaranden. Tredje man måste också underrättas om målet och ges rimlig tid att ta till vara sin rätt. I brådskande fall kan det bli aktuellt för Kronofogden att t.ex. meddela tredje man förbud att lämna ut egendomen (se prop. 1980/81:8 s. 758–759 och 762).

Den som har pant- eller retentionsrätt i den egendom som ska lämnas ut till sökanden har inte någon skyldighet att lämna ifrån sig egendomen utan att få betalt för sin fordran. Frågan har prövats av HD i ett mål som avsåg utlämnande av hästar samtidigt som tredje man gjorde gällande retentionsrätt till säkerhet för kostnader avseende vård och träning av hästarna (NJA 1953 s. 499). HD beslutade att domen "för närvarande" inte kunde verkställas. Det har ifrågasatts om inte verkställighet borde ha kunnat ske på så sätt att tredje man ålagts att lämna ut

hästarna till sökanden när han fått betalt för sin fordran och retentionsrätten därför upphör (KUB V s. 581 not 36).

Det kan förekomma att svaranden har infogat den egendom som han ska utge i någon annan egendom. Ett typfall är när lös egendom har infogats i en fastighet på ett sådant sätt att den inte kan tas bort utan att en avsevärd värdeförstöring uppstår. I en sådan situation kan egendomen inte bli föremål för handräckning.

#### **14.1.2 Verkställighetsformer**

Verkställigheten kan enligt 16 kap. 12 § UB ske genom att Kronofogden

- utför behövlig åtgärd
- förelägger svaranden att fullgöra vad som åligger honom eller att iakta förbud eller annan föreskrift
- överlämnar åt sökanden att efter anvisning från myndigheten utföra behövlig åtgärd.

När Kronofogden ska välja verkställighetsform bör hänsyn tas till både sökandens och svarandens intressen.

Kronofogden kan emellertid aldrig överlämna åt sökanden att utföra verkställigheten om han inte har begärt att få göra detta.

Om domstolen i exekutionstiteln har föreskrivit hur verkställigheten ska gå till hindrar detta inte att verkställigheten genomförs på något annat sätt om det behövs (16 kap. 12 § tredje stycket UB). Så kan exempelvis vara fallet om den föreskrivna verkställighetsformen har blivit omöjlig att genomföra eller om detta sätt är klart oförmånligt för parterna.

#### **Kronofogden verkställer**

När det gäller skyldighet att utge viss egendom är det vanligtvis Kronofogden som själv verkställer handräckningen genom att genomföra den åtgärd som förpliktelsen avser. I regel har svaranden först uppmanats att senast en viss dag fullgöra den aktuella förpliktelsen som anges i exekutionstiteln. I underrättelsen till svaranden ska det anges att om detta inte sker frivilligt,

kommer Kronofogden att genomföra åtgärden vid en förrättning. Svaranden informeras då också om att han kommer att bli ansvarig för de kostnader som verkställigheten för med sig och att dessa kan tas ut genom utmätning hos honom.

Kronofogden får om det behövs ordna med transport av egendom, hyra förvaringsutrymme eller vidta andra liknande åtgärder (16 kap. 12 § andra stycket och 16 kap. 6 § UB). Verkställigheten får dock inte innebära större kostnader eller obehag för svaranden än vad som är nödvändigt för att åtgärden ska kunna genomföras. När handräckning lämnas ska sökanden i regel vara närvarande vid förrättningen och på plats ta emot den egendom som handräckningen gäller. Om Kronofogden måste ta hand om egendom sker det enligt samma regler som vid avhysning från en bostad. Det innebär att omhändertagen egendom som inte utmäts får säljas eller förstöras först när egendomen varit magasinerad i tre månader och svaranden uppmanats att hämta den. Regeln i 16 kap. 7 § UB om hantering av egendom vid avhysning från annat än bostad är inte tillämplig vid handräckning.

Om svaranden inte har varit närvarande vid förrättningen ska han enligt 16 kap. 10 § UF få en skriftlig underrättelse om de åtgärder som Kronofogden har utfört. Om frågans beskaffenhet kräver det ska underrättelsen delges svaranden.

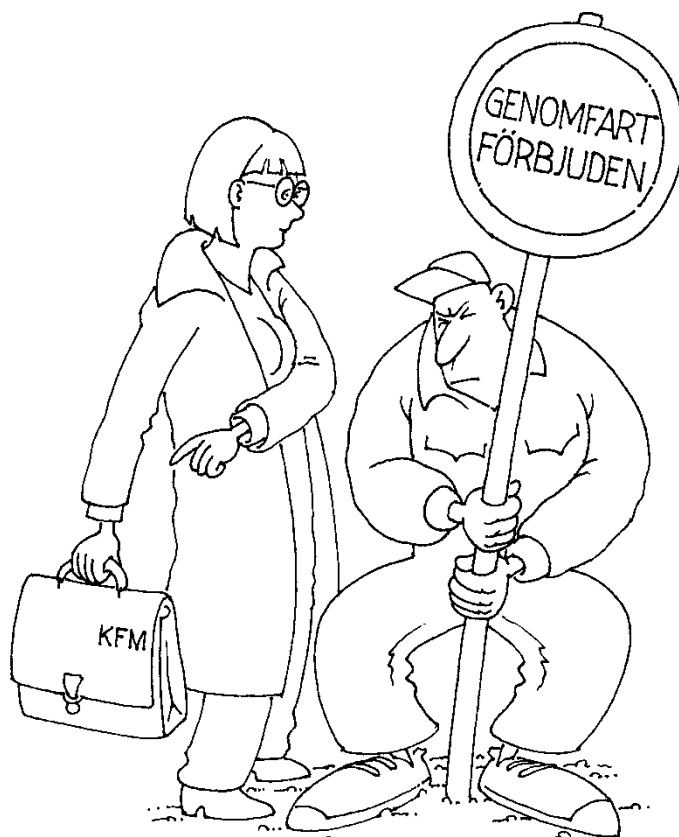

**Föreläggande för svaranden**

Ibland kan den enda möjliga verkställighetsformen vara att Kronofogden förelägger svaranden att fullgöra sin skyldighet. Så är det t.ex. när exekutionstiteln föreskriver att svaranden ska underlåta en viss åtgärd eller har förbjudits att utöva viss verksamhet. Det finns, till skillnad från vad som gäller vid avhysning, inga krav på att sökanden har samtyckt till att svaranden föreläggs att fullgöra den förpliktelse som har ålagts honom.

**Vite**

Vitesföreläggande för svaranden kan föreskrivas till det belopp som anses nödvändigt (16 kap. 12 § och 2 kap. 15 § UB). Kronofogden bör endast använda sig av denna möjlighet när det finns anledning att anta att föreläggandet

kommer att följas. Vite får enligt 2 § andra stycket lagen om viten inte användas om det kan antas att svaranden saknar faktisk eller rättslig möjlighet att följa föreläggandet. Det bör inte heller förekomma om svaranden saknar ekonomisk möjlighet att fullgöra prestationen (KUB V s. 583 f.).

Det kan förekomma att domstolen har föreskrivit vite i exekutionstiteln. Om så är fallet bör Kronofogden inte föreskriva om ytterligare vite så länge som det första vitet inte är förfallet.

Beroende på åtgärdens art och övriga omständigheter kan det ibland bli nödvändigt att bestämma ett relativt högt vitesbelopp. Det finns inte någon beloppsgräns för vitets storlek. Ett vitesföreläggande ska delges den som det riktas mot (3 kap. 9 § UF) och innehålla uppgift om tidpunkt eller tidsfrist inom vilken åtgärden senast ska genomföras. Om svaranden är en juridisk person kan ett vitesföreläggande riktas mot både den juridiska personen och dess företrädare.

Om ett vitesföreläggande inte följs kan Kronofogden förelägga ett nytt, högre belopp. Detta är möjligt oavsett om det första föreläggandet har vunnit laga kraft eller inte (2 kap 15 § tredje stycket UB). Ett vitesföreläggande kan överklagas särskilt (KUB V s. 622.).

Frågan om att döma ut vite prövas av tingsrätt på talan av Kronofogden (2 kap. 15 § UB). Vite får inte dömas ut när ändamålet med föreläggandet har förfallit. Rättsfallet NJA 1992 s. 194 (RIC 18/92) handlar om tillämpningen av 2 kap. 15 § och 16 kap. 12 § UB när ändamålet med ett vite har förfallit.

**Sökanden  
verkställer**

För att Kronofogden ska kunna överlämna till sökanden att utföra åtgärden krävs det en begäran från honom och att det anses lämpligt (16 kap. 12 § första stycket UB). Om sökanden utför verkställigheten får han alltid själv stå för kostnaderna, då svaranden inte kan bli ansvarig i dessa fall

(KUB V s. 583). Denna verkställighetsform kan trots detta vara till fördel för sökanden om det kan antas att kostnaderna inte kan tas ut av svaranden. När någon av de andra två verkställighetsformerna används har sökanden endast ansvar för kostnader som inte har kunnat tas ut hos svaranden.

När Kronofogden överlämnar åt sökanden att utföra en åtgärd, bör myndigheten lämna anvisningar om hur åtgärden ska genomföras. Vidare bör Kronofogden innan målet avslutas förvissa sig om att åtgärden genomförts på ett godtagbart sätt. Läs mer om vikten av att sökanden begärt att få utföra åtgärden i JK:s beslut 2000-05-19, dnr 3438-99-40 (RIC 14/00).

#### **14.1.3 Handräckning på begäran av konkursförvaltare**

Om en konkursgäldenär vägrar att lämna ifrån sig den egendom som ingår i boet eller räkenskapsmaterial kan förvaltaren få handräckning hos Kronofogden utan att en exekutionstitel först behöver utverkas. Bestämmelsen om detta i 7 kap. 14 § konkurslagen har tillkommit för att förvaltaren på ett snabbt och enkelt sätt ska kunna omhänderta eller på annat sätt få tillgång till gäldenärens bo samt det räkenskapsmaterial och andra handlingar som rör boet. Förvaltaren får inte själv ta hand om boets egendom med tvång.

#### **Handräckning hos tredje man**

Handräckning kan beviljas hos gäldenären enligt 7 kap. 14 § konkurslagen. Vidare kan handräckning ske hos tredje man om egendom som ingår i boet finns hos en utomstående eller om räkenskapsmaterial förvaras i bostaden hos någon av företrädarna för konkursgäldenären. Om det finns räkenskapsmaterial hos en uppdragstagare, t.ex. en bokföringsbyrå, kan en handräckning omfatta även det räkenskapsmaterial som byrån har upprättat. Om tredje man gör gällande rätt till egendom som finns i hans besittning bör handräckning beviljas endast om saken är uppenbar och invändningen kan lämnas utan avseende. Kronofogden har möjlighet att meddela ett formellt beslut



om att bevilja handräckning och som kan överklagas av den som åtgärden riktar sig mot. Ett sådant beslut meddelas innan åtgärden faktiskt genomförs.

**Ansökan och Kronofogdens prövning**

Ett beslut om konkurs fungerar som exekutionstitel, och det är bara förvaltaren som är behörig att begära handräckning. Ansökan kan göras formlöst, dvs. muntligt. Handräckning får endast beviljas "om det behövs" för att förvaltaren ska kunna ta hand om eller på något annat sätt få tillgång till gäldenärens bo samt räkenskapsmaterial och andra handlingar som rör boet. Kronofogden ska pröva om det är nödvändigt att tillgripa tvång på grund av tredska eller liknande. Det är förvaltaren som ska visa att handräckningen är nödvändig. Hans egna möjligheter att få tillgång till viss egendom eller att t.ex. komma in i en lokal ska vara uttömda. En beaktansvärd risk för att egendomen blir oåtkomlig kan också motivera handräckning. Det är förvaltaren ensam som avgör om han behöver få tillgång till egendomen. Den saken ska inte prövas av Kronofogden.

**Genomförande av verkställigheten**

Kronofogdens beslut att bevilja handräckning kan verkställas omedelbart. Det finns inte någon bestämmelse om att gäldenären ska underrättas om målet. Kronofogden avgör i varje enskilt fall om underrättelse ska lämnas innan verkställigheten äger rum på grund av vad förvaltaren uppger i sin ansökan och med hänsyn till omständigheterna i övrigt.

Enligt 7 kap. 14 § konkurslagen får Kronofogden genomsöka bostäder, lokaler eller andra förvaringsställen, där Kronofogden har beslutat att handräckning får ske. Ordet förvaringsställe ska tolkas i vid mening. Det kan bli aktuellt att leta efter egendom i t.ex. ett kassaskåp eller en bil om förvaltaren begär det. Kronofogden får även anses ha rätt att eftersöka information som lagrats som datamedia (Palmér & Savin, Konkurslagen, kommentar till 7 kap. 14 §). Kronofogden får anlita låssmed eller på annat sätt skaffa sig tillträde till låst utrymme om det behövs. Dessutom får Kronofogden i övrigt använda tvång i den utsträckning som det behövs för det avsedda ändamålet

och som kan anses befogat med hänsyn till omständigheterna.

Även handräckning i en bostad kan ske under samma förutsättningar som gäller för andra utrymmen. En avvägning måste emellertid göras om åtgärden står i rimlig proportion till vikten av det intresse som ska tillgodoses. Om förhållandena medger det bör Kronofogden bereda innehavaren tillfälle att ge Kronofogden tillträde till bostaden (prop. 1978/79:105 s. 278 och JO:s beslut den 3 september 2013, dnr 3420-2012).

När handräckningen genomförs förutsätts förvaltaren eller hans ombud vara närvarande för att ta emot den egendom eller det räkenskapsmaterial som handräckningen gäller. Då det är förvaltaren som ska ombesörja transport av egendomen ska det inte uppkomma några kostnader i målet. Vidare ska någon grundavgift inte tas ut, eftersom det saknas uttryckligt stöd för detta (Hovrättens för Västra Sverige beslut 1999-10-18 i mål ÖÅ 4666-99 = RIC 2/00).

#### **Protokoll**

Ett protokoll över förrättningen ska upprättas. I protokollet ska Kronofogden bl.a. anteckna om den egendom eller det räkenskapsmaterial som handräckningen gäller har anträffats och omhändertagits. Också de invändningar som görs mot verkställigheten och de beslut som Kronofogden meddelar ska antecknas. En kopia av protokollet bör alltid skickas till förvaltaren. Vidare ska ett bevis om verkställighet överlämnas till gäldenären. Av beviset ska det framgå vilken egendom som har omhändertagits och hur beslutet kan överklagas. Om handräckning skett hos tredje man eller om tredje mans rätt berörs ska beviset överlämnas också till honom.

I Kronofogdens [handbok för specialverkställighet](#) finns ett avsnitt som utförligt redogör för reglerna om handräckning enligt 7 kap. 14 § konkurslagen. Där behandlas bl.a. frågan om förvaltaren med stöd av handräckningsregeln kan få till stånd avflyttning från en bostadsfastighet.

#### 14.1.4 Intrångsundersökning

Allmän domstol kan besluta om en intrångsundersökning hos den som skäligen kan antas ha gjort eller medverkat till ett intrång i sökandens skyddade rätt. Syftet med en intrångsundersökning är att säkra bevisning om ett misstänkt intrång och vilken omfattning intrånget har. För att det inte ska råda någon tvekan om att en sådan undersökning kan genomföras hos den som har medverkat till det misstänkta intrånget innehåller de immaterialrättsliga lagarna regler om detta.

Bestämmelserna om intrångsundersökningar finns i:

- 7 kap. 56 a–h och 57 §§ lagen om upphovsrätt till litterära och konstnärliga verk
- 9 kap. 5–13 §§ varumärkeslagen
- 9 kap. 59 a–h §§ patentlagen
- 37 a–h §§ mönsterskyddslagen
- 20 a–h §§ firmalagen
- 12 a–h §§ lagen om skydd för kretsmönster för halvledarprodukter
- 9 kap. 7 a–h §§ växtförädlarrättslagen.

#### Domstolsförfarandet

Domstolen ska pröva om beviskravet, dvs. om det skäligen kan antas att någon har gjort intrång i en immateriell rättighet eller medverkat till detta, är uppfyllt. Vidare ska domstolen bedöma om skälen för åtgärden uppväger den olägenhet eller det men i övrigt som åtgärden innebär för den som drabbas av undersökningen eller något annat motstående intresse (proportionalitet). Dessutom är det i regel en förutsättning för att ett beslut om en intrångsundersökning ska kunna meddelas att sökanden ställer säkerhet hos domstolen för den skada som kan tillfogas motparten (7 kap. 56 a och c §§ upphovsrättslagen och motsvarande bestämmelser).

Ett beslut om en intrångsundersökning ska innehålla uppgifter om ändamålet med undersökningen, vilka föremål och handlingar som Kronofogden får leta efter och vilka utrymmen som får genomsökas. Om det behövs ska

domstolen också förordna om andra villkor för verkställigheten. Detta innebär att det är möjligt för domstolen att besluta om begränsande villkor, t.ex. att sökanden inte får vara närvarande vid undersökningen.

Beslut om en intrångsundersökning hos tredje man kan inte meddelas.

**Interimistiska beslut**

Om ett dröjsmål medför risk för att föremål och handlingar som har betydelse för utredningen om intrånget göms undan, förstörs eller förvanskas, får ett beslut om intrångsundersökning meddelas utan att motparten har fått möjlighet att yttra sig. Ett interimistiskt beslut gäller tills något annat har beslutats.

Ett beslut om intrångsundersökning gäller omedelbart. Om ingen ansökan om verkställighet görs inom en månad från beslutet förfaller det.

**Verkställigheten**

Det är viktigt att Kronofogden får möjlighet att förbereda verkställigheten. Det är angeläget att sökanden tar kontakt med Kronofogden innan en ansökan om intrångsundersökning ges in till domstolen, eftersom genomförandet måste planeras noggrant. En intrångsundersökning innebär i regel att Kronofogden måste anlita externa experter (sakkunniga) och ha med sig teknisk utrustning när undersökningen genomförs.

Ansökan om verkställighet får göras genom telefax (18 kap. 6 a § UF). Det är endast i de fall då sökandens motpart har hörts av domstolen innan beslutet om intrångsundersökning meddelades som denne ska underrättas före förrättningen. Ett beslut om intrångsundersökning verkställs skyndsamt enligt de villkor som domstolen har föreskrivit och med tillämpning av 1–3 kap., 17 kap. 1–5 §§, 18 kap. UB (7 kap. 56 f § upphovsrättslagen och motsvarande bestämmelser). Vidare finns det bestämmelser om motpartens rätt att tillkalla juridiskt biträde samt möjligheten att tillåta att sökanden är närvarande när undersökningen genomförs (7

kap. 56 g § upphovsrätts-lagen och motsvarande bestämmelser). I 18 kap. 6 a § UF finns bestämmelser om förfarandet och om vilka bestämmelser i UF som ska tillämpas vid Kronofogdens handläggning. I denna bestämmelse anges också vad Kronofogdens protokoll ska innehålla. Verkställigheten av en intrångsundersökning skiljer sig från hur ett beslut om säkerhetsåtgärder enligt 15 kap. 3 § RB ska verkställas. Vid en intrångsundersökning får Kronofogden aldrig ta med sig några föremål eller handlingar.

Det har ansetts tillräckligt att domstolen i ett beslut om en intrångsundersökning på ett funktionellt sätt anger vilka handlingar som får eftersökas. I praktiken förekommer det därför att det i domstolens beslut endast anges att undersökningen gäller en viss vara av ett visst märke. Kronofogden måste då bedöma olika handlingars betydelse för utredningen i förhållande till ändamålet med undersökningen som alltid ska ha angetts i beslutet om en intrångsundersökning.

När undersökningen genomförs har Kronofogden rätt att ta fotografier och att göra eventuella film- och ljudupptagningar av sådana föremål som myndigheten får söka efter. Vidare får Kronofogden ta kopior av och göra utdrag ur sådana handlingar som myndigheten får söka efter. Stöd för rätten att kopiera upphovsrättsskyddat material finns i 2 kap. 26 b § upphovsrättslagen. Upphovsrätten hindrar inte att verk används i rättsvårdens intresse (prop. 1998/99:11 s. 79). En undersökning får däremot inte omfatta sådana handlingar som avses i 27 kap. 2 § RB, dvs. handlingar som inte får tas i beslag i ett brottmål (7 kap. 56 f § andra stycket upphovsrättslagen och motsvarande bestämmelser).

**Kronofogdens dokumentation**

Det ställs höga krav på noggrannhet vid utformningen och redovisningen av de uppgifter som protokollet från en intrångsundersökning ska innehålla enligt 18 kap. 6 a tredje stycket § UF. Protokollet ska kunna åberopas av parterna i en domstolsprocess. I regel blir protokollet mycket

omfattande. Om sökanden undantagsvis har fått tillstånd att vara närvarande vid undersökningen är det viktigt att det framgår av protokollet på vilket sätt och i vilken omfattning detta skett (prop. 1998/99:11 s. 75). Protokollet måste skrivas omedelbart i samband med att undersökningen avslutas. I protokollet ska uppgifter om den bevisning som har påträffats förtecknas och beskrivas så ingående som det krävs för att intrångsundersökningens syfte ska kunna uppfyllas. Uppgifter om alla kopior och fotografier som Kronofogden har gjort och eventuella film- och ljudupptagningar måste anges. Därefter ska protokollet och bevisningen hållas tillgängliga för parterna (7 kap. 56 h § upphovsrättslagen och motsvarande bestämmelser). När Kronofogdens protokoll är färdigställt anses verkställigheten vara avslutad. Under förutsättning att domstolen då inte har meddelat ett beslut om inhibition (förbud mot fortsatt verkställighet) får parterna ta del av bevisningen (7 kap. 56 h § upphovsrättslagen och motsvarande bestämmelser).

**Yrkande om inhibition**

Om svaranden i tingsrätten eller hovrätten har yrkat inhibition får Kronofogden i regel en fråga från domstolen om vid vilken tidpunkt protokollet beräknas bli klart. Det är då av yttersta vikt att Kronofogden är tydlig med beskedet om när protokollet kommer att vara färdigställt. Om det inte går att lämna något klart besked bör självfallet detta tydligt framgå av de upplysningar som lämnas. JO har framhållit att Kronofogden inte är skyldig att avvakta domstolens beslut i en inhibitionsfråga innan en verkställighetsåtgärd vidtas eller slutförs. Om det i ett enskilt fall, med hänsyn till verksamhetens art, kan finnas ett visst utrymme för att avvakta lite med att slutföra en förrättning är ytterst en bedömningsfråga, se JO:s beslut den 30 juni 2009, dnr 1186-2008 och 1190-2008.

**Återgång av verkställigheten**

Sökanden måste väcka talan eller inleda skiljeförfarande i saken senast en månad efter att verkställigheten har avslutats. Om det inte sker ska de åtgärder som har vidtagits vid verkställigheten omedelbart gå tillbaka i den utsträckning det är möjligt (7 kap. 56 e § andra stycket

upphovsrättslagen och motsvarande bestämmelser). Detta innebär att den bevisning som har säkrats ska överlämnas till den som har varit föremål för intrångsundersökningen. Detta gäller också om domstolen upphäver beslutet om en intrångsundersökning. Om sökanden har fått kopior av bevisningen är han skyldig att lämna tillbaka dessa till den hos vilken undersökningen har genomförts. Hos Kronofogden ska endast protokollet från förrättningen finnas kvar.

I Kronofogdens [handbok om specialverkställighet](#) finns en utförlig redogörelse om handläggningen av intrångsundersökningar.

#### **14.1.5 Bevisssäkring enligt SFL**

Skatteverket behöver i samband med revision eller annan kontroll ta hand om och säkra bevis t.ex. räkenskapsmaterial. För att detta ska kunna ske med tvång, vilket i vissa fall behövs, finns det regler om bevisssäkring i SFL. Bevisssäkring blir bara aktuellt om det är nödvändigt och skälen för beslutet uppväger det intrång eller men i övrigt som åtgärden innebär för den som beslutet gäller eller för något annat motstående intresse(propportionalitetsregeln i 2 kap. 5 § SFL).

#### **Beslut av förvaltningsrätten**

Det är i regel förvaltningsrätten som beslutar om bevisssäkring (45 kap. 13 § SFL). För verkställighet av ett beslut om bevisssäkring får granskningsledaren begära handräckning hos Kronofogden.

#### **Beslut av granskningsledare**

En granskningsledare får interimistiskt besluta om bevisssäkring, men endast i verksamhetslokaler. En förutsättning är att det finns en påtaglig risk för att handlingar m.m. som har betydelse för kontrollen göms undan, förvanskas eller förstörs innan förvaltningsrätten kan fatta beslut (45 kap. 14 § SFL). Därefter ska granskningsledaren så snart som möjligt och senast inom fem dagar ansöka om bevisssäkring hos förvaltningsrätten. Om granskningsledaren inte gör någon ansökan eller om förvaltningsrätten avslår ansökan, ska omhändertagna

handlingar lämnas tillbaka och övriga insamlade uppgifter förstörs.

Granskningsledaren får själv verkställa bevissäkringen i en verksamhetslokal om det kan ske obehindrat (69 kap. 3 § SFL).

### **Verkställigheten**

Reglerna om verkställighet finns i 69 kap. 2-12 §§ SFL. Ett beslut om bevissäkring får verkställas omedelbart om inte annat anges i beslutet (68 kap. 1 § och 3 § 2 p. SFL). Vidare gäller att verkställigheten måste påbörjas inom en månad eftersom beslutet om bevissäkring annars upphör att gälla (69 kap. 2 § SFL). Den som berörs av beslutet ska som regel underrättas om beslutet om bevissäkring innan verkställigheten påbörjas och ges skälig tid att själv eller genom en behörig företrädare komma till den plats där förrättningen ska genomföras och att tillkalla ombud eller biträde. Eftersom underrättelsen inte behöver delges är det tillräckligt att Kronofogden genom ett telefonsamtal informerar om beslutet om bevissäkring. Om Kronofogden inte får kontakt med den som ska underrättas får verkställighet endast ske om det finns synnerliga skäl. Vidare föreskrivs att verkställigheten inte får påbörjas förrän de som har rätt att närvara haft skälig tid att inställa sig. Detta gäller dock inte om bevissäkringen därigenom fördröjs i väsentligt eller om det finns en påtaglig risk att ändamålet med åtgärden inte annars uppnås (69 kap. 5-7 §§ SFL).

Verkställighet ska ske mellan kl. 08:00 och 19:00 om det inte finns särskilda skäl att verkställa beslutet vid en annan tidpunkt (69 kap. 4 § SFL). Eftersökning av handlingar får ske på samma sätt som vid en förrättning enligt UB, då man i stället letar efter tillgångar. De handlingar m.m. som omhändertas ska när förrättningen avslutas överlämnas till granskningsledaren.

Om förvaltningsrätten har beslutat att underrättelsen om beslutet om bevissäkring ska delges är Kronofogden skyldig att göra detta. Om granskningsledaren verkställer beslutet



får i stället Skatteverket anlitas för delgivningen (17 kap. 7 § skatteförfarandeförordningen).

**Begäran om undantag**

Den som är föremål för bevissäkring har möjlighet att begära att vissa handlingar ska undantas. Det är granskningsledaren som ska ta ställning till en sådan begäran. Om granskningsledaren anser att handlingen bör granskas ska granskningsledaren omedelbart försegla och överlämna den till förvaltningsrätten som ska pröva om handlingen ska undantas (47 kap. 4 § SFL).

**Eftersökning i datorer m.m.**

Ofta är det elektroniska handlingar som ska eftersökas. Om det är nödvändigt får Kronofogden använda den granskades tekniska hjälpmedel, t.ex. datorer och i vissa fall mobil-telefoner, för att ta fram elektroniskt lagrad information (69 kap. 9 § första stycket SFL). Om det finns synnerliga skäl får det tekniska hjälpmedlet tas om hand (69 kap. 9 § andra stycket SFL). Vid bedömningen av om det föreligger synnerliga skäl är en allmän utgångspunkt att myndigheten ska försöka minimera skadan för den enskilde. En avvägning måste göras mellan behovet av att genomföra granskningen utanför verksamhetslokalerna och det men den enskilde utsätts för genom att under en viss tid inte ha tillgång till sin tekniska utrustning (prop. 2010/11:165 s. 1174 f.). Vidare gäller att Kronofogden om möjligt ska lämna kvar kopior av elektroniska upptagningar hos innehavaren (69 kap. 8 § SFL).

**Spegling**

Det kan i vissa fall bli aktuellt att ta hand om en dator i syfte att föra över information (samtliga data) till en annan hårddisk, s.k. spegling. Om det kan antas att det blir aktuellt att omhänderta en dator för att den ska speglas bör Skatteverket ta upp denna fråga med Kronofogden redan när verkställigheten planeras. I praktiken förekommer det att den granskade har önskemål om att datorn ska omhändertas för spegling på Skatteverkets kontor beroende bl.a. på vilken typ av verksamhet som bedrivs och hur lång tid det skulle ta att utföra speglingen på plats. Spegling kan göras i företagets verksamhetslokal eller hos Skatteverket.

**Kronofogdens dokumentation**

När bevissäkring har verkställts ska bevis över verkställigheten utfärdas. Av beviset som ska överlämnas till den granskade och annan som berörs av åtgärden ska det framgå när och var verkställigheten skett, vilka som var närvarande samt annat av betydelse. Om handlingar eller annat har omhändertagits ska beviset innehålla en förteckning över detta. Särskilda blanketter finns framtagna.

Handlingar och annat som har omhändertagits ska lämnas tillbaka av Skatteverket när de inte längre behövs. Detta beslutas av granskningsledaren (69 kap. 12 § SFL).

Kronofogdens beslut om åtgärder i samband med verkställighet kan överklagas enligt UB:s regler (69 kap 18 § SFL).

En utförlig redogörelse för reglerna om [bevissäkring finns i Kronofogdens handbok för specialverkställighet](#).

**14.1.6 Handräckning i vissa andra fall**

I flera speciallagar finns bestämmelser om handräckning. Här beskrivs reglerna i några av dessa lagar.

**Miljöbalken**

Enligt 26 kap. 9–13 §§ miljöbalken får en tillsynsmyndighet meddela förelägganden och förbud som behövs i ett enskilt fall för att balken ska efterlevas. Om ett föreläggande eller förbud inte följs får tillsynsmyndigheten begära verkställighet hos Kronofogden som får verkställa tillsynsmyndighetens beslut enligt UB (26 kap. 17 § första stycket miljöbalken). Det är Naturvårdsverket, Havs- och vattenmyndigheten, generalläkaren, länsstyrelsen, andra statliga myndigheter och kommunerna i enlighet med vad regeringen bestämmer (26 kap. 3 § miljöbalken) som har ansvaret för tillsynen enligt miljöbalken.

**Plan- och bygglagen**

Med stöd av plan- och bygglagen (PBL) får byggnadsnämnden i vissa fall meddela förelägganden för att åstadkomma rättelse. Ett sådant föreläggande kan t.ex.

ges om en fastighetsägare utan lov har vidtagit en åtgärd som kräver bygglov. Följs inte ett föreläggande som innebär att åtgärden kan utföras genom byggnadsnämndens försorg kan nämnden besluta att åtgärden ska utföras på den försumliges bekostnad och hur det ska ske, 11 kap. 27 § tredje stycket PBL. Kronofogden ska inte genomföra de aktuella åtgärderna, men lämna den hjälp som behövs för att ett sådant beslut ska kunna genomföras, 11 kap. 29 § PBL. Biträdet kan innebära att t.ex. lås ska brytas, men det kan också bli aktuellt för Kronofogden att lämna hjälp i rent praktiska frågor.

Därutöver gäller att byggnadsnämnden eller annan tillsynsmyndighet har möjlighet att i vissa fall ansöka om handräckningsutslag hos Kronofogden och att därefter begära verkställighet av utslaget (11 kap. 3 och 39 §§ PBL). Det är då, till skillnad från vad som gäller när enbart biträde ska lämnas, bestämmelserna i 16 kap. 11-12 a §§ UB som ska tillämpas.

## Väglagen

I väglagen finns bestämmelser om byggande, drift och brukande av vägar. Det finns vidare bestämmelser för vad som får utföras på marken och utrymmet i anslutning till vägen, det s.k. vägområdet. När någon bryter mot dessa bestämmelser kan Kronofogden i olika grad medverka för att åstadkomma rättelse (72 § väglagen).

När ledningsarbeten eller byggnader uppförts i strid mot vissa bestämmelser i väglagen (44, 47 och 48 §§) eller mot en föreskrift eller ett förbud som meddelats med stöd av dessa bestämmelser får Kronofogden meddela särskild handräckning för att åstadkomma rättelse, 72 § första stycket väglagen. Beslutet om särskild handräckning verkställs av Kronofogden enligt 16 kap. 11–12 a §§ UB.

När någon bryter mot en föreskrift eller ett förbud enligt 46–48 §§ väglagen och det inte är fråga om uppförande av en byggnad får Kronofogden vidta åtgärd för rättelse, 72 § andra stycket väglagen. Det kan t.ex. handla om att någon utan tillstånd satt upp reklamskyltar inom ett avstånd av 50

meter från ett vägområde. Vid en sådan ansökan ska Kronofogden vidta de åtgärder som behövs för att åstadkomma rättelse. Någon exekutionstitel i vanlig bemärkelse behövs inte. Vilka befogenheter som Kronofogden har och vilka åtgärder myndigheten får vidta med stöd av bestämmelsen framgår inte av förarbetena. Bestämmelserna i 16 kap. 11–12 a §§ UB får emellertid anses vägledande för hur verkställigheten bör gå till.

Enligt 72 § tredje stycket väglagen ska Kronofogden lämna det biträde som behövs för att beslut av länsstyrelsen enligt 64 § andra stycket väglagen ska kunna genomföras. Det handlar om att någon inte har iakttagit länsstyrelsens föreläggande om att i vissa situationer ta bort en byggnad eller annan anläggning eller anordning enligt 52 § väglagen. Efter att länsstyrelse fattat beslut om hur åtgärden ska ske kan det bli aktuellt för Kronofogden att lämna sådant biträde. Det är alltså inte Kronofogden som genomför själva åtgärderna utan myndigheten lämnar endast biträde, t.ex. låter öppna lås.

#### **Elektronisk identifiering**

Enligt 5 § lag (2016:561) med kompletterande bestämmelser till EU:s förordning om elektronisk identifiering kan tillsynsmyndigheten (Post- och telestyrelsen) begära biträde av Kronofogden för att få upplysningar och tillträde till områden och utrymmen.

Vilka befogenheter som Kronofogden har och vilka åtgärder myndigheten får vidta med stöd av bestämmelsen framgår inte av förarbetena. Bestämmelserna i 16 kap. 11–12 a §§ UB får emellertid anses vägledande för hur verkställigheten bör gå till.

#### **Konkurrenslagen**

Konkurrensverket får begära handräckning hos Kronofogden när verket genomför undersökningar med stöd av konkurrenslagen (5 kap. 10 § konkurrenslagen). Det gäller också när en sådan undersökning genomförs på begäran av en konkurrensmyndighet i en annan EU-medlemsstat eller av Europeiska kommissionen (5 kap. 15–17 §§ konkurrenslagen).

När undersökningen genomförs har Konkurrensverket enligt 5 kap. 6 § konkurrenslagen rätt att granska bokföring och andra affärshandlingar kopiera eller göra utdrag ur bokföring och affärshandlingar begära muntliga förklaringar direkt på platsen och få tillträde till lokaler, markområden, transportmedel och andra utrymmen.

När handräckning lämnas får detta avse de åtgärder som anges i 6 § punkt 1, 2 eller 4. Vid verkställigheten gäller UB:s bestämmelser om verkställighet av förpliktelser som inte avser betalningsskyldighet eller avhysning, dvs. 16 kap. 11–12 a §§ UB. Därutöver föreskrivs att Kronofogden inte ska underrätta den hos vilken undersökningen ska genomföras innan verkställigheten sker.

En utförlig genomgång av reglerna om undersökningar enligt konkurrenslagen finns i Kronofogdens [handbok för specialverkställighet](#).

### Kontrollbesök

När Europeiska kommissionen har beslutat om ett kontrollbesök har kommissionen enligt 13 § lagen (2013:388) om tillämpning av Europeiska unionens statsstödsregler rätt att få handräckning hos Kronofogden för att

12. granska räkenskaper och andra affärshandlingar samt ta kopior av dessa handlingar, och
13. få tillträde till samtliga lokaler och markområden som utnyttjas av det berörda företaget.

Vid sådan handräckning gäller, liksom vid handräckning enligt konkurrenslagen, bestämmelserna i UB om verkställighet av förpliktelser som inte avser betalningsskyldighet eller avhysning. Därutöver finns också i 2013 års lag en föreskrift om att Kronofogden inte ska underrätta företaget om en begäran om handräckning innan verkställighet sker.

Vidare har kommissionen rätt att få handräckning av Kronofogden också när den har beslutat om kontrollbesök enligt vad som anges i 34 a § skogsvårdslagen.

**Avgift**

Kronofogden ska inte ta ut någon avgift enligt FAK när handräckning lämnas enligt 34 a § skogsvårdslagen, 13 § 2013 års lag eller 5 kap. 10 eller 17 § konkurrenslagen (3 § andra stycket FAK).

## **14.2 Kvarstad**

Bestämmelserna om kvarstad i tvistemål och brottmål finns i 15 respektive 26 kap. RB. Allmän domstol kan besluta om kvarstad innan talan i tvistemålet har väckts. Talan måste väckas inom en månad från det att beslutet om kvarstad meddelades. Om detta inte sker och sökanden inte istället ger in en ansökan om betalningsföreläggande eller, om saken ska prövas i annan ordning t.ex. inom ramen för ett skiljeförfarande, inleder ett sådant förfarande inom en månadsfristen, upphör kvarstaden att gälla (15 kap. 7–8 §§ RB). Se i fråga om brottmål 26 kap. 5–6 §§ RB.

Ett beslut om kvarstad kan också meddelas under rättegången eller i samband med att dom meddelas.

**Förutsättningarna för kvarstad för fordran**

För att kvarstad ska beviljas måste sökanden i ett tvistemål visa sannolika skäl för att han har en fordran som är eller kan antas bli föremål för rättegång eller prövning i annan liknande ordning. Vidare måste det finnas risk för att svaranden genom att avvika, skaffa undan egendom eller agera på annat sätt undandrar sig att betala skulden. En förutsättning är i regel också att sökanden ställer säkerhet hos domstolen för den skada som kan tillfogas motparten. Om det är fara i dröjsmål kan ett interimistiskt beslut om kvarstad meddelas utan att motparten först har fått tillfälle att yttra sig. Förutsättningarna för kvarstad i brottmål skiljer sig något från vad som gäller i tvistemål, då det krävs att någon är skäligen misstänkt för brott.

Ett beslut om kvarstad i tvistemål får verkställas genast (17 kap. 14 § andra stycket p. 4 och när det gäller brottmål

30 kap. 12 § första stycket p. 3 RB). Någon säkerhet behöver inte ställas hos Kronofogden.

**Förvarstagande i brottmål**

Enligt 26 kap. 3 § RB får alla typer av egendom, även fast egendom, tas i förvar av åklagaren i avvaktan på att kvarstad utverkas. Detta gäller inte enbart vid förverkande av utbyte av brottslig verksamhet utan även i fråga om vanliga förverkanden, företagsbot m.m. och ersättning till målsäganden, dvs. den som har lidit skada genom brott.

Om fast egendom eller tomträtt tas i förvar ska åklagaren genast underrätta inskrivningsmyndigheten och ange den fordran för vilken förvar har beslutats (31 § förundersökningskungörelsen). Om det är en fordran eller någon annan rättighet, t.ex. bankmedel som tas i förvar ska åklagaren meddela förbud för gäldenären eller annan förpliktad (sekundogäldenären) att fullgöra sin förpliktelse till någon annan än Kronofogden (26 kap. 3 a § RB). När t.ex. bankmedel tas i förvar ska åklagaren även underrätta Kronofogden (32 §§ förundersökningskungörelsen). Denna underrättelse måste registreras hos Kronofogden på ett sådant sätt att uppgifter om förvarstagandet finns lätt tillgängliga. Att detta sker är viktigt då det kan inträffa att medel inbetalas till Kronofogden innan verkställighet av beslutet om kvarstad har begärts.

**Frysningsbeslut**

Ett frysningsbeslut är ett förstadium till en ansökan om rättslig hjälp i brottmål eller verkställighet av andra länders förverkandebeslut (se lagen om erkännande och verkställighet inom Europeiska unionen av frysningsbeslut). Ett frysningsbeslut skickas från en annan medlemsstat direkt till behörig åklagare här i landet. Om frysningsbeslutet gäller värdet av förverkad egendom, anger åklagaren i en verkställbarhetsförklaring att beslutet ska verkställas som ett kvarstadsbeslut i brottmål. Ett frysningsbeslutet jämföras fullt ut med ett beslut om kvarstad meddelat av svensk domstol. Vid verkställigheten är UB:s bestämmelser tillämpliga i samma utsträckning som när det gäller ett svenskt beslut om kvarstad

Åklagaren får ta lös egendom i förvar till dess frysningsbeslutet har verkställts av Kronofogden. Polismyndigheten, Tullverket eller Kustbevakningen ska biträda åklagaren när egendom ska tas i förvar (3 kap. 11–12 §§ frysninglagen).

**Kvarstad i avvaktan på konkurs**

Beslut om kvarstad kan också meddelas i avvaktan på att en ansökan om konkurs prövas (2 kap. 11 § konkurslagen). Ett sådant beslut kan avse all gäldenärens egendom eller egendom av visst värde och gäller fram till dess att frågan om konkurs avgörs. När beslut om konkurs fattas finns det inte längre något behov av kvarstad, då gäldenären förlorar rådigheten över egendomen. Om ansökan om konkurs skulle ogillas ska egendomen lämnas tillbaka.

I Kronofogdens [handbok för specialverkställighet](#) finns mer information om kvarstad i brottmål, frysningsbeslut samt kvarstad i avvaktan på att en konkursansökan prövas.

**Underrättelse**

Kronofogden ska i regel inte underrätta svaranden innan förrättningen om att verkställighet av kvarstad har sökts. I 15 kap. 1 § UF föreskrivs att Kronofogden ska verkställa kvarstad skyndsamt (se även JO 1985/86 s. 377 = RIC 44/85). Ansökan om verkställighet kan ske per telefax (15 kap. 2 § UF).

**Verkställighet av kvarstad för fordran**

Särskilda bestämmelser om kvarstad för fordran finns i 16 kap. 13–15 §§ UB. Verkställighet av en kvarstad följer i stora delar vad som gäller för utmätning. Den viktigaste skillnaden är att egendom som belagts med kvarstad i regel inte ska säljas. I 16 kap. 13–14 §§ UB hänvisas till flera bestämmelser om utmätning, som ska tillämpas. Samma regler gäller för tillgångsundersökningen och förrättningen som i mål om utmätning, men i mål om kvarstad har sökanden ofta anvisat egendom. När det finns särskilda skäl får Kronofogden utan att först underrätta svaranden skaffa sig tillträde till en bostad i innehavarens frånvaro med stöd av 2 kap. 17 § UB. I regel är detta krav uppfyllt när det är ett kvarstadsbeslut som ska verkställas.



Bland de viktigare bestämmelserna om verkställigheten kan följande nämnas:

- Endast utmättningsbar egendom kan kvarstadsbeläggas. Reglerna i 5 kap. UB om undantag från utmätning ska följas.
- Kronofogden ska kvarstadsbelägga egendom i samma ordning som den skulle ha utmätts. Kronofogden får emellertid inte lägga kvarstad på lön eller annan ersättning som avses i 7 kap. UB innan den har betalats ut och kan utmätas (16 kap. 13 § andra stycket UB).
- Om viss egendom tidigare har belagts med kvarstad ska ett nytt kvarstadsbeslut om möjligt verkställas i annan egendom. Det gäller dock inte om sökandens fordran har särskild förmånsrätt i egendomen.
- Kronofogden har samma skyldighet att efterforska tillgångar som vid utmätning.
- Gälldenären och tredje mannen har samma upplysningsplikt som vid utmätning. Gälldenären kan åläggas att upprätta en förteckning över sina tillgångar och att på heder och samvete bekräfta uppgifterna.
- I samband med kvarstad får föreläggande för sökanden och tredje man enligt 4 kap. 20–21 §§, 22 § andra stycket, 23 och 26 §§ UB inte meddelas.
- Reglerna om säkerställande av utmätning i 6 kap. UB gäller också vid kvarstad. Kronofogden avgör om egendomen ska tas i förvar, förseglas eller märkas. Vanligtvis omhändertas egendomen eftersom ett beslut om kvarstad innebär att det finns risk att egendomen skingras. Någon gång kan det även förekomma att lös egendom som inte är tillgänglig vid förrättningen beläggs med kvarstad (jfr avsnitt 4.6). Det är sällsynt att förutsättningarna för det är uppfyllda.
- Om ett kvarstadsbelagt fartyg eller luftfartyg står under tullövervakning får Kronofogden enligt 6 kap. 10 a § UB begära hjälp av Tullverket för att hindra att fartyget eller luftfartyget avgår. Detta gäller också gods i fartyget eller luftfartyget. Enligt lagen om

frihet från kvarstad för vissa luftfartyg får kvarstad inte läggas på vissa luftfartyg som används i yrkesmässig trafik.

- Fast egendom kan kvarstadsbeläggas när den kan utmätas.
- När fast egendom kvarstadsbelagts kan Kronofogden vidta samma åtgärder som efter utmätning, t.ex. ta vård om tillbehör och utse en syssloman. Vidare ska Kronofogden värdera fastigheten översiktligt. I ett kvarstads mål ska man däremot inte beskriva och värdera fastigheten på samma sätt som inför en exekutiv försäljning.
- Att fastigheten kvarstadsbelagts hindrar inte att fastighetsägaren pantförskriver pantbrev i fastigheten (4 kap. 29 § andra stycket jämförd med 16 kap. 14 § andra stycket UB) om Kronofogden inte har tagit pantbrevet i förvar enligt 12 kap. 5 § UB, jämförd med 16 kap. 13 § UB. Samma regler som vid utmätning om omhändertagande och spärrmarkering av obelånade pantbrev gäller).
- Obelånade företagsinteckningsbrev bör tas i förvar för att förhindra att de belånas eller lämnas som säkerhet för en skuld (6 kap. 5 § jämförd med 16 kap. 13 § UB).
- Verkställighet av kvarstad kan självrättas av Kronofogden.
- Kronofogden får inte lägga kvarstad på lön eller någon annan förmån som avses i 7 kap. UB innan den har betalats ut och kan utmätas (16 kap. 13 § andra stycket UB).
- Kvarstad får inte läggas på en fastighets framtida avkastning, t.ex. hyror som inte har förfallit till betalning (KUB V s. 588). Om fastigheten belagts med kvarstad kan däremot Kronofogden eller den som myndigheten förordnar som syssloman ta emot arrendeavgift, hyra eller annan avkastning som ska betalas under den tid kvarstaden gäller.

**Bestämmelser i UF**

För kvarstad gäller enligt 15 kap. 3 § UF bl.a. följande bestämmelser i utskökningsförordningen:

- Gälldenären ska underrättas om tid och plats för verkställigheten endast om det kan antas att handläggningen av målet därigenom främjas. Det är i regel olämpligt att Kronofogden i förväg underrättar om att en kvarstad ska verkställas (6 kap. 3 § UF).
- Om inte gälldenären, men däremot någon närstående, anträffas vid förrättningen ska han eller hon uppmanas att närvara (6 kap. 3 § andra stycket UF).
- Innan en gälldenär på heder och samvete bekräftar uppgifter om sina tillgångar i en förteckning eller vid förhör enligt UB, ska Kronofogden erinra honom om att det är straffbart att lämna osanna eller ofullständiga uppgifter (6 kap. 4 § UF).
- Om det är aktuellt att kvarstadsbelägga fast egendom, skepp, luftfartyg eller intecknade reservdelar till luftfartyg ska sökanden, om fordran inte är förenad med särskild förmånsrätt, uppmanas att ange om han begär att egendomen ska beläggas med kvarstad (6 kap. 6 § UF).
- Sökanden ska underrättas om egendom kvarstadsbeläggs med förbehåll om att ett visst belopp undantas på grund av beneficiestämmelserna (6 kap. 10 § UF).
- Förbud och underrättelser ska ske skriftligt och delges sekundogälldenärer, andra förpliktade, bostadsrättsföreningar, tredje man som innehar egendom, panthavare, förvärvare/överlåtare när en fastighetsöverlåtelse är beroende av villkor samt pantbrevsinnehavare (6 kap. 11 § UF).
- När en provisorisk åtgärd har vidtagits på grund av att kvarstad inte genast har kunnat verkställas ska gälldenären underrättas. Underrättelsen ska delges om det inte är känt att gälldenären inte kan anträffas (6 kap. 12 § UF).
- Om det kan antas att egendomen tillhör någon annan än gälldenären eller att Kronofogdens beslut att kvarstadsbelägga egendomen på annat sätt gör intrång i tredje mans rätt ska denne underrättas (6 kap. 16 § UF).

- När en kvarstad har hävts eller självrättats ska sökanden, gäldenären och andra vars rätt berörs av beslutet underrättas på samma sätt som när en utmätning har hävts eller självrättats (6 kap. 17 § UF).
- Innan åtgärder som medför höga kostnader genomförs för att förhindra värdeminskning av kvarstadsbelagd egendom ska Kronofogden om det är möjligt höra sökanden och när det är lämpligt gäldenären (6 kap. 18 § UF).
- När fartyg, luftfartyg eller gods i fartyg eller luftfartyg har kvarstadsbelagts och fartyget finns i Sverige ska Tullverket underrättas om verkets medverkan behövs (6 kap. 22 § UF).
- När ett patent, en mönsterrätt eller ett varumärke har kvarstadsbelagts ska Kronofogden underrätta Patent- och registreringsverket. Statens Jordbruksverk ska underrättas om växtförädlarrätt beläggs med kvarstad (6 kap. 23 § UF).
- Om Kronofogden vid kvarstad av en fastighet har förbjudit ägaren att upplåta rättighet ska ägaren delges förbudet (12 kap. 8 § första stycket UF). Kronofogden kan medge undantag från ett sådant förbud och vad som i övrigt är förbjudet enligt 12 kap. 6 § UB efter att först ha hört sökanden (12 kap. 8 § andra stycket UF).
- Avkastning som Kronofogden eller en syssloman uppbär får användas för att betala nödvändiga utgifter för fastighetens vård och underhåll (12 kap. 10 § UF).

#### **Rättsverkningar**

Kvarstadens rättsverkningar inträder när Kronofogden har beslutat att belägga viss egendom med kvarstad (KUB V s. 590). Även om kvarstaden inte har säkerställts är det förbjudet för gäldenären att överlåta egendomen eller att på något annat sätt förfoga över den till skada för sökanden (16 kap. 14 § första stycket UB). Överlåtelseförbudet vid kvarstad är mer långtgående än vid utmätning. En kvarstadsbelagd fastighet får till skillnad från en utmätt fastighet, inte överlåtas. Kronofogden kan dock,

efter att ha hört sökanden, medge undantag från överlåtelse- och förfogandeförbudet om det finns särskilda skäl. En situation där Kronofogden kan medge undantag är t.ex. när gäldenären pantförskriver egendomen till kvarstadsborgenären.

Gäldenären får använda den kvarstadsbelagda egendomen i samma utsträckning som gäller vid utmätning. En förutsättning i båda fallen är att egendomen inte har omhändertagits eller förseglats (6 kap. 4 § UB). För fast egendom finns särskilda regler i 12 kap. 6 § UB, som gäller också vid kvarstad.

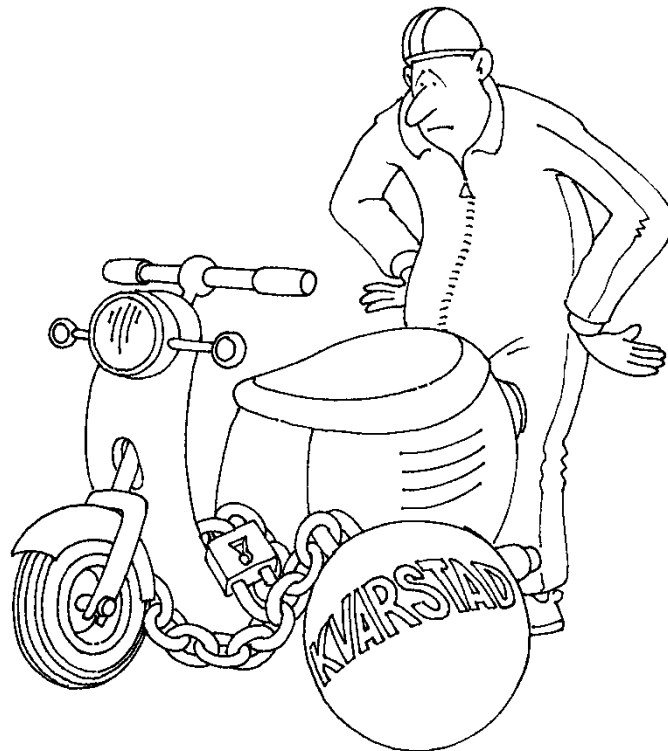

Kvarstad medför normalt inte att egendomen ska säljas. Om lös egendom har kvarstadsbelagts och snabbt minskar i värde eller kräver alltför kostsam vård får den emellertid säljas på begäran av någon av parterna (16 kap. 14 § tredje

stycket UB). Innan Kronofogden fattar beslut ska Kronofogden höra den part som inte har begärt försäljning (15 kap. 8 § UF). Om det finns särskilda skäl som talar mot att egendomen säljs får det inte ske. När det ska bedömas om kvarstadsbelagd egendom ska säljas ska egendomens värde sättas i relation till storleken av förvaringskostnaden, se KUB V s. 591 och RH 1993:112.

Kronofogden har vid kvarstad samma befogenheter som vid utmätning att genomföra åtgärder för att egendomen inte ska minska i värde (16 kap. 14 § andra stycket och 4 kap. 31 § UB). Det kan t.ex. gälla:

- avbryta preskription av en fordran
- uppmana sekundogäldenären att betala en förfallen fordran
- bevaka en fordran i sekundogäldenärens konkurs eller
- bevaka den rätt som kvarstadsbelagda aktier är förenade med vid fond- eller nyemission.

### **Förmånsrätt**

Kvarstad och betalningssäkring ska i förmånsrättshänseende behandlas på samma sätt. Vad som här sägs om kvarstad gäller således även betalningssäkring (69 kap. 15 § SFL), bortsett från att bestämmelserna om förvarstagande enligt RB och SFL skiljer sig åt.

Kvarstad medför inte förmånsrätt. Om den egendom som kvarstadsbelagts senare utmäts för en annan oprioriterad fordran får kvarstadsborgenären samma förmånsrätt som om egendomen samtidigt utmäts också för kvarstadsfordran, (16 kap. 15 § andra stycket UB). Kvarstaden och utmätningen får då förmånsrätt i förhållande till storleken av respektive fordran. En förutsättning för detta är att det är fråga om en helt annan fordran och inte en del av den fordran som har föranlett kvarstaden (KUB V s. 593).

Kvarstaden förlorar emellertid sin förmånsrätt (utmätningssverkan) om utmätningen p.g.a. betalning, överklagande eller av något annat skäl bortfaller innan

utmätning skett för kvarstadsborgenärens fordran. En annan sak är att en kvarstad som fått förmånsrätt behåller sin förmånsrätt när kvarstaden har hävts på grund av att gäldenären har försatts i konkurs (NJA 2010 s. 454).

Det är inte ovanligt att Kronofogden handlägger mål om utmätning redan när en ansökan om verkställighet av kvarstad kommer in. Om detta är fallet bör Kronofogden undvika att kvarstad och utmätning verkställs i samma egendom. I de fall gäldenären också äger annan egendom än den som beläggs med kvarstad ska den egendomen i första hand bli föremål för utmätning bortsett från det fall då utmätningsborgenärens fordran är förenad med särskild förmånsrätt i den kvarstadsbelagda egendomen (16 kap. 15 § första stycket UB). Vidare ska Kronofogden beakta tillgångar som anvisats i kvarstadsmålet också i utmätningsmålet och vice versa, 4 kap. 9 § UB (se även KUB V s. 134).

Kvarstad och utmätning verkställs i praktiken ofta vid samma tidpunkt. Detta har inte lett till någon kritik från JK, som uttalat att det "närmast" varit en skyldighet för Kronofogden att verkställa utmätning och kvarstad samtidigt (JK:s beslut 1983-11-07, dnr 1902-83-21 = RIC 11/84 och 2010-02-24, dnr 7344-08-40). När verkställigheten sker samtidigt innebär det emellertid att kvarstaden inte får någon förmånsrätt, vilket kan medföra stötande resultat t.ex. genom att en kvarstadsborgenär som anvisat egendom, som annars kanske inte hade kunnat bli föremål för utmätning helt går miste om betalning.

Om en ansökan om verkställighet av kvarstad och en ansökan om utmätning kommer in samtidigt verkställs normalt kvarstaden först med hänsyn till skyndsamhetskravet som gäller vid kvarstad. Gäldenären i ett utmätningsmål ska dock som regel underrättas innan utmätning sker. Den omständigheten att det sker verkställighet av kvarstad medför inte att det med automatik ska anses vara fara i dröjsmål i utmätningsmålet.

På motsvarande sätt verkställs kvarstaden före utmätningen om utmätningens målet ligger kvar hos Kronofogden efter ett resultatlöst utmätningförsök. Kronofogden ska varken sträva efter att utmätningens verkan ska inträffa eller inte inträffa utan ska handlägga kvarstaden utan beaktande av 16 kap. 15 § UB (se vidare KUB V s. 594 f.).

Om kvarstad och utmätning verkställs samma dag ska klockslagen för respektive beslut anges. Anledningen är att utmätning vid ett senare tillfälle medför att kvarstadsfordringen får förmånsrätt i den egendom i vilken verkställighet skett, se ovan.

När egendom har tagits i förvar av åklagaren och ett beslut om kvarstad därefter har meddelats medför förvarstagandet att utmätningens verkan uppstår på dagen för åklagarens beslut om samma egendom senare utmäts för någon annan borgenärs räkning. Detta följer av att det i bestämmelsen i 26 kap. 3 a § RB om verkan av ett förvarstagande föreskrivs att i fråga om utmätning av egendom som tagits i förvar gäller vad som är föreskrivet i 16 kap 15 § UB om utmätning av egendom som belagts med kvarstad för fordran.

**Egendom som ingår i företagshypotek**

Vid verkställighet av kvarstad uppstår ingen förmånsrätt, men det måste finnas ett överskott i egendomen (16 kap. 13 § och 4 kap. 3 § UB). Det innebär att en företagshypotekshavarens förmånsrätt i egendomen måste beaktas. Eftersom verkställighet är brådsakande finns det inte alltid tid att först utreda företagshypoteket. Detta medför att åtgärden måste hävas om det efter verkställighet framkommer att hypotekshavaren begär betalning och övervärde saknas i den säkerställda egendomen. Därför bör i första hand egendom säkras som inte ingår i hypoteksunderlaget. Detsamma gäller vid betalningssäkring. I avsnitt 6.4 finns information om företagshypotek och dess betydelse vid utmätning.



**Separationsrätt  
vid vissa  
fordringsanspråk**

När det gäller vissa typer av brottmål måste Kronofogden utreda om de medel som har tagits i förvar tillhör gäldenären eller om kvarstadsborgenären ska anses ha separationsrätt exempelvis till medel på gäldenärens konto på grund av att de rätteligen tillhör honom. Denna fråga kan bl.a. bli aktuell att utreda om en person har frånhänts medel på sitt bankkonto och som därefter överförs till gärningsmannens konto. Medel på bankkonto får enligt 4 kap. 17 § UB utmätas endast om det framgår att egendomen tillhör gäldenären och omständigheter som talar mot att egendomen tillhör gäldenären måste beaktas, se NJA 2009 s. 500 samt JK:s beslut den 16 december 2014 (dnr 725-13-40) respektive 22 juni 2015 (dnr 3301-14-40).

**Underrättelser  
om verkställd  
kvarstad**

Gäldenären ska underrättas om beslut att kvarstadsbelägga egendom (6 kap. 9 § UF jämförd med 15 kap. 3 § UF). I underrättelsen ska Kronofogden påminna om att det är förbjudet att överlåta eller på annat sätt förfoga över den kvarstadsbelagda egendomen till skada för sökanden utan medgivande från Kronofogden. Av underrättelsen ska det också framgå att en överträdelse av överlåtelse- och förfogandeförbudet är straffbart enligt 17 kap. 13 § brottsbalken.

Eftersom sökanden har stort intresse av att känna till om Kronofogden har säkrat tillgångar bör myndigheten alltid underrätta sökanden om resultatet av verkställigheten.

När fast egendom kvarstadsbelagts eller en sådan åtgärd har upphävts ska Kronofogden enligt 15 kap. 6 § UF genast underrätta inskrivningsmyndigheten, som ska anteckna kvarstaden respektive upphävandet i fastighetsregistret. I underrättelsen ska anges den fordran för vilken kvarstaden verkställts. Efter att kvarstaden har antecknats kan lagfart inte beviljas om egendomen har överlåtits efter kvarstadsbeslutet (20 kap. 6 § p. 5 jordabalken). Vidare ska en ansökan om in-teckning avslås när fastigheten eller en andel i fastigheten är kvarstadsbelagts eller tagits i förvar av åklagaren (22 kap. 3 § p. 6 jordabalken).

När ett skepp eller skeppsbyggen har kvarstadsbelagts ska Kronofogden enligt 15 kap. 4 § UF underrätta Transportstyrelsen eller motsvarande utländska myndighet. Kronofogden ska lämna underrättelsen per telefon eller telefax och därefter bekräfta den skriftligt. Motsvarande ska också ske om kvarstaden upphävs.

När ett registrerat luftfartyg eller intecknade reservdelar till ett sådant luftfartyg eller andel i sådan egendom har kvarstadsbelagts ska Kronofogden underrätta inskrivningsmyndigheten och Transportstyrelsen (15 kap. 5 § UF).

**Kvarstadsfordran fastställs**

När ett mål i vilket kvarstad har beviljats avgörs ska domstolen ta ställning till om åtgärden fortfarande ska bestå (15 kap. 8 § tredje stycket och 26 kap. 6 § andra stycket RB). Om det i domen inte har gjorts något uttalande om vad som ska gälla i fråga om kvarstaden så förfaller kvarstadsbeslutet och saknar därefter verkan.

**Förverkande m.m.**

Fordringar i brottmål som utgör allmänt mål, dvs. böter, vite, förverkande och företagsbot, får inte verkställas förrän domen har vunnit laga kraft (3 kap. 23 § andra stycket UB). Vidare tar det lång tid innan ansökan om indrivning för sådana fordringar ges in maskinellt. För att undvika att det uppstår ett "glapp", som får till följd att Kronofogden måste lämna tillbaka den egendom som belagts med kvarstad, trots att fordringsanspråket har fastställts av domstol ingår det i åklagarnas rutiner att yrka att kvarstaden ska bestå två månader efter det att domen har vunnit laga kraft om inte verkställighet dessförinnan skett, se Åklagarmyndighetens och Ekobrottsmyndighetens handbok Förverkande m.m. – Åtgärder mot ekonomiska fördelar av brott s. 41.

Att åklagarna yrkar två månader beror på att indrivning enligt 4 § fjärde stycket IF ska begäras senast inom två månader räknat från den dag som domen vann laga kraft. Om tidsfristen i ett enskilt fall inte skulle vara tillräcklig eller det är angeläget att snabbt få till stånd en utmätning

på grund av att ett dröjsmål skulle äventyra indrivningen har åklagaren möjlighet att ansöka om verkställighet (s.k. snabbrestförelse) så snart det finns en lagakraftvunnen dom (4 § sista stycket IF).

**Skadestånd till målsäganden**

Om kvarstaden gäller skadestånd till målsäganden är åklagaren inte behörig att begära verkställighet. Målsäganden måste själv ansöka om verkställighet hos Kronofogden av såväl kvarstad som dom. En dom varigenom ett skadestånd har dömts ut, kan till skillnad från fordringar avseende förverkande m.m. verkställas omedelbart efter det att domstolen har fastställt betalningsskyldigheten. Det finns emellertid trots detta en risk för att kvarstadsbelagd egendom också i dessa mål måste lämnas tillbaka. Detta kan bli fallet om domstolen inte har förordnat att kvarstaden ska bestå under viss tid eller om målsäganden inte ansöker om utmätning inom den tidsfrist som har föreskrivits i domen för hur länge kvarstaden ska bestå.

**14.3 Kvarstad för bättre rätt**

Om någon visar sannolika skäl för att han har bättre rätt till viss egendom får domstolen enligt 15 kap. 2 § RB förordna om kvarstad på egendomen. En förutsättning för att kvarstad ska kunna meddelas är att det finns risk att motparten gömmer undan, väsentligt försämrar eller förfogar över egendomen på ett sätt som är till skada för sökanden. Vidare krävs att frågan är föremål för rättegång eller för prövning i annan liknande ordning eller kan antas bli det.

**Verkställighet av kvarstad för bättre rätt**

Verkställigheten går endast ut på att säkerställa den specifika egendom som domstolen har belagt med kvarstad. Kronofogdens uppgift är att vidta de åtgärder som krävs för att säkerställa kvarstaden. Vid verkställigheten ska Kronofogden tillämpa reglerna i 6 kap. UB om säkerställande av utmätning. Det ligger dock i sakens natur att egendomen inte ska värderas av Kronofogden. Vidare är reglerna i 12 kap. 5 § UB om att

Kronofogden får omhänderta pantbrev tillämpliga (16 kap. 16 § UB).

Eftersom domstolen redan har bestämt vilken egendom som belagts med kvarstad, ska Kronofogden inte bedöma vem egendomen tillhör (RH 1991:4). I praktiken kan det dock någon gång bli aktuellt att göra bedömningar av detta slag. Anledningen är att det kan visa sig att egendomen finns hos någon annan än svaranden samtidigt som huvudregeln är att verkställighet endast får ske mot den som exekutionstiteln utpekar, (se Gregow, Kvarstad och andra säkerhetsåtgärder enligt 15 kap. RB s. 134f, KUB V s. 566 f och avsnitt 14.1.1 om utgivningsdomar).

Om verkställighet inte kan ske på grund av att egendomen inte finns i svarandens besittning får sökanden ta ställning till om han ska vända sig mot tredje man och yrka kvarstad mot honom hos domstolen.

Kvarstad för bättre rätt medför samma rättsverkningar som kvarstad för fordran, bortsett från att utmättningsverkan inte kan uppstå. Detta framgår av 16 kap. 16 § jämförd med 16 kap. 14 § UB. Ytterligare en skillnad är att pantbrev som gäller i egendomen inte får belånas utan tillstånd från Kronofogden. Det krävs inte, såsom vid kvarstad för fordran att pantbrevet har tagits i förvar av Kronofogden för att det ska vara förbjudet att belåna det. Vidare är det inte heller tillåtet att pantsätta skuldebrev som intecknats i luftfartyg eller reservdelar till luftfartyget. Efter hörande av sökanden kan undantag från pantsättningsförbudet medges om det finns särskilda skäl.

#### **Twisten mellan parterna**

Liksom när det gäller kvarstad för fordran ska domstolen pröva om kvarstadsbeslutet fortfarande ska bestå när målet avgörs slutligt, se 15 kap. 8 § tredje stycket RB. I NJA 2002 s. 673 anges att det framstår som bäst förenligt med kvarstadsinstitutets ändamål att domstolen, när den förpliktar någon att utge kvarstadsbelagd lös egendom, förordnar att kvarstaden ska bestå till dess att avgörandet

har vunnit laga kraft eller sådan kortare tid därefter som kan behövas för att verkställighet ska hinna ske.

En dom om bättre rätt till viss egendom, som inte vunnit laga kraft får verkställas endast om sökanden ställer säkerhet för återbäring av egendomen jämte avkastning (3 kap. 8 § UB). I flertalet fall krävs en mer omfattande säkerhet än en sådan säkerhet som ställs enligt 15 kap. 6 § första stycket RB i samband med att ett beslut om kvarstad ska yrkas.

## 14.4 Betalningssäkring

Genom betalningssäkring kan betalning av skatt, tull och avgifter säkerställas, om det finns en påtaglig risk för att den betalningsskyldige försöker undandra sig att betala en sådan fordran. Reglerna har utformats efter mönster för vad som gäller för kvarstad i tviste- och brottmål.

Beslut om betalningssäkring kan rikta sig mot både fysiska och juridiska personer. Vidare kan betalningssäkring användas för att säkerställa statens fordran mot en företrädare för en juridisk person.

I stort sett alla fordringar på skatt, tull och avgifter kan säkerställas genom betalningssäkring (45 kap. 2-3 §§ SFL). Vidare kan betalningssäkring ske för att säkerställa återbetalning enligt lagen om förfarandet vid skattereduktion för hushållsarbete om begäran om utbetalning lämnats efter den 31 januari 2015. Även fordringar som gäller utländsk skatt, tull eller avgifter kan betalningssäkras, om en annan medlemsstat begär detta eller det följer av en överenskommelse mellan Sverige och landet i fråga (artikel 16 i indrivningsdirektivet 2010/24/EU och 46 kap. 4 § SFL).

Förvaltningsrätten beslutar om betalningssäkring på ansökan av Skatteverket (46 kap. 5 § SFL). Om det är fråga om tull eller skatt som ska betalas till Tullverket är det istället Tullverket som ska ansöka om betalningssäkring (1 kap. 8 § tullagen).

Förvaltningsrätten ska kontinuerligt övervaka att ett beslut om betalningssäkring inte uppgår till högre belopp eller under längre tid än vad som är nödvändigt. Om förutsättningarna för betalningssäkring inte är uppfyllda ska beslutet om en betalningssäkring upphävas helt eller delvis. Förvaltningsrätten ska också pröva frågor om hävning om någon av parterna begär det eller om det annars finns särskilda skäl. Om beslutet upphävs ska den egendom som har betalningssäkrats omedelbart lämnas tillbaka. Detta gäller inte om förvaltningsrätten har beslutat att betalningssäkringen ska bestå till dess beslutet att upphäva betalningssäkringen har vunnit laga kraft (69 kap. 14 § SFL).

**Förutsättningar för betalningssäkring**

Beslut om betalningssäkring får fattas endast om det finns en påtaglig risk att den skattskyldige försöker undandra sig skyldigheten att betala fordran. Vidare måste fordran eller fordringarna tillsammans uppgå till betydande belopp (46 kap. 6 § SFL).

En indikation på betalningsovilja är att den skattskyldige inte har deklarerat eller på annat sätt fullgjort sin uppgiftsskyldighet. Detta gäller särskilt om den skattskyldige medvetet försökt undgå beskattning genom att lämna oriktiga eller ofullständiga uppgifter i sin deklaration. Detta gäller också om den skattskyldige vidtagit åtgärder för att göra egendom oåtkomlig för verkställighet genom att överlåta tillgångar till närstående eller förberett sig för att flytta utomlands. Detsamma gäller om den skattskyldige tidigare har visat betalningsovilja.

Domstolen ska vidare bedöma om skälen för åtgärden uppväger det intrång eller men i övrigt som åtgärden innebär för gäldenären eller något annat motstående intresse (proportionalitetsregeln i 2 kap. 5 § SFL).

**Interimistiska beslut**

Förvaltningsrätten får meddela beslut om betalningssäkring utan att den betalningsskyldige först underrättats om målet, om det finns risk för att den

betalningsskyldige undanskaffar egendom som kan betalningssäkras (46 kap. 13 § SFL). Vidare bestämmer domstolen på vilket sätt den betalningsskyldige ska underrättas om beslutet om betalningssäkring. Det finns inget krav på obligatorisk delgivning (prop. 2010/11:165 s. 913 f). Underrättelse får ske i samband med att beslutet verkställs om det finns risk för att den betalningsskyldige undanskaffar egendom som kan betalningssäkras (46 kap. 13 § SFL). Om förvaltningsrätten har beslutat att delgivning ska ske ska Kronofogden anlitas för detta (17 kap. 8 § skatteförfarandeförordningen).

**Förvarstagande i avvaktan på betalningssäkring**

Om det finns risk för att lös egendom som kan betalningssäkras undanskaffas innan förvaltningsrätten kan fatta beslut, får granskningsledaren (en tjänsteman utsedd av Skatteverket, 3 kap. 8 § SFL) ta egendomen i förvar (46 kap. 16 § SFL). Har egendomen tagits i förvar ska Skatteverket göra en framställning om betalningssäkring så snart som möjligt och senast inom fem dagar. Om Skatteverket inte gör någon ansökan eller om den avslås av förvaltningsrätten ska egendomen omedelbart lämnas tillbaka. Granskningsledaren kan i samband med att han överväger att ta egendom i förvar begära biträde av Kronofogden i rättsliga frågor, t.ex. när det gäller ägarförhållanden eller innebörden av beneficiereglerna. Biträdet kan också gälla den praktiska hanteringen av den egendom som tas i förvar. Kronofogden är skyldig att på begäran lämna biträde till granskningsledaren (11 kap. 4 § skatteförfarandeförordningen). Vid förvarstagande får tvång aldrig användas.

Ett beslut om förvarstagande i avvaktan på betalningssäkring kan inte, såsom ett förvarstagande som en åklagare kan göra i avvaktan på att kvarstad utverkas, få utmätningens verkan (förmånsrätt) om egendomen blir föremål för utmätning för någon annan borgenärs räkning. I SFL inte någon bestämmelse om att 16 kap. 15 § UB ska tillämpas när det gäller egendom som har tagits i förvar av granskningsledaren. Syftet med denna åtgärd är endast att

gäldenären ska fråntas den faktiska rådigheten över egendomen (prop. 2010/11:165 s.916).

#### **Verkställigheten**

Ett beslut om betalningssäkring ska verkställas skyndsamt. Det är därför angeläget att Kronofogden informeras om den kommande betalningssäkringen senast i samband med att ansökan om betalningssäkring ges in till förvaltningsrätten. Vidare är det viktigt att Skatteverket/Tullverket lämnar uppgifter till Kronofogden om vad som är känt i fråga om den skattskyldiges tillgångar så att verkställigheten kan förberedas.

Ett mål om verkställighet av en betalningssäkring handläggs som ett allmänt mål. Vid verkställigheten ska de bestämmelser som anges i 69 kap. 15 § SFL tillämpas. Det innebär bl.a. att löneutmätning inte får ske och att betalningssäkrad egendom i regel inte får säljas. Om egendomen minskar i värde eller kräver alltför kostsam vård får den emellertid säljas under de förutsättningar som gäller för kvarstadsbelagd egendom. Vidare gäller samma bestämmelse som vid kvarstad i fråga om förbud mot att överlåta eller till skada för sökanden förfoga över egendomen. **Vid verkställighet behöver samma hänsyn som vid kvarstad tas till egendom som ingår i företagshypotek (se avsnitt 14.2 och 6.4). Detta medför att verkställighet i första hand ska ske i egendom som inte omfattas av ett företagshypotek.**

**Fast egendom och pantbrev kan betalningssäkras när de kan utmätas. Samma regler som vid utmätning om omhändertagande och spärrmarkering av obelånade pantbrev, och för säkerställande åtgärder, gäller (se avsnitt 7).**

#### **Säkerhet**

Kronofogden får som ett alternativ till att verkställa betalningssäkring ta emot säkerhet (69 kap. 16 § SFL).

Kronofogden får även, efter anvisning av Skatteverket/Tullverket, ta emot säkerhet som ställs för att undvika att ett beslut om betalningssäkring utverkas hos



förvaltningsrätten (46 kap. 17 § SFL och 1 kap. 8 § tullagen).

Skatteverket har meddelat föreskrifter om säkerhet vid betalningssäkring (SKVFS 2013:4). I föreskrifterna anges att säkerhet får lämnas i form av pant, borgen eller företagshypotek. Borgen ska ställas såsom för egen skuld (proprieborgen). Om borgen ställs av två eller flera personer gemensamt ska de svara solidariskt för betalningen. Om borgen utgörs av bankgaranti ska den vara utfärdad av en svensk bank eller ett kreditmarknadsföretag som bedriver verksamhet i Sverige eller av en utländsk bank eller ett kreditmarknadsföretag som bedriver verksamhet från filial i Sverige. Bankgaranti ska gälla i tio år.

Kronofogden ska underrätta Skatteverket respektive Tullverket när säkerhet har tagits emot (19 kap. 3 § skatteförfarandeförordningen och 3 a § tullförordningen).

Ställd säkerhet får tas i anspråk tidigast när den tidsperiod som betalningsskyldigheten avser har gått ut (46 kap. 18 § och 69 kap. 17 § SFL).

#### **Gäldenären vill betala**

I praktiken förekommer det att den som har blivit föremål för betalningssäkring har möjlighet att betala hela statens fordran. Kronofogden får då tillåta att de medel som betalningssäkrats används för att betala den fordran som ligger till grund för betalningssäkringen. För att ett sådant tillstånd ska ges krävs bl.a. att det inte finns några andra borgenärer vars rätt därigenom åsidosätts. De kontroller som Kronofogden måste göra innan ett sådant beslut fattas beskrivs i Kronofogdens ställningstagande 3/14/VER.

För ytterligare information, se Kronofogdens [handbok för specialverkställighet](#).

Se även [Skatteverkets handledning för betalningssäkring](#), utgåva 3.

## 15 Avlägsnande

Kapitlet gäller från 2017-11-01

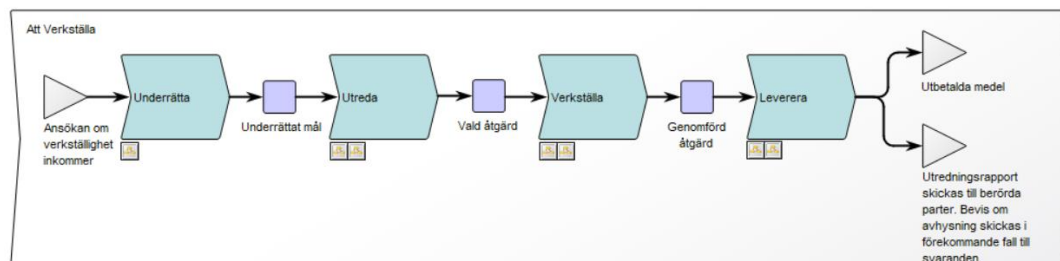

### 15.1 Definition och syfte

Avlägsnande utgör en form av annan verkställighet, dvs. annan verkställighet än utmätning. Förfarandet regleras särskilt i 16 kap. 10 a-d §§ UB och 16 kap. 7 a-g §§ UF. Vissa av avhysningsbestämmelserna är också tillämpliga; 16 kap. 3 § första stycket, 5 och 6 §§ och 7 § första och tredje styckena UB. I BfL finns bestämmelsen om avlägsnande i 4 § andra stycket.

#### Definition

Avlägsnande innebär en skyldighet för en person som har rubbat sökandens besittning att flytta från fast egendom, bostadslägenhet eller något annat utrymme i en byggnad eller i annan lös egendom (exempelvis en båt). Om en person har haft rätt att bo eller vistas på egendomen och denna rätt senare har upphört, t.ex. en nyttjanderätt eller äganderätt, ska avhysningsreglerna tillämpas. Avser en förpliktelse att flytta lös egendom är det bestämmelserna om handräckning i 16 kap. 11-12 a §§ UB som är tillämpliga.

Exekutionstiteln vid avlägsnande kommer som huvudregel att utgöras av utslag eller interimistiskt beslut om avlägsnande. Även domar och beslut från allmän domstol om avlägsnande kan utgöra exekutionstitlar.

Jämfört med avhysning är den främsta skillnaden att avlägsnande även kan ske av en oidentifierad svarande. Vidare ska avlägsnande i normalfallet ske inom tre veckor från det att nödvändiga handlingar har kommit in till Kronofogden, jämfört med fyra veckor vid avhysning. Avlägsnande får tidigast ske fem dagar efter det att svaranden underrättats om målet, vilket är en något kortare tid än vad som gäller vid avhysning. Dessutom kommer underrättelse om avlägsnande främst att ske genom anslag på platsen. Till skillnad från utmätnings- och avhysningsmål uppgår grundavgiften för avlägsnande till 300 kr per identifierad svarande och sökandens kostnadsansvar för grundavgifter är begränsat till 3 000 kr.

**Syfte**

Bestämmelserna om avlägsnandeförfarande i BfL och UB har som syfte att göra det enklare för markägare att få tillbaka besittningen till sin mark, samtidigt som de personer som uppehåller sig på platsen tillförsäkras en rättssäker process. Först och främst är det dock en polisiär uppgift att ingripa mot otillåtna bosättningar. Bestämmelserna om avlägsnande i BfL och UB har tillkommit som ett alternativ till det straffrättsliga förfarandet.

**15.2 Vilka ska avlägsnas?****Identifierade och oidentifierade svaranden**

En ansökan om utslag eller interimistiskt beslut om avlägsnande behöver inte innehålla personuppgifter om svaranden, om sökanden trots rimliga ansträngningar inte kan lämna dessa (18 § BfL). I en ansökan om verkställighet behöver sökande därför endast ange svarandens personuppgifter om dessa är kända för sökanden (2 kap. 2 § femte stycket UF). Detta betyder att verkställighet av ett utslag eller beslut kan omfatta både identifierade och oidentifierade svaranden.

Om vissa eller samtliga svaranden i ett utslag eller interimistiskt beslut om avlägsnande är oidentifierade, kan exekutionstiteln verkställas mot alla som finns på platsen vid tiden för verkställigheten. Alla personer på platsen som inte är identifierade i exekutionstiteln bör i en sådan

situation betraktas som oidentifierade svaranden, oavsett om de fanns på platsen vid tiden för ansökan eller har tillkommit senare. För en markägare innebär det att han eller hon inte behöver inleda ett nytt förfarande för att få verkställigheten genomförd mot personer som har kommit till platsen efter ansökan.

### **Tredje man**

Precis som vid avhysning kan avlägsnande verkställas mot tredje man som inte har rätt att vara på platsen (16 kap 10 d § UB). Om det enbart finns identifierade svaranden bör en person som inte anges i exekutionstiteln betraktas som tredje man. Om en person ska betraktas som svarande eller tredje man har betydelse främst vid prövning av invändning om hinder mot verkställighet, se vidare avsnitt 1.3. Om verkställighet sker på en parkeringsplats bör Kronofogden särskilt uppmärksamma att det kan finnas tredje män och egendom som inte ska omfattas av verkställigheten.

Även i en situation då exekutionstiteln omfattar oidentifierade svarande kan en person hävda att han eller hon inte ska räknas som svarande, utan i stället ses som tredje man.

## **15.3 Invändning om hinder mot verkställighet**

### **Invändning från svarande**

En invändning **från svaranden** om hinder mot verkställighet enligt 3 kap. 21 § andra stycket UB prövas på samma sätt som vid avhysning. Om Kronofogden finner det nödvändigt ska sökande få tillfälle att yttra sig innan beslut fattas. Om invändningen inte kan lämnas utan avseende får Kronofogden inte verkställa avlägsnandet. Läs mer om invändningar i avsnitt 2.8 och i [Kronofogdens ställningstagande 4/13/VER](#).

### **Invändning från tredje man**

Invändningar **från tredje man** om självständig rätt gentemot sökanden prövas enligt 16 kap. 10 d § UB, motsvarande den prövning som görs enligt 16 kap. 8 § första stycket UB vid avhysningar. Om det är uppenbart att tredje man saknar fog för sin invändning ska

verkställigheten genomföras mot denne, i annat fall ställas in. Invändningar från tredje man om att han eller hon inte ska omfattas av verkställigheten kan t.ex. förekomma då avlägsnandeplatsen är en parkeringsplats. Ett avlägsnande kan inte genomföras mot en tredje man som exempelvis parkerar med tillstånd på platsen eller som vistas där i enlighet med allemansrätten. Detta är typiskt sett invändningar som innebär att verkställighet inte kan ske mot en tredje man.

## 15.4 Underrättelser

### Underrättelse om målet

Kronofogden ska underrätta svaranden om målet och tidpunkten för verkställigheten (16 kap. 10 a § första stycket UB och 16 kap. 7 c § UF). Särskild blankett om underrättelse om avlägsnande finns, jämte informationsblad. Informationsblad finns på bulgariska, engelska och rumänska. Finns barn på platsen bör förrättningsmannen försäkra sig om att barnet får den information som är nödvändig. Förrättningsmannen bör då ta hjälp av föräldrar, socialnämnd eller i förekommande fall tolk.

Genom underrättelsen får svaranden möjlighet att förbereda sig inför verkställigheten och framställa eventuella invändningar. Däremot innebär inte bestämmelsen, till skillnad från vad som gäller vid avhysning, att svaranden bereds tillfälle att yttra sig. När fråga är om verkställighet av interimistiska beslut om avlägsnande kommer Kronofogden normalt sett att underrätta svaranden om målet samtidigt som verkställigheten sker.

### Tidsfrist

Verkställighet av avlägsnande får tidigast ske fem dagar efter att svaranden har underrättats om målet. Om underrättelse t.ex. sker på en torsdag får avlägsnande ske tidigast onsdag veckan därpå. Vid verkställighet av ett interimistiskt beslut gäller dock ingen tidsfrist.

### Anslag på platsen

Kronofogden kommer som huvudregel att underrätta svarande om målet och tidpunkt för förrättning genom anslag på platsen (16 kap. 7 f § UF). Om svaranden finns på

plats vid underrättelsetillfället ska underrättelsen även överlämnas till honom eller henne personligen.

<b>Tolk</b>	I vissa fall kan det finnas behov av att Kronofogden anlitar tolk för att på bästa sätt förmedla budskapet i underrättelsen. Det finns inga hinder mot att tolk närvarar via telefon.
<b>Delgivning i undantagsfall</b>	Delgivning av underrättelse om målet ska ske om målets beskaffenhet kräver det, dvs. endast i undantagsfall. Det kan exempelvis handla om fall då bosättningen funnits på platsen under en längre tid.
<b>Dokumentation</b>	Förrättningsmannen ska dokumentera hur underrättelsen har gått till.
<b>Tredje man</b>	Som framgår i avsnitt 1.2 kan avlägsnande verkställas även mot tredje man. Samma bestämmelser som gäller för svaranden ska gälla i förhållande till tredje man som avlägsnandet kan verkställas mot (16 kap 10 d § UB och 16 kap 7 g § UF). Det betyder bland annat att kravet på underrättelser och fristen på fem dagar även gäller i förhållande till tredje man.
<b>Sökande</b>	Sökanden ska underrättas om tiden för avlägsnandet genom särskild blankett.
<b>Socialnämnden</b>	Kronofogden ska underrätta socialnämnden om tiden för verkställigheten och socialnämnden ska bekräfta mottagandet av underrättelsen. Om barn berörs av avlägsnandet ska det särskilt anges i underrättelsen.
<b>Underrättelse om verkställt avlägsnande</b>	Efter verkställt avlägsnande ska Kronofogden upprätta ett verkställighetsbevis och ett protokoll. Svarande som inte var närvarande vid förrättningen ska underrättas om verkställigheten (16 kap. 7 e § UF). Eftersom avlägsnande ofta kommer att ske mot oidentifierade svaranden blir det i princip omöjligt för Kronofogden att personligen underrätta icke närvarande svaranden om verkställigheten. Underrättelsen får istället ske genom att Kronofogden

anslår beviset på platsen där verkställigheten ägt rum. I nuläget finns beviset endast på svenska. Verkställighet av ett avlägsnande går att överklaga, varför beviset ska innehålla en överklagandehänvisning. Vid behov får beviset eller en sammanfattning av beviset översättas till språk som svaranden antas förstå.

#### Protokoll

Protokollet ska innehålla de uppgifter som anges i 3 kap. 11 § UF samt information om

- vilken dag svaranden underrättades om målet,
- i vilken utsträckning tredje man berörs av avlägsnandet och
- vilka åtgärder som har vidtagits avseende egendom som berörs av avlägsnandet.

#### Underrättelse innan egendom säljs/förstörs

Om det är möjligt ska svaranden och eventuell tredje man underrättas innan ett beslut om att egendom ska **säljas eller förstöras** meddelas (16 kap. 10 c § andra stycket och 10 d § andra meningen UB).

Underrättelse om beslut att sälja eller låta förstöra egendom får ske genom anslag på platsen. Underrättelsen ska lämnas på relevanta språk och ska delges om målets beskaffenhet kräver det, dvs. endast i undantagsfall. Någon fastställd blankett finns inte för ändamålet.

Innan egendom som har **förvarats** för svarandens eller tredje mans räkning säljs eller förstörs ska dessa uppmanas att hämta egendomen, om de kan nås. Bestämmelsen är densamma som vid avhysning. I mål om avlägsnande kommer Kronofogden troligtvis endast i sällsynta fall att veta var svarandena och tredje man befinner sig efter en verkställd förrättning, varför underrättelse endast blir aktuell i undantagsfall.

### 15.5 Avlägsnandeförrättningen

#### Intresseavvägning

Avlägsnande ska genomföras så att skälig hänsyn tas till såväl sökandens intresse som svarandens situation, dvs. Kronofogden ska göra en intresseavvägning. Bestämmelsen är densamma som gäller för avhysning. Intresseavvägning

innebär att förrättningsmannen ska bedöma **hur och när** verkställigheten ska genomföras och måste utgå från förutsättningarna i det enskilda fallet. Om barn berörs av avlägsnandet måste barnets bästa särskilt beaktas. Intresseavvägningen ska också ske i förhållande till eventuell tredje man.

**Informera och samverka**

Det är lämpligt att Kronofogden kontaktar sökanden för att inhämta aktuell information om förhållandena på platsen. Sökanden kan också upplysa om det finns tredje man som har en självständig rätt. Vid kontakten kan Kronofogden samtidigt informera sökanden om hur verkställigheten kommer att gå till.

Att ta hänsyn till svarandens situation innebär bl.a. att Kronofogden ska arbeta aktivt för att lämna information om verkställigheten. Svaranden ska på ett så tidigt stadium som möjligt, lämpligen vid underrättelsen, få information om hur förfarandet kommer att gå till och om hur kvarlämnad egendom kommer att hanteras. Vid behov får tolk anlitas.

Att ta hänsyn till svarandens situation innebär också att Kronofogden ska samverka med andra berörda myndigheter, framför allt sociala myndigheter. Socialnämnden bör i möjligaste mån vara med vid verkställigheten och myndigheterna bör ha ett kontinuerligt informationsutbyte. Det gäller särskilt om barn berörs.

**Särskilda omständigheter**

Omständigheter som kan påverka bedömningen av hur och när verkställigheten ska ske kan vara följande.

- När och hur sociala myndigheter har möjlighet att medverka. Om barn kan antas beröras är det av särskild vikt att sociala myndigheter ges tillfälle att närvara vid förrättningen.
- Om sjuka eller annars särskilt utsatta individer finns bland de personer som ska avlägsnas.



- Möjligheten att åstadkomma ett ordnat omhändertagande av barn.
- Hur många personer som ska avlägsnas och hur länge de har befunnit sig på platsen.
- Extrem väderlek.
- Om det vid förrättningen finns nya personer på platsen måste även dessa personers situation beaktas. I undantagsfall kan det innebära att förrättningen måste flyttas fram, t.ex. för att socialnämnden ska ha möjlighet att närvara. Detta kan sannolikt aktualiseras främst om det rör sig om barn. I en sådan situation bör socialnämnden informeras.
- Sökandens intressen och då särskilt om besittningsrubbnings innebär ett stort intrång i sökandens rätt eller om sökanden riskerar stora kostnader, t ex. för städning och sanering, om verkställigheten fördröjs.

### **Förrättnings- platsen**

När Kronofogden underrättar om målet bör förrättningsmannen samtidigt skaffa sig en så god uppfattning som möjligt om förhållandena på plats så att avlägsnandet kan ske så enkelt och billigt som möjligt och utan att onödig skada uppstår. Förrättningsmannen måste förvissa sig om att de verkliga förhållandena överensstämmer med vad som anges i exekutionstiteln. Vidare kan det handla om att

- bilda sig en uppfattning om vilken slags egendom som finns på platsen,
- avgöra om transport ska beställas eller om det kan bli aktuellt att sälja eller låta förstöra egendom,
- bedöma antalet personer och eventuella barn som omfattas av verkställigheten,
- bedöma behov av tolk och
- bedöma behov av samverkan med andra myndigheter, t ex. polis eller räddningstjänst.

**Omhändertagande av egendom**

Liksom vid avhysning ska Kronofogden ordna transport och förvaring av egendom som kvarlämnats (16 kap. 6 § UB). Egendom som Kronofogden kan komma att ta om hand vid avlägsnande är främst tillhörigheter av personligt värde. Bestämmelserna i 16 kap. 7 § första och tredje styckena UB om att egendom kan säljas eller förstöras är också tillämpliga vid avlägsnande. I otillåtna bosättningar finns ofta skrymmande egendom som inte har något ekonomiskt värde, t. ex. gamla husvagnar och skrotbilar. Sådan egendom bör Kronofogden inte ordna förvaring för. I övrigt hänvisas till avsnitt 13.7 och 13.8 om omhändertagande av egendom vid avhysning. Som framgår i avsnitt 1.2 kan avlägsnande verkställas även mot tredje man. Samma bestämmelser som gäller för svarande ska gälla tredje man som avlägsnandet verkställas mot. Det betyder bl.a. att Kronofogden i förekommande fall ska ordna transport och förvaring av tredje mans egendom.

**Svarandens ansvar för kostnader**

I mål om avlägsnande är grundavgiften 300 kr per identifierad svarande (6 § tredje stycket FAK). Saknas identifierade svaranden är grundavgiften endast 300 kr. Endast svarande som är identifierad i ansökan om avlägsnande till betalningsföreläggandeenheten är betalningsansvarig för förrättningskostnader (17 kap. 8 § andra stycket UB). Om en exekutionstitel avser flera identifierade svaranden är ansvaret för förrättningskostnader förutom grundavgifter i princip solidariskt. Om endast en svarande har identifierats i ansökan om avlägsnande till betalningsföreläggandeenheten innebär det alltså att utmätning kan ske hos honom eller henne för samtliga förrättningskostnader.

Kostnadsansvaret för en enskild identifierad svarande kan dock i vissa fall bli orimligt stort. I vissa fall kan det vara så att den identifierade svaranden faktiskt har avflyttat från platsen innan verkställighet sker och att verkställigheten endast omfattar oidentifierade svarande och/eller tredje män. Att i sådana fall ta ut kostnaderna av den identifierade svarande kan vara oskäligt. Kronofogden kan

då helt eller delvis medge befrielse från skyldigheten att betala förrättningskostnaderna (17 kap. 4 § UB). Om egendom säljs tas kostnaderna för försäljningen ut ur köpeskillingen, precis som vid avhysning.

**Sökandens ansvar för kostnader**

Sökandens ansvar för grundavgifterna i ett mål om avlägsnande är maximalt 3 000 kr (15 a § FAK). Detta blir aktuellt när det finns fler än tio identifierade svaranden angivna i ansökan om avlägsnande till betalningsföreläggandeenheten.

Precis som vid avhysningar ansvarar inte sökanden för magasineringskostnader. Den hantering av egendomen som sker efter att den har transporterats bort anses nämligen inte ingå i verkställigheten. Detsamma gäller kostnader för försäljning av egendom. Sökanden ansvarar inte heller för kostnader för magasinering eller försäljning av tredje mans egendom.

Vad gäller kostnader som uppkommer för förstörande av egendom (16 kap. 7 § UB) ansvarar sökanden för dessa. Det finns inga hinder mot att sökanden själv utför dessa åtgärder för att hålla kostnaderna nere.

## 15.6 Anstånd och uppskov

Ett avlägsnande ska som huvudregel verkställas inom tre veckor från det att alla nödvändiga handlingar kommit in till Kronofogden. Detta gäller dock inte verkställighet av ett interimistiskt beslut om avlägsnande som tvärtom ska handläggas skyndsamt.

**Anstånd**

Kronofogden får bevilja anstånd med avlägsnandet om det behövs av hänsyn till svaranden. Anstånd får beviljas under högst en vecka från utgången av normalhandläggningstiden om tre veckor. Möjligheten att meddela anstånd är avsedd att utnyttjas restriktivt. Slentrianmässig anståndsgivning bör alltså inte förekomma. Skäl för anstånd kan, i likhet med vad som gäller vid avhysning, vara sjukdom och andra omständigheter eller om socialnämnden behöver mera tid

för att bedöma barns eller andra svarandens behov av hjälpinsatser. Om sökanden genom anståndet kommer att lida skada talar detta mot att anstånd meddelas.

**Tredje man** Bestämmelserna om anstånd gäller även mot tredje man (16 kap. 10 d § andra stycket UB). Vad som anges om svarande gäller alltså även i förhållande till tredje man.

**Uppskov** Sökande kan medge uppskov med avlägsnandet, se avsnitt 13.6.

## 16 Återtagning

Kapitlet är uppdaterat 2018-08-24

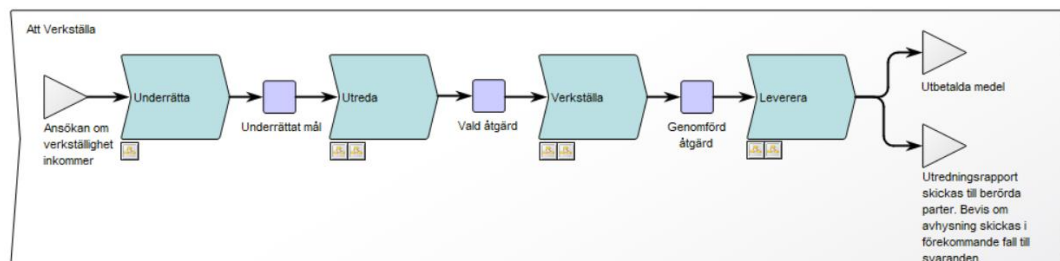

I verkställighetsprocessen hänförs det mesta av innehållet i detta avsnitt till processtegen Utreda och Verkställa.

En stor del av handeln med lös egendom sker i form av kreditköp. Regler om kreditköp finns i konsumentkreditlagen (2010:1846) (KkrL) och lagen (1978:599) om avbetalningsköp mellan näringsidkare m.fl. (LAN).

I båda dessa lagar finns bestämmelser som ger säljaren rätt att under vissa förutsättningar få tillbaka en vara som sålts på kredit, om köparen inte uppfyller sin del av köpeavtalet. Om varan inte återlämnas frivilligt kan säljaren, med stöd av köpeavtalet, vända sig direkt till Kronofogden och ansöka om handräckning för att få varan återtagen. Kronofogdens åtgärd i dessa ärenden är en typ av handräckning enligt 16 kap. UB, men i praktiken används ofta begreppet återtagning. I detta avsnitt används därför begreppet återtagning i vissa delar, fastän det i UB:s mening är fråga om handräckning.

KkrL och LAN har stora likheter. Många begrepp och definitioner är gemensamma för lagarna. På flera punkter hänvisar KkrL till LAN. För att få en fullständig bild av vad som gäller enligt KkrL måste man därför också läsa LAN. Skillnaden mellan de båda lagarna är främst att KkrL är mer fördelaktig för köparen.

### Återtagning och utmätning

Kronofogden kommer i kontakt med de nyss nämnda lagarna även i andra mål (avsnitt 4 och 6). Säljarens respektive köparens rätt enligt avtalet kan utmätas. Varan i sig får också utmätas för annan borgenärs fordran, under förutsättning att kreditgivarens rätt beaktas genom förbehåll (se 5 kap. 5 § och 9 kap. 10 § UB).

Däremot kan varan, som sålts på kredit med återtagandeförbehåll, inte utmätas för säljarens fordran på köparen (46 § KkrL och 19 § LAN). (Detta gäller även om återtagandeförbehållet formulerats som ett äganderättsförbehåll eller annars har samma innebörd). Detta innebär att avbetalningssäljaren måste hålla sig till att återta den vara som han/hon har säkerhet igenom återtagandeförbehållet, eller begära utmätning efter att han/hon skaffat en exekutionstitel med betalningsförpliktelse som då får verkställas genom annan egendom.

Däremot kan återtagning ske efter att säljaren sökt utmätning som inte gett något resultat. I rättsfallet NJA 2007 s. 501 har HD slagit fast att en kreditgivare har kvar sin rätt att återta en vara även efter att han har utverkat en exekutionstitel för en fordran på grund av ett konsumentkreditköp och efter att den har varit föremål för resultatlös verkställighet. I målet hade köparen sålt varan vidare. HD uttalade att rätten att återta varan inte hade upphört genom köparens överlåtelse av varan till någon annan under förutsättning att denne inte var i god tro.

Efter återtagning enligt LAN får säljaren bara kräva ut restskulden som beräknats vid avräkningen (10 § sista stycket LAN). Om återtagning skett enligt KkrL får inte ens restfordran krävas ut av köparen, förutom när varan har minskat väsentligt i värde genom vanvård (10 § sista stycket KkrL).

## 16.1 KkrL:s tillämpningsområde m.m.

KkrL reglerar förhållandet mellan kreditgivare och kredittagare när kredittagaren kan betraktas som konsument. Lagen gäller i huvudsak alla konsumentkrediter, inte bara vid kreditköp.

KkrL (2010:1846) gäller för kreditavtal som ingåtts efter ikraftträdandet den 1 januari 2011. För äldre kreditavtal gäller fortfarande 1992 års KkrL (1992:830).

KkrL är tvingande till konsumentens fördel. Lagen ger konsumenten ett grundskydd i förhållande till näringsidkaren. Näringsidkaren kan inte ge konsumenten sämre avtalsvillkor än lagen medger. Däremot finns inte något hinder mot avtalsvillkor som är ännu förmånligare för konsumenten.

Att en säljare inte följer bestämmelserna i KkrL innebär inte alltid att han förlorar sin rätt att ta tillbaka varan. Bestämmelserna om t.ex. kontantinsats i 26 § KkrL är av stor betydelse för kreditförsäljningen som sådan, men berör inte Kronofogdens handläggning. Att inte ta ut en föreskriven kontantinsats kan medföra påföljd enligt 27 § KkrL men påverkar inte möjligheten att återta en vara vid betalningsförsummelse. Ett annat exempel är förbudet mot växlar och löpande skuldebrev i 30 § KkrL. Även om växel utfärdats kan återtagning ske. Kronofogden ska då begära in växeln vid återtagningen.

KkrL gäller när en näringsidkare i sin yrkesmässiga verksamhet

- lämnar eller erbjuder en kredit, alternativt
- förmedlar kredit som ombud för kreditgivaren, och
- krediten lämnas till en konsument för enskilt bruk.

Frågan om någon är näringsidkare eller konsument får avgöras utifrån förhållandena då avtalet ingicks. Var köparen konsument då, och säljaren näringsidkare, fortsätter KkrL att vara tillämplig på krediten även om fordringen senare tas över av någon annan än en

näringsidkare. Om å andra sidan en privatperson har lämnat en kredit blir KkrL inte tillämplig även om fordringen senare övertas av en näringsidkare.

### **Yrkesmässig verksamhet**

För att KkrL ska vara tillämplig krävs det att krediten erbjuds eller lämnas i en näringsidkares yrkesmässiga verksamhet. Lagen är alltså inte tillämplig enligt huvudregeln om en näringsidkare erbjuder eller lämnar en kredit som inte har samband med den egna näringsverksamheten.

Exempel: En kioskägare är näringsidkare. När han säljer sin fritidsbåt på kredit gör han det däremot som privatperson, och KkrL blir inte tillämplig. När han köper en ny fritidsbåt av en båtförsäljare är han konsument och KkrL blir tillämplig om han köper båten på kredit av en näringsidkare.

KkrL är också tillämplig på krediter som lämnas av någon annan än näringsidkaren, under förutsättning att näringsidkaren i sin yrkesmässiga verksamhet förmedlar krediten som ombud för kreditgivaren (1 § första stycket andra meningen KkrL).

Exempel: En bilfirma säljer en bil på avbetalning för en privatpersons räkning. Det krävs inte att näringsidkaren slutit själva avtalet som ombud för kreditgivaren, men han måste aktivt ha medverkat när avtalet slöts.

### **Enskilt bruk**

KkrL är också tillämplig när en vara som köpts på kredit till en mindre del används i kredittagarens näringsverksamhet. Avgörande är hur varan är avsedd att användas. Vanligen framgår detta av varans beskaffenhet. Är det oklart för vilket ändamål varan har köpts – och krediten därmed har lämnats – är köparens syfte med förvärvet avgörande. Syftet med köpet måste emellertid framgå av omständigheterna vid köptillfället. Om varan köps för att användas av någon annan än kredittagaren kan den och krediten ändå anses avsedda för enskilt bruk.



## 16.2 LAN:s tillämpningsområde

LAN gäller för alla andra avbetalningsköp än de som omfattas av KkrL. LAN reglerar alltså avbetalningsköp när

- båda parterna är näringsidkare
- säljaren är privatperson och köparen är näringsidkare
- båda parterna är privatpersoner
- köparen eller säljaren är varken privatperson eller näringsidkare (gäller t.ex. dödsbon, stiftelser, ideella föreningar och myndigheter).

En fysisk person som är näringsidkare ska alltså betraktas som konsument i KkrL:s mening när han handlar utanför sin yrkesmässiga verksamhet.

För att det ska handla om ett **avbetalningsköp** enligt LAN krävs att

- det gäller köp av en vara
- betalningen ska ske i två eller flera poster, av vilka minst en sker efter att varan lämnats ut, och
- avtalet innehåller villkor som ger säljaren rätt att återta varan om köparen inte fullgör sin del av avtalet (1 § LAN).

Även om ett avtal har kallats för uthyrning, leasing, nyttjanderätt eller liknande ska det betraktas som ett kreditköp respektive avbetalningsköp om syftet med avtalet är att den som hyr, leasar eller använder varan ska bli ägare till den.

LAN är liksom KkrL tvingande till köparens fördel. Avtalsvillkor som inskränker köparens befogenheter och förmåner jämfört med LAN:s regler är ogiltiga (3 § LAN).

## 16.3 Viktiga begrepp i KkrL och LAN

I KkrL och LAN ges en beskrivning av vissa begrepp. Begreppen är viktiga att hålla reda på, eftersom de har

betydelse för Kronofogdens prövning av om förutsättningarna för återtagning enligt KkrL är uppfyllda.

I 2 § KkrL finns följande definitioner:

**Konsument** är en fysisk person som huvudsakligen handlar för ändamål utanför näringsverksamhet. (Bolag eller andra juridiska personer kan aldrig vara konsumenter.)

**Näringsidkare** är en fysisk eller juridisk person som handlar för ändamål som har samband med den egna näringsverksamheten.

**Kreditgivare** är den som lämnar krediten eller övertar den ursprungliga kreditgivarens fordran.

**Kreditavtal** är ett avtal om lån, kontokredit, betalningsanstånd eller liknande.

**Kontokredit** är ett kreditavtal som innebär en fortlöpande rätt att utnyttja ett kreditutrymme.

**Kreditköp** är ett köp av en vara eller tjänst som finansieras genom en kredit som lämnas av säljaren eller annan kreditgivare, om det görs på grund av en överenskommelse mellan denne och säljaren eller om varan eller tjänsten anges i kreditavtalet.

**Kontantpris** är det pris till vilket en vara eller tjänst vanligen erbjuds konsumenter mot kontant betalning. Liknande definition finns i 2 § LAN. Skillnaden i LAN är att erbjudandet inte omfattar tjänst samt att det inte riktar sig till en konsument.

**Kreditkostnad** är det sammanlagda beloppet av räntor, avgifter och andra kostnader som konsumenten ska betala med anledning av krediten, inklusive nödvändiga kostnader för värdering, med undantag för notariatavgifter. I 2 § LAN definieras kreditkostnad som ”det sammanlagda beloppet

av alla räntor, tillägg och andra kostnader” som köparen ska betala med anledning av krediten.

**Effektiv ränta** är kreditkostnaden angiven som en årlig ränta beräknad på kreditbeloppet, i förekommande fall med hänsyn tagen till att delbetalningar ska göras under den löpande kredittiden.

**Kreditfordran** är summan av kreditbeloppet och kreditkostnaden. Samma definition finns i 2 § LAN.

**Kreditränta** är räntekostnaden per år för den vid varje tid obetalda delen av skulden angiven som en ränta.

Ytterligare begrepp som förekommer är:

**Kreditbelopp**, som är den del av kontantpriset varmed betalningsansånd lämnas (2 § LAN).

**Amortering, som är** avbetalning på kapitalskulden.

**Annuitetslån**, som är lån som betalas med lika stort belopp vid varje betalning.

Ett lån löper som regel med ränta och lånet kan vara konstruerat efter två olika modeller. Den ena modellen är lån med rak amortering, dvs. att amortering sker med samma belopp under hela lånetiden. Räntan beräknas då på det vid varje tidpunkt aktuella kapitalbeloppet. Hänsyn tas alltså till de amorteringar som görs. Detta medför att låntagaren betalar mindre och mindre vartefter kapitalbeloppet minskar eftersom räntan minskar. Den andra modellen – annuitetslån – bygger istället på att låntagaren betalar ett och samma belopp varje månad under hela lånetiden. Räntan för hela lånetiden fördelas på så sätt att en månadsbetalning i början av lånetiden till största delen utgör betalning av ränta medan en betalning i slutet av lånetiden till största delen är betalning av kapitalbelopp.

## 16.4 Skillnader mellan KkrL och LAN

LAN har i stora delar samma uppställning, begrepp och sakliga innehåll som KkrL, men det finns vissa skillnader som behöver beaktas. Det gäller inte minst förutsättningarna för återtagning. Det finns t.ex. inget förbud mot att återta beneficiegods i LAN.

Skillnader mellan KkrL och LAN:

KkrL	LAN
Tillämpningsområdet begränsas till i huvudsak kreditköp näringsidkare – konsument.	Tillämpningsområdet är samtliga kreditköp som faller utanför KkrL (huvudsakligen mellan näringsidkare).
Det är också ett kreditköp om hela köpet betalas i en enda post efter att varan lämnats ut.	Ett kreditköp förutsätter betalning i flera poster, varav minst en efter att varan lämnats ut.
Innehåller bestämmelser om minsta kontantinsats.	Saknar bestämmelser om minsta kontantinsats.
Innehåller förbud mot löpande fordringsbevis.	Saknar bestämmelser om förbud mot löpande fordringsbevis.
Förtidsbetalning och återtagning endast vid betalningsdröjsmål eller om säkerheten avsevärt försämrats.	Förtidsbetalning och återtagning vid betalningsdröjsmål och om köparen äventyrar säljarens säkerhet i varan
Kvalificerat betalningsdröjsmål = mer än en månad.	Kvalificerat betalningsdröjsmål = mer än 14 dagar.
Kvalificerat betalningsdröjsmål ska överstiga 1/10 av kreditfordran eller 1/20 av kreditfordran om två eller flera poster förfallit till betalning vid	Rätt till återtagning uppkommer även vid dröjsmål med betalning av lägre belopp, hur litet det än är, när det avser flera poster om beloppet utgör

KkrL	LAN
olika tillfällen. Mindre belopp är inte återtagningsgrundande.	hela den återstående delen av kreditfordran.
Förbud mot avräkningsförbehåll.	Avräkningsförbehåll för reparationsfordran är tillåtna.
Säljaren kan förbjudas att använda återtagandeförbehåll för en viss vara.	Bestämmelse saknas.
Dröjsmålsräntan vid avräkningen kan maximalt vara ränta enligt 6 § räntelagen.	Inga begränsningar.
Säljaren får normalt inte kräva ut restskulden.	Inga begränsningar.
Köparen har återlösningsrätt.	Köparen har inte återlösningsrätt.
Det är förbjudet att återta beneficieegendom.	Beneficieegendom får återtas.
Värderas inklusive mervärdesskatt (om köparen inte är momsregistrerad).	Värderas exklusive mervärdesskatt (om köparen är momsregistrerad).

## 16.5 Förutsättningar för återtagning enligt KkrL

För att kreditgivaren ska ha rätt att få varan återtagen, och för att Kronofogden ska kunna bevilja ansökan om handräckning, krävs enligt 38 § och 43–44 §§ KkrL:

### Förbehåll m.m.

14. Att parterna har upprättat en handling om kreditköpet, som konsumenten har skrivit under.
15. Att säljaren förbehållit sig rätten att återta varan om köparen inte uppfyller vissa villkor. Förbehållet ska ha avtalats i samband med köpet och för att säkra säljarens rätt till betalning. Det innebär att säljaren inte i efterhand kan avtala om ett förbehåll om återtaganderätt.

16. Att det i avtalet – utöver återtagandeförbehållet – finns uppgifter om kontantpris, kreditbelopp, kredittid, kreditfordran samt betalningstidpunkter.
17. Att det är uppenbart att den tidpunkt inträtt då köparen är skyldig att betala i förtid.

**Rätt till betalning i förtid**

Kreditgivaren har rätt att få betalning i förtid endast om han har gjort förbehåll om detta i kreditavtalet och ett av följande villkor är uppfyllt (33 § KkrL):

18. Konsumenten är mer än en månad sen med en betalning som överstiger 10 procent av kreditfordran.
19. Konsumenten är mer än en månad sen med betalningen av ett belopp som överstiger 5 procent av kreditfordran och gäller två eller flera poster som förfallit vid olika tidpunkter.
20. Konsumenten är på något annat sätt väsentligt sen med betalningen. Det gäller främst vid kreditavtal med glesa avbetalningar. Vid bedömningen av vad som räknas som väsentlig försening spelar beloppets storlek och förseningens längd stor roll (innehållet i punkt 1–2 kan tjäna som riktmärke för väsentlighetsbedömningen, prop. 1991/92:83 s. 131).
21. Kreditens säkerhet har avsevärt försämrats. Vid vissa kreditköp utgörs säkerheten av ett förbehåll om återtaganderätt. Då har kreditgivaren rätt till betalning i förtid endast om kredittagaren uppsåtligen eller genom grov vårdslöshet har försämrat säkerheten avsevärt.
22. Det står klart att konsumenten genom att avvika, gömma undan egendom eller göra på något annat sätt undviker att betala sin skuld.

**Kreditfordran vid rörlig ränta**

Det förekommer att kreditgivare tillämpar ”för närvaranderänta”, dvs. rörlig ränta, vilket också medför att kreditkostnaden blir rörlig. Vid prövningen om säljaren har rätt till betalning i förtid bestäms kreditkostnaden, som är en del av kreditfordran, utifrån vad som gäller vid det tillfälle då den beräknas (kommentaren till 1992 års KkrL

sid. 62 och 220 med hänvisning till prop. 1976/77:123 sid. 94 och 174 f.).

**Grov vårdslöshet**

Grov vårdslöshet räknas det som då konsumenten handlat eller låtit bli att handla på ett sätt som gränsar till total likgiltighet för vad som händer med säkerheten. Det räcker inte med slarv, glömska och dåligt handlag, utan det krävs exempelvis att konsumenten använder en bil för mycket oaktsam körning.

**Köparen undviker betalning**

Ett exempel på när köparen kan anses avvika eller skaffa undan egendom är när han står i begrepp att lämna landet med avbetalningsgodset.

Det krävs stark bevisning för att kreditgivaren vid en ansökan om återtagning ska kunna hävda att säkerheten avsevärt försämrats eller att kredittagaren undandrar sig att betala skulden på sätt som beskrivits ovan.

Att konsumenten låter bli att betala en skuld innebär inte att kreditgivaren kan kräva att även andra skulder ska betalas omedelbart.

**Uppsägning**

Om kreditgivaren vill ha betalt i förtid på grund av dröjsmål med betalningen, måste konsumenten få minst fyra veckor (uppsägningstid) på sig att betala (34 § KkRL).

Uppsägningstiden räknas från den dag då ett meddelande om uppsägningen skickas till konsumenten i ett rekommenderat brev till konsumentens vanliga adress. Om konsumenten får meddelandet på något annat sätt räknas tiden från den dag han eller hon får det.

Det är Kronofogdens uppgift att kontrollera att krediten sagts upp. Uppsägningstiden ska ha gått ut innan man lämnar in en ansökan om handräckning. Sökanden kan inte lämna in en ansökan och därefter under en eventuell kompletterings- eller anståndstid se till att krediten sägs upp. Sökanden ska visa att krediten sagts upp genom att

### Verkställighet av domstolsavgörande

t.ex. bifoga ett bevis på att ett rekommenderat brev skickats till kredittagaren.

En vara kan även återtas på grund av en dom i vilken köparen förpliktats att återlämna en vara som sålts genom ett avbetalningsköp (45 § KkrL med hänvisning till 18 § LAN).

En dom kan jämföras med ett utslag enligt lagen om betalningsföreläggande och handräckning. Domen ska ha vunnit laga kraft för att ansökan om verkställighet ska godtas, såvida sökanden inte ställer någon säkerhet (3 kap. 8 § UB).

## 16.6 Hinder mot återtagning enligt KkrL

### Invändning mot återtagning

För att en återtagning ska kunna ske krävs det att det är uppenbart att förutsättningarna för återtagning är uppfyllda (44 § första stycket och 38 § andra och tredje styckena KkrL respektive 13 § LAN). Om det framgår redan av ansökan att förutsättningarna inte är uppfyllda ska ansökan genast avslås. Detsamma gäller om det framkommer omständigheter i materiellt hänseende som tyder på att det är tveksamt ifall förutsättningarna är uppfyllda eller inte. En invändning från köparens sida leder alltså till att ansökan ska avslås, om invändningen inte är klart obefogad (prop. 1976/77:123 s. 186). Handräckningsmöjligheten är avsedd att användas i klara fall, där det inte råder någon tvekan om att återtagning ska ske (Hovrättens för västra Sverige beslut 1988-09-30, Ö 925/88 = RIC 47/88). Materiella frågor, som förutsätter bevisprövning m.m., ska prövas på annat sätt.

Av 44 § första stycket KkrL och 13 § LAN kan man få uppfattningen att endast invändningar mot förbehållet och betalningsdröjsmålet ska prövas av Kronofogden i återtagningsmål. Regeln ska emellertid inte läsas så snävt. Man har inte vid KkrL:s tillkomst avsett att försämra köparens möjligheter att göra invändningar i återtagningsmål jämfört med vad som gällde enligt äldre lag. Köparen kan exempelvis hävda att köpeavtalet inte är giltigt mellan honom och säljaren. En orsak till att avtalet



kan anses ogiltigt är att köparen var omyndig när köpeavtalet ingicks eller att säljaren gjort sig skyldig till svikligt förfarande. Köparen kan vidare hävda att han har rätt att häva köpet på grund av fel på varan. Om köparen har fog för sina invändningar bör ansökan om handräckning avslås (jfr Hovrättens för Nedre Norrland beslut 1992-07-24, 1:SÖ 139 = RIC 57/92).

**Varan återlämnad** En vara köpt på kredit kan inte återtas om säljaren redan har den i sin besittning (Hovrättens för Västra Sverige beslut 1982-09-10, 1:SÖ 63 = RIC 26/82). Det förekommer att säljare och köpare är överens om att varan ska tas tillbaka och att köparen frivilligt återlämnar varan. Däremot kommer de inte överens om avräkningen. Det kan då tyckas lämpligt att lämna över ärendet till Kronofogden, vilket alltså inte är möjligt.

**Beneficium** Återtagning får inte ske av egendom som omfattas av beneficiereglerna i 5 kap. 1-3 §§ UB (44 § tredje stycket KkrL som motsvaras av 31 § i 1992 års KkrL). Detta innebär att återtagning inte får ske, trots att säljaren har rätt till återtagning, om gäldenären har ett sådant behov av egendomen att den hade undantagits vid en utmätning. Detta gäller även när verkställigheten grundas på en dom som förpliktar köparen att återlämna en vara som sålts med återtaganderätt. Bestämmelsen (44 § tredje stycket KkrL) hänvisar inte till 5 kap. 4 § UB. Detta innebär att en återtagningsvara, som omfattas av beneficiereglerna i 5 kap. 1 – 3 §§ UB men som har ett alltför högt värde för att kunna undantas vid utmätning utan förbehåll, ändå kan återtas. Återtagning får då göras utan att köparen förbehålls något belopp för att ersätta egendomen (kommentaren till 1992 års KkrL s. 305 f.) .Detta innebär att en återtagningsvara som hade omfattats av 5 kap. 4 § vid utmätning ändå kan återtas

**Förbud** Handräckning får inte heller beviljas om det p.g.a. ett förbud var otillåtet att sälja den aktuella varan med förbehåll om återtaganderätt. (Inget sådant förbud har hittills meddelats av Konsumentverket.)

<b>Betalning under uppsägningstiden</b>	<p>Om konsumenten före utgången av uppsägningstiden betalar hela det förfallna beloppet samt upplupen dröjsmålsränta, är han inte längre skyldig att betala hela krediten i förtid. Detta medför att säljarens rätt att återta godset försvinner (34 § andra stycket KkrL). Betalar han bara en del, t.ex. det förfallna beloppet men inte dröjsmålsräntan, undgår köparen inte skyldigheten att betala i förtid. Den här möjligheten att "betala ikapp" kan köparen bara använda sig av en gång. Om konsumenten på nytt blir skyldig att betala i förtid, kan han inte en andra gång hindra återtagning genom att bara betala det förfallna beloppet plus dröjsmålsränta (34 § sista stycket KkrL).</p>
<b>Betalning efter uppsägningstiden</b>	<p>Betalar köparen först efter att uppsägningstiden har löpt ut, hindrar inte betalning av vad som förfallit enligt den ordinarie betalningsplanen återtagning. Vid denna tidpunkt måste köparen betala hela den då förfallna krediten, d.v.s. den kvarstående fordran jämte ränta och kostnader, för att hindra återtagning (38 § tredje stycket KkrL). Den återstående skulden reduceras dock enligt reglerna för förtidsbetalning (36 § KkrL).</p> <p>Hur begreppet "vad som förfallit till betalning" i 38 § tredje stycket KkrL ska tolkas råder det delade meningar om (se kommentaren till 1992 års KkrL sid 262 ff.) Det är oklart om köparen måste betala hela skulden, eller bara det som inte betalats i tid, när betalning görs efter uppsägningstiden. Enligt författarna till kommentaren talar det mesta för att konsumenten måste betala hela sin skuld, efter reduktion enligt 24 § i 1992 års KkrL (nuvarande 36 § KkrL), för att undgå återtagning. Kronofogden utgår från detta vid återtagning. Svaranden måste alltså betala hela den återstående kreditfordran för att hindra återtagning.</p>
<b>Köparen ställer säkerhet</b>	<p>Är grunden för ansökan om återtagning att säkerheten har försämrats eller att köparen undandrar sig att betala sin skuld får återtagning inte göras om köparen erbjuder en godtagbar säkerhet för fordran. För att hindra återtagning</p>

måste säkerheten ställas genast efter uppsägningen eller inom uppsägningstiden (34 § andra stycket KkrL).

## 16.7 Förutsättningar för återtagning enligt LAN

Vid återtagning enligt LAN sker förfarandet på i stort sett samma sätt som vid återtagning enligt KkrL. Liksom enligt KkrL kan återtagning ske på grund av en dom eller ett utslag med förpliktelse för köparen att återlämna varan till säljaren (18 § LAN). Härutöver kan återtagning ske om förutsättningarna för handräckning, som finns angivna i 11 § LAN, är uppfyllda.

### Förbehåll om återtaganderätt

En handling om kreditköpet, med motsvarande innehåll som enligt KkrL, ska finnas (11 § LAN). Till skillnad mot KkrL krävs det vid tillämpning av LAN inte att förbehållet tillkommit i samband med köpet. När LAN tillämpas kan återtagandeförbehållet alltså göras i ett senare skede.

### Kvalificerat betalningsdröjsmål

Dröjsmålsbestämmelsen i LAN, dvs. när säljaren har rätt att begära återtagning på grund av utebliven betalning, skiljer sig något från dröjsmålsbestämmelsen i KkrL.

Återtaganderätt uppkommer redan när köparen är mer än 14 dagar försenad med att betala en förfallen (och ej preskriberad) del av kreditfordran. Beloppet, som köparen är i dröjsmål med, ska uppgå till:

- 1) mer än tio (10) procent av kreditfordran, alternativt
- 2) mer än fem (5) procent av kreditfordran om förseningen avser två eller flera poster som tillsammans uppgår till detta belopp, eller ett mindre belopp om förseningen avser hela den återstående delen av kreditfordran. (7 § LAN)

Till skillnad mot vad som gäller enligt KkrL kan varan alltså återtas om det obetalda avser återstoden av skulden, även om den är mindre än en tjugondel.

**Säkerheten riskeras**

Rätt till återtagning uppkommer också när säljarens säkerhet i varan har riskerats av köparen, genom att han har åsidosatt en förpliktelse som anges i återtagandeförbehållet (7 § p. 2 LAN). Till skillnad från vad som gäller enligt KkrL krävs det inte att säkerheten har försämrats utan det är tillräckligt att säkerheten riskeras.

Detta kan t.ex. vara när köparen:

- vanvårdar varan och det medför onormal värdeminskning,
- använder varan i strid med avtalet och det medför onormal värdeminskning,
- inte håller varan försäkrad, eller
- lämnar ifrån sig besittningen av varan.

När det gäller att avgöra om köparen genom ett visst förfarande har äventyrat säljarens säkerhet i varan måste man ta hänsyn till samtliga omständigheter. Även om köparen t.ex. har vanvårdat varan kan säljaren inte kräva förtidsbetalning om varan ändå kan betraktas som tillräcklig säkerhet för den återstående delen av säljarens fordran. Man bör också ta hänsyn till om säljarens återtaganderätt över huvud taget kan anses ha varit ägnad att ge honom kreditsäkerhet.

Det är inte tillräckligt att köparen genom ett avtalsbrott har skapat ett tillstånd som, om det fick bestå, skulle riskera säljarens säkerhet i varan. Om köparen innan återtagningen vidtagit rättelse så att säljaren har fullgod säkerhet för kredit, kan återtagning inte ske. Köparen kan t.ex. i strid mot avtalet ha överlämnat varan till någon annan men därefter ha återtagit den. I sådana situationer kan det emellertid i vissa fall bedömas som att köparen genom sitt förfarande har visat sådan brist på respekt för säljarens intressen att säljarens säkerhet i varan ändå får anses äventyrad. Säljaren behöver exempelvis inte finna sig i upprepade förfaranden av angivet slag från köparens sida.

**Verkställighet av domstolsavgörande** Återtagning kan även ske på grund av en dom eller ett utslag med förpliktelse för köparen att återlämna varan (18 § LAN).

## 16.8 Hinder mot återtagning enligt LAN

Motsvarigheten till 44 § KkrL, som reglerar hinder mot återtagning, finns i 13 § LAN. Liksom enligt KkrL får återtagning bara ske om det är uppenbart att säljaren har återtagningsrätt (enligt 7 § LAN).

### Korrigerande betalning

Precis som enligt KkrL finns det också möjlighet för köparen att undvika återtagning genom betalning, men efter att rätt till återtagning uppkommit kan köparen inte hindra att varan återtas genom att betala av en så stor del av skulden att det kvalificerade betalningsdröjsmålet inte längre finns. Köparen måste i stället göra en korrigerande betalning (rättelse). En sådan betalning medför att säljaren inte får återta varan på grund av dröjsmålet. LAN innehåller, till skillnad mot KkrL, inte någon begränsning vad gäller möjligheterna att "betala ikapp" när man hamnat i dröjsmål.

Rättelse sker genom att köparen betalar det belopp som inte har betalats i rätt tid plus ränta och ersättning för säljarens kostnader. Denna möjlighet har köparen ända tills varan återtagits, oavsett anledningen till betalningsdröjsmålet. Rättelse kan göras både före och efter att säljaren har ansökt om återtagning. För att hindra återtagning måste köparen till en början betala allt som inte har betalats i rätt tid enligt avtalet jämte dröjsmålsränta. Köparen måste alltså betala även belopp som har varit förfallet i mindre än 14 dagar och därför inte har haft betydelse för säljarens rätt till återtagning.

Dessutom måste köparen ersätta säljaren för alla dennes kostnader som föranletts av dröjsmålet (8 § LAN). Säljaren ska försättas i samma situation som om betalningsdröjsmålet aldrig hade inträffat. Betalningen ska

därför omfatta utgifter säljaren har haft på grund av dröjsmålet, som t.ex. uppkomna kostnader för betalningsföreläggande eller återtagande.

## 16.9 Handläggning av återtagning

### Ansökan

Regler om vad ansökan om återtagning ska innehålla finns i 43 § andra stycket KkrL och 12 § LAN. Information finns även i Kronofogdens INREG-handbok.

### KkrL eller LAN

Kronofogden ska först ta ställning till om återtagningen ska genomföras enligt KkrL eller LAN. Om det t.ex. framgår av uppgifterna i köpeavtalet att KkrL ska tillämpas, men sökanden yrkar återtagning enligt den för honom förmånligare LAN, måste sökanden underrättas om att återtagning endast kan ske enligt KkrL. Han har då möjlighet att förklara sig nöjd med återtagning enligt KkrL. Han kan givetvis också vidhålla sitt yrkande om återtagning enligt LAN. Kronofogden meddelar då ett avslagsbeslut, som sökanden kan överklaga.

Information om Kronofogdens ställningstagande om vilken lag som ska tillämpas vid återtagningen lämnas till köparen när han underrättas om målet.

Sökanden bör underrättas och få tillfälle att komma in med synpunkter om köparen haft invändningar som gör att Kronofogden ändrar uppfattning om vilken lag som ska tillämpas.

I protokollet över verkställd återtagning ska Kronofogden ange vilken lag som tillämpats.

### Återtagning vid domstolsavgörande

När grunden för ansökan om återtagning är en dom eller ett utslag gäller allmänna regler i UB och UF om verkställighet av dom. Vid verkställighet tillämpas vissa av LAN:s bestämmelser om handräckning, nämligen 16 § andra och tredje stycket och – om inget annat följer av domen – 15 § LAN. Vidare gäller 16 kap. 12 a § UB.

En föreskrift i exekutionstiteln som avser verkställigheten hindrar inte att denna genomförs på annat sätt (16 kap. 12 § tredje stycket UB). Om det skulle förekomma sådana föreskrifter måste man beakta övriga regler som styr verkställigheten så att inte någon väsentlig bestämmelse åsidosätts.

**Regler för handläggning**

UB:s regler om handläggning av mål är i stora delar tillämpliga också på återtagning enligt KkrL och LAN. Lagtekniskt åstadkoms detta på ett något komplicerat sätt. I 45 § KkrL hänvisas till 12 § andra och tredje stycket samt 15-18 §§ LAN. Där görs i sin tur hänvisning till 16 kap. 11-12 a §§ UB, 18 kap. UB samt en generell hänvisning till UB i "tillämpliga delar".

Regler i UB som tillämpas vid återtagning är bl.a. regler om jäv, hur man går tillväga vid förrättning, och om vittnens närvaro.

Över huvud taget bör UB:s regler kunna tillämpas när KkrL:s och LAN:s regler om handräckning framstår som ofullständiga.

Vissa bestämmelser i UB blir av naturliga skäl inte aktuella, t.ex. reglerna om försäljning.

**Förskott**

Sökanden ska betala utsokningsavgift i förskott om Kronofogden begär det (12 § andra stycket LAN). Betalas inte förskottet i tid får återtagningen ställas in.

**Underrättelse**

Svaranden ska normalt underrättas före verkställighet. Underrättelsen ska delges svaranden, om målets beskaffenhet kräver det (16 kap. 8 § UF). Underrättelsen kan lämnas muntligen om det är lämpligare (18 kap. 1 § andra stycket UF). Undantag från skyldigheten att underrätta om målet görs för brådskande fall. Kronofogden får då genast vidta nödvändiga åtgärder utan föregående underrättelse (16 kap. 11 § UB). Har sökanden visat på omständigheter som talar för att saken är brådskande – t.ex. risk för att egendomen skickas ut ur landet eller risk för att svaranden gömmer den – får Kronofogden omhänderta egendomen utan att svaranden underrättats

om målet. Om svaranden inte har varit närvarande när egendomen togs omhand ska han underrättas om åtgärden och få möjlighet att yttra sig. Därefter ska Kronofogden pröva om åtgärden ska bestå (16 kap. 11 § UB). Om den ska bestå fortsätter återtagningen med att avräkning sker och egendomen lämnas ut till sökanden.

**Verkställighetsformer**

Kronofogden kan välja mellan olika verkställighetsformer. Det vanligaste är att Kronofogden själv genomför återtagningen genom att vidta behövliga åtgärder (16 kap. 12 § UB). Men det finns också möjlighet för myndigheten att förelägga svaranden att återlämna egendomen. Sådant föreläggande kan förenas med vite (2 kap. 15 § UB). Har sökanden begärt att få genomföra verkställigheten, och Kronofogden anser att det är lämpligt, kan myndigheten överlämna till sökanden att – efter anvisningar av myndigheten – genomföra verkställigheten.

**Transport och magasinering**

Normalt ska sökanden se till att det finns sådana transportmedel tillgängliga att han eller hon kanta hand om egendomen. Kronofogden kan ordna med bland annat transport och magasinering om det behövs (16 kap. 12 § andra stycket UB med hänvisning till 16 kap. 6 § UB). Det blir sällan aktuellt, eftersom syftet med återtagningen är att avbetalningssäljaren ska få tillbaka egendomen. En situation då transport och magasinering kan bli aktuellt är när återtagning sker i brådslande fall utan föregående underrättelse.

**Uppskov**

Om sökanden medger uppskov med verkställigheten fler än två gånger eller varar uppskovet över sex månader från dagen för ansökan, är ansökan förfallen (16 kap. 12 a § UB). Bestämmelsen hindrar inte att själva återtagningen genomförs senare än efter sex månader, förutsatt att uppskovet har upphört dessförinnan.



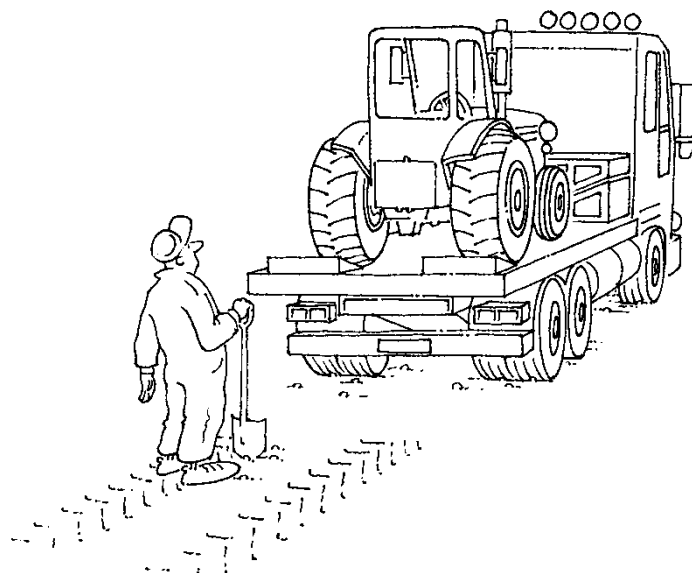

### **Anstånd med återtagning**

Utöver reglerna om uppskov med återtagning finns möjlighet för Kronofogden att meddela anstånd. Kronofogden kan bevilja anstånd med återtagningen om det finns särskilda skäl med hänsyn till köparens förhållanden och övriga omständigheter (16 kap. 12 a § andra stycket UB). Svaranden kan få anstånd i högst fyra månader från dagen för ansökan.

Anstånd med verkställighet ska ha som syfte att ge köparen möjlighet att fullfölja köpet efter en rättelse. För att det ska anses föreligga särskilda skäl bör det därför krävas att det är troligt att köparen kommer kunna betala förfallna belopp. Köparens betalningssvårigheter måste alltså kunna bedömas som övergående, och betalningsförsummelsen ska bedömas som ursäktlig. Vid anståndsprövningen ska Kronofogden även ta hänsyn till säljarens intresse av att ha fullgod säkerhet i varan eller av att få tillbaka den för försäljning på nytt. Normalt bör säljaren höras innan något anstånd beviljas. Om det framkommer att säljaren redan innan ansökan lämnades in gav köparen uppskov kan det tala mot ytterligare anstånd eller åtminstone påverka

anståndstidens längd. Andra omständigheter som kan föranleda restriktivitet med anstånd är att betalningsdröjsmålet gäller betydande belopp eller har varat under längre tid.

Om sökanden har beviljat köparens begäran om anstånd sker ingen prövning av om särskilda skäl har anförts av köparen. Om sökanden medger kortare tid än vad köparen begärt, måste Kronofogden pröva begäran och meddela beslut i anståndsfrågan. Båda parter ska underrättas om beslutet. Kronofogden får meddela villkor för anståndet, exempelvis att köparen ska göra vissa avbetalningar under anståndstiden eller att varan inte får användas under denna tid. Kronofogden har även möjlighet att förklara att ett beviljat anstånd ska upphöra att gälla.

Kronofogdens beslut att bevilja anstånd – eller att inte bevilja anstånd – kan överklagas.

#### **Eftersökning av egendom**

Vid återtagningsförrättningen får Kronofogden genomsöka hus, rum och förvaringsställen samt låta öppna lås enligt samma regler som vid utmättningsförrättning (17 § LAN och 2 kap. 17 § UB). Kronofogden har också möjlighet att hålla förhör med svaranden, om det behövs (17 § LAN och 2 kap. 10 § UB). Kronofogden kan dock inte använda vite eller andra tvångsmedel för att få fram uppgifter om egendomen.

Förrättning får inte göras hos tredje man om han eller hon motsätter sig detta och invändningen inte kan lämnas utan avseende, jfr. KUB V s. 52-53.

Kronofogden torde inte vara skyldig att göra förrättning vid flera tillfällen för att hitta den egendom som ska återtas. Anträffas inte egendomen, och det finns omständigheter som talar för att egendomen kan finnas på annan plats, är det lämpligt att göra ytterligare försök. En annan omständighet som kan tala för förnyat försök är att det kan antas att svaranden inte har nåtts av underrättelsen eller haft annat förhinder att närvara. Framkommer inget som utgör skäl för att göra nytt försök att återta godset kan

målet återredovisas redan efter första försöket till återtagning.

**Sökanden närvarar inte**

Syftet med förrättningen är att lämna ut egendomen till sökanden. Sökandens närvaro, personligen eller genom ombud, vid förrättningen torde därför vara nödvändig för att kunna genomföra den. Är sökanden inte närvarande, eller representerad genom ombud och magasinering inte är aktuell, utgör det skäl för att ställa in förrättningen. Förrättningsmannen får sedan ta ställning till om ny förrättning ska sättas ut eller inte.

**Värdering**

Kronofogden ska också värdera egendomen som ska återtas (45 § KkrL och 15 § LAN). Vid värderingen ska man utgå från vad kreditgivaren kan antas få ut, efter avdrag för försäljningskostnader, genom att sälja egendomen på lämpligt sätt (jfr. 40 § andra stycket KkrL och 9 § LAN). Kronofogden får anlita sakkunnig för biträde med värderingen om det behövs. Värderingskostnaden är en särskild avgift, som är en utsökningsavgift.

**Avräkning**

Vid förrättningen ska en avräkning göras där svaranden tillgodoräknas återtagningens uppskattade värde. Mot det ska sökandens krav ställas (40 § KkrL och 9 § LAN).

**Reglering av mellanskillnad**

Uppstår det ett tillgodohavande för svaranden får egendomen bara återtas om sökanden betalar mellanskillnaden eller nedsätter mellanskillnaden hos Kronofogden (41 § KkrL och 10 § LAN). Inför förrättningen är det därför viktigt att ha gjort ett överslag så att sökanden kan informeras om det kan bli aktuellt att betala mellanskillnad. Se närmare angående avräkning i avsnitt 16.10 respektive 16.11.

Däremot får sökanden inte kräva ut mellanskillnaden, restskulden, om han tillgodoräknas ett större belopp än köparen och KkrL gäller för återtagningen (41 § tredje stycket KkrL). Man gör dock undantag för när varan minskat väsentligt i värde genom att köparen vanvårdat den. Har

återtagningen istället genomförts enligt LAN får säljaren kräva restskulden av köparen men inte mer (10 § LAN).

Om sökanden på grund av resultatet vid avräkningen nedsätter pengar hos Kronofogden, får köparen lyfta dessa pengar en månad efter att återtagningsbeslutet vunnit laga kraft om inte sökanden visat att han väckt talan vid domstol (avsnitt 16.12).

#### **Återlösande av en vara**

En konsument kan inom 14 dagar återlösa en vara som återtagits. Konsumenten måste då betala kreditgivaren varans värde vid återtagandet, dvs. samma värde som använts vid avräkningen. Köparen ska också betala den restskuld som kan finnas enligt avräkningen (42 § KkrL). Återlösningsrätten gäller oavsett om återtagandet skett genom handräckning, verkställande av en dom eller en uppgörelse mellan parterna. Någon motsvarande rätt finns inte vid återtagning enligt LAN.

#### **Kostnader**

I återtagningsmål tas en grundavgift ut (17 kap. 1 § UB, 2 och 6 §§ FAK). Regeln om en ny avgift för varje nytt handläggningsår gäller inte i dessa mål. I övrigt kan andra utsökningkostnader uppkomma, t.ex. för värdering.

Förrättningskostnader hanteras på samma sätt som vid "vanlig" handräckning. Kostnader i målet ska dock tas med i avräkningen och tillgodoräknas sökanden. Genomförs återtagningen har alltså sökanden fått tillgodoräkna sig kostnaderna och bör då enligt 17 kap. 11 § UB svara för kostnaderna i förhållande till myndigheten.

### **16.10 Avräkning enligt KkrL**

#### **Köparen tillgodo**

Köparen (konsumenten) ska tillgodoräknas varans värde vid återtagandet. Värdet beräknas efter vad kreditgivaren kan antas få ut genom att på lämpligt sätt sälja varan (40 § andra stycket KkrL). Hänsyn ska tas till förhållanden som höjer värdet för säljaren, t.ex. att han kan sälja varan i den egna rörelsen och dessförinnan avhjälpa vissa skador. Vad säljaren kan få ut vid försäljningen omfattar vad som kan

komma in genom försäljningen med avdrag för försäljningskostnaderna. Till försäljningskostnaderna hör t.ex. annonsering, transport och reparationer. Däremot får inte något belopp för vinst läggas till i avräkningen. Kreditgivaren ska alltså inte göra någon extra vinst på att köparen måste lämna tillbaka varan.

**Säljaren tillgodo**

Kreditgivaren (säljaren) tillgodoräknas den obetalda delen av kreditfordran efter samma avräkning som sker när varan betalas i förtid enligt 32 § KkrL, dvs.:

- den obetalda delen av kreditfordran fram till återtagningsdagen, och
- ränta och andra kostnader fram till återtagningsdagen.

Däremot ska konsumenten inte betala kostnader eller ränta för tiden efter (36 § KkrL). Kreditgivarens fordran ska således reduceras med räntor och kostnader för tiden efter dagen för förtidsbetalningen/återtagandet. Vid beräkningen ska man tillämpa grunder som står i överensstämmelse med god kreditgivningssed. Beräkningen kan ske enligt olika metoder. För annuitetslån brukar Kronofogden använda den s.k. 78-regeln, som redovisas nedan.

Utgångspunkten är att köparen ska betala ränta för den tid som krediten utnyttjas. Till det ska läggas kreditkostnader som belöper på krediten. Kreditgivaren får därför inte tillgodoräkna sig någon ersättning för att kreditavtalet upphör i förtid. Däremot har kreditgivaren rätt att för den återstående tiden ta ut en ersättning för skillnaden mellan räntan på krediten och räntan på nya krediter av motsvarande slag (ränteskillnadsersättning), om räntan för krediten är bunden för hela eller en del av avtalstiden och kreditgivaren gjort ett förbehåll om detta i kreditavtalet (36 § tredje stycket p. 2 KkrL).

Kreditgivaren har också rätt till eventuell dröjsmålsränta på den förfallna delen av kreditfordran enligt avtalet

alternativt enligt räntelagen (1975:635). Dröjsmålsräntan får inte överstiga den ränta som anges i 6 § räntelagen, dvs. referensräntan med ett tillägg av åtta procentenheter. På vilket belopp detta skall beräknas framgår inte tydligt av lagtexten, lagförarbeten eller den juridiska litteraturen. Enligt 36 § KkrL ska ränta och kostnader beräknas fram till tidpunkten för återtagningen enligt grunder som överensstämmer med god kreditgivningssed. När köparen är sen med flera betalningar bör dröjsmålsräntan därför beräknas från respektive förfallodag t.o.m. dagen då krediten sägs upp i sin helhet. Därefter bör dröjsmålsräntan istället beräknas på hela kreditbeloppet fram till återtagningdagen. (se kommentaren till 1992 års KkrL s. 265 f)

Kreditgivaren får dessutom tillgodoräkna sig ersättning för kostnader för återtagning av varan. Sådana kostnader kan vara utökningsavgift, skälig kostnad för transport av varan, utgift för inställelse vid förrättning för återtagande (om kreditgivaren har behövt inställa sig för att ta tillvara sin rätt), skälig ersättning för eget arbete samt arvoden till ombud eller biträden (40 § fjärde och femte stycket KkrL).

Ersättning till sökanden för inställelse till förrättning beräknas enligt reglerna i förordningen (1982:805) om ersättning av allmänna medel till vittnen m.m. . Ersättning för eget arbete samt arvode till ombud eller biträde bestäms enligt reglerna i förordningen (2010:1857) om ersättning för kostnader i vissa mål om handräckning.

**Avräkning vid annuitetslån (78-regeln)**

Vid annuitetslån används den s.k. 78-regeln för beräkning av reduceringsbeloppet, dvs. det belopp som kreditfordran ska reduceras med.

Formeln fördelar den totala kreditkostnaden direkt på var och en av de återstående betalningarna så att fordran vid återtagningstillfället är reducerad för de räntor som belöper på tiden efter återtagandetillfället.

Formeln ger ett i det närmaste matematiskt korrekt reducerat kreditbelopp särskilt om amorteringarna sker med samma belopp och med jämna tidsintervaller (kommentaren till 1992 års KkrL, s. 243 ff.).

Formeln är utformad enligt följande:

$$R = \frac{t(t+1)c}{n(n+1)}$$

R= reduceringsbeloppet, dvs. det belopp som kreditkostnaden ska reduceras med,  
 t= återstående antal amorteringar,  
 n= totala antal amorteringar, och  
 c= total kreditkostnad minskad med uppläggningsavgiften.

Ett exempel kan visa hur 78-regeln fungerar. Vi antar att det är en återtagning av en bil och återtagning ska ske den 25 maj 2013. Avtalet ingicks den 1 februari 2012. Den första betalningen skulle ske den 15 februari 2012 och därefter den 15 varje månad. Lånebeloppet var 200 000 kr och lånetiden var fem år eller 60 månader. Lånet är ett annuitetslån så låntagaren ska betala ett och samma belopp varje månad. Av kreditavtalet ska den totala kreditkostnaden framgå, i detta fall är den 40 000 kr. Det månatliga beloppet – amortering och ränta – uppgår då till 4 000 kr. Låntagaren har betalat i tid till den 15 januari 2013 men sedan slutat att betala. Låntagaren har alltså gjort 12 betalningar och resterar med 48 betalningar. För att beräkna reduceringsbeloppet måste vi veta hur många betalningar som kvarstår vid återtagningstillfället. Vi antar att låntagaren inte betalar och att det vid återtagningstillfället kvarstår 44 betalningar. Vi räknar nu fram reduceringsbeloppet med ovanstående formel och får då följande uppställning:

$$R = \frac{44(44+1)40000}{60(60+1)} \quad R = \frac{79200000}{3660} \quad R = 21\,639 \text{ kr}$$

Reduceringsbeloppet blir då 21 639 kr och det totala beloppet för kreditkostnaden – 40 000 kr – reduceras med detta belopp.

### **Avräkning i andra fall**

Om lånet istället är ett lån där räntan räknas på det faktiska kapitalbeloppet får räntan räknas fram till återtagningdagen. Ett exempel kan illustrera hur kreditfordran då ska beräknas.

Vi antar att det är en återtagning av en bil och att återtagning ska ske den 15 maj 2013. Avtalet ingicks den 1 februari 2012. Den första betalningen skulle ske den 15 februari 2012 och därefter den 15 varje månad. Lånebeloppet var 180 000 kr och lånetiden var fem år eller 60 månader. Lånet amorteras alltså med 3 000 kr i kapitalbelopp och den vid varje betalningstillfälle upplupna räntan. Räntan är 9 %. Låntagaren har betalat i tid till den 15 januari 2013 men sedan slutat betala. Låntagaren har alltså gjort 12 betalningar och resterar med 48 betalningar vid återtagningstillfället. Ränta på restfordran ( $48 \times 3\,000 =$ ) 144 000 kr ska således beräknas från den 15 januari 2013 till återtagningen den 15 maj vilket motsvarar 4 månader. Den ränta som belöper på kapitalbeloppet blir då  $4/12$ -delar av 9 % ränta och blir då  $(4/12 \times 9 =) 3\% \times 144\,000 = 4\,320$  kr. Kreditfordran vid avräkningstillfället blir då  $(144\,000 + 4\,320 =) 148\,320$  kr.

### **16.11 Avräkning enligt LAN**

Avräkning enligt LAN genomförs i huvudsak enligt samma principer som vid avräkning enligt KkrL. Följande skillnader finns.

Reduceringen av kreditfordran kan skilja sig något beroende på vilken av lagarna som är tillämplig.

Om parterna åberopar olika beräkningsmetoder, som båda är förenliga med god sed på marknaden, bör den metod väljas som leder till det matematiskt mest korrekta resultatet.



<b>Värdering</b>	När varan återtas från en köpare som haft rätt till avräkning för ingående mervärdesskatt, ska varan värderas exklusive mervärdesskatt (se avsnitt 11.10 i Skatteverkets <a href="#">handledning för mervärdesskatt</a> ).
<b>Reparationsfordran m.m.</b>	<p>Bestämmelsen om vad säljaren får tillgodoräkna sig är densamma som enligt KkrL med ett tillägg. Säljaren får också tillgodoräkna sig ersättning för reparation eller någon annan åtgärd beträffande varan när det finns ett giltigt avräkningsförbehåll. En sådan fordran får tillgodoräknas även om den inte är förfallen till betalning vid avräkningstillfället (9 § tredje stycket LAN jämförd med 40 § KkrL).</p> <p>Observera att varans värde inte ska påverkas av att säljaren betalat eller troligen kommer att betala vissa av köparens skulder, t.ex. vägtrafikskatt.</p>
<b>Dröjsmålsränta</b>	I LAN finns inte – till skillnad från vad som gäller enligt 40 § tredje stycket KkrL – någon begränsning av hur mycket dröjsmålsränta som får tas ut.
<b>Avräkningsförbehåll</b>	<p>Liksom i KkrL finns det ett förbud mot avräkningsförbehåll i LAN. Enligt 6 § LAN får belopp som köparen erlägger för avräkning på fordran på grund av avbetalningsköpet inte först avräknas på annan fordran. I paragrafens andra stycke finns ett undantag från detta förbud.</p> <p>Säljaren får göra gällande förbehåll om avräkning på fordran som avser ersättning för reparation eller någon annan åtgärd beträffande varan. Med "annan åtgärd" menas åtgärd som syftar till att bevara eller öka varans värde, såsom kompletterings- och förbättringsarbeten och kostnad för förvaring av varan.</p> <p>Avräkningsförbehåll kan ha stor praktisk betydelse för säljarens möjlighet att kräva betalning i förtid eller återta varan eftersom rätten bara kvarstår så länge någon del av kreditfordran inte är betald. Genom att utnyttja ett avräkningsförbehåll kan säljaren se till att hans</p>

återtagningsrätt gäller tills han har fått betalt för reparationsfordringar och liknande.

## 16.12 Överklagande

I 16 § LAN finns regler om möjligheterna att överklaga beslut om återtagning. Ett beslut om handräckning för återtagning får överklagas hos tingsrätten. Hovrätten är sista instans (16 § första stycket LAN). Reglerna i 18 kap. UB gäller, vilket innebär att överklagan ska ha kommit in till Kronofogden inom tre veckor från att beslutet delgavs klaganden. Detta gäller också vid återtagning enligt KkrL (45 § KkrL).

### **Före verkställighet**

I vissa vill en part i ett återtagningsmål överklaga Kronofogdens ställningstagande redan innan återtagningen verkställs. Som exempel kan nämnas att köparen anser att det inte ska bli någon återtagning men inte får gehör för sin invändning hos Kronofogden, jfr. 3 kap. 21 § andra stycket UB. Köparen kan då överklaga Kronofogdens beslut att hinder mot verkställighet inte föreligger, och även begära att handläggningen inhiberas. Att ett överklagande kan göras redan under målets handläggning hos Kronofogden är särskilt viktigt eftersom det kan vara svårt att åstadkomma en rättelse efter att återtagningen verkställts.

### **Verkställighet av domstolsavgörande**

Bestämmelserna i 16 § första stycket LAN angående överklagande av beslut om handräckning kan inte tillämpas när en dom verkställs. I dessa fall gäller allmänna regler i UB för överklagan av Kronofogdens beslut vid verkställighet av domar i tvistemål.

### **Delgivning**

Att tiden för överklagande räknas från att köparen tagit emot beslutet innebär inte att alla beslut behöver delges. Har säljaren nedsatt pengar hos Kronofogden (avsnitt 16.10) ska Kronofogden se till att beslutet delges säljaren, eftersom köparen annars inte kan lyfta pengarna (16 § tredje stycket LAN och 45 § KkrL).

### **Talan vid domstol**

Köparen och säljaren kan också var och en väcka talan mot den andre vid allmän domstol om han är missnöjd med

värderingen eller någon annan åtgärd vid återtagningen, t.ex. Kronofogdens ställningstagande till vilken lag som ska tillämpas på avtalet. Skälet till att denna möjlighet att väcka talan finns är att andra processregler gäller för en sådan talan, jämfört med regler vid överklagan av Kronofogdens åtgärd. Det kan därför vara lättare att bevisning om t.ex. varans värde (se prop. 1977/78:142 sid. 101 f.) Möjligheten att väcka talan är inte begränsad till viss tid, men köparen får lyfta eventuellt nedsatt belopp en månad efter att återtagningen vunnit laga kraft om talan inte väckts vid denna tidpunkt (16 § sista stycket LAN).



## 17 Rättelse, överklagande och skadestånd

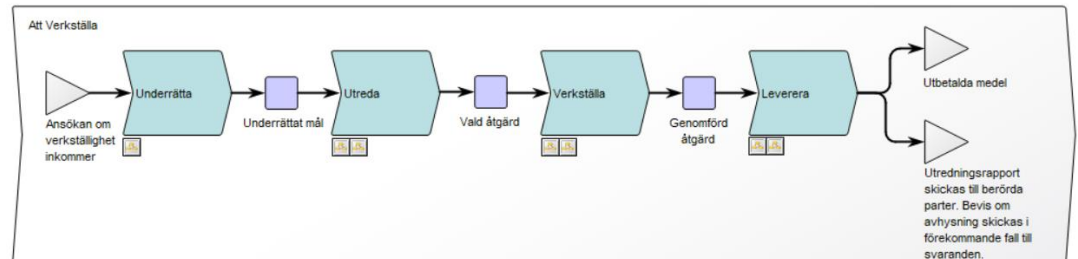

Frågor om rättelse, överklagande och skadestånd kan komma upp under hela verkställighetsprocessen.

### 17.1 Självrättelse

Kronofogden kan inte undvika att beslut och åtgärder som vidtas i den exekutiva verksamheten ibland i efterhand visar sig vara felaktiga. Det behöver inte innebära att handläggaren gjort fel. Det kan bero på att beslutet eller åtgärden grundats på felaktiga eller bristfälliga upplysningar, att viktiga omständigheter inte varit kända eller att tredje man har kunnat styrka sin äganderätt till den utmäta egendomen först efter förrättningen etc. Genom UB:s institut **hävande av utmätning** och **rättelse** är det möjligt att rätta felaktigheter på ett enkelt sätt utan att saken behöver prövas av domstol (4 kap. 33–35 §§ UB). Som gemensam beteckning för hävande av utmätning och rättelse används ordet **självrättelse**. Utöver det har Kronofogden möjlighet att rätta skrivfel (2 kap. 20 § UB). Kronofogden ska självmant rätta eller ändra beslut när det finns anledning (3 kap. 17 § UF). Kronofogden kan även rätta efter en begäran eller ett påpekande från en part eller någon annan eller p.g.a. ett överklagande. Självrättelse, som kan gälla både fast och lös egendom, blir aktuellt bara när det är helt klart att beslutet eller åtgärden verkligen är felaktigt.

#### Kvarstad och betalningssäkring

Bestämmelserna om självrättelse av utmätningsbeslut i 4 kap. 33–35 §§ UB gäller även när beslut om kvarstad för

fordran och betalningssäkring verkställs (16 kap. 13 § UB och 69 kap. 15 § SFL).

Verkställighet av andra förpliktelser än betalningsskyldighet kan inte bli föremål för själv rättelse.

**Höra sökanden**

För samtliga rättelsefall gäller enligt 4 kap. 35 § UB att sökanden ska höras innan Kronofogden rättar, om inte särskilda skäl föranleder annat. Sökanden behöver normalt inte delges.

Om Kronofogden beslutar att inte göra själv rättelse får det beslutet enligt 18 kap. 5 § UB inte överklagas. Detta för att man ska undvika att själv rättelsen utvecklas till en självständig procedur vid sidan av målet. Om någon är missnöjd får denne i stället klaga över själva utmättningsbeslutet (eller motsvarande) hos tingsrätten. Ett beslut om själv rättelse kan däremot överklagas.

I ett beslut om att inte vidta rättelse ska Kronofogden ange skälen till det. Myndigheten bör anteckna i beslutet att det går att klaga på utmätningen hos tingsrätten. Annars kan den som sökt rättelse få intrycket att hans möjligheter att överklaga är uttömda. En fråga om en rättelse ska handläggas skyndsamt, särskilt när tiden för överklagande håller på att gå ut. En gäldenär kan bara överklaga inom tre veckor efter att han delgavs utmättningsbeslutet. Om han begär rättelse inom denna tid bör Kronofogden om möjligt besluta i rättelsefrågan så fort att han får tid på sig att överklaga om han inte får rättelse.

**Förhållandet  
sjelv rättelse/  
överklagande**

Möjligheten till själv rättelse står öppen även när någon överklagat. Kronofogden måste ta ställning till om någon part begär själv rättelse eller överklagar. Om det inte är klart bör parten tillfrågas.

I rättsfallet NJA 1982 C 104 (RIC 10/83) hade svaranden i ett mål om betalningssäkring endast begärt rättelse. Kronofogden rättade inte och skickade målet till domstol som om det hade överklagats. Detta var fel enligt HD.

Om Kronofogden redan har vidarebefordrat handlingarna till tingsrätten, utan att göra självrättelse, bör Kronofogden inte senare rätta eftersom saken då kommer att prövas av tingsrätten (KUB IV s. 675). Vad gäller rätten till ersättning för processkostnader är det skillnad för klaganden om Kronofogden eller tingsrätten prövar sakfrågan. Kronofogden har inte möjlighet att tilldöma en part eller tredje man processkostnader. Denna möjlighet har däremot en domstol (avsnitt 17.3.8).

### 17.1.1 Olika skäl för självrättelse

En utmätning ska **hävas**

- om den utmäta egendomen visar sig tillhöra tredje man
- om en försäljning av den utmäta egendomen eller indrivning av en utmätt fordran inte kan förväntas ge något överskott som gör åtgärden försvarlig.

En utmätning ska **rättas**

- om den utmäta egendomen av någon anledning inte borde ha utmätts.

#### Tillhör tredje man

Utmätning ska **hävas** om det visas att utmätt egendom tillhör tredje man (4 kap. 33 § UB). Det finns **inte någon tidsbegränsning** för när självrättelse kan göras av denna anledning. Om utmätt egendom har sålts gäller hävandet rätten till influtna medel. Hävande kan alltså göras så länge det är praktiskt möjligt, dvs. tills medel har betalats ut. Tredje man ska inte drabbas av förrättningskostnader i målet.

Bestämmelserna om självrättelse kan inte tillämpas när egendom anses utmätt på grund av Kronofogdens eller en domstols beslut om betalningsfastställelse (s.k. dömd i mät). Kronofogden kan alltså inte självrätta ett beslut när t.ex. en fastighet har "dömts i mät". Om tredje man inte har följt ett föreläggande om att väcka talan inom en angiven tid kan ett beslut om hävande inte heller meddelas. Tredje man har då förlorat sin rätt mot sökanden (4 kap. 20 § andra stycket UB). En utmätning kan då inte ens ändras om tredje mans rätt styrks.

**Inget överskott  
vid försäljning**

En utmätning ska enligt 4 kap. 33 § andra stycket UB hävas om man efter att utmätningen genomförts kan anta att en försäljning av egendomen eller indrivning av en utmätt fordran inte ger ett överskott som gör åtgärden försvarlig. Bestämmelsen kan tillämpas t.ex. om den ursprungliga värderingen var för hög och det senare konstateras att en försäljning inte skulle ge något eller bara ett litet överskott. Detsamma gäller om egendomen visar sig vara belastad med panträtt som tar värdet i anspråk. Denna själv rättelsemöjlighet är också **obegränsad i tid**. Bestämmelsen om hävning vid ett bristande överskott hänger ihop med 4 kap. 3 § UB. Enligt den bestämmelsen gäller som förutsättning för utmätning att det belopp som kan beräknas flyta in, efter avdrag för kostnader som uppkommer efter utmätningen, ger ett överskott som gör åtgärden försvarlig.

**Andra fel**

Utmätningen ska enligt 4 kap. 34 § UB **rättas** om den är fel av någon annan anledning än den som anges i fallen ovan, t.ex. om egendomen ingick i gäldenärens beneficium, eller av något annat skäl borde ha undantagits från utmätning, eller om utmätningen har kommit till genom en felaktig tillämpning av utmättningsordningen. I så fall ska rättelsen göras **inom två veckor** från den dag utmättningsbeslutet fattades. Med stöd av denna bestämmelse kan en verkställd utmätning även jämkas, t.ex. om man finner att utmätt egendom rätteligen borde ha utmätts med förbehåll för tredje mans rätt.

## **17.2 Annan ändring av beslut eller åtgärd**

Vissa av Kronofogdens beslut är inte bindande utan kan fortlöpande ändras när det krävs.

**Ny ansökan**

En fråga som har diskuterats är i vilken utsträckning ett exekutivt beslut är bindande när någon fått avslag på en ansökan om verkställighet och senare återkommer med en ny ansökan i samma sak. Att en prövning av en ny ansökan



inte hindras av att en tidigare ansökan inte bifallits är utan vidare klart när det tillkommit nya omständigheter. Men även då inget kan anses ha tillkommit eller förändrats är en tidigare ansökan inget hinder mot att en ny ansökan med samma yrkande prövas. Prövningen kan då bli mycket enkel. Det bör i allmänhet vara tillräckligt att Kronofogden hänvisar till det tidigare beslutet och konstaterar att det inte finns anledning att frångå en tidigare ståndpunkt. Om det tidigare beslutet bedöms som felaktigt kan ett beslut av annat innehåll meddelas.

**Beslut tills vidare**

Beslut och åtgärder som rör själva processen hos Kronofogden gäller bara tills vidare, dvs. tills Kronofogden anser att det finns anledning att ändra något. Verksamhetens praktiska natur leder till att meddelade beslut och åtgärder som utförts i viss utsträckning kan ändras av myndigheten själv. Det gäller huvudsakligen beslut och åtgärder utan direkt materiell betydelse för en part eller någon annan. Samma sak gäller även vissa beslut av mer materiell betydelse för en part eller tredje man. Det kan t.ex. vara beslut om i vilken utsträckning utmätt egendom får användas av gäldenären eller beslut med anledning av en borgenärs begäran att Kronofogden ska ta hand om utmätt egendom. Ett beslut eller en åtgärd som kan anses ha skapat en rätt eller ett annat anspråk för en part får inte ändras utan stöd av en bestämmelse i UB.

Exempel på beslut som kan ändras:

- Kronofogden kan senarelägga tidpunkten för en förrättning.
- Kronofogden kan, om det är lämpligt, ta utmätt egendom i förvar som har lämnats kvar hos gäldenären.
- Kronofogden kan, om det bedöms ge bättre resultat, ändra val av försäljningsform t.ex. från försäljning på auktion till att istället sälja egendomen underhand.

Exempel på beslut som **inte** får ändras utan stöd av bestämmelse i UB:

- Beslut om utmätning.

- Beslut om exekutiv försäljning och fördelning eller utbetalning av medel.
- Verkställighet av andra förpliktelser än betalningsskyldighet.

#### **Sökandens medgivande**

Beträffande utmätning av lön, se avsnitt 5.  
Kronofogden kan med sökandens medgivande häva en utmätning helt eller delvis. I allmänna mål kan Kronofogden själv, i sin egenskap av företrädare för staten som borgenär, avstå från verkställd utmätning. Motsvarande gäller verkställighet av betalningssäkring (2 kap. 30 § UB; jfr prop. 2010/11:165 s. 1178)).

#### **Hävning i andra fall och återgång**

En utmätning ska hävas även i andra fall, t.ex. när Kronofogden hållit en auktion utan att egendomen blivit såld och inget nytt försäljningsförsök ska göras (9 kap. 6 §, 10 kap. 21 § och 12 kap. 42 § UB). Om Kronofogden anser att det finns hinder mot en utmätning (3 kap. 21 § UB) eller om exekutionstiteln upphävs (3 kap. 22 § UB) förfaller utmätningen och de verkställighetsbeslut som fattats efter utmätningen.

Verkställigheten stoppas när **sökanden återkallar** målet eller **gäldenären betalar** skulden samt förrättningskostnaderna (8 kap. 17 § UB). Utmätningen har då **förfallit**. Alla berörda ska underrättas, t.ex. sekundogäldenären vid utmätning av en fordran. Om det vid en återkallelse, eller i något annat fall när verkställigheten ska upphöra, finns förrättningskostnader som inte har betalats ska Kronofogden försöka få ut dem av svaranden eller av sökanden i den mån den senare ansvarar för kostnaderna (16 a § FAK). Först när kostnadsbehandlingen är slutförd avslutas handläggningen av målet helt.

#### **Återställande**

Om en utmätning upphävs eller förfaller ska de åtgärder som gjorts för att säkerställa utmätningen neutraliseras (Gregow s. 201, JO 1981/82 s. 365). Utgångspunkten är att omhändertagen egendom ska återställas till den som hade egendomen vid utmätningen, normalt gäldenären. Är det utrett att egendomen tillhör tredje man, kan egendomen

lämnas till denne. Finns egendomen inte längre kvar i myndighetens vård äger Kronofogden inte rätt att tvångsvis återställa egendomen till gäldenären eller till tredje man. Om Kronofogden misslyckas att återställa egendomen åligger det i princip Kronofogden att vårda den. Kronofogden har inget lagstöd att sälja egendomen eller förstöra den, även om värdet är lågt. Beträffande gods som utmätts vid avhysningsförrättning, se avsnitt 13.10.

### 17.3 Överklagande

Som huvudprincip gäller enligt UB att praktiskt taget alla Kronofogdens beslut kan överklagas. Även åtgärder som påverkar någons rätt får överklagas, eftersom de då enligt 2 kap. 21 § UB betraktas som beslut. Ett överklagande av ett beslut meddelat av Kronofogden prövas i första instans av tingsrätten. Vilken tingsrätt som i det enskilda fallet är behörig framgår av uppställningen i 17 kap. 1 § UF. Processen vid överklaganden i tingsrätten, hovrätten och HD handläggs i princip enligt lag (1996:242) om domstolsärenden (ärendelagen). UB innehåller därför bara sådana bestämmelser som avviker från bestämmelser i ärendelagen eller innehåller en reglering som är specifik för utskökningsmålen, t.ex. att Kronofogden inte är en part i domstolen (jfr 18 kap. 1 § tredje stycket UB och 11§ ärendelagen).

Tingsrättens beslut får överklagas till hovrätten och HD. För att hovrätten eller HD ska pröva målet krävs alltid prövnings-tillstånd, se 39–40 §§ ärendelagen. Av 69 kap. 18 § SFL och dess förarbeten (prop. 2010/11:165 s. 1180) framgår att ett beslut om betalningssäkring överklagas på samma sätt som ett beslut om kvarstad för fordran. Det som i fortsättningen sägs om sådan kvarstad gäller alltså även för betalningssäkring. Kronofogdens beslut utfärdas i skriftlig form eller meddelas muntligen t.ex. i samband med förrättning. I den mån det behövs ska besluten enligt 2 kap. 18 § första stycket UB motiveras. Motiveringen kan vara kortfattad, men den ska ange de skäl som varit avgörande för utgången, t.ex. om utmätningen grundar sig på äganderättspresumtion på

grund av besittning, och varför påstående från tredje man om äganderätt inte brutit presumtionen.

### **17.3.1 Rätt att överklaga**

#### **Vem får överklaga?**

Enligt 18 kap. 2 § UB får den som beslutet angår överklaga om det har gått honom emot. Även någon som inte är part i målet kan alltså överklaga. En gäldenär kan även klaga på beslut som rör tredje mans rätt, t.ex. om att utmätt egendom tillhör tredje man. Det är inte Kronofogdens sak att pröva klagandens rätt att överklaga. Kronofogden prövar bara om överklagandet har kommit in i rätt tid. Det är rättstillämpningen som bestämmer de närmare gränserna för rätten att överklaga. Följande personer har ansetts ha en sådan rätt:

- andra sökande som påstår att hänsyn inte har tagits till deras rätt, t.ex. genom samtidig utmätning (RH 1990:27 = RIC 26/90)
- panträtts- eller nyttjanderätts- och företagshypotekshavare som menar att de blivit lidande genom utmätningen
- tredje man som efter Kronofogdens beslut om utmätning av en fastighet förvärvat fastigheten från gäldenärens fästmö, som i sin tur hade förvärvat fastigheten från konkursborgenär som menar att han borde ha fått köpeskillingen för det utmätta före utmätningssökanden som efter utmätningen av en fastighet förvärvat denna av någon annan än gäldenären, (NJA 1981 s. 448 = RIC 13/81)
- den som lämnat ett bud som inte har godtagits vid exekutiv auktion (NJA 1987 s. 457 = RIC 31/87).

#### **Vem får inte överklaga**

Den som inte berörs negativt av Kronofogdens beslut kan inte heller få sitt överklagande prövat. Han eller hon anses nämligen sakna intresse i saken. Beslutet angår inte honom.

Några exempel där man inte anses ha rätt att överklaga:

- En borgenär kan inte klaga enbart p.g.a. att han anser att gäldenärens ekonomi försvagats genom utmätning eller försäljning.

- Kronofogden kan i sin egenskap av verkställande myndighet inte klaga över ett beslut av tingsrätten som lett till att en viss åtgärd upphävts eller ändrats. Skatteverket har dock denna möjlighet genom partsbehörigheten i allmänna mål.
- En bank kan inte klaga över utmätning av gäldenärens banktillgodohavande (RH 2006:51).
- Den som är skyldig gäldenären pengar (sekundogäldenären) kan inte klaga över en utmätning (NJA 1999 s. 622 = RIC 40/99).
- Arbetsgivare som menar att ett löneutmättningsbeslut mot en anställd är felaktigt kan inte överklaga. De kan dock överklaga och hävda att de inte är arbetsgivare (NJA 1975 s. 64 = RIC 6/75).
- Ingen annan än gäldenären kan hävda att utmätt egendom utgör gäldenärens beneficium (NJA 1983 s. 410, NJA 1985 C 82 = RIC 46/85, se även KUB IV s. 665).
- När egendom kvarstadsbelagts i ett mål om bättre rätt kan en tredje man inte klaga genom att påstå att de äger egendomen (RH 1991:4).

Kronofogden är enligt 18 kap. 1 § tredje stycket UB inte part i domstolen och kan normalt inte klaga över ett beslut av tingsrätten som lett till att en viss åtgärd upphävts eller ändrats. Om påförda förrättningskostnader överklagas och om domstol fattar beslut som går emot Kronofogden, bör dock myndigheten kunna överklaga beslutet med stöd av 36 § ärendelagen, se Kronofogdens [beslut om uttagande av förrättningskostnader m.m. \(dnr 832 37685-14/121\)](#).

### **17.3.2 Beslut som inte får överklagas**

Som tidigare sagts är huvudprincipen att varje beslut eller åtgärd under det exekutiva förfarandet kan överklagas. Från denna regel finns emellertid undantag i 18 kap. 5-6 §§ UB.

Beslut som inte får överklagas:

- ett beslut om att inte bifalla en begäran om självrättelse av utmätning eller kvarstad för fordran
- ett beslut som innebär att en rättighet vid exekutiv försäljning inte har förbehållits
- ett beslut om att förklara förrättningsmannen som jävig
- ett beslut om befrielse av förrättningskostnader enligt 17 kap. 4 § första stycket UB
- ett beslut om föreläggande för sökanden att väcka talan i fråga om skiljedom enligt 3 kap. 16 § UB
- ett beslut om en kallelse till ett förhör
- ett beslut som bara är en förberedelse till ett senare beslut och inte rör tredje man
- en sakägarförteckning.

**Vägrad rättelse**

I avsnitt 16.1 har redovisats att man inte får överklaga ett beslut som innebär att en begäran om självrättelse av en utmätning eller kvarstad för fordran lämnats utan bifall (18 kap. 5 § första stycket p. 1 UB). Det har ansetts tillräckligt att gäldenären eller tredje man har möjlighet att överklaga själva verkställighetsbeslutet.

**Förbehållen rättighet**

Ett beslut om att en rättighet vid exekutiv fastighetsförsäljning inte har förbehållits enligt 12 kap. 33 § UB får enligt 18 kap. 5 § första stycket p. 2 inte överklagas. Däremot kan man överklaga den ordning i vilken en rättighet har tagits upp i sakägarförteckningen.

**Jäv**

Sakägarförteckningen kan dock inte överklagas för sig. Ett beslut genom vilket förrättningsmannen har förklarats jävig får man enligt 18 kap. 5 § första stycket p. 3 UB inte överklaga. Det kan påpekas att ett beslut som en jävig förrättningsman fattat, enligt 18 kap. 13 § UB, inte ska upphävas på grund av jävet om det är uppenbart att jävet inte har inverkat på beslutet. Följande är värt att påpeka: Även om förrättningsmannen är jävig har han eller hon rätt att vidta åtgärder som inte kan skjutas upp utan att detta innebär större problem, 1 kap. 5 § tredje stycket UB.

- Kallelse till förhör** Ett beslut om en kallelse till ett förhör med ett föreläggande av vite får enligt 18 kap. 6 § första stycket UB inte överklagas. Bestämmelsen innebär att kallelsen till förhöret inte kan överklagas särskilt, oavsett om vite har föreskrivits eller inte. Däremot får ett beslut om utdömt vite eller någon annan påföljd överklagas. I samband med det kan man också pröva frågan om vitesföreläggandet är giltigt.
- Förberedande beslut** Man får enligt 18 kap. 6 § andra stycket UB inte föra talan mot beslut som bara förbereder ett senare beslut och inte rör tredje man. Sådana beslut behöver oftast inte heller motiveras. Ett förberedande beslut kan alltså i princip överklagas bara i samband med talan mot det senare beslutet. Några exempel på förberedande beslut är
- utsättande av förrättning eller sammanträde (RH 1984:99)
  - värdering av utmätt egendom
  - kungörelse av en auktion.
- Även ett beslut om att sätta ut en avhysningsförrättning är av förberedande karaktär och får inte överklagas av svaranden. Svaranden kan i stället begära anstånd om han eller hon anser att det finns skäl att skjuta upp förrättningen. Svaranden kan även invända mot verkställigheten om han eller hon anser att det finns något rättsligt hinder mot avhysningen. Som exempel på sådan invändning kan nämnas ett påstående att ett nytt hyresförhållande uppstått på grund av hyresbetalningar för en senare tid än den som exekutionstiteln gäller. Kronofogdens beslut i dessa frågor kan sedan överklagas och överprövas. I samband med ett sådant överklagande kan en domstol besluta om inhibition. Ett beslut om att bevilja eller vägra anstånd med löneutmätning, avhysning, exekutiv försäljning eller liknande i enskilda mål kan inte anses vara enbart förberedande. Detsamma gäller beslut om förrättningskostnader eller beslut om att lämna en preskriptions-invändning utan bifall (Hovrättens över Skåne och Blekinge beslut 1987-09-11 i mål

Ö 231/87 = RIC 49/87, NJA 1989 s.174 = RIC 10/89, NJA 1990 s. 153 = RIC 16/90 och JO 2001/02 s. 165 = RIC 7/01). Sådana beslut kan alltså överklagas (KUB IV s. 669).

Förberedande beslut eller åtgärder som rör tredje mans rätt får alltid överklagas. Rätten att överklaga gäller både tredje man, sökanden och svaranden. Det kan t.ex. gälla omhändertagande av egendom i tredje mans besittning. Ett annat exempel är förberedande beslut eller åtgärder i samband med avhysning som i regel rör tredje man, t.ex. svarandens familjemedlemmar.

Ytterligare ett undantag finns beträffande förberedande beslut. Ett beslut får överklagas om grunden är att målet onödigt uppehålls genom beslutet (18 kap. 6 § andra stycket UB). Tingsrättens beslut i frågan får enligt 18 kap. 17 § UB inte överklagas.

**Sakägar-  
förteckning**

Enligt 18 kap. 6 § tredje stycket UB får man inte överklaga sakägarförteckning annat än i samband med att antingen auktionen eller fördelningen av influtna medel överklagas. Om klaganden vill att auktionen ska upphävas ska han överklaga auktionen. Anser han att försäljningen ska bestå, men att sakägarförteckningen är fel, ska han överklaga fördelningen.

**För sent  
överklagande**

Om Kronofogden har avvisat ett överklagande som för sent inkommet kan beslutet att avvisa överklagas särskilt (18 kap. 7 § sista stycket UB jämfört med 17 kap. 2 § UF, se även RH 1993:123, RH 1993:131 och NJA 2000 s. 575 = RIC 40/00).

**17.3.3 Anvisning för överklagande**

När Kronofogden meddelar ett beslut som kan överklagas ska myndigheten enligt 2 kap. 18 § andra stycket UB också lämna en anvisning för hur man överklagar. Undantaget är om det är uppenbart onödigt, t.ex. om beslutet inte kan sägas gå någon emot, såsom när anstånd med exekutiv försäljning beviljas efter begäran av både sökanden och gäldenären. I praktiken fattas en rad beslut och vidtas en mängd åtgärder utan att Kronofogden fattar något formellt



beslut eller lämnar någon anvisning för hur man överklagar. Av praktiska skäl är det otänkbart att lämna formella anvisningar för ett överklagande i samtliga fall som det går att överklaga. Om Kronofogden får klart för sig att någon, som har talerätt, är missnöjd med ett överklagbart beslut, bör myndigheten dock meddela ett skriftligt beslut och lämna information om hur man överklagar, dvs. han eller hon bör underrättas om sin möjlighet att överklaga och hur man i så fall ska bete sig.

En anvisning för ett överklagande ska ange vad en part eller tredje man ska göra för att överklaga ett beslut och vad ett överklagande ska innehålla. För beslut som kan bli föremål för själv rättelse (avsnitt 16.1) ska man enligt 3 kap. 16 § UF i beslutet få information om möjligheten att begära rättelse eller ändring av beslutet hos Kronofogden i stället för att överklaga. De formulär som används bl.a. i utmätningssammanhang innehåller sådana upplysningar.

#### **17.3.4 Tider för överklagande**

Huvudregeln i 18 kap. 7 § UB är att klaganden ska överklaga Kronofogdens beslut inom tre veckor från att beslutet delgavs honom eller henne, om det inte finns giltiga skäl för något annat (s.k. laga förfall, se 18 kap. 9 § tredje stycket UB). Denna tid för överklagande gäller för bl.a. sökanden och svaranden när utmätningar överklagas. Detsamma gäller när gäldenären hävdar att utmätt egendom tillhör tredje man.

När det gäller utmättningsbeslut har det i rättspraxis tidigare ansetts att ett överklagande av själva utmätningen inte kan prövas efter det att utbetalningen i målet har vunnit laga kraft och alltså inte kan ändras (NJA 1990 s. 166). Europadomstolen har dock i ett avgörande den 21 juni 2012 funnit att ett sådant synsätt strider mot regleringen om allas rätt till en rättvis rättegång som stadgas i artikel 6.1 i Europakonventionen (Olsby mot Sverige, 36124/06). Europadomstolens avgörande har inneburit att svenska domstolar numera prövar överklagade utmätningar, trots att utbetalningen vunnit

laga kraft (RH 2012:82, RH 2013:35 och Svea hovrätts beslut 2013-03-11 i mål ÖÄ 9930-12).

I rättsfallet NJA 1982 s. 808 (RIC 1/83) klagade gäldenären över ett utmättningsbeslut efter att medlen hade redovisats till borgenären men innan utbetalningsbeslutet hade vunnit laga kraft. HD konstaterade med hänvisning till 18 kap. 7 § tredje stycket UB att han, till skillnad mot praxis innan UB infördes, var berättigad att få sitt överklagande prövat. I rättsfallet NJA 1990 s. 166 (RIC 17/90) bekräftades denna princip. Kronofogden hade utmätt kontanta medel och redovisat dem till borgenären/staten direkt. Det beslutet vann laga kraft tre veckor efter utbetalningen. När gäldenären blev delgiven och klagade över utmätningen inom tre veckor från delgivningen, hade utbetalningsbeslutet redan vunnit laga kraft. Han fick därför inte sitt överklagande prövat.

Specialbestämmelser om tid för överklagande gäller i följande fall.

- |                             |  |
|-----------------------------|--|
| <b>Löneutmätning</b>        | Ett beslut om utmätning av lön får överklagas utan tidsbegränsning (18 kap. 7 § första stycket UB). Om löneutmättningsbeslutet upphört att gälla kan man dock inte pröva överklagandet (RH 1999:93 = RIC 44/99).   |
| <b>Tredje man</b>           | Tredje man får överklaga en utmätning utan tidsbegränsning (18 kap. 7 § andra stycket UB). Vid verkställighet av kvarstad för fordran och betalningssäkring liksom ett beslut om att hela egendomen ska säljas efter en andelsutmätning gäller att tredje man kan överklaga inom tre veckor från delgivning. |
| <b>Fördröjande</b>          | Ett förberedande beslut som påstås uppehålla målet hos Kronofogden i onödan kan överklagas utan tidsbegränsning.   |
| <b>Exekutiv försäljning</b> | Ett beslut om exekutiv försäljning ska överklagas inom tre veckor från försäljningen (18 kap. 7 § tredje stycket p. 1 UB). Denna tid för överklagande gäller också när   |

Kronofogden låtit sälja egendomen genom ett auktionsföretag eller en mäklare. Vid exekutiv försäljning har köparen, enligt 14 kap. 1 § UB, i princip samma skydd som vid en frivillig försäljning. Detta skydd inträder genast och utan att försäljningen vunnit laga kraft. Försäljningen kan alltså stå sig även utan laga kraft. Ett överklagande kan ändå ha betydelse för fördelningen av inlutna medel. I 14 kap. 5 § UB finns regler om ersättning när tredje man förlorar sin äganderätt på grund av exekutiv försäljning. Staten som borgenär har i praktiken ansetts vara i god tro när den tar emot pengar om utbetalningen skett efter att det exekutiva målet vid ett överklagande avgjorts utan någon stämningshänvisning. I det läget blir staten inte heller återbetalningsskyldig (14 kap. 4 § andra stycket UB och Göta hovrätts dom 1986-11-28 i mål T 3-86 = RIC 22/90).

**Fördelning och utbetalning**

Ett beslut om fördelning eller utbetalning av medel kan överklagas inom tre veckor från beslutet/utbetalningen (18 kap. 7 § tredje stycket p. 2 UB).

**Övriga fall**

I andra fall än de som nämnts här tillämpar man huvudregeln, och tiden för att överklaga är därmed tre veckor från det att beslutet delgavs klaganden. Till övriga fall hör bl.a. om borgenären vill klaga på ett beslut om hävande eller någon annan rättelse av en utmätning. När tiden för att överklaga räknas från delgivningen av ett beslut börjar tiden alltså inte löpa om beslutet inte delges. Alla beslut ska trots det inte delges om det inte är praktiskt motiverat. Det finns särskilda föreskrifter om att beslut ska delges. Bl.a. föreskrivs i 6 kap. 9 § och 15 kap. 3 § UF att Kronofogden ska delge beslut om utmätning och kvarstad. Kronofogden ska dessutom alltid delge ett föreläggande enligt 4 kap. 20 § UB för tredje man att väcka talan eller ett föreläggande enligt 4 kap. 22 § UB för sökanden att väcka talan. Se vidare 4 kap. 4 § första stycket tredje meningen UF som föreskriver att delgivning alltid ska ske när det är av betydelse för det fortsatta förfarandet.

### 17.3.5 Överklagandet

Enligt 7 § lagen om domstolsärenden ska ett överklagande innehålla uppgifter om

- vilket beslut som överklagas
- i vilken del som beslutet överklagas och vilken ändring som yrkas
- varför (grunderna till att) beslutet ska ändras
- vilka bevis klaganden åberopar och vad han vill styrka med dem.

#### Överklagande i rätt tid?

Överklagandet ska vara skriftligt. Enligt 18 kap. 9 § UB ska det lämnas in till Kronofogden, som ska pröva om överklagandet gjorts inom rätt tid. Däremot ska Kronofogden inte i övrigt pröva om det finns något hinder mot överklagandet (RH 1993:131 och Hovrätten över Skåne och Blekinge beslut 1990-12-11 i mål Ö 1103/90 = RIC 3/91). När tiden för ett överklagande räknas från delgivningen måste Kronofogden pröva om delgivning skett enligt delgivningslagens bestämmelser. Om överklagandet lämnats till tingsrätten i rätt tid ska det inte anses ha kommit in för sent även om överklagandet kommer till Kronofogden efter tidens utgång.

Om överklagandet har lämnats in för sent ska det avvisas av Kronofogden. Avvisningsbeslutet kan överklagas (RH 1993:123, RH 1993:131, samt NJA 2000 s. 575 = RIC 40/00). Om klaganden visar att det finns giltiga skäl (visar laga förfall) innan utgången av tiden för ett överklagande ska Kronofogden sätta ut ny tid (18 kap. 9 § tredje stycket UB). Förutsättningarna enligt 2 kap. 9 § tredje stycket UB är desamma som enligt 32 kap. 8 § RB, dvs. Kronofogden kan sätta ut en ny tid när klaganden eller hans eller hennes ombud hindrats att lämna in överklagandet på grund av ett "avbrott i allmänna samfärdseln, sjukdom eller annan omständighet, som han ej bort förutse" eller om det finns någon annan giltig ursäkt.

### 17.3.6 Förfarandet vid överklagande

#### Hos Kronofogden

När ett överklagande kommer in till Kronofogden och det konstaterats att överklagandet inkommit i rätt tid (noteras på själva överklagandet eller i yttrandet) ska Kronofogden "så snart som möjligt" skicka överklagandet och övriga handlingar till tingsrätten (18 kap. 10 § UB). Om det kommit in för sent ska det avvisas i ett särskilt beslut, som kan överklagas.

Kronofogden ska bifoga ett eget yttrande över överklagandet (17 kap. 3 § UF). Enligt JO ska överklagandet och yttrandet normalt skickas till tingsrätten inom en till två veckor från det att överklagandet kom in (JO 2000/01 s. 229). Om man behöver mer tid för att skriva yttrandet, ska alla handlingar ändå skickas till tingsrätten samtidigt som Kronofogden begär anstånd med att komma in med yttrandet. Detta är särskilt angeläget när klaganden begär att domstolen omedelbart ska stoppa verkställigheten (inhibition). Då bör överklagandet enligt JO genast skickas till tingsrätten (JO 2006/07 s. 160 = RIC 18/06).

I samband med ett överklagande ska Kronofogden alltid pröva om det finns anledning till självrättelse. När ett överklagande gäller allmänna mål ska Kronofogden i sin egenskap av borgenärsföreträdare undersöka om det finns anledning att avstå från utmätningen så att den därför ska gå tillbaka. Till myndighetens yttrande fogar man då beslutet om rättelse. Om Kronofogden, sedan ett beslut överklagats, meddelar ytterligare beslut i samma mål innan överklagandet avgjorts så ska Kronofogden enligt 17 kap. 4 § UF underrätta tingsrätten eller, om tingsrättens beslut har överklagats, högre rätt.

Det är viktigt att notera att ett överklagande alltid måste skickas vidare till tingsrätten även om Kronofogden t.ex. rättat beslutet som har överklagats. Det framgår klart av förarbetena till UB att handlingarna alltid ska skickas till tingsrätten oberoende av om tingsrätten inte kan göra mer än att konstatera att skulden är betald eller att sökanden

återkallat ansökan om verkställighet eller liknande (KUB IV s. 675).

Ett yttrande ska komplettera de skäl som angetts i det överklagade beslutet (jfr 2 kap. 18 § första stycket UB). Kronofogden yttrar sig inte som part, och därför används inte uttryck som att myndigheten "medger" eller "yrkar att överklagandet lämnas utan bifall". Om Kronofogden önskar att överklagandet ska bifallas kan – i allmänna mål – detta göras genom att myndigheten häver utmätningen. För yttrandet i övrigt hänvisas till Gregow, Tredje mans rätt vid utmätning, s. 398 f. Utmätningsprotokollet med utdrag ur databasen ska finnas med bland de handlingar Kronofogden skickar.

#### **Kronofogdens yttrande**

Av yttrandet ska det – i förekommande fall – framgå bl.a. följande

1. Kronofogdens bedömning i frågan om överklagandet har kommit in i rätt tid.
  8. Grunden till varför Kronofogden uppfattat inlagan som ett överklagande – i stället för en begäran om rättelse – trots att inlagan är ställd till Kronofogden och inga uttryck som besvär eller överklagande används. Att Kronofogden vägrat att rätta innebär inte automatiskt att ett yrkande ska uppfattas som ett överklagande. Endast om det framgår att avsikten är att överklaga ska handlingen skickas till tingsrätten (NJA 1982 C 104 = RIC 10/83).
  9. Om en försäljning är förestående.
  10. Om influtna medel har betalats ut till sökanden och i så fall när, se Europadomstolens avgörande Olsby mot Sverige (avsnitt 16.3.4).
  11. Vilket förhållande klaganden har till gäldenären (hustru, sambo eller helt utomstående tredje man osv.).

12. Var utmätningen gjordes (i den mån det inte klart framgår av protokollet). Anknytningen till gäldenären bör anges när förrättningsplatsen inte är bostadsadressen.
13. Den rättsliga grunden för utmätningen, t.ex. bedömning av äganderätten, utmätningsbarheten eller beneficiet. Hit hör bedömningen av i vems besittning egendomen får anses ha varit vid utmätningstillfället. Har utmätningen t.ex. gjorts med stöd av 4 kap. 17, 18 eller 19 §§ UB?
14. Om sakuppgifterna i överklagandet är korrekta. Det kan finnas skäl för Kronofogden att göra en ytterligare utredning p.g.a. klagandens uppgifter i överklagandet.
15. Vid distansutmätning enligt 4 kap. 7 § UB: Vilken utredning har gjorts före och vad har gjorts efter utmätningen (jfr prop. 1980/81:8 s. 372)?
16. Vid tillämpning av reglerna i 5 kap. UB: redogörelse för varför Kronofogden funnit eller inte funnit skäl att göra något undanskiftande.
17. Vid löneutmätning kan det i samband med ett överklagande från en gäldenär komma fram omständigheter som bör leda till en ändring till hans fördel. Om beslutet ändras ska tingsrätten underrättas om det nya beslutet (17 kap. 4 § UF).

**Inhibition**

Att någon överklagat ett beslut som Kronofogden meddelat påverkar enligt 2 kap. 19 § andra stycket UB inte verkställighetsfrågan. Bara om tingsrätten enligt 18 kap. 12 § UB avbryter verkställigheten blir Kronofogden förhindrad att tills vidare göra något ytterligare i målet. Om det snart är dags för en exekutiv försäljning, och om Kronofogden ser skäl till det, bör försäljningen ändå ställas in eller tingsrätten kontaktas för att snarast fatta ett beslut i inhibitionsfrågan. Tingsrätten kan också omedelbart förordna att Kronofogden ska upphäva åtgärder man redan utfört. Det är avsett att göras bara om det finns synnerliga skäl. Har Kronofogden ansett sig inte kunna vidta en viss

åtgärd kan tingsrätten omedelbart förordna att åtgärden ska genomföras.

### **17.3.7 Tingsrättens beslut**

Tingsrätts beslut gäller enligt 18 kap. 16 § UB omedelbart. Från denna regel görs dock det viktiga undantaget att åtgärder Kronofogden redan utfört i ett mål om utmätning inte ska återgå förrän tingsrättens beslut har vunnit laga kraft, om tingsrätten inte särskilt förordnat något annat. Ett annat undantag är ett beslut om att utdöma vite. Ett sådant får inte verkställas förrän det har vunnit laga kraft. Om tingsrätten bifaller ett överklagande kan tingsrätten enligt 18 kap. 14 § UB också häva ett senare beslut i målet om detta inte hade vunnit laga kraft vid den tidpunkt då överklagandet gjordes. Om t.ex. ett beslut om utmätning av viss egendom överklagats och egendomen hinner säljas före tingsrättens beslut att bifalla överklagandet, kommer också försäljningen att prövas av tingsrätten. Klaganden behöver alltså inte överklaga försäljningsbeslutet särskilt. Eftersom ett inhibitionsbeslut oftast föregår tingsrätts beslut att bifalla överklagandet, är ovannämnda situation knappast vanlig.

Om tingsrätten bifaller ett överklagande av ett fördelningsbeslut gäller det enligt 18 kap. 15 § UB också till förmån för den som inte överklagat fördelningen. En ändring av ett fördelningsbeslut eller en utbetalning medför dessutom i enskilda mål att Kronofogden – på begäran – enligt 13 kap. 20 § UB ska utsöka belopp som ska betalas tillbaka. Om en borgenär som har fått för mycket betalt inte frivilligt betalar tillbaka överskottet kan Kronofogden därför direkt göra en utmätning hos honom. När medel som en sökande eller någon annan sakägare har fått lyfta ska betalas tillbaka tillkommer ränta enligt räntelagen (2 kap. 29 § UB).

I avsnitt 16.2 har angetts vad som gäller om att återställa utmätt egendom när utmätningen upphävs. Det förekommer att domstolen häver ett utmättningsbeslut men inte förordnar om att efterföljande fördelnings- och



utbetalningsbeslut ska hävas. Utan ett sådant förordnande kan Kronofogden inte utsöka vad som ska betalas tillbaka enligt 13 kap. 20 § UB.

Det är därför viktigt att Kronofogden i yttrandet till tingsrätten anger vilka beslut som får anses omfattas av överklagandet samt enligt 17 kap. 4 § UF underrättar domstolen om vilka senare beslut som kan komma att beröras.

När medel ska betalas ut till tredje man får inte avdrag göras för förrättningskostnader som uppkommit i målet. I den situationen måste Kronofogden ta ställning till vem som ska stå för kvarvarande kostnader, se om hur avgifter tas ut i avsnitt 18.7.

I allmänna mål kan Kronofogden i sin borgenärsroll välja att avstå från utbetalda medel.

### **17.3.8 Rättegångskostnader i överklagade utsökningsmål**

Överklagade utsökningsmål handläggs hos en domstol enligt lagen om domstolsärenden. I ärenden där enskilda är motparter till varandra får domstolen förpliktiga den ena parten att ersätta den andres rättegångskostnader (32 § lagen om domstolsärenden).

Dessa regler gäller endast när ett överklagande prövas av domstol. När tredje man eller gäldenären begär att Kronofogden ska häva utmätningen enligt bestämmelserna i 4 kap. 33–34 §§ UB kan inte klaganden få ersättning för sina processkostnader hos Kronofogden (se Gregow s. 362).

För sökanden kan det därför vara stor skillnad om Kronofogden häver en utmätning eller om frågan om utmätningens hävande prövas av tingsrätten. Om Kronofogden häver en utmätning behöver sökanden inte betala klagandens kostnader. Om tingsrätten däremot

häver utmätningen kan sökanden få betala klagandens kostnader, som i vissa fall kan vara stora.

I rättspraxis har det tidigare varit oklart om staten i egenskap av utmätningsborgenär kan betraktas som enskild part och därmed tillerkännas ersättning för rättegångskostnader eller få ett kostnadsansvar. I NJA 1998 s. 443 (RIC 12/98) fastslogs att 32 § lagen om domstolsärenden inte kunde tillämpas när gäldenären överklagat en utmätning i allmänt mål och att det därmed saknades förutsättningar att tillerkänna staten ersättning för kostnader i målet. I HD:s beslut 2015-06-12, Ö 2481-13 har dock Skatteverket med stöd av 2 kap. 11 § regeringsformen förpliktats att ersätta svaranden för rättegångskostnader i tings- och hovrätt.

När tredje man överklagar en utmätning och gör gällande att egendomen tillhör honom är gäldenären normalt inte att anse som motpart i utmätningsärendet (NJA 2014 s. 578).

### **17.3.9 Särskilda rättsmedel**

RB:s särskilda rättsmedel resning, återställande av försutten tid och domvilla kan enligt 18 kap. 20 § UB tillämpas för Kronofogdens beslut i utsökningsmål.

## **17.4 Skadestånd**

### **Ansvar för skador**

Som beskrivits i tidigare kapitel kan staten genom Kronofogden bli skyldig att betala ersättning för skador som vållas vid myndighetsutövning. Enligt 3 kap. 2 § skadeståndslagen ska staten eller en kommun ersätta personskador, saksador och rena förmögenhetsskador som orsakats genom fel eller försummelser vid myndighetsutövning i verksamhet som staten eller kommunen ska svara för.

Även utanför myndighetsutövningens område kan staten bli ansvarig för skador som orsakas av felaktig myndighetsinformation. Detta ansvar gäller skador som vållas av att Kronofogden genom fel eller försummelser lämnar felaktiga upplysningar eller råd, 3 kap. 3 §

skadeståndslagen. För ansvar krävs dessutom att det med hänsyn till omständigheterna finns särskilda skäl. I skadeståndslagen finns också regler om en arbetsgivares ansvar för skador som hans anställda vållar i tjänsten (3 kap. 1 §). Detta s.k. principalansvar gäller även inom statens område och gäller bl.a. personskador eller sakskador som en arbetstagare vållar genom fel eller försummelser i tjänsten.

**Anspråk på ersättning**

Huvudregeln är att den enskilde ska väcka talan mot staten vid en allmän domstol i den ordning som gäller för tvistemål i allmänhet.

**Frivillig skadereglering**

Inom det statliga området hanterar man dock de flesta krav inom ramen för statens frivilliga skadereglering enligt förordningen (1995:1301) om handläggning av skadeståndsanspråk mot staten. Enligt 3 § i förordningen är det Justitiekanslern som handlägger anspråk som grundas på ett påstående om att man fattat ett felaktigt beslut eller att man har låtit bli att meddela ett beslut. Desamma gäller anspråk enligt viss speciallagstiftning, t.ex. bestämmelsen i 46 kap. 20 § SFL om betalningssäkring. I 4 § förordningen räknas vissa andra anspråk upp som i stället handläggs av Kammarkollegiet. Dessa anspråk rör inte Kronofogdens verksamhet utom i vissa fall beträffande anspråk på ersättning för personskador.

Enligt 5 § samma förordning ska Kronofogden handlägga andra anspråk än de som nämnts i 3 eller 4 §§ om anspråket avser en skada som har inträffat inom myndighetens verksamhetsområde. De anspråk som faller inom Kronofogdens ansvar brukar – till skillnad från beslutsskador – betecknas faktisk skada. Ett typiskt exempel på en faktisk skada är att något går sönder under en förrättning. Ofta kan det dock vara svårt att avgöra om en skada ska betraktas som en faktisk skada eller en beslutsskada.

**Kronofogdens handläggning**

Den frivilliga skaderegleringen präglas av att beslut fattas ”på handlingarna”. Det ska i princip vara möjligt för

myndigheten att på grund av ingivet material kunna konstatera att en skada har inträffat samt att det finns ett samband mellan skadan och den statliga verksamhet som den skadelidande påstår har orsakat skadan. Vidare ska det framgå hur stor den påstådda skadan är och hur kostnaden har beräknats. Det yrkade beloppet ska i princip kunna styrkas. Oklarheter drabbar den som vill ha ersättningen, och de kan begränsa eller utesluta möjligheten att få skadan reglerad. Huvudregeln är alltså att den sökande ska visa att Kronofogden hanterat ärendet felaktigt eller ofullständigt och att det orsakat en skada.

När Kronofogden tagit hand om egendom i samband med t.ex. utmätning eller kvarstad finns i stället ett presumtionsansvar, dvs. man tillämpar s.k. omkastad bevisbörda. Under förutsättning att sökanden kan visa att en skada uppkommit är det då istället staten som har att visa att skadan inte har orsakats genom ett fel eller en försummelse från statens sida. Av rättsfallet NJA 1989 s. 191 framgår att staten i dessa fall även ansvarar för fel eller försummelser som vållats av fristående uppdragstagare som har anlitats för att förvara det omhändertagna godset. Vid avhysning bör statens ansvar däremot upphöra när avhysningsförrättningen är avslutad, om inte Kronofogden valt förvaringsutrymme eller förvaringsmetod på ett vårdslöst sätt (KUB IV s. 622).

Ett beslut i ett ärende som handläggs enligt förordningen kan inte överklagas (15 § förordningen) utan då är den enskilde tvungen att väcka talan i stället. Kronofogdens och Justitiekanslerns beslut är av samma dignitet. Justitiekanslern har därmed inte heller möjlighet att överpröva Kronofogdens beslut.

## 18 Kostnader och rättshjälp

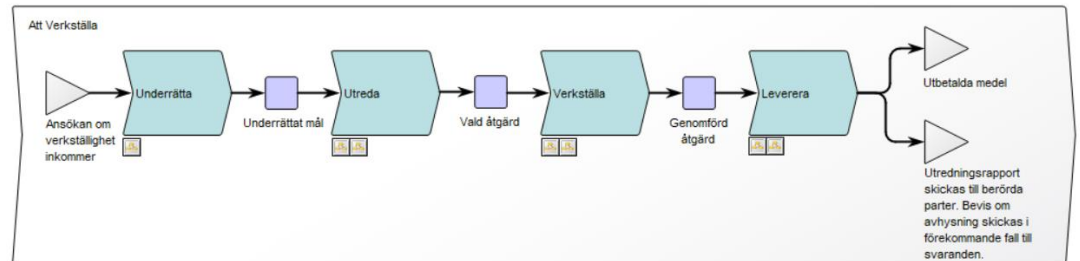

I verkställighetsprocessen hänförs innehållet i detta avsnitt främst till processtegen Verkställa och Leverera.

### 18.1 Kostnader i utsökningsmål

Staten får ersättning för sina kostnader för den exekutiva verksamheten hos Kronofogden genom utsökningsavgifter som tas ut enligt 17 kap. UB och förordningen (1992:1094) om avgifter vid Kronofogdemyndigheten (FAK).

Huvudregeln är att Kronofogden tar ut kostnaden av svaranden/gäldenären. Det gör Kronofogden i första hand genom att ta i anspråk köpeskilling för utmätt egendom eller andra medel som har flutit in i målet. Om det inte är möjligt att ta ut kostnaden av svaranden/gäldenären ansvarar sökanden oftast för kostnaden (17 kap. 2–4 §§ UB).

Om det allmänna är sökande i enskilda mål ansvarar också stat, kommun och landsting för utsökningsavgiften. I allmänna mål stannar avgiften på staten om den inte kan tas ut av gäldenären (17 kap. 13 § UB).

Sökanden i ett utsökningsmål kan också ha andra kostnader än utsökningsavgifter, t.ex. för att upprätta en ansökan om verkställighet eller någon annan inlaga. Sådana kostnader kan inte tas ut i målet. Om sökanden vill få ersättning för dessa kostnader måste han i vanlig ordning framställa sina krav vid en domstol eller ansökan om betalningsföreläggande.

Utsökningsavgifterna består av grundavgift, förberedelseavgift, försäljningsavgift och särskild avgift.

**Ingen avgift**

Enligt 3 § FAK tar man inte ut någon utsökningsavgift om

1. ansökan avvisas

18. ansökan inte leder till verkställighet därför att sökanden inte betalar begärt förskott på utsökningsavgifter

19. målet redovisas utan någon utredningsåtgärd därför att gäldenären har försatts i konkurs eller har fått skuldsanering, eller

20. utmätningen går åter därför att förvaltaren i gäldenärens konkurs begär det.

Avgift tas heller inte ut vid vissa handräckningar, t.ex. enligt konkurrenslagen (3 § andra stycket FAK).

**Förskott eller fakturering**

Kronofogden kan begära att sökanden förskotterar avgiften (17 kap. 5 § UB och 4 § första stycket FAK). Förskottet ska avse förrättningskostnader som sökanden ansvarar för. Förskott begärs bara efter särskild prövning i varje enskilt fall och när det finns anledning att anta att sökanden inte betalar avgiften frivilligt (eller om det annars finns särskilda skäl). Om sökanden inte betalar det begärda förskottet inom den förelagda tiden får Kronofogden ställa in verkställigheten. Om Kronofogden har utfört en åtgärd, t.ex. en utmätning, får den hävas (17 kap. 5 § andra stycket UB).

Om det finns risk att det uppstår särskilda kostnader som kan komma att uppgå till betydande belopp, bör Kronofogden överväga att ta in förskott. Speciellt vid annan verkställighet, t.ex. att riva ett hus, kan det ibland uppstå höga särskilda kostnader. Det kan då finnas skäl att ta in dessa pengar i förskott. Möjligheten att kräva in förskott när det är lämpligt med hänsyn till beloppets storlek är särskilt angivet (4 § andra stycket FAK).

Det går inte att kräva förskott av staten, kommuner, landsting eller kommunalförbund.

Om inget förskott har tagits in ska Kronofogden under handläggningen begära att sökanden betalar de kostnader som har uppkommit och som han ansvarar för, om de inte har kunnat tas ut av svaranden (4 § tredje stycket FAK). Detta görs genom en faktureringsrutin.

## 18.2 Grundavgifter

Utgångspunkten för att ta ut grundavgift är exekutionstiteln, t.ex. en dom, ett utslag eller ett beslut som sökanden åberopar som grund för verkställighet. Grundregeln är enkel: man tar ut en grundavgift för varje exekutionstitel. Som framgår nedan finns det flera undantag från denna regel.

I utsökningsmål och andra mål om verkställighet är grundavgiften 600 kr.

### 18.2.1 Enskilda mål

#### Årlig avgift

I enskilda mål tar Kronofogden ut en grundavgift för varje år som handläggningen pågår (5 § första och andra stycket FAK). Om sökanden inte betalar grundavgiften inom den förelagda tiden får Kronofogden avskryva målet (17 kap. 2 § första stycket UB). För underhållsbidrag gäller särskilda regler (avsnitt 18.2.5).

I mål där löneutmätning pågår och där det flyter in medel så att grundavgiften år från år blir täckt, kan verkställigheten av fordringar med vanlig preskriptionstid pågå intill dess fordringarna blivit betalda. Om man däremot inte tar ut den nya grundavgiften av svaranden, måste sökanden betala den och då väga kostnaden mot möjligheten att hans fordran kan drivas in under nästa avgiftsår.

#### Konkurs

Om gäldenären går i konkurs avbryter Kronofogden normalt verkställigheten. Det innebär att det inte blir aktuellt med någon ny avgift. Om en pant eller någon

annan egendom än lön har utmätts innan konkursbeslutet meddelades får verkställigheten fullföljas utan att ny grundavgift tas ut.

Löneutmätning kan ske under konkurs för underhållsbidrag och för boets räkning (avsnitt 5.14). Fortsätter löneutmätning som redan pågick när gäldenären försattes i konkurs tas ingen ytterligare avgift ut. Om däremot en ny löneutmätning påbörjas på begäran av förvaltaren tar Kronofogden ut en ny grundavgift.

#### **Liten skuld**

Om det obetalda beloppet i målet är lägre än 100 kr tar man inte ut någon ny grundavgift. Kronofogden får i denna situation betala beloppet till sökanden genom att jämka förrättningskostnaderna i motsvarande mån (avsnitt 18.2.9).

#### **Hinder mot verkställighet**

Om Kronofogden eller en domstol anser att det föreligger hinder mot verkställighet, t.ex. för att fordringen är preskriberad, får Kronofogden inte fatta något beslut om att ta ut grundavgift (5 § femte stycket FAK). Detta innebär att man inte får lägga på någon ny grundavgift i målet så länge det finns hinder mot verkställighet. Bestämmelsen gör däremot inte undantag från uttag av redan beslutade avgifter och inverkar heller inte på uttagandet av övriga utskölningsavgifter i målet, t.ex. särskilda kostnader.

#### **18.2.2 Allmänna mål**

I allmänna mål är huvudregeln att Kronofogden tar ut en grundavgift per mål. Man tar alltså bara ut en grundavgift, oavsett hur länge handläggningen pågår.

Från huvudregeln görs undantag när det följer av särskilda föreskrifter. Ett exempel på en sådan föreskrift är 8 § förordningen om brottsofferfond. Enligt den ska man ta ut endast **en** grundavgift om exekutionstiteln innehåller både en fordran på fondavgift och böter. Detta gäller oavsett om ett eller flera mål registreras hos Kronofogden.



Avgiften läggs på när målet registreras i utsöknings- och in-drivningsdatabasen. Om det visar sig att gäldenären betalade innan målet registrerades ska avgiften tas bort. Man tar också bort avgiften om sökanden återkallar ärendet på grund av att hela skulden har nedsatts. Hela skulden måste vara betald eller återkallad, annars kvarstår avgiften. Det är Kronofogden som beslutar om att ta bort avgiften. Sökanden ska förse Kronofogden med de uppgifter som behövs för beslutet.

**Utlandshand-  
räckning**

Vid handräckning för böter tar man inte ut någon avgift. Om det flyter in pengar genom handräckningen får Kronofogden alltså inte kreditera avgiften. Handräckning för skatter omfattar däremot avgiften.

**Mål utan  
uppbörds-  
förfarande**

I sällsynta fall kan gäldenären inte betala innan målet kommer till Kronofogden. Till dessa fall hör bl.a. vissa böter och viten, se avsnitt 9.12. Det är i de fallen rimligt att gäldenären får möjlighet att betala innan man tar ut en grundavgift. Grundavgift tas då inte ut om gäldenären betalar inom den första kravtiden. Målhanteringssystemen REX och Regina håller därför reda på i vilka fall som grundavgift inte ska tas ut på denna grund.

**18.2.3 Flera svarande**

Kronofogden tar ut en grundavgift för varje svarande om flera svarande i en och samma exekutionstitel är skyldiga att fullgöra något till samma sökande och inte svarar solidariskt för förpliktelsen (5 a § FAK). Däremot tar man bara ut **en** enda grundavgift om flera svarande är solidariskt förpliktade i en exekutionstitel. Det är vanligt att borgensmän tecknar borgen gemensamt, som för en egen skuld (proprieborgen).

**18.2.4 Flera sökande**

Om svaranden i en och samma exekutionstitel har förpliktats att fullgöra något, oftast är det fråga om betalning till flera sökande tar Kronofogden ut en grundavgift för varje sökandes ansökan (5 b § FAK). Exempel på detta kan vara en brottmålsdom där den

dömde har förpliktats att betala skadestånd till flera olika målsägande.

### **18.2.5 Underhållsbidrag**

När man verkställer underhållsbidrag gäller särskilda regler för avgiften. Bakgrunden är att dessa mål kan vara aktuella under lång tid hos Kronofogden.

Vid utmätning för fordran på underhållsbidrag tar man bara ut en avgift för varje gäldenär och år som ett sådant mål handläggs av Kronofogden (5 c § första stycket FAK).

Det gäller oavsett hur många mål gäldenären har.

När man utmäter lön har underhållsbidraget företräde framför kostnaderna i målet (7 kap. 15 § UB). När man utmäter annat än lön tar man däremot ut kostnaderna före underhållsbidraget.

I avsnitt 12.2.2 har redovisats att förrättningskostnader, efter utmätning, som är gemensamma för flera mål har företräde vid fördelning mellan flera sökande framför kostnader som bara avser ett mål (17 kap. 7 § andra stycket UB). Det har diskuterats hur denna regel ska tolkas beträffande grundavgiften för underhållsbidrag, när man har en gemensam avgift för alla gäldenärens mål om underhållsbidrag. Av förarbeten (prop. 1993/94:50 s. 293 f.) framgår det att man med gemensamma kostnader inte menar grundavgifter. Grundavgift i underhållsbidragsmål kan således behandlas som andra grundavgifter vid fördelning.

I underhållsbidragsmål svarar inte sökanden för förrättningskostnaderna (17 kap. 3 § andra stycket UB). En fordran på förrättningskostnader för underhållsbidrag preskriberas vid utgången av kalenderåret, fyra år efter att avgiften debiterats (17 kap. 6 § UB).

### **18.2.6 Återbetalning av underhållsstöd**

Vid verkställighet för fordran som avser återbetalning av ett underhållsstöd (a-mål) tar man bara ut en avgift för samtliga sådana fordringar mot en gäldenär för tiden från

och med februari ett år till och med januari det påföljande året (5 c § andra stycket FAK).

### **18.2.7 Flera verkställighetsformer**

Om en exekutionstitel innehåller två eller flera olika slags förpliktelser för svaranden tas en grundavgift ut för varje förpliktelse som föranleder en verkställighetsform (5 d § FAK). Det allra vanligaste är att en gäldenär i en exekutionstitel förpliktas att flytta från sin bostad och att betala en upplupen hyresskuld. Exekutionstiteln ger upphov till ett avhysningsmål och ett utmätningsmål, alltså två verkställighetsformer och två grundavgifter.

### **18.2.8 Ny exekutionstitel**

Om en exekutionstitel som är föremål för verkställighet efter överprövning ersätts av en ny titel mot samma svarande, tar Kronofogden inte ut någon ny grundavgift (5 e § FAK).

### **18.2.9 Grundavgiftens storlek**

Som framgått tidigare är grundavgiften 600 kr i enskilda och allmänna utsökningsmål. För intrångsundersökningar är grundavgiften 5 000 kr.

## **Sänkt avgift**

Enligt 17 kap. 4 § andra stycket UB får Kronofogden, om det återstår endast ett obetydligt belopp att betala i ett utsökningsmål, betala beloppet till sökanden genom att jämka förrättningskostnaderna i motsvarande mån. I 8 § FAK har det bestämts att Kronofogden får sänka grundavgiften med högst 100 kr. Jämkningsbestämmelsen går att tillämpa i både enskilda och allmänna mål.

## **18.3 Avgifter vid försäljning**

Registrerat skepp, skeppsbygge, luftfartyg, intecknade reservdelar till luftfartyg, fastigheter och tomträtter är egendom som särbehandlas i avgiftshänseende. När sådan egendom överlämnas för försäljning under hand, eller när kungörelse sker om försäljning på exekutiv auktion, tar Kronofogden ut en s.k. förberedelseavgift (9 § FAK).

**Förberedelseavgift** För fastigheter och tomträtter är förberedelseavgiften 1 % av det taxeringsvärde som är fastställt för året. För annan egendom, och för fastigheter och tomträtter utan fastställt taxeringsvärde, ersätts taxeringsvärdet med 75 % av det belopp egendomen har värderats till. Avgiften är alltså 1 % av detta värde.

Förberedelseavgift tas bara ut en gång även om flera försäljningsförsök, auktioner och/eller försök att sälja genom mäklare ägt rum. Avgiftens storlek blir slutligt bestämd när den uppkommer, dvs. vid den första kungörelsen eller när ärendet lämnas till mäklare. Senare ändringar av taxeringsvärdet påverkar inte avgiftens storlek.

**Försäljningsavgift** När egendom säljs exekutivt tar Kronofogden ut en försäljningsavgift. Förutsättningen är att försäljningen blir bestående och att Kronofogden inte anlitat en mäklare, ett auktionsföretag eller någon annan för försäljningsuppgiften (10 § FAK). I det sistnämnda fallet tar man ut den verkliga kostnaden som särskild avgift ur köpeskillingen.

För **fast egendom m.m.** är försäljningsavgiften 2 % av underlaget för förberedelseavgiften. Även om försäljningen sker vid gemensamt utrop beräknar man försäljningsavgiften för gemensamt intecknade fastigheter för varje fastighet för sig, om de har separata sakägarförteckningar. Detsamma gäller vid försäljning av två eller flera luftfartyg eller av luftfartyg och intecknade reservdelar till luftfartyg (11 § FAK). Förberedelseavgift och, i förekommande fall, förberedelse- och försäljningsavgift tas ut med lägst 20 % och högst 150 % av prisbasbeloppet.

För övrig egendom tar Kronofogden endast ut en försäljningsavgift på 4 % av köpeskillingen (11 § första stycket FAK).

## **18.4 Särskild avgift**

Särskilda avgifter motsvarar enligt 13 § FAK de faktiska kostnader som Kronofogden har i målet. Kostnaderna kan

avse t.ex. särskild värderingsman, mäklare, sysslomän, vårdhållning, transporter eller magasinering. Om Kronofogdens egna lokaler används för exempelvis magasinering tar myndigheten som regel inte ut någon särskild avgift. När det gäller uppställningskostnader vid förvaring av fordon tar Kronofogden ut en kostnad, se Kronofogdens [ställningstagande 1/13/VER](#).

Den särskilda avgiften får jämkas om kostnaden är större än som var behövligt. Man får inte ta ut kostnaden för en åtgärd som var onödig (13 § andra stycket FAK).

Trots att Kronofogden får kännas vid kostnader i följande fall ska enligt 14 § FAK ingen särskild avgift tas ut för Kronofogdens kostnader för

- resor, t.ex. förrättningsmannens kostnader för förrättningsresor
- delgivning
- tolk
- hämtning till förhör
- åtgärder för att ta sig in i eller tillsluta en bostad eller något annat utrymme
- hjälp till en gäldenär vid upprättandet av en förteckning
- kungörelse med anledning av exekutiv försäljning eller fördelning av influtna medel
- gravationsbevis eller fastighetsbevis.

Om sökanden efter en avhysning vill ha ett mer avancerat och dyrare lån än det Kronofogden låter sätta in får han stå för den kostnaden själv.

Beträffande parter som har eller har haft rättshjälp, se avsnitt 18.9.

## **18.5 Annan verkställighet**

Det är svaranden som ska betala kostnaderna för avhysning och annan verkställighet i utsökningsmål, t.ex.

handräckning på grund av utslag enligt handräckningslagen. Någon särskild föreskrift om det behöver inte finnas i exekutionstiteln. Hela kostnaden får utsökas direkt hos svaranden. Ett undantag från denna huvudregel följer av 17 kap. 8 § UB enligt vilken Kronofogden inte får ta ut kostnader av svaranden om detta följer av exekutionstiteln, dvs. att verkställigheten inte ska ske på svarandens bekostnad.

#### **Avhysning**

Om man inte kan ta ut hela beloppet hos svaranden, ska vid avhysning kostnaden för förvaring (magasinering) och övriga kostnader som "väsentligen avser att skydda svaranden mot förlust" tas ut före andra kostnader (17 kap. 8 § tredje stycket UB). Denna regel motiveras av att sökanden enligt 17 kap. 3 § tredje stycket UB inte har något ansvar för dessa kostnader.

Om den avhysta egendomen säljs – vilket kan göras vid avhysning från något annat än en bostad – ska försäljningskostnaden tas ut ur köpeskillingen. Ett eventuellt överskott redovisas till svaranden. Om svaranden inte betalar övriga kostnader i målet kan Kronofogden ta ut dem genom att utmäta hans fordran på överskottet (KUB IV s. 657).

Läs mer om hantering av kostnader i avhysningsmål i [Kronofogdens handledning för hantering av förrättningskostnader](#).

#### **Handräckning enligt 8 kap. 18 §**

När handräckning enligt 8 kap. 18 § UB behöver göras för att köpare ska komma i besittning av exekutivt köpt egendom får kostnaden för handräckningen genast utsökas hos svaranden (avsnitt 11.4.3). Sökandens/köparens ansvar för kostnaderna är dock begränsat. Han ansvarar inte för kostnaderna för att komma i besittning av lös egendom och bostad (17 kap. 3 § UB). Kostnaderna för att komma i besittning av annat än bostad och för bortforsling av egendom som har lämnats kvar på tomtmark får sökanden betala om de inte kan tas ut av svaranden.

Om Kronofogden låter sökanden vidta någon verkställighetsåtgärd, t.ex. transportera återtaget gods (vilket kan ske om sökanden begär det), stannar kostnaden för den åtgärden på sökanden och får alltså inte tas ut hos svaranden i målet.

## 18.6 Säkerhetsåtgärd

Vid verkställighet av kvarstad eller någon annan säkerhetsåtgärd får man inte ta ut kostnaderna av svaranden. Anledningen är att det i detta skede inte finns något fastställt fordringsanspråk. Om säkerhetsåtgärden följs av utmätning ska också kostnaderna för verkställigheten av säkerhetsåtgärden anses som förrättningskostnader i utmätningens mål (17 kap. 9 § första stycket UB). Denna bestämmelse går bara att tillämpa när säkerhetsåtgärden övergår direkt i utmätning. Om t.ex. kvarstaden hävs innan en begäran om utmätning kommer in till Kronofogden torde kostnaden inte kunna tas ut av gäldenären.

En kostnad som uppkommit när egendom har belagts med kvarstad för en fordran anses som förrättningskostnad i ett efterföljande utmätningens mål, även om egendomen då utmäts för en annan fordran (17 kap. 9 § andra stycket UB).

### *Exempel*

Borgenären A begär att gäldenären G:s egendom ska kvarstadsbeläggas. Kronofogden verkställer kvarstaden i G:s bil, som omhändertas. Efter en tid begär borgenär B utmätning för sin fordran mot G. Den enda egendom som finns är bilen som utmäts och säljs. Som kostnad i utmätningens mål räknas då även kostnaderna i kvarstads-målet.

Om lös egendom som belagts med kvarstad för en fordran hastigt faller i värde, t.ex. för att den består av färskvaror eller kräver alltför kostsam vård t.ex. för att den består av levande djur, får egendomen, som tidigare nämnts enligt 16 kap. 14 § tredje stycket UB säljas. Detsamma gäller enligt 16 kap. 16 § andra stycket UB även i fråga om kvarstad för bättre rätt. Om egendom får säljas enligt dessa

bestämmelser ska förrättningskostnad för försäljningen tas ut ur köpeskillingen (17 kap. 10 § UB).

I vissa fall kan det vara tveksamt om ett kvarstadsmål är allmänt eller enskilt. Av praktiska skäl lägger man alltid upp kvarstadsmål som enskilda mål. De kan dock i vissa fall gälla kvarstad för en kommande fordran i ett allmänt mål och är då sakligt sett i själva verket allmänna mål även om de registrerats som enskilda mål i utsöknings- och indrivningsdatabasen. Vid kvarstad i brottmål måste man läsa tingsrättens beslut om kvarstad för att kunna avgöra vilken avgift som ska tas ut. Om kvarstadsbeslutet grundas på att den misstänkte kan bli skyldig att betala böter, ett förverkat belopp eller åläggas betalning som rättsverkan av brott är kvarstadsmålet ett allmänt mål och en grundavgift om 600 kr tas ut. Kvarstad för ett kommande skadeståndsyrkande både från staten och enskilda räknas som ett enskilt mål (KUB IV s. 26). I dessa fall påförs alltså en årlig grundavgift.

Bestämmelserna om sökandens ansvar för förrättningskostnader gäller inte i allmänna mål (17 kap. 13 § UB). När åklagarmyndigheten är sökande i ett kvarstadsmål som avser ett kommande allmänt mål är det därför inte åklagarmyndigheten som ska betala grundavgiften. Observera att man tar ut en grundavgift i bägge målen när sökanden först har begärt verkställighet av kvarstad och sedan skickar in en utmättningsansökan.

### **Förskott**

När Kronofogden verkställer säkerhetsåtgärder bör myndigheten alltid överväga möjligheten att begära in förskott för förrättningskostnaderna. Det finns alltid en risk att sökanden förlorar målet i tingsrätten eller att parterna förlikas. I sådana fall följs inte kvarstadsverkställigheten av någon utmätning. Kronofogden kan då inte ta ut kostnaderna ur den kvarstadsbelagda egendomen. I dessa situationer är det därför en fördel om förskott begärs. Kronofogden får dock inte begära in förskott rutinmässigt utan endast efter en särskild prövning (4 § första stycket FAK).



## 18.7 Hur avgift tas ut

Grundavgiften debiteras målet samtidigt som det registreras. Flyter det in pengar i målet krediteras avgiften i första hand. Om gäldenären inte kan betala avgiften ska som regel sökanden betala avgiften. Vanligtvis skickas en faktura till sökanden på kostnaden.

Om sökanden inte frivilligt betalar kan Kronofogden ta ut avgiften av honom genom utsökning (17 kap. 11 § andra stycket UB). Kronofogden lägger då upp ett särskilt mål och verkställer mot sökanden. En ny grundavgift tas ut (5 f § FAK).

### Förskott

Som framgått tidigare kan Kronofogden begära förskott på utsökningssavgifterna. Särskilt viktigt är det att vara observant när det står klart att en förberedelseavgift eller särskild avgift kommer att bli stor och Kronofogden inte känner till parternas betalningsförmåga.

### Utsökning hos parterna

Kronofogden ska självmant försöka driva in utsökningssavgifterna. Detta gör Kronofogden i första hand hos svaranden och, om det konstateras att han saknar tillgångar för att täcka avgifterna, i andra hand hos sökanden med de begränsningar som gäller för sökandens ansvar för avgifterna. Den faktiska handläggningen av målet avslutas alltså inte förrän man har uttömt möjligheterna att få in avgifterna. Det kan innebära t.ex. att ett avhysningsmål är föremål för handläggning av löneutmätning hos gäldenären trots att själva avhysningen är genomförd och avslutad.

Det kan hända att sökanden återkallar ett utsökningssmål eller att målet förfaller av någon annan anledning. Om det då finns obetalda utsökningssavgifter ska Kronofogden, enligt 16 a § FAK, direkt försöka ta ut avgifterna hos parterna. Återkallelse och andra förfall hindrar alltså inte att man fortsätter att driva in utsökningssfordringarna. Handläggningen avslutas helt först när avgifterna drivits in eller när man konstaterat att det inte går att driva in dem.

Avgifter som förskotteras av Kronofogden, och som inte blir betalda, belastar Kronofogdens förvaltningsanslag. Hur man tar ut förrättningskostnader beskrivs mer utförligt i [Handledning för hantering av förrättningskostnader](#).

- Preskription** Fordran på förrättningskostnad preskriberas samtidigt som huvudfordran (17 kap. 6 § UB).
- Ränta** Om sökanden inte betalar utsökningsavgiften inom den tid som bestäms av Kronofogden tar man ut dröjsmålsränta enligt räntelagen (17 a § FAK). Man behöver inte ta ut ränta som understiger 100 kr. Avsikten med det undantaget är att Kronofogden inte ska behöva kräva in mindre räntebelopp. Om en sökande sätter i system att dröja med betalningen kan det dock finnas skäl att kräva även sådana belopp. Det går inte att kräva in ränta av gäldenären.
- Sökanden befriad** Om det inte går att ta ut utsökningsavgiften hos gäldenären är sökanden helt eller delvis befriad från att betala den i följande fall:
- I mål om ersättning enligt 8 kap. 1 § andra stycket socialtjänstlagen beträffande grundavgift (15 § andra stycket FAK).
  - Vid enskilt anspråk på grund av brott svarar sökanden inte för grundavgift, förberedelseavgift och försäljningsavgift (15 § första stycket FAK). Detta gäller både för den ursprungliga borgenären och om han har överlåtit sin fordran till t.ex. brottsoffermyndigheten. Sökanden svarar däremot för särskild avgift.
  - Vid verkställighet hos arbetsgivare som inte har beaktat beslut om löneutmätning (17 kap. 3 § första stycket UB).
  - Vid avhysning för kostnader för förvaring och vissa andra åtgärder (17 kap. 3 § tredje stycket UB).
  - Vid handräckning enligt 8 kap. 18 § UB som verkställs för att köparen ska komma i besittning av lös egendom eller bostad (17 kap. 3 § första stycket UB).

Beträffande underhållsbidrag, se avsnitt 18.2.5, och beträffande rättshjälp, se avsnitt 18.9.

**På annans begäran**

Om någon annan har begärt att en åtgärd ska utföras svarar sökanden inte för den kostnaden (17 kap. 2 § UB). Det kan förekomma när Kronofogden utmätt en andel av egendom och en annan andelsägare begär att hela egendomen ska säljas (KUB IV s. 649).

**Flera sökande**

Om det finns flera sökande som ansvarar gemensamt för en förrättningskostnad anses de ansvara solidariskt (KUB IV s. 649).

**Svaranden ansvarar inte**

Svarandens ansvar för förrättningskostnader i 17 kap. 7–10 §§ UB gäller enligt 17 kap. 11 § UB inte kostnader som bör betalas av sökanden på grund av

- att exekutionstitelns upphävs
- att ansökan återkallas
- någon annan särskild anledning.

**Befrielse från kostnad**

Kronofogden får bevilja befrielse från skyldigheten att betala förrättningskostnader om det finns särskilda skäl (17 kap. 4 § UB). Bestämmelsen kan tillämpas för både sökandens och svarandens ansvar (NJA 2008 s. 115). Befrielsen kan begränsas till att gälla en viss del av kostnaderna i målet. Möjligheten att befria från avgifter bör användas mycket sparsamt. Skälen för att befria ska anges i beslutet. Kronofogdens **beslut att befria eller inte befria** kan inte överklagas (18 kap. 5 § p. 4 UB). Att klaga på beslutet att inte befria måste hållas isär från att klaga på att Kronofogden har debiterat en avgift. Ofta kommer det in en skrivelse som antingen kan tolkas så att avsändaren är missnöjd med avgiften som sådan eller att han vill bli befriad från avgiften. Är det avgiften i sig han är missnöjd med ska han få en anvisning hur man överklagar. Kronofogdens **beslut att ta ut** en kostnad kan överklagas särskilt (NJA 1990 s. 153 = RIC 16/90).

Om det inte går att ta ut kostnaderna och målet avslutas, kan sökanden inte senare hos Kronofogden begära uttagande av kostnaderna. Han måste först skaffa en ny exekutionstitel.

## **18.8 Rättshjälp**

Den som hamnar i tvist med någon och behöver en advokat eller jurist kan få rättshjälp. Rätten till sådan hjälp regleras i rättshjälpslagen (1996:1619). Rättshjälp är i praktiken ett ekonomiskt stöd till den som inte själv kan betala för ett juridiskt biträde.

Om ett mål eller ärende pågår hos domstol är det domstolen som beslutar i frågor om rättshjälp. I andra fall beslutar Rättshjälpsmyndigheten.

Rättshjälp kan beviljas särskilt för ett mål om verkställighet hos Kronofogden, och då är det alltså Rättshjälpsmyndigheten som beslutar.

Det är i första hand privatpersoner som kan få rättshjälp. I undantagsfall kan också en företagare få rättshjälp. Även dödsbon kan få rättshjälp i vissa fall.

Avgörande för om man ska få rättshjälp är om man har behov av hjälp och detta behov inte kan tillgodoses på annat sätt. Kronofogden ska dessutom alltid pröva om det är rimligt att staten bidrar till kostnaderna i den rättsliga angelägenheten.

I första hand ska man använda eventuella rättsskyddsförsäkringar. Den som har en sådan försäkring kan därför som regel inte få rättshjälp.

Rättshjälp beviljas inte heller den som har ett ekonomiskt underlag på mer än 260 000 kr (6 § rättshjälpslagen). Beräkningen av det ekonomiska underlaget utgår från årsinkomsten och tar utöver det hänsyn till underhållsskyldighet, förmögenhetsförhållanden och skuldsättning.

<b>Förmåner</b>	<p>När någon har beviljats rättshjälp betalar staten kostnaderna för det juridiska biträdet. Den förmånen är dock normalt begränsad till högst 100 arbetstimmar. Andra förmåner som kan ingå vid rättshjälp är ersättning för utredningskostnader och kostnader för bevisning. Den som har beviljats rättshjälp – rättssökanden – är också befriad från att betala utsokningsavgifter (se nästa avsnitt).</p>
<b>Rättshjälpsavgift</b>	<p>Den rättssökande ska själv bidra till kostnaderna genom att betala en rättshjälpsavgift. Avgiften uppgår till en viss procent av ersättningen till rättshjälpsbiträdet. Systemet innehåller sex avgiftsnivåer. Rättssökandens ekonomiska förhållanden avgör vilken nivå som ska tillämpas. Rättshjälpsavgiften betalas fortlöpande till rättshjälpsbiträdet allteftersom kostnaderna uppstår. Den slutliga avgiften fastställs av Rättshjälpsmyndigheten när man beslutat om ersättningen till biträdet. Rättshjälpsmyndigheten gör samtidigt en avräkning där det framgår vilket belopp den rättssökande ska betala till, eller få från, sitt rättsbiträde.</p> <p>Rättssökandens motpart i en rättegång eller annat motsvarande förfarande kan som förlorande part bli skyldig att betala kostnaderna för rättshjälpen. Det innebär att motparten till rättssökanden ska betala ett belopp som motsvarar dennes rättshjälpsavgift. Resten av rättshjälpskostnaderna ska den förlorande motparten betala till staten.</p> <p>Kronofogden kommer i kontakt med rättshjälp och rättshjälpskostnader i flera sammanhang.</p>
<b>Ersättning till staten</b>	<p>Rättssökandens motpart kan, som förlorande part, alltså bli skyldig att till staten betala den del av rättshjälpskostnaden som överstiger rättshjälpsavgiften. Även en medpart till den rättssökande kan i vissa fall bli skyldig att betala en del av rättshjälpskostnad till staten. Dessa fordringar verkställs som allmänna mål.</p>
<b>Bitrådets krav</b>	

Om den rättsökande inte fullgör sin betalningsskyldighet mot rättshjälpsbiträdet måste biträdet utverka en särskild exekutionstitel för att genom ansökan om verkställighet av ett enskilt mål få ut avgiften. Att en domstol fastställer rättshjälpsavgiften är alltså inte exekutionstitel i förhållandet mellan biträdet och den rättsökande. Detsamma gäller det avräkningsbesked som upprättas av Rättshjälpsmyndigheten (NJA 1986 s. 426 = RIC 18/86, avser äldre rätt).

**Rättsökandens krav**

En rättsökande kan i ett domstolsavgörande ha blivit tilldömd ersättning av motparten för den rättshjälpsavgift han har fått betala. Den rättsökande kan då ansöka om verkställighet av avgörandet för att få ut denna ersättning. Läs mer om fri verkställighet nedan.

## **18.9 Verkställighet när sökanden har rättshjälp**

Enligt 19 § andra stycket rättshjälpslagen behöver den som har fått rättshjälp i en angelägenhet som lett till ett verkställbart avgörande inte betala utsökningsavgifter hos Kronofogdemyndigheten. Detsamma gäller om rättshjälpen har beviljats i ett mål om verkställighet.

Den här bestämmelsen får betydelse redan när man registrerar ett enskilt mål. Om det framgår av exekutionstiteln att sökanden har beviljats rättshjälp, eller om rättshjälp har beviljats särskilt för att verkställa avgörandet, gör man en registrering som visar att sökanden inte behöver betala någon grundavgift. Påstår sökanden att rättshjälp beviljats när det inte framgår av exekutionstiteln eller på något annat sätt ska sökanden uppmanas att lämna in ett skriftligt besked från den myndighet som beviljat rättshjälpen.

Om part inte haft rättshjälp i en fråga som lett fram till exekutionstiteln kan han om förutsättningarna är uppfyllda få ett särskilt beslut om rättshjälp för verkställigheten från Rättshjälpsmyndigheten.

Eftersom en sökande som har rättshjälp inte behöver betala någon utsökningsavgift blir det inte aktuellt att begära in något förskott av honom. Däremot ska Kronofogden försöka ta ut avgiften hos svaranden.





## 19 Delgivning

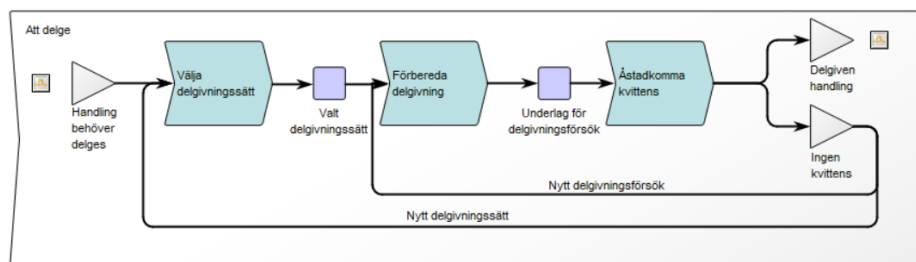

Delgivning ingår som ett moment i flera steg av verkställighetsprocessen, främst Utreda och Verkställa.

Kapitlets innehåll har flyttats till handboken Delgivning 2019-01-23

Delgivning är domstolars, myndigheters och andras sätt att i författningsreglerade former lämna underrättelser, kallelser, domar, beslut etc. till berörda fysiska och juridiska personer.

Normalt är det myndigheten som sköter delgivningen. På begäran av någon part kan myndigheten besluta att parten själv får sköta delgivningen, s.k. partsdelgivning (8 § delgivningslagen). Hos Kronofogden används partsdelgivning normalt endast i den summariska processen.

Privata delgivningsföretag kan söka auktorisation. Anställda vid auktoriserade delgivningsföretag har behörighet att stämningmannadelge men har i övrigt begränsade möjligheter att delge genom andra delgivningssätt. Kronofogden och andra myndigheter kan däremot använda alla delgivningssätt.

Syftet med delgivningen är att fastställa (bevisa) att mottagaren har fått handlingen eller innehållet i den och när. Dagen för delgivning är utgångspunkt för beräkning av tid för överklagande, återvinning av hyresrätt etc. Delgivningen kan också innebära vissa rättsliga påföljder, t.ex.

hämtning till en domstol eller myndighet (om man inte infinner sig trots kallelse) eller utdömande av vite.

De bestämmelser om delgivning som har betydelse för Kronofogdens **verkställighet** finns huvudsakligen i delgivningslagen, delgivningsförordningen, UB och UF. Delgivningslagen anger **hur** delgivningen ska göras för att bli korrekt. Andra lagar och förordningar talar om **när** delgivningen ska göras och **vad** som ska delges. Delgivningslagen är underordnad särskilda delgivningsbestämmelser. Det innebär att en avvikande bestämmelse i en annan författning ska tillämpas i stället för delgivningslagen. Ett exempel som rör verkställighet hos Kronofogden är 16 kap. 2 § andra stycket UB, som föreskriver färre krav än delgivningslagen för delgivning genom spikning i samband med en ansökan om avhysning. Kronofogden har tagit fram en handbok som särskilt riktar sig till de medarbetare som handlägger delgivningsfrågor, se [Delgivningshandboken](#) Även Domstolsverket har utarbetat en handbok om delgivning som finns på [www.domstol.se](http://www.domstol.se).

## 20 Offentlighet och sekretess

Kapitlet har uppdaterats 2018-08-24

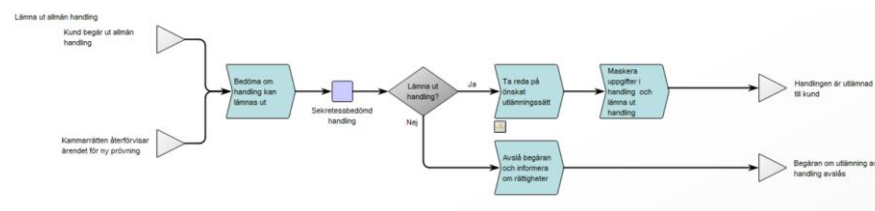

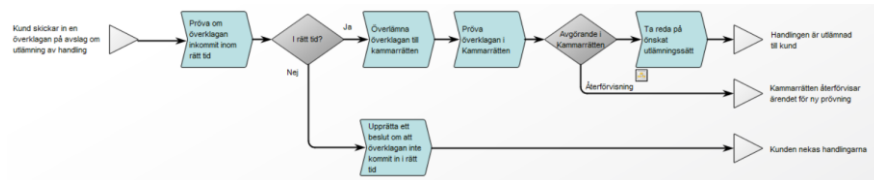

Frågor om offentlighet och sekretess kan komma upp under hela verkställighetsprocessen.

## Offentlighetsprincipen

Offentlighetsprincipen är benämningen på allmänhetens grundläggande rättighet att genom insyn kunna kontrollera myndigheternas verksamhet. Offentlighetsprincipen kommer till uttryck i en av Sveriges grundlagar, 2 kap. 1 § Tryckfrihetsförordningen (TF).

Enligt 2 kap. 2 § TF ska en begränsning i rätten att ta del av allmänna handlingar anges i en särskild lag. Den särskilda lagen är Offentlighets- och sekretesslagen (2009:400) (OSL), som i första hand anger undantagen från offentlighetsprincipen. I 34 kap. OSL anges de särskilda sekretessregler som gäller till skydd för enskilda vid utsökning och indrivning samt skuldsanering m.m.

Kronofogden kommer i kontakt med sekretessbestämmelserna dels när Kronofogden ska lämna ut uppgifter till enskilda och myndigheter, dels när Kronofogden behöver tillgång till uppgifter från andra myndigheter.

## 20.1 Sekretess i den exekutiva verksamheten

### 20.1.1 Presumtion för sekretess

Hos Kronofogden gäller presumtion för sekretess i mål om utsökning och indrivning för uppgift om enskilds personliga eller ekonomiska förhållanden (34 kap. 1 § OSL). Presumtionen för sekretess gäller även för uppgift om enskilds personliga eller ekonomiska förhållanden i ärenden om näringsförbud, se avsnitt 20.1.6.

## Bakgrund

Presumtion för sekretess har inte alltid varit huvudregeln inom den exekutiva verksamheten. När Sekretesslagen (1980:100) (SkrL) trädde i kraft 1980 infördes motsatsen, d.v.s. *presumtion för offentlighet* för uppgifter om enskilda ekonomiska och personliga förhållanden i utskönings- och indrivningsverksamheten (9 kap. 19 § SkrL). År 2001 ändrades detta till *presumtion för sekretess*. Vid lagändringen var bland annat intresset av att kunna få ut uppgifter från andra myndigheter i fokus. Samtidigt kvarstod intresset av allmänhetens möjligheter till insyn samt kreditupplysningsföretagens intressen av att få tillgång till uppgifter för sin verksamhet. Den avvägning som då gjordes var att presumtion för sekretess för den enskildes personliga eller ekonomiska förhållanden skulle vara utgångspunkten. Undantag från denna presumtion skulle fortfarande gälla för uppgift om förpliktelsen i ett pågående mål och för beslut. Därutöver infördes den s.k. tvåårsregeln för att möjliggöra sekretess för den som av t. ex. misstag drabbades av att vid ett enstaka tillfälle bli föremål för verkställighet (prop. 2000/01:33 s. 190 f).

OSL trädde i kraft den 30 juni 2009, då SkrL upphörde att gälla. Regleringen om exekutivsekretess i 9 kap. 19 § SkrL framgår numera av 34 kap. 1-3 §§ OSL. Lagändringen innebar ingen ändring i sak utan bestämmelserna motsvarar fullt ut den senaste lydelsen av 9 kap. 19 § SkrL. Innebörden och omfattningen av 9 kap. 19 § SkrL berördes inte närmare i förarbetena, varför nedanstående redogörelse avser att klargöra detta.

#### **Skadeprövning**

Presumtion för sekretess innebär att sådana uppgifter som utgångspunkt omfattas av sekretess. Uppgifterna får bara lämnas ut om Kronofogden bedömer att det inte finns någon risk för att den enskilde eller någon närstående till denne lider skada eller men, s k omvänt skaderekvisit, se vidare avsnitt 20.1.7. Med enskild avses både fysisk och juridisk person samt även avliden (prop.1979/80:2, del A, s. 84 f, RÅ 2:47, RÅ 85 2:62). Däremot omfattas inte stat eller kommun av begreppet.

Uppgifter som inte kan hänföras till ett mål om utsökning eller indrivning eller ärende om näringsförbud omfattas alltså inte av presumtionen för sekretess. Sådana uppgifter är normalt offentliga om inte någon annan bestämmelse, framförallt någon av de allmängiltiga sekretessbestämmelserna i 21 kap. OSL, föreskriver sekretess.

**Vad omfattas av presumtion för sekretess?**

Presumtion för sekretess omfattar alla uppgifter i

- utsöknings- och indrivningsdatabasen, d v s alla verksamhetssystem som behandlar uppgifter som rör ett utsöknings- eller indrivningsmål
- handlingar som kommer in eller upprättas i ett utsökningsmål
- arkiverade handlingar.

**20.1.2 Undantag från presumtion för sekretess**

Det finns tre generella undantag från presumtion för sekretess i mål om verkställighet, dvs. tre typer av uppgifter som alltid är offentliga och ska lämnas ut:

- 1 Förpliktelse i pågående mål.
- 2 Förpliktelse i avslutat mål, om verkställighet för en annan förpliktelse söks inom två år sedan det förra målet avslutades, eller om verkställighet tidigare har sökts och det inte har hunnit gå två år sedan den tidigare ansökan var inne för verkställighet, den s.k. tvåårsregeln.
- 3 Kronofogdens beslut i mål eller ärende. Detsamma gäller även beslut i mål om kvarstad och annan säkerhetsåtgärd. Observera dock vad som anges om kontaktuppgifter i beslut i avsnitt 20.1.5.

Syftet med undantag 1 och 3 är att allmänheten ska kunna kontrollera Kronofogdens myndighetsutövning. Syftet med undantag 2 är att den som i ett enstaka fall fått ett utmätningsmål mot sig, och som gör rätt för sig, ska slippa framstå som en dålig betalare. Men om personen återkommer som gäldenär ska omvärlden kunna få reda på det (se även avsnitt 20.7 om betalningsanmärkning).

### **20.1.3 Förpliktelse i pågående mål**

#### **Definition av förpliktelse**

I förarbetena till den ursprungliga lydelsen av 9 kap. 19 § SekrL gavs ingen närmare definition av vad som avses med begreppet förpliktelse (prop. 1979/80:2 s. 288 ff). Vid ändringarna år 2001 respektive 2009 utvecklades inte heller vilka uppgifter som skulle ingå i begreppet.

Vid UB:s tillkomst angavs däremot att begreppet förpliktelse innebär, förutom typiska betalningsförpliktelser i pengar, skyldighet att utge varor, t. ex. på grund av leveransavtal, eller att utge viss egendom på grund av bättre rätt eller skyldighet att avflytta från fast egendom m.m. och även att inställa viss verksamhet, t. ex. om den strider mot patent. Förpliktelse kan alltså avse både skyldighet att företa positiv handling och skyldighet att underlåta en handling eller verksamhet (prop. 1980/81:8 sid 184, se även Gregow, Utsökningsrätt 4:e uppl, sid 30 f och KUB V, sid 21).

Förpliktelse motsvarar således det som i t. ex. en dom benämns domslut och som anger vad den förpliktade ska göra eller underlåta att göra. Enligt 34 kap. 1 § OSL är uppgift om förpliktelse i pågående mål offentlig vilket innebär att själva förpliktelsen i en urkund som har lämnats in för verkställighet är offentlig. Vidare ingår i förpliktelsen uppgift om vem som ska fullgöra förpliktelsen och till vem fullgörelse ska ske och således är dessa uppgifter också offentliga. Motsvarande uppgifter i databasen som har hämtats från urkunden är offentliga enligt 34 kap. 2 § OSL.

#### **Sekretessmarkering**

Uppgift om förpliktelse är offentlig endast i pågående mål eller i ett avslutat mål om det finns ett tidigare mål respektive kommer in ett mål inom två år från ansökan i det aktuella målet. Om målet inte är pågående och om det inte är flera mål inom tvåårsfristen inträder sekretess för förpliktelsen när målet avslutas. Uppgift om sekretess framgår då i Kronofogdens system. Om den markeringen finns är det alltså huvudregeln som gäller, dvs. presumtion

för sekretess för uppgiften om förpliktelsen. Se vidare avsnitt 20.1.7.

**Kvarstad och betalningssäkring**

Av 1 kap. 1 § UB framgår att UB gäller för verkställighet av dom eller annan exekutionstitel, som innefattar betalningsskyldighet eller annan förpliktelse. I samma lagrum har man lagt till att UB även gäller för verkställighet av beslut om kvarstad eller annan liknande säkerhetsåtgärd eftersom sådana beslut kan verkställas trots att de inte innefattar en förpliktelse. Således gäller presumtion för sekretess för uppgift om kvarstad eller betalningssäkring.

**Förpliktelse i enskilt mål**

Det finns ett visst utrymme för Kronofogden att tolka vad som ska förstås med begreppet ”uppgift om förpliktelse i pågående mål”.

När det gäller de uppgifter som syns i våra verksamhetssystem är det följande uppgifter i enskilt mål som bör anses ingå i begreppet förpliktelse:

- namn och personnummer på parterna i målet
- inregistrerat fordringsbelopp enligt exekutionstiteln och dagsaktuellt fordringsbelopp. Har sökanden begärt verkställighet på lägre belopp än det som anges i exekutionstiteln, utgör det inregistrerade fordringsbeloppet förpliktelsen
- uppgift om annan förpliktelse än penningfordran, t. ex. avhysning eller handräckning och
- uppgift om vilken domstol, myndighet eller annan behörig instans som meddelat exekutionstiteln, datum och ärende/målnummer.

**Förpliktelse i allmänt mål**

I allmänt mål får Kronofogden som huvudregel inga skriftliga exekutionstitlar utan förpliktelsen skickas in elektroniskt. De uppgifter i våra verksamhetssystem som anses ingå i begreppet förpliktelse är:

- namn och personnummer,
- ursprungligt fordringsbelopp och dagsaktuellt fordringsbelopp,

- myndighet som meddelat förpliktelsen och datum
- för myndighetens beslut om förpliktelsen och
- medelsslag.

**Övriga uppgifter i exekutionstiteln**

Den ovan angivna avgränsningen leder till att övriga uppgifter i exekutionstiteln och motsvarande uppgifter i våra verksamhetssystem inte anses ingå i begreppet förpliktelse. Det kan t. ex. vara parternas adresser och post- och bankgirouppgifter till sökanden.

**20.1.4 Förpliktelse i avslutat mål och tvåårsregeln**

Om gäldenären endast har ett mål hos Kronofogden och målet blir fullbetalt eller återkallat, eller avslutas på något annat sätt, blir uppgiften om förpliktelsen sekretessbelagd i våra verksamhetssystem.

Om gäldenären får ett nytt utsökningsmål mot sig inom två år från det att det första målet avslutades, innebär det att uppgiften om förpliktelsen i det tidigare avslutade målet blir offentlig. Sekretessmarkeringen tas då bort och uppgiften om förpliktelsen i båda målen blir offentliga och kan lämnas ut.

**Pågående eller avslutade mål**

En förpliktelse anses pågående i och med att den kommit in till myndigheten, se även 2 kap. 6 TF och 2 kap. 1 och 30 §§ UB för formerna för ansökan om verkställighet hos Kronofogden till dess att det är klart att redovisas tillbaka till sökanden. För ett mål om betalning är det liktydigt med när målet kan vara föremål för utredning, verkställighetsåtgärder eller bevakning. Är målet däremot fullbetalt, återkallat eller har handläggningstiden gått ut, är målet inte pågående även om Kronofogden inte hunnit återredovisa det till sökanden. Ett allmänt mål återredovisas vanligtvis inte till sökanden utan ligger kvar till dess skulden betalas eller preskriberas. Allmänna mål kommer då i flertalet fall att vara pågående till dess fordran betalas eller preskriberas eller målet i undantagsfall återkallas av sökanden (prop. 2000/01:33 s. 225).



Har Kronofogden fattat beslut om utmätning i ett mål som sedan har avslutats enligt vad nu sagts, är dock beslutet om utmätning offentligt medan uppgiften om förpliktelsen omfattas av sekretess. Motsvarande gäller i ett avslutat mål om Kronofogden beslutat att avsluta utredningen med konstaterade att gäldenären saknar tillgångar till full betalning av skulden vilket framgår av upprättad utredningsrapport (URR).

Från den angivna principen – att sekretess inträder för uppgift om förpliktelsen när målet inte längre är pågående - finns ovan-nämnda undantag om tvåårsregeln. Förekommer två eller flera ansökningar om verkställighet av förpliktelser inom en tvåårsperiod omfattas ingen av förpliktelserna av presumtionen för sekretess.

#### **20.1.5 Beslut i mål och ärende**

##### **Definition av beslut**

Inom verkställighet och indrivning fattar Kronofogden ett flertal beslut, varav en del utmynnar i formella beslut och andra utgör beslut under handläggning. Vissa beslut är överklagbara medan andra inte är det. Ett beslut ska dokumenteras i någon form för att det ska kunna bli fråga om att lämna ut det. Däremot är det ingen nödvändighet att det ska vara överklagbart eller skriftligt för att anses utgöra ett beslut.

Angående uppgifter som hämtats från beslut och återges i ett annat sammanhang än i själva beslutet, se vidare nedan.

Bestämmelsen ger inte någon närmare vägledning om vilka beslut som avses. Förarbetena utvecklar inte heller närmare vilka beslut som omfattas eller vad som avses med ett beslut. I kommentaren till 9 kap. 19 § SekrL respektive 34 kap. 1 § OSL anges enbart att presumtion för sekretess, med hänsyn till det starka insynsintresset, inte gäller för beslut, som t. ex. beslut om utmätning, avhysning, handräckning och liknande åtgärder, i mål eller ärende (se bl. a. Offentlighets- och sekretesslagen, Zeteo,

24 november 2017, kommentar till 34 kap. 1 § tredje stycket).

Avsaknaden av vägledning gör att det finns ett visst utrymme för Kronofogden att tolka vad som ska förstås med beslut, som alltså är offentliga.

**Vad ingår i ett beslut?**

I ett beslut ingår uppgift om vem som är part/parter, de skäl/omständigheter som ligger till grund för beslutet och själva beslutet. Exempelvis dokumenteras bedömning av tillgångar i Init om de kan utmätas eller inte. Den bedömningen som ligger till grund för det kommande beslutet om utmätning utgör således en del av beslutet.

En löneberäkning följs av ett beslut att antingen utmäta lönen eller ett beslut att det saknas utrymme för löneutmätning. I båda fallen utgör beräkningen en del av beslutet då den innehåller omständigheter som ligger till grund för beslutet.

Av utredningsrapporten framgår slutligt ställningstagande från Kronofogden utifrån de olika besluten ovan.

**Exempel på beslut som är offentliga**

Bland annat följande beslut är således offentliga:

- Beslut om avslag eller avvisning av ansökan om verkställighet
- Beslut om avvisning av ombud
- Beslut om utmätning
- Beslut att säkerställa utmätt gods
- Beslut att inte utmäta
- Beslut att upphäva utmätning
- Beslut om rättelse
- Beslut om provisorisk åtgärd
- Beslut i fråga om hinder mot verkställighet
- Beslut om utmätning i lön inklusive beräkningen till beslutet
- Beslut att utmätning i lön inte kan ske (uträkningen ingår i beslutet)

- Utredning av tillgångar som avslutas med beslutet att gäldenären saknar tillgångar till betalning av skulden (URR)
- Gäldenärsutredning (som Kronofogden tidigare upprättade), d.v.s. den handling som redovisar grund för beslut enligt indrivningslagen inklusive det beslut som tas
- Beslut om fördelning av medel
- Kreditering och s.k. BOK-uppgift när fördelningsbeslut inte har satts upp
- Beslut om utbetalning av medel
- Beslut om verkställd avhysning
- Uppskovsutredning, d.v.s. den handling som redovisar grund för beslut om uppskov inklusive beslut om uppskov
- Beslut att ta i anspråk ställd säkerhet
- Beslut om anstånd med exekutiv försäljning
- Beslut enligt 8 kap. 8 § UB att hela egendomen ska säljas
- Beslut enligt 8 kap. 9 § UB att hela egendomen ska anses utmätt
- Beslut enligt 9 kap. 14 § UB att egendomen ska anses utmätt
- Beslut att förordna syssloman
- Beslut att egendom förklaras såld och till vem, inklusive köpeskillingen

**Åtgärder för intern handläggning**

Åtgärder som att avvakta, avisera, bevaka och liknande avser den interna handläggningen. Åtgärder bör inte heller vara att anse som beslut i OSL:s mening. Sådana åtgärder skulle därmed inte omfattas av undantaget från presumtion för sekretess. Likadant är det med åtgärden uppföljning av lönebeslut, som är en uppgift endast för Kronofogdens interna handläggning. Att uppgifterna inte omfattas av undantaget från sekretess medför att de endast kan lämnas ut efter en skadeprövning.

**Uppgifter som hämtats ur beslut**

Att beslut är offentliga innebär inte med automatik att uppgifter hämtade från ett beslut är offentliga om de förekommer i ett annat sammanhang än i själva beslutet.

Uppgifter som hämtats från ett beslut och som återges t. ex. i en handläggarnotering omfattas därför av presumptionen för sekretess och kan inte lämnas ut utan att det först har gjorts en skadeprovning som visar att uppgiften kan lämnas ut.

Högsta domstolen har i NJA 2003 s. 447 berört frågan om vad som förstås med beslut och uppgifter som härrör från ett beslut. I målet gällde frågan om uppgifter som hämtats ur offentliga beslut och sammanställts i en ny handling var offentliga i den nya handlingen. HD uttalade bland annat:

”Visserligen har uppgifterna i allt väsentligt hämtats från beslut varigenom skatt bestämts eller underlag för bestämmande av skatt fastställts, men detta förhållande innebär inte att uppgifterna inte skulle vara sekretessbelagda när de förekommit i annat sammanhang än i själva besluten. Redan utformningen av tredje stycket (anm. avser 9 kap. 1 § tredje st SekrL) ger vid handen att det bara är själva besluten som avses (jfr a. prop. sid 257 och 260; jfr också RÅ 1991 not 351), och denna innebörd av beslutsoffentligheten följer också av sekretesslagens allmänna systematik. Som jämförelse kan nämnas att domar i brottmål i allmänhet är offentliga men att uppgifter om domarna i belastningsregistret är sekretessbelagda enligt 7 kap. 17 § sekretesslagen. Uppgifterna som är offentliga i ett sammanhang kan sålunda mycket väl vara hemliga när de förekommer i ett annat sammanhang. En annan sak är att, när det är fråga om sekretess med s.k. skaderekvisit, det vid provningen av om ett uppgiftslämnande kan ske med hänsyn till risken för åtföljande skada kan beaktas om uppgiften är offentlig på annat håll. En sådan provning ska ju inte ske om sekretessen som här inte är beroende av något skaderekvisit”

#### **Protokoll**

Vid förrättning ska protokoll föras som huvudregel (3 kap. 10 § UF). Vad som ska upptas i protokoll framgår av 3 kap. 11 § UF. Därutöver finns särskilda och kompletterande

bestämmelser för skilda slag av protokoll, t. ex. auktionsprotokoll och fördelningsprotokoll.

De uppgifter som ska dokumenteras vid utmätning och avhysning är bland annat uppgifter om parter, ombud, tid och plats, yttranden, upplysningar och bevis som lagts fram. Vidare ska de beslut och åtgärder som Kronofogden vidtar antecknas. Detta medför att fråga uppkommer om protokollet som helhet är en beslutshandling eller om delar av handlingen faller utanför.

Regeringsrätten har i rättsfallet RÅ 2005 ref 94 prövat frågan om utlämnande av fotografier som var bifogade ett protokoll. Regeringsrätten fann att fotografierna i och för sig omfattades av sekretess men att de i detta fall kunde lämnas ut. Eftersom Regeringsrätten prövade frågan om sekretess hindrade ett utlämnande av handlingar som bifogats till protokollet, får det antas att rätten ansett att protokollet, inklusive bilagorna, inte var att se som en renodlad beslutshandling utan att delar av protokollet inte hörde till beslutsdelen. Hade fotografierna ansetts varit en del av beslutet hade det inte varit aktuellt med någon sekretessprövning eftersom de då hade varit offentliga. Det framgår dock inte vad i protokollet som i så fall hör till beslutsdelen och vad som i så fall faller utanför.

Den slutsats som kan dras av rättsfallet är att protokollet inte är en renodlad beslutshandling. Kronofogden måste därför i varje enskilt fall bedöma vilka delar av protokollet som bildar ett beslut (uppgift om parter, skäl/omständigheter och själva beslutet) och som träffas av undantaget från sekretess. Övriga delar av protokollet faller utanför beslutsdelen och träffas av den presumtion för sekretess som följer av huvudregeln i 34 kap. 1 § OSL.

**Kontaktuppgifter i beslut**

Enligt 21 kap. 3 § OSL kan uppgift om en bostadsadress, ett telefonnummer, en e-postadress eller liknande uppgift, som kan användas för att komma i kontakt med den enskilde eller dennes närstående, sekretessbeläggas även om den finns med i ett beslut, om det av någon särskild

anledning kan antas att den enskilde eller någon närstående till honom eller henne kan komma att utsättas för hot eller våld eller något annat allvarligt men om informationen röjs. Detta är ett undantag från besluoffentligheten men träffar bara vissa uppgifter i besluten; i övriga delar är besluten offentliga.

### **20.1.6 Övriga uppgifter i den exekutiva verksamheten**

#### **Uppgifter som inte hör till ett mål eller ärende**

Förutsättning för att sekretessbestämmelsen i 34 kap. 1 § OSL ska gälla är att uppgifterna förekommer i ett mål eller ärende om utsökning eller indrivning eller enligt lagen om näringsförbud. Uppgifter som inte kan hänföras till ett sådant mål eller ärende kan, enligt bestämmelsens utformning, inte anses falla under bestämmelsen. Sådana uppgifter är således offentliga om inte någon annan sekretessbestämmelse kan tillämpas på uppgifterna. Uppgifterna kan t.ex. vara administrativa uppgifter såsom uppgift om vilket team som handlägger gäldenären. Motsvarande bör gälla allmänna uppgifter om gäldenären som inte är kopplade till ett visst mål eller ärende men som kan vara av betydelse för handläggningen av ett eller flera mål eller ärenden, t.ex. uppgiften "SAMB" vid sambandsregistrering. Observera att uppgiften "SAMB" dock kan avse sambandsregistrering på grund av könsbyte och omfattas då av den generellasekretessbestämmelsen i 21 kap. 1 § OSL om skydd för uppgift om enskilds personliga förhållanden, oavsett i vilket sammanhang uppgiften förekommer.

#### **Uppgift om konkurs**

Kronofogden får bl. a. uppgift om när någon har försatts i konkurs. Uppgiften är inte kopplad till ett visst mål eller ärende men har betydelse för de mål som handläggs mot gäldenären. Uppgiften har också betydelse för handläggningen av mål som kommer in efter beslutet av konkurs. Uppgiften bör därför ses som en icke målrelaterad uppgift och träffas således inte av sekretessbestämmelsen i 34 kap. OSL.

<b>Uppgift om näringsförbud</b>	<p>Uppgift om att någon har fått ett beslut om näringsförbud registreras i Kronofogdens verksamhetsystem. Uppgiften är av betydelse för Kronofogden, dels för myndighetens handläggning av ärende om tillsyn över förbudet, dels för handläggningen av de mål om utsökning och indrivning som ska verkställas. Uppgiften, att någon har ett näringsförbud, bör i likhet med vad som sagts ovan om beslut om konkurs anses vara en icke målrelaterad uppgift som inte träffas av sekretessbestämmelsen, medan uppgiften i ärendet om tillsyn över näringsförbud faller under bestämmelsen.</p>
<b>Målnummer och andra diarienummer</b>	<p>Enligt 5 kap. 2 § OSL ska vissa uppgifter framgå av ett diarium. Bland de uppgifter som ska framgå är dag då handlingen kom in alternativt expedierades och uppgift om diarienummer eller annan beteckning som handlingen fått vid registreringen. Vidare ska uppgift om vem som gett in handlingen eller till vem handlingen har expedierats framgå, liksom i korthet vad handlingen rör. Dessa uppgifter kan utelämnas om det behövs för att diariet ska kunna hållas tillgängligt för allmänheten.</p> <p>Utsöknings- och indrivningsdatabasen är att se som dels ett målhanteringssystem, dels ett diarium över alla mål som handläggs av Kronofogden. Uppgift om målnummer i både allmänt som enskilt mål är en administrativ uppgift och inte en uppgift om enskilda personliga eller ekonomiska förhållanden. Uppgiften är därför offentlig. Uppgift om vem som gett in handlingen eller uppgift om till vem handlingen har expedierats är dock en uppgift om enskilda personliga förhållanden, och omfattas därför av presumtionen för sekretess. Däremot omfattas inte uppgiften att t. ex. en förfrågan skickats – utan uppgift om till vem eller om dess innehåll – av sekretess. På samma sätt omfattas inte en uppgift om att ett svar kommit in av presumtion för sekretess, medan uppgift om vem avsändaren är och vad handlingen rör gör det.</p>

**Blockerade uppgifter**

I 34 kap. 3 § OSL finns en bestämmelse om sekretess för sådana uppgifter som Kronofogden har beslutat att blockera med stöd av 3 kap. 3 a § databaslagen. Något skaderekvisit gäller inte för blockerade uppgifter utan sekretessen är absolut. Uppgifterna kan alltså inte lämnas ut även om man skulle bedöma att de är harmlösa och detta gäller även uppgifter som annars är offentliga, t. ex. beslut men som har blivit blockerade. Uppgifterna är alltså hemliga och får endast lämnas ut om någon sekretessbrytande regel är tillämplig (se exempel i avsnitt 20.1.8 och 20.3).

Uppgifter som Kronofogden har blockerat inverkar inte på möjligheterna för gäldenären att enligt tvåårsregeln få sekretess för uppgift om förpliktelse. Ett sådant mål räknas inte som ett mål vid prövningen av om verkställighet har sökts inom tvåårsfristen för en förpliktelse.

**20.1.7 Skadeprövning**

Det s.k. omvända skaderekvisitet innebär att det i indrivnings- och utsökningsmål samt ärenden om näringsförbud råder presumtion för sekretess för uppgift om enskilds personliga eller ekonomiska förhållanden, om det inte står klart att uppgiften kan röjas utan att den enskilde eller någon honom närstående lider skada eller men.

**Högt ställda krav för att lämna ut**

Det omvända skaderekvisitet innebär en klar begränsning i möjligheterna att lämna ut uppgifter som inte är offentliga. Det ställs höga krav på prövningen för att en uppgift om personliga eller ekonomiska förhållanden ska kunna lämnas ut eftersom det måste stå klart att ett utlämnande av uppgiften inte leder till skada eller men för den enskilde eller någon närstående till denne. Normalt sett bör detta leda till att en sådan uppgift inte kan lämnas ut. De uppgifter som möjligen kan komma att lämnas ut är sådana som kan bedömas vara harmlösa och som inte kan leda till någon skada. Det är svårt att på förhand ange vilka



uppgifter som alltid, eller i vart fall oftast, ska anses vara harmlösa. En bedömning måste göras i det enskilda fallet.

**Skada eller men**

En förutsättning för att kunna lämna ut en uppgift som omfattas av presumtion för sekretess är att det måste "stå klart att uppgiften kan röjas utan att den enskilde eller någon honom närstående lider skada eller men". Detta innebär att det ska vara utrett att det inte leder till "skada eller men" om uppgiften lämnas ut. Med "skada" avses ekonomisk skada och med "men" avses i första hand den integritetskränkning som den enskilde utsätts för. Begreppet "men" kan även omfatta ekonomiska konsekvenser för den enskilde. Begreppet har en vid betydelse och i förarbetena behandlades begreppet och där anfördes bland annat:

"Uttrycket men har liksom i promemoriaförslaget getts en mycket vid innebörd. I första hand åsyftas sådana skador som att någon blir utsatt för andras missaktning, om hans personliga förhållanden blir kända. Redan den omständigheten att vissa personer känner till en för någon enskild ömtålig uppgift kan enligt min mening i många fall anses vara tillräckligt för att medföra men. Utgångspunkten för en bedömning av om men föreligger måste således vara den berörda personens egen upplevelse. Bedömningen måste självfallet i viss utsträckning kunna korrigeras på grundval av gängse värderingar i samhället. Enbart det förhållandet att en person tycker att det i största allmänhet är obehagligt att andra vet var han bor kan t.ex. inte anses innebära men i här avsedd bemärkelse.

Enligt min mening är det ofrånkomligt att helt rättsenliga åtgärder ibland kan få bedömas som skada eller men. I promemorian har som exempel på sådana fall nämnts att någon blivit föremål för framgångsrika indrivningsåtgärder eller att någon blivit satt i fängelse, intagen för slutna psykiatrisk vård eller ställd under övervakning. Denna

ståndpunkt är nödvändig för att sekretess ska kunna upprätthållas även myndigheter emellan. Det står å andra sidan klart att sekretesslagen inte får hindra myndigheterna från att utväxla uppgifter i situationer där intresset av att uppgifterna lämnas ut enligt gängse värderingar bör ha företräde framför intresset av att uppgifterna inte lämnas ut. Denna intressekonflikt bör emellertid lösas inom ramen för bestämmelserna om undantag från sekretessen.”(Prop. 1979/80:2 sid 83.)

Hur begreppet ”men” ska bedömas har prövats av Regeringsrätten, som funnit att en person, som bedrev inkassoverksamhet, och som hos allmän försäkringskassa hade begärt ut uppgift om en skuldsatt persons arbetsgivare och dennes telefonnummer inte kunde få ut uppgifterna. Anledningen var att den skuldsatte skulle lida men om uppgifterna lämnades ut eftersom de skulle användas för rättsliga åtgärder mot den skuldsatte (RÅ 1981 2:34 I (plenum)). Den aktuella sekretessbestämmelsen hade ett svagt sekretesskydd. Se även RÅ 1981 2:42 där det var fråga om starkt sekretesskydd.

En uppgift kan i vissa fall, isolerat, framstå som harmlös. Om ett stort antal sådana uppgifter begärs ut, kan dessa tillsammans medföra att det kan leda till skada (prop. 2000/01:133 sid 186 f). Regeringsrätten har funnit att skadebedömningen i en sådan situation måste ske med utgångspunkt i att information kan utvinnas genom att uppgifterna läggs samman (RÅ 1989 ref 111).

Eftersom det ska stå klart att det inte kan leda till skada eller men för den enskilde eller någon närstående, innebär det, att vid tveksamhet om uppgiften kan leda till skada eller men, att ett utlämnande inte kan ske.

#### **20.1.8 Sekretessbrytande bestämmelser**

I 10 kap. OSL finns bestämmelser som anger att det i vissa situationer är möjligt att lämna ut uppgifter trots att de

omfattas av sekretess, s k sekretessbrytande bestämmelser.

Sekretess hindrar inte att den som är part eller har ställning av part och som på grund av sin partsinställning har rätt till insyn i handläggningen, tar del av en handling eller annat material i målet (10 kap. 3 § OSL).

Den här bestämmelsen gör att gäldenären som regel har obegränsade möjligheter att ta del av allt som rör dennes ärende. Partsinsynen gäller också för borgenären, som kan få del av uppgifter som Kronofogden samlat in.

Det går bara att göra undantag från partsinsynen om det med hänsyn till ett enskilt eller allmänt intresse är av synnerlig vikt att uppgiften eller handlingen inte lämnas ut till parten. Ett enskilt intresse av synnerlig vikt bör kunna vara om den som uppgiften rör har skyddade personuppgifter eller om det finns någon annan konkret hotbild mot personen. Kronofogden bör då vara mycket försiktig med att lämna ut uppgifter till motparten.

I rättsfallet RÅ 1994 ref. 79 fick en borgenär – med stöd av bestämmelsen om partsinsyn – ut uppgifter ur gäldenärens självdeklaration som Kronofogden hämtat in i målet. Regeringsrätten ansåg att det uppenbarligen var av största vikt att borgenären fick kännedom om och tillfälle att bemöta innehållet i deklarationen för att kunna bevaka sina intressen i målet. Enligt rätten krävde dock inte intresset av partsinsyn att uppgift som var av renodlat personlig art lämnades ut. Av det skälet fick borgenären inte ut uppgift om vem som enligt deklarationen mottagit periodiskt understöd. Partsinsynen gäller primärt i pågående mål. Men om parten har beaktansvärda skäl för att få uppgifter ur ett avslutat mål kan han ha kvar sin rätt till partsinsyn (RÅ 1995 ref. 28 och RÅ 2001 ref. 27). Med stöd av det senare rättsfallet bör en borgenär kunna få ut uppgifter ur ett avslutat utmätningsmål om han – t.ex. efter en preskriptionsinvändning – behöver uppgifterna för

att kunna ta till vara sin rätt att få betalt för samma exekutionstitel i ett nytt mål om utmätning.

Sekretess är inget hinder mot att uppgifter lämnas ut, om det är nödvändigt för att myndigheten ska kunna fullgöra sin verksamhet (10 kap. 2 § OSL). Beskrivningar, värderingar och andra handlingar som riktar sig till allmänheten kan därför lämnas ut trots presumtionen för sekretess. Det är viktigt att så få personuppgifter som möjligt tas in i handlingar av detta slag.

## **20.2 Utlämnande av allmänna handlingar och uppgifter till enskild**

En myndighet ska på begäran av en enskild lämna uppgift ur en allmän handling som förvaras hos myndigheten, om inte uppgiften är sekretessbelagd eller det skulle hindra arbetets behöriga gång (6 kap. 4 § OSL). Om den enskilde vill titta på handlingen hos Kronofogden ska han genast få tillfälle till detta, helst samma dag. Den som vill ha en kopia av handlingen har rätt att få den skyndsamt. Det förekommer också att enskild ringer och ber att få uppgift ur en offentlig handling uppläst. Detta ska Kronofogden göra i den mån arbetets behöriga gång medger det. Allmänt gäller att uppgifterna ska lämnas så fort som möjligt.

För att uppgift ska kunna lämnas ut måste det **stå klart** att uppgiften kan röjas utan att gäldenären eller någon annan lider skada eller men. Den som begär ut en allmän handling som är offentlig, dvs. som inte skyddas av sekretess, har en grundlagsskyddad rättighet att få vara anonym och behöver inte heller uppge syftet med sin begäran. Detta innebär att uppgifter, som är offentliga, ska lämnas ut utan efterforskning från myndighetens sida. Endast i de fall då Kronofogden bedömer att uppgifterna inte kan lämnas ut på grund av sekretess, får myndigheten ta reda på vem som begär uppgifterna och i vilket syfte de ska användas.

Den första sekretessprövningen ska göras av den handläggare som har hand om handlingen (6 kap. 3 § OSL). Om handläggaren vägrar att lämna ut handlingen ska han upplysa den som gjort begäran att det går att få ett skriftligt beslut av myndigheten. Handläggaren ska samtidigt upplysa om att det bara är sådana beslut som går att överklaga.

Ett beslut från myndigheten att inte lämna ut handlingen kan överklagas till kammarrätten och vidare till Högsta förvaltningsdomstolen.

### **20.3 Utlämnande av uppgift till annan myndighet**

Sekretessen gäller även mellan myndigheter och olika verksamhetsgrenar inom en myndighet. Det finns dock flera sekretessbrytande regler som gör det möjligt för en myndighet att lämna uppgifter till en annan myndighet även om uppgifterna omfattas av sekretess.

Kronofogden ska skyndsamt ta ställning till en begäran från en myndighet att få ut uppgifter, helst samma dag

Reglerna för att överklaga är dock annorlunda. Om två statliga myndigheter som står under regeringen har olika uppfattning om vad som gäller vid fråga om sekretess, prövas ett överklagande av regeringen (6 kap. 7–8 §§ OSL). Ett beslut av en kommunal myndighet överklagas däremot till kammarrätten och vidare till Högsta förvaltningsdomstolen.

#### **Sekretessbrytande bestämmelser**

Enligt 10 kap. 28 § första stycket OSL får en sekretessbelagd uppgift lämnas ut om det finns en uppgiftsskyldighet som följer av lag eller förordning.

Följande är exempel på uppgifter som Kronofogden ska lämna ut till en annan myndighet med stöd av författning:

Uppgift om	Lämnas till följande myndighet	Författningsstöd
ansökan om avhysning	socialnämnd	16 kap. 2 § UF
en persons adress, om personen inte är registrerad i folkbokföringen eller om den registrerade adressen är felaktig eller ofullständig	Skatteverket (folkbokföringen)	2 § folkbokföringsförordningen (1991:749)
att tillståndshavare inte betalar sina skatter eller sociala avgifter	tillståndsmyndighet enligt alkohollagen och länsstyrelsen på begäran	9 kap. 8 § alkohollagen (2012:206)
sådant som myndigheten behöver för sin prövning eller tillsyn	Transportstyrelsen	5 kap. 2 § yrkestrafikförordningen (2012:237)
misstanke om felaktigt utbetald ekonomisk förmån	beslutande myndighet (se lagens 1 §)	3 § lag om undermålskyldighet vid felaktiga utbetalningar från välfärdssystemen (2008:206)

**Brottsmisstanke m.m.**

En annan sekretessbrytande regel återfinns i 10 kap. 24 § OSL och innebär att Kronofogden i viss utsträckning får lämna sekretessbelagda uppgifter om misstankar om brott till en annan myndighet.

Här är den vanligaste situationen att det finns en misstanke hos Kronofogden om brott som kan medföra fängelse. Om

det kan antas att brottet faktiskt kommer att leda till en annan påföljd än böter, kan Kronofogden anmäla misstanken till polis eller åklagare trots sekretessen enligt 34 kap. 1 § OSL. Läs mer i avsnitt 20.

Om Kronofogden biträder åklagarmyndighet eller Polismyndighet i brottsförebyggande eller brottsbekämpande verksamhet gäller sekretess hos Kronofogden för uppgift som angår misstanke om brott (18 kap. 3 § OSL).

**Generalklausulen** Ytterligare en sekretessbrytande regel finns i 10 kap. 27 § OSL (generalklausulen). Enligt bestämmelsen får en sekretessbelagd uppgift lämnas till en annan myndighet om det är uppenbart att intresset av att uppgiften lämnas har företräde framför det intresse som sekretessen ska skydda. Det ska alltid ske en intresseavvägning.

I rättsfallet RÅ 2005 ref. 94 fick en socialnämnd med stöd av generalklausulen ut bilder från en avhysningsförrättning för utredning om barnets hemsituation. Regeringsrätten konstaterade att det rådde lika stark sekretess hos socialnämnden som hos Kronofogden och fann att det var uppenbart att nämndens behov var större än föräldrarnas behov av integritetsskydd.

## **20.4 Kronofogdens rätt att få uppgift om tillgångar från tredje man**

I tillgångsundersökningen har Kronofogden rätt att få uppgifter om tillgångar från tredje man (4 kap. 15 § UB).

Den här rätten bryter igenom t.ex. tystnadsplikten enligt banklagen och andra myndigheters sekretessbestämmelser. För försäkringsföretag gäller en s.k. självpåtagen tystnadsplikt, som innebär att försäkringsföretagen i praktiken följer den reglering som gäller för banker och andra kreditinstitut.

## **20.5 Kronofogdens rätt att få uppgift från annan myndighet, även om annat än tillgångar**

### **Sekretessbrytande bestämmelser**

Med stöd av författning kan sekretessbelagda uppgifter hos andra myndigheter (och vissa företag, se tabellen nedan) vara tillgängliga för Kronofogden trots att de avser annat än tillgångar.

### **Sekretess på uppgifter på skattekontot genom direktåtkomst**

Ett exempel på detta är skattekontot eftersom Kronofogden får ha direktåtkomst till vissa uppgifter i Skatteverkets beskattningsdatabas (2 kap. 8 § lagen [2001:181] om behandling av uppgifter i Skatteverkets beskattningsverksamhet).

Kronofogden har även rätt till uppgifterna genom ett utlämnande per mejl eller telefon (4 § förordning [2001:588] om behandling av uppgifter i Skatteverkets beskattningsverksamhet).

Vid överföring av uppgifter mellan myndigheter är det viktigt att uppmärksamma bestämmelserna om överföring av sekretess (11 kap. OSL).

Vid Skatteverket och Kronofogden gäller absolut sekretess för uppgifterna i beskattningsdatabasen vid direktåtkomst (27 kap. 1 § andra stycket 1 OSL). Utlämnande av uppgifter kan ske till den enskilde själv. Utlämnande till någon annan kräver att det finns en sekretessbrytande bestämmelse.

Detta gäller dock så länge uppgifterna finns kvar hos Skatteverket i beskattningsdatabasen, dvs. så länge man läser uppgifterna på skärmen.

Om uppgifterna överförs och används hos Kronofogden, exempelvis som underlag för ett beslut, gäller det sekretesskydd som gäller i Kronofogdens verksamhet, (34 kap. 1 eller 6 §§ OSL). Uppgifter får inte överföras från Skatteverket till Kronofogden för att underlätta ett utlämnande till annan.



Följande är andra exempel på uppgifter som Kronofogden har rätt att få del av på grund av ett särskilt författningsstöd:

Uppgift om	Lämnas från följande myndighet/organ	Författningsstöd
ekonomiska förhållanden som behövs för indrivning	sökande myndighet i a-mål	7 § IF
enskilds adress, arbetsgivares namn och adress samt enskildas ekonomiska förhållanden och den tidsperiod som en utgiven ersättning avser	Försäkringskassan	3 § förordningen om skyldighet för Försäkringskassan och Pensionsmyndigheten att lämna uppgifter till andra myndigheter (1980:995)
adress	den som bedriver postverksamhet	2 kap. 15 § postlagen (2010:1045)
abonnemang (telefonnummer)	den som tillhandahåller ett elektroniskt kommunikationsnät eller en elektronisk kommunikationstjänst	6 kap. 22 § punkt 4 lagen om elektronisk kommunikation (2003:389)
någon vistas på en sjukvårdsinrättning	sjukvårdspersonal	6 kap. 15 § punkt 1 patient-säkerhetslagen (2010:659)
någon vistas i ett hem för vård eller boende eller i ett familjehem	socialtjänsten	12 kap. 10 § punkt 1 socialtjänstlagen (2001:453)
fotografi (pass)	Polismyndigheten	23 § passförordningen (1979:664)
fotografi (körkort)	Transportstyrelsen	4 kap. 13 § förordningen om vägtrafikregister (2001:650)

import eller export av varor	Tullverket	11 kap. 6 § tullagen (2000:1281)
------------------------------	------------	----------------------------------

**Generalklausulen** Kronofogden kan också begära att få ut uppgifter från andra myndigheter med stöd av generalklausulen i 10 kap. 27 § OSL.

Det finns några undantag från generalklausulen. Den gäller t.ex. inte uppgifter hos socialtjänsten. Kronofogden kan alltså inte räkna med att få ut andra uppgifter från socialtjänsten än sådana som rör frågan om någon vistas i ett hem för vård eller boende eller i ett familjehem (jfr den tidigare uppställningen). Ett annat undantag som dock inte gäller för Kronofogdens skuldsaneringsprocess, är uppgifterna i det belastningsregister som förs av Polismyndigheten (35 kap. 3 § OSL).

När generalklausulen åberopas, måste Kronofogden visa att det är uppenbart att intresset av att uppgiften lämnas ut är större än det intresse som sekretessen ska skydda.

Polismyndighet har under vissa förutsättningar rätt att med stöd av generalklausulen lämna uppgifter till Kronofogden om egendom som omhändertas i samband med ett polisingripande. Justitieombudsmannen har i ett beslut utförligt redogjort för vilka omständigheter Polismyndigheten bör beakta vid intresseavvägningen enligt generalklausulen (JO 2187-2012).

I beslut den 9 mars 1999, dnr 3746-1997 (RIC 15/03), kom JO fram till att en åklagare, med stöd av generalklausulen, haft rätt att underrätta Kronofogden om sitt beslut att häva ett beslag.

I beslut den 3 oktober 2007, dnr 4973-2006, kom JO fram till att det inte är uteslutet att Kriminalvården, med stöd av generalklausulen, kan lämna uppgifter om intagnas ekonomiska tillgångar till Kronofogden.

Andra myndigheter som Kronofogden mer återkommande kan behöva begära ut uppgifter från, med stöd av generalklausulen, är Skatteverket, Tullverket och Arbetsförmedlingen.

## 20.6 Särskilt om personliga förhållanden

### Skyddade personuppgifter

Om en person är utsatt för ett allvarligt och konkret hot kan den personen ansöka om skyddade personuppgifter hos Skatteverket.

Uppgifter inom folkbokföringsverksamheten är i regel offentliga, [22 kap. 1 § offentlighets- och sekretesslagen](#). Sekretess gäller om det av särskild anledning kan antas att en person, eller någon närstående, kan lida skada eller men om uppgifter om personen lämnas ut. Även känsliga uppgifter kan beläggas med sekretess och som känsliga uppgifter räknas bl.a. adoption och könsbyte.

Läs mer på Skatteverkets hemsida [skyddade personuppgifter Skatteverket](#). Uppgifter som gör att man kan spåra någons uppehållsort (namn, bostadsadress, arbetsgivare m.m.) kan sekretessbeläggas genom ett beslut om **skyddade personuppgifter**. Sådana beslut fattar Skatteverket, i folkbokföringsverksamheten (22 kap. 1 § OSL).

Det aktuella skyddet har inte varit effektivt, därför att sekretessen enbart gäller i folkbokföringsverksamheten. Om uppgiften har överförts till en annan myndighet kan den hemlighållas bara med hjälp av den sekretess som finns hos den mottagande myndigheten. Alla myndigheter har inte någon sekretess, och då blir de skyddade personuppgifterna offentliga hos mottagaren.

Kronofogdens kontakter med gäldenärer med skyddade personuppgifter sker i första hand genom Skatteverket. Handläggning av gäldenärer med skyddade personuppgifter är koncentrerad till ett verkställighetsteam

i Skellefteå. Om förrättning behöver ske begär Skellefteåteamet biträde av det team där verkställighet ska ske. Läs mer i Kronofogdens [handledning gällande skyddade personuppgifter inom verkställigheten \(dnr 833 32481-14/121\)](#).

### **Känsliga personuppgifter**

För uppgifter om personliga förhållanden (känsliga personuppgifter) gäller ett särskilt skydd. Skyddet omfattar uppgifter om sjukdomar, missbruk, sexuell läggning, könsbyte, sexualbrott eller annan liknande uppgift (21 kap. 1 § OSL). Vidare skyddas uppgifter om bostadsadress, telefonnummer, e-postadress eller jämförbara uppgifter samt för motsvarande uppgifter om den enskildes anhöriga, om det av särskild anledning kan antas att den enskilde eller någon närstående till denne kan komma att utsättas för hot eller våld eller lida annat allvarligt men om uppgiften röjs (21 kap. 3 § första stycket OSL).

Skyddet gäller hos alla myndigheter, alltså även inom Kronofogdens verksamheter. Bestämmelserna ger dock ett svagare sekretessskydd än 34 kap. 1 § OSL. Därför behöver de normalt inte användas vid verkställighet. Men om känsliga uppgifter av det här slaget finns i ett offentligt beslut, ett protokoll, en utredningsrapport eller en gäldeärsutredning, kan uppgifter om adresser och liknande sekretessbeläggas med stöd av 21 kap. 3 § OSL. Däremot går det inte att sekretessbelägga uppgifterna i beslut med stöd av 21 kap. 1 § OSL (prop. 2005/2006:161 s. 99).

Om Kronofogden beslutar om sekretess måste de känsliga uppgifterna "maskeras". Det går praktiskt till så att man kopierar originalhandlingen och sedan stryker över ("maskerar") de känsliga uppgifterna på kopian med svartpenna. Den "maskerade" kopian kopieras därefter en gång till, så att uppgifterna inte syns. Därefter lämnar Kronofogden ut kopia nummer två. Läs mer om det praktiska förfarandet i Kronofogdens [PM \(dnr 832 16747-14/121\)](#).

## 20.7 Betalningsanmärkning



Allmänheten tror ofta att det är Kronofogden som påför de så kallade betalningsanmärkningarna. Så är det inte, men det finns en koppling mellan betalningsanmärkningar och sekretesshanteringen i Kronofogdens utsöknings- och indrivningsdatabas.

Kreditupplysningsföretagen hämtar uppgifter om pågående utmätningsmål ur Kronofogdens databas med stöd av 12 § förordningen (2001:590) om behandling av uppgifter i Kronofogdemyndighetens verksamhet. Överföringen sker automatiskt när målet registreras. Enligt 8 § kreditupplysningslagen (1973:1173) får kreditupplysningsföretagen ha kvar uppgifter i sina register om fysiska personer, som inte är näringsidkare, i tre år. För juridiska

personer gäller normalt en femårsregel (se datainspektionens [hemsida](#)). Det är uppgifterna i dessa register som har kommit att kallas betalningsanmärkningar.

Kreditupplysningsföretagen får inte använda sig av uppgifter ur utsöknings- och indrivningsdatabasen som är sekretessmarkerade. Det betyder att uppgiften om förpliktelsen hos kreditupplysningsföretaget försvinner om målet sekretessmarkeras i utsöknings- och indrivningsdatabasen.

## 21 Anmäla misstanke om brott

Nytt kapitel infört 2018-08-24

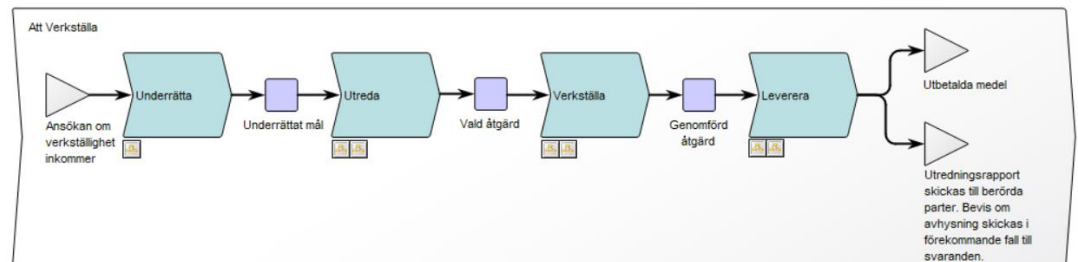

*Anmäla misstanke om brott faller utanför verkställighetsprocessen men utförs parallellt med i första hand processtegen Utreda och Verkställa.*

Inom verkställigheten framkommer det ibland sådana uppgifter som gör att gäldenären eller annan kan misstänkas för brott. I dessa fall är det angeläget att Kronofogden inte förhåller sig passiv, utan att det omedelbart görs en bedömning av om en brottsanmälan ska göras. Vid denna prövning aktualiseras bl. a frågan om Kronofogden är behörig att anmäla och om det i det enskilda fallet finns förutsättningar enligt OSL att lämna ut uppgifter som normalt omfattas av sekretess.

Det är viktigt att poängtera att Kronofogden inte har några brottsutredande uppgifter. Däremot kan det åligga Kronofogden att inom ramen för tillgångsutredningen uppmärksamma omständigheter som kan innebära att misstanke om brott uppstår. Som exempel kan nämnas när gäldenären lämnar uppgifter om sina tillgångar enligt 4 kap. 14 § UB och det framkommer att han eller hon gjort sig av med värdefull egendom med risk för skada för borgenärerna.

## 21.1 Allmänt om anmälan av brott

### Anmälan förutsätter sekretessbrytande regel

Som huvudregel råder sekretess för uppgifter hos Kronofogden om enskilda personliga och ekonomiska förhållanden (34 kap. 1 § OSL). Begreppet enskild omfattar fysisk person, juridisk person och även avliden person. För att Kronofogden ska kunna lämna ut sådana uppgifter i en brottsanmälan krävs därför att någon av de sekretessbrytande reglerna i 10 kap. OSL är tillämplig. Läs mer om förutsättningarna för att lämna ut uppgifter enligt bestämmelserna i 10 kap. OSL i avsnitt 19. Vilken sekretessbrytande regel som kan bli aktuell för att kunna lämna ut uppgifter i en brottsanmälan enligt nedan anges särskilt.

### Behörig att anmäla inom Kronofogden

Det är endast myndigheter som kan använda sig av de sekretessbrytande bestämmelserna i OSL. En brottsanmälan ska därför alltid göras i Kronofogdens namn. Vem som är behörig att göra brottsanmälan inom Kronofogden styrs av delegationsordningen och varierar beroende på vilken typ av brottsmisstanke det rör sig om.

### Diarieföring och sekretessmarkering

En brottsanmälan ska diarieföras och bör sekretessmarkeras (5 kap. 5 § OSL). Som stöd för sekretessmarkeringen antecknas 18 kap. 3 och 34 kap. 1 § OSL. Sekretessmarkeringen innebär att handlingen *kan antas* innehålla uppgifter som omfattas av sekretess vilket prövas vid en eventuell begäran om att få ut handlingar.

När beslut om nedläggning av förundersökning, åtal, strafföreläggande eller åtalsunderlåtelse hämtats in från polis eller åklagare avslutas ärendet i diariet.

### Utredningssekretess

Hos polis och åklagare gäller utredningssekretess, även kallad förundersökningssekretess (18 kap. 1 § OSL). Det innebär att sekretess gäller för uppgift som hänför sig till förundersökning i brottmål om det kan antas att syftet med beslutade eller förutsedda åtgärder motverkas eller att den



framtida verksamheten skadas om uppgifterna röjs. Denna sekretess gäller både gentemot gäldenären och andra (prop. 1995/96:127 s.21 )

Utredningssekretessen gäller även hos den anmälände myndigheten, i det här fallet Kronofogden (18 kap. 3 § OSL). Sekretessen gäller även innan uppgifterna kommit åklagare eller polis till del. Det innebär att Kronofogden vid en begäran om utlämnande av uppgift, måste pröva om utredningssekretess föreligger. Är rekvisiten för utredningssekretessen inte uppfyllda ska sekretessprövning som vanligt ske utifrån 34 kap. 1 § OSL. Detsamma gäller när ärendet avslutats i diariet eftersom utredningssekretess inte längre är aktuell då.

## **21.2 När ska Kronofogden anmäla misstanke om brott**

Vid överträdelse av näringsförbud har Kronofogden en lagstadgad skyldighet att anmäla brott. I vilka övriga situationer som Kronofogden ändå bör göra en brottsanmälan är endast delvis reglerad och beskrivs nedan.

### **Brott som anges i 19 kap. 1 § UF**

I samband med att utsökningsbalken infördes gavs Kronofogden behörighet att anmäla brott, 19 kap. 1 § UF. Behörigheten gäller både allmänna och enskilda mål.

Av 19 kap. 1 § UF framgår att om Kronofogden i ett mål om utmätning eller verkställighet av kvarstad för fordran eller betalningssäkring finner att gäldenären kan misstänkas för brott som avses i 11 kap. Brottsbalken (BrB), bör myndigheten göra en brottsanmälan. Detsamma gäller om Kronofogden finner att en gäldenär eller svarande i annat utsökningsmål kan misstänkas för brott som avses i 17 kap. 13 § BrB eller annat brott som rör verkställigheten och inte är av mindre betydelse.

I avsnitt 20.3 beskrivs de brott som omfattas av 19 kap. 1 § UF.

Även om bestämmelsen anger att Kronofogden *bör* göra en anmälan i dessa fall, dvs. inte utformad som en skyldighet, bör alltid en anmälan upprättas om förutsättningarna är uppfyllda.

Kronofogden kan underlåta att göra en anmälan i de fall gäldenären eller svaranden, t.ex. efter att ha blivit informerad om eventuell brottspåföljd, medverkar till att Kronofogden kan utföra sina exekutiva uppgifter.

Möjligheten att lämna ut uppgifter enligt 19 kap. 1 § UF prövas med stöd av 10 kap. 27 § OSL, generalklausulen för sekretessbrytande regler. Av kommentaren till OSL framgår att om det i en lag eller förordning föreskrivits att uppgifter "bör" eller "får" lämnas från en myndighet till en annan, finns det givetvis särskild anledning att anse att generalklausulen är tillämplig. (Se Geijer m.fl., Offentlighets- och sekretesslagen En kommentar, den 24 november 2017 Zeteo) Förutsättningarna för att lämna ut uppgifter med stöd av generalklausulen får därför som regel anses uppfyllda när det rör sig om brottsmisstankar enligt 19 kap. 1 § UF.

### **Överträdelse av näringsförbud**

Om det finns skäl att misstänka att ett näringsförbud överträds eller har överträtts ska Kronofogden anmäla det till åklagaren (24 § förordning om näringsförbud). Anmälan ska också göras om den som har fått undantag från ett näringsförbud enligt 35 § lagen om näringsförbud bryter mot sina skyldigheter i den verksamhet som avses med undantaget, eller mot vad rätten bestämt när den beviljade undantag.

Verksamhet enligt lagen om näringsförbud omfattas av sekretess enligt 34 kap. OSL. Eftersom

anmälningsskyldigheten är obligatorisk enligt lag blir den sekretessbrytande regeln i 10 kap. 28 § OSL tillämplig.

**Bidragsbrott och felaktiga utbetalningar**

Kronofogden omfattas inte av anmälningsskyldigheten i 6 § bidragsbrottslagen (2007:612) men om det finns skäl kan ändå en polisanmälan vid misstanke om bidragsbrott göras.

Vidare omfattas Kronofogden av 2 § lag (2008:206) om underrättelseskyldighet vid felaktiga utbetalningar från välfärdssystemet. Det innebär att om det finns anledning att anta att en ekonomisk förmån har beslutats eller betalats ut felaktigt eller med ett för högt belopp, ska underrättelse om detta lämnas till den myndighet som fattar beslut om den aktuella förmånen (se 3 §). Eftersom underrättelseskyldigheten är obligatorisk enligt lag, blir den sekretessbrytande regeln i 10 kap. 28 § OSL tillämplig vid utlämnandet till den beslutande myndigheten.

### **21.3 Brott som omfattas av 19 kap. 1 § UF**

Enligt 19 kap 1 § UF bör Kronofogden göra en brottsanmälan om man i ett mål om utmätning eller verkställighet av kvarstad för fordran eller betalningssäkring finner att gäldenären kan misstänkas för brott som avses i 11 kap. BrB.

Detsamma gäller om Kronofogden bedömer att en gäldenär eller svarande i annat utsökningsmål kan misstänkas för

- brott som avses i 17 kap. 13 § BrB eller
- annat brott som rör verkställigheten och inte är av mindre betydelse.

**Brott mot borgenärer enligt 11 kap. BrB**

Brott mot borgenärer enligt 11 kap. BrB är en samling av flera brott, där det gemensamma är att en enskild inför t.ex. utmätning eller konkurs agerar på ett sådant sätt att

det innebär risk för skada för borgenärerna, dvs. för fordringsägarna.

Vid utredning av en gäldenärs tillgångar kan det komma fram omständigheter som gör att gäldenären kan misstänkas för brott mot borgenärer. Exempelvis ingår det i gäldenärens upplysningsplikt enligt 4 kap. 14 § UB att lämna sådana upplysningar som krävs för att Kronofogden både ska kunna hitta tillgångar men även för att kunna bedöma var eventuella tillgångar tagit vägen. På detta sätt kan Kronofogden få underlag för att även lämna in en brottsanmälan rörande brott mot borgenär.

Det händer också att det genom information från bl. a. samverkande myndigheter, (Skatteverket, Polisen, Åklagarmyndigheten m.fl.) eller konkursförvaltare kommer fram misstankar om att borgenärsbrott förekommit. En brottsanmälan ska i dessa fall upprättas med stöd av Kronofogdens iakttagelser med komplettering av uppgifter från samverkande myndigheter rörande obeståndsrekvisitet. Eftersom Skatteverket och konkursförvaltare har en lagstadgad anmälningsskyldighet rörande borgenärsbrotten, bör Kronofogden vid brottsmisstanke rörande brott mot borgenär eller bristande bokföring först ta kontakt med åklagare och de samverkande myndigheterna för att utreda behovet av en anmälan från myndigheten.

Merparten av brotten i 11 kap. BrB har det gemensamt att de begås av en person som antingen är på obestånd eller för vilken det finns en påtaglig fara för att han eller hon ska komma på obestånd. Begreppet obestånd definieras på samma sätt som i konkurslagen, dvs. att gäldenären inte kan betala sina skulder i rätt tid och att denna oförmåga inte är tillfällig (1 kap. 1 § konkurslagen). Precis som för övriga rekvisit ska åklagaren styrka obestånd vid förhandlingen. Obeståndsrekvisitet och kravet på bokföringsskyldighet enligt bokföringslagen är sådana rekvisit som kräver ingående kunskaper om gäldenärens ekonomiska situation vid tiden för när gäldenären gjorde

sig av med egendom. Det är åklagaren som avgör vilken bevisning som behövs för att väcka åtal. Kronofogden, som vid anmälningstidpunkten endast behöver misstänka brott, ska dock alltid vid en brottsanmälan bifoga en utredningsrapport (som utgör en presumtion för obestånd enligt 2 kap. 8 § konkurslagen) och den bakomliggande utredningen i målet.

Typiskt sett kan den brottsliga handlingen bestå i att personen förstör eller ger bort eller på annat sätt gör sig av med egendom av betydande värde, *oredlighet mot borgenär* (11 kap. 1 § BrB), eller gynnar viss borgenär genom att t.ex. betala skuld som inte är förfallen till betalning, *otillbörligt gynnande av borgenär* (11 kap. 4 § BrB).

Dessutom finns det den som under vissa förutsättningar uppsåtligen eller av oaktsamhet åsidosätter bokföringsskyldighet enligt bokföringslagen, *bokföringsbrott* (11 kap. 5 § BrB). Brottet förutsätter inte obestånd men ett krav på att han eller hon ska vara bokföringsskyldig. Bokföringsbrott kan vara ett sätt att dölja andra brott mot borgenärer.

#### **Försvårande av exekutiv förrättning**

En gäldenär som i samband med exekutiv förrättning uppsåtligen (med avsikt) åberopar oriktig handling eller skenavtal och därigenom hindrar att erforderlig (nödvändig) egendom genom förrättning tas i anspråk för att bereda borgenär betalning eller säkerhet döms för *försvårande eller grovt försvårande av exekutiv förrättning* till fängelse i högst två år (11 kap. 2 § andra och tredje stycket BrB).

Bestämmelsen omfattar varje förrättning som är tänkt att ge en borgenär betalt eller säkra dennes fordran t ex. utmätning, exekutiv försäljning eller kvarstad. Den tar sikte på olika förfaranden genom vilka gäldenären med osanna uppgifter eller handlingar saboterar förfarandet. Åtgärden ska hindra att egendom tas i anspråk för att tillgodose borgenärernas krav på betalning. För att brottet ska vara

fullbordat krävs att förrättningen helt eller delvis misslyckats. Gärningen behöver inte ske vid själva förrättningen. Även åberopande av t. ex. en oriktig handling i ett överklagande av förrättningen omfattas av bestämmelsen (Berggren m.fl. Brottsbalken En kommentar, 10 november 2017 Zeteo).

**Överträdelse av myndighetens bud**

Den som olovligen rubbar, skadar eller annars förfogar över egendom som är föremål för utmätning, kvarstad, betalningssäkring, beslag eller annan liknande åtgärd, skadar eller borttager myndighets anslag eller försegling eller olovligen öppnar vad myndighet tillslutit eller överträder annat dylikt av myndighet meddelat förbud, döms för *överträdelse av myndighets bud* till böter eller fängelse i högst ett år (17 kap. 13 § första stycket BrB).

Gärningen behöver inte bestå av en direkt besittningsrubbnig. Det är tillräckligt att verkställigheten försvåras genom att egendomen faktiskt görs svåråtkomlig (prop. 1978/79:28 s. 181). Straffansvaret inträder så snart Kronofogden har meddelat ett beslut och gäller så länge som beslutet består. Straffansvaret omfattar både överträdelse av förbud som Kronofogden uttryckligen har meddelat och överträdelse av förbud som enligt lag följer av ett visst beslut t ex. om utmätning (Berggren m.fl. Brottsbalken En kommentar, 10 november 2017 Zeteo).

Förfogandeförbudet vid utmätning följer av 4 kap. 29 § UB och innebär ett förbud mot överlåtelse av utmätt lös egendom, undanskaffande eller förstörande av egendom. Det finns även bestämmelser om förbud mot att pantförskriva pantbrev (6 kap. 5 § och 12 kap. 5 § UB). Av praxis följer ett förbud mot att avstå eller efterskänka en rättighet som blivit utmätt t. ex. vid arvskifte eller vid rättegång (NJA 1978 s. 365). Det finns även exempel på praxis om avverkning på en utmätt fastighet (RH 1994:138).

För straffansvar förutsätts inte att egendomen har säkerställs genom omhändertagande, försegling, märkning

eller på annat sätt. Men det är bara ett uppsåtligt handlande som är straffbart och ansvar blir därför bara aktuellt för den som kände till beslutet. Gälldenären och svaranden ska i samband med utmättnings-, kvarstads- och betalningssäkringsbeslut uppmärksammas om förfogandeförbudet och straffansvaret (6 kap. 9 § första stycket, 15 kap. 3 § och 18 kap. 2 § UF).

**Hindrande av förrättning**

En gälldenär eller svaranden som hindrar en förrättningsman att komma in, kan dömas för *hindrande av förrättning* till böter (17 kap. 13 § andra stycket BrB).

Med förrättning avses i detta sammanhang förrättningstillfället eller försök till verkställighet i en bostad eller lokal. Förhör är ingen förrättning (Gregow, Utsökningsrätt, fjärde upplagan, s.50). En brottsanmälan kan göras även om den som vägrar uppger att han inte blivit informerad om förrättningsmannens rätt att komma in.

**Andra brott som rör verkställigheten och som inte är av mindre betydelse**

Kronofogden kan kräva att en gälldenär skriftligen på heder och samvete bekräftar de uppgifter om sina tillgångar som lämnats vid förhör eller i förteckning (4 kap. 14 § UB). Om gälldenären då medvetet lämnar osanna uppgifter eller förtiger sanningen kan denne dömas för *osann försäkran* eller – om det skett genom grov oaktsamhet – för *vårdslös försäkran*, och straffas med böter eller fängelse (15 kap. 10 § BrB). Det oriktiga handlandet måste avse något väsentligt med hänsyn till omständigheterna i det enskilda fallet för att straffansvar ska bli aktuellt. Ansvar inträder inte för oriktighet i annat avseende, t. ex. för ett oriktigt datum vid underskriften, om det inte har någon betydelse för ändamålet med uppgiften (Berggren m fl Brottsbalken, En kommentar, 10 november 2017 Zeteo). Vidare måste t. ex. det som har uteslutits i en förteckning under sanningsförsäkran ha ett utmättningsvärde för att straffansvar ska bli aktuellt (RH 1985:55).

Det är viktigt att dokumentera alla omständigheter kring upprättandet av en förteckning, se vidare avsnitt 3.4.1. Vid

domstolsprövningar har stor vikt fästs vid detaljer som vem som fyllt i blanketten och satt kryss i rutorna. Vanligtvis är det mycket svårt för en handläggare att i ett polisförhör uttala sig om vad som hänt lång tid tillbaka. Det bör därför antecknas på förteckningen när och var den upprättades, vem som fyllde i vad och vilka som var närvarande. Det bör också särskilt antecknas att gäldenären blivit påmind om sin sanningsplikt. Om gäldenären är en juridisk person gäller upplysningskyldigheten och skyldigheten att bekräfta lämnade uppgifter den behörige ställföreträdaren.

Om någon lämnar osann uppgift i intyg eller annan urkund osann uppgift om vem han eller hon är eller om annat än egna angelägenheter eller upprättar urkund för skens skull urkund är det straffbart som *osant intygande* (15 kap. 11 § BrB). Uppgifterna måste ha lämnats i en urkund, dvs. i en skriftlig handling som är bevis för något. En handling kan vara en urkund fastän den inte är egenhändigt undertecknad. Det räcker att upplysning om vem som intygat osant på ett eller annat sätt framgår av handlingen. Bestämmelsen omfattar läkarintyg, tjänstgöringsbetyg och andra intyg av skilda slag samt protokoll. Skriftligt intyg om att en handling är en riktig kopia – vidimation – hör också hit (Berggren m.fl. Brottsbalken En kommentar, 10 november 2017 Zeteo).

Den som genom våldshandling eller oljud eller på annat liknande sätt stör eller försöker hindra förrättningen döms för *störande av förrättning* till böter eller fängelse i högst sex månader (16 kap. 4 § BrB). Bestämmelsen omfattar bl.a. Kronofogdens förrättningar (NJA 1993 s 360). Försöket måste vara fullbordat för att någon ska kunna dömas för brottet. Rubbande av utmätt gods och liknade ingrepp i förrättningar är straffbara enligt 17 kap. 13 § BrB och inte enligt denna paragraf.



## 21.4 Anmäla misstanke om brott i andra fall

När det gäller annan brottslighet som kan komma fram i samband med verkställighet och som faller under allmänt åtal finns det inte någon författningsmässigt reglerad förväntan eller skyldighet för Kronofogden att göra en brottsanmälan. I samband med bl.a. översyn av myndighetssamverkan vid ekonomisk brottslighet och en utvidgning av en av de sekretessbrytande reglerna har dock uttalats att det är önskvärt att myndigheter utnyttjar möjligheten att anmäla brott (prop. 2001/02:191 s. 52 med hänvisning till prop.1983/84:142 s. 32).

### Brott som kan upptäckas vid förrättning

Följande är exempel på brott som kan uppmärksammas vid verkställighet:

- alkoholtillverkning (alkohollagen (2010:1622)),
- innehav av narkotika (narkotikastrafflagen (1968:64)),
- barnpornografi (16 kap. BrB),
- vapenbrott (vapenlagen (1996:67)),
- rattfylleri (lag (1951:649) om straff för vissa trafikbrott).

Sekretessprövning görs utifrån reglerna i 10 kap. 24 och 27 §§ OSL.

### Brottsmisstanke mot annan än gäldenären/svaranden

Vid verkställighet kan det inträffa att annan än gäldenär/svaranden kan misstänkas för brott. Den straffrättsliga regleringen i 17 kap. 13 § BrB är inte begränsad till gäldenär/svaranden utan även en tredje man som känt till ett utmättningsbeslut kan göra sig skyldig till sådant brott (Gregow, Utsökningsrätt, fjärde upplagan, s. 220). Att tredje man känt till utmättningsbeslutet är ofta klargjort i och med att han eller hon överklagat utmättningsbeslutet. Det kan t. ex. handla om en närstående till gäldenär/svaranden eller annan tredje man. Ett exempel på en sådan situation kan vara en tredje som man skaffar undan utmätt egendom trots att han eller hon känner till att den är utmätt. Straffansvaret omfattar även alla som vägrar förrättningsman rätt att komma in.

I dessa fall kan Kronofogden inte ge in en brottsanmälan med stöd av 19 kap. 1 § UF eftersom den misstänkte varken är gäldenär eller svarande, men myndigheten ska överväga om det finns förutsättningar för att ändå göra en anmälan i dessa fall.

Den sekretessbrytande bestämmelse som oftast är tillämplig i dessa fall är generalklausulen i 10 kap. 27 § OSL. Vid den intresseavvägning som då ska göras måste uppenbarhetsrekvisitet vara uppfyllt i det enskilda fallet. Är brottet grovt kan utlämnande av uppgifter istället ske med stöd av 10 kap. 24 § OSL. Om ingen annan sekretessbrytande regel är tillämplig kan Kronofogden stödja ett utlämnande på 10 kap. 2 § OSL (JO beslut 1993/94 s. 464).

**Bristande redovisning från arbetsgivare**

En arbetsgivare som uppsåtligt eller av oaktsamhet inte i tid betalar in belopp som skulle ha hållits inne enligt beslut om löneutmätning döms till böter (7 kap. 25 § UB).

Uppgifterna i brottsanmälan kan lämnas ut till Polisen om förutsättningarna i 10 kap 27 § OSL är uppfyllda.

**Barn som far illa**

Om Kronofogden får kännedom om eller misstänker att ett barn far illa bör anmälan göras om det till socialnämnden, även om myndigheten inte omfattas av anmälningsskyldigheten i 14 kap. 1 § andra stycket socialtjänstlagen (2001:453). En anmälan görs istället med stöd av 14 kap. 1 c § socialtjänstlagen.

Brott som avses i 3-7 kap. BrB (brott mot person) har oftast fängelse i straffskalan. Om annan påföljd än böter är aktuell faller en brottsanmälan inom 10 kap. 24 § OSL:s tillämpningsområde. I annat fall bör generalklausulen i 10 kap. 27 § OSL tillämpas och man får då pröva om barnets intresse överväger det intresse som sekretessen ska skydda.

## 21.5 Efter anmälan om brott

Vid anmälan om brott fattar polis eller åklagare (beroende på typen av brott), beslut om förundersökning ska inledas eller inte. Inleds förundersökningen kan den t. ex. läggas ner om man gör bedömningen att brott inte kan styrkas eller att spaningsuppslag saknas. Ett sådant beslut grundar sig på vad som objektivt kommit fram vid förundersökningen.

En förundersökning kan också läggas ned med stöd av 20 kap. 4 a § RB enligt reglerna om förundersökningsbegränsning. Av p 2 framgår att förundersökningen kan läggas ned om det kan antas att åtal inte skulle ha väckts på grund av reglerna om åtalsunderlåtelse. Till grund för ett sådant beslut, liksom för ett beslut om åtalsunderlåtelse, ligger omständigheter som inte alltid är kända för Kronofogden. Exempelvis kan den som anmälan gäller ha åtalats eller dömts för ett annat grövre brott och bedömningen görs att ytterligare påföljd inte behövs.

### **Begära omprövning av åklagares beslut om nedläggning**

Kronofogden kan begära omprövning av ett beslut om att lägga ned förundersökningen. En sådan begäran ska ges in till åklagarmyndigheten och nedläggningsbeslutet kommer då att granskas av ytterligare en åklagare. En begäran om omprövning kan göras utan begränsning i tid. Vid en begäran om omprövning är det dock viktigt att man anger varför man anser att beslutet är felaktigt, hur man vill att det ska ändras samt om det finns några ytterligare omständigheter som t. ex. ytterligare bevisning som inte har beaktats.

Har förundersökningen slutförts och åklagaren fattat beslut om åtalsunderlåtelse enligt 20 kap. 7 § RB är Kronofogden dock inte behörig att begära omprövning av detta beslut.



## Litteraturhänvisning

Inom parentes redovisas den förkortning som används i texten vid hänvisning till boken.

Fartygsexekution, Sjörättsgruppen Libra i Göteborg 1996

Gregow, Torkel, Tredje mans rätt vid utmätning 1987

Gregow, Torkel, Utsökningsrätt tredje upplagan 1996

(Gregow)

Offentligt eller hemligt, SKV 148 utg. 4 2009

Walín-Gregow-Löfmarck-Millqvist-Persson:

Utsökningsbalken En kommentar, fjärde upplagan 2009,

(KUB IV)

Utsökningsbalken, En kommentar, femte upplagan 2018,

(KUB V)

## Åberopade författningar

Författningar som nämns i texten med nummer i svensk författningssamling inom parentes. I de fall författningens namn förkortats i boken står förkortningen sist.

Aktiebolagslagen (2005:551)  
Alkohollag (2010:1622)  
Lag (1970:215) om arbetsgivares kvittningsrätt (kvittningslagen)  
Lag (1997:238) om arbetslöshetsförsäkring  
Lag (1973:188) om arrendenämnder och hyresnämnder  
Lag (1978:599) om avbetalningsköp mellan näringsidkare m.fl. (LAN)  
Förordning (1992:1094) om avgifter vid Kronofogdemyndigheten (FAK)  
Lag (1985:146) om avräkning vid återbetalning av skatter och avgifter (avräkningslagen)  
Lag (1994:1512) om avtalsvillkor i konsumentförhållanden  
Lag (2004:297) om bank- och finansieringsrörelse  
FN:s konvention om barnets rättigheter  
Begravningslag (1990:1144)  
Förordning (1978:881) om betalningssäkring för skatter, tullar och avgifter  
Bostadsrättslag (1991:614)  
Brottsbalk  
Förordning (1994:426) om brottsofferfond  
Bötesverkställighetsförordning (1979:197)  
Bötesverkställighetslag (1979:189)  
Delgivningsförordning (2011:154)  
Delgivningslag (2010:1932)  
Djurskyddsförordning (1988:539)  
Djurskyddslag (1988:534)  
Lag (1996:242) om domstolsärenden  
Lag (2011:900) om dödande av förkommen handling  
Lag (1987:667) om ekonomiska föreningar  
Lag (2003:113) om elcertifikat  
Lag (2003:389) om elektronisk kommunikation  
Lag (2011:423) om erkännande och verkställighet av beslut om förverkande inom Europeiska unionen

## Åberopade författningar

Lag (2009:1427) om erkännande och verkställighet av bötesstraff inom Europeiska unionen.  
Förordning (1982:805) om ersättning av allmänna medel till vittnen m.m.  
Lag (1998:1479) om kontoföring av finansiella instrument  
Lag (1989:41) om finansiering av radio och TV i allmänhetens tjänst  
Firmalag (1974:156)Folkbokföringsförordning (1991:749)  
Lag (2014:447) om rätt att ta fordon i anspråk för fordringar på vissa skatter och avgifter  
Lag (2005:500) om erkännande och verkställighet inom Europeiska unionen av frysningsbeslut  
Fängelselag (2010:610)  
Lag (2003:528) om företagsinteckning  
Lag (2008:990) om företagshypotek (företagshypotekslagen)  
Lag (1996:764) om företagsrekonstruktion  
Lag (1973:1152) om förmånsrätt för fordringar enligt (lagen (1973:1150) om förvaltning av samfälligheter)  
Förmånsrättslag (1970:979)  
Försäkringsavtalslag (2005:104)  
Förordning (1980:995) om skyldighet för Försäkringskassan och Pensionsmyndigheten att lämna uppgifter till andra myndigheter  
Försäkringsrörelselag (1982:713)  
Förundersökningskungörelse (1947:948)  
Förvaltningslag (1986:223)  
Föräldrabalk  
Lag (1986:796) om godtrosförvärv av lösöre  
Lag (1845:50 s. 1) om handel med lösören som köparen låter i säljarens vård kvarbliva  
Handelsbalk  
Lag (1980:1102) om handelsbolag och enkla bolag  
Lag (2009:194) om förfarandet vid skattereduktion för hushållsarbete  
Indrivningsförordningen (1993:1229) (IF)  
Lag (1993:891) om indrivning av statliga fordringar m.m. (IL)  
Inkomstskattelag (1999:1229)  
Lag (1955:227) om inskrivning av rätt till luftfartyg

Förordning (2007:781) med instruktion för Kronofogde-  
myndigheten  
Lag (2008:1075) om inteckningsbrevsregister  
Lag (2004:46) om investeringsfonder  
Lag (2011:1268) om investeringssparkonto  
Jordabalk  
Jordförvärvsförordning (2005:522)  
Jordförvärvslag (1979:230)  
Kommissionslag (2009:865)  
Konkurrenslag (2008:579)  
Konkurslag (1987:672)  
Konsumentkreditlag (2010:1846) (KkrL)  
Förordning (2010:1857) om ersättning för kostnader i vissa  
mål om handräckning  
Konsumentköplag (1990:932)  
Konsumenttjänstlag (1985:716)  
Kreditupplysningslag (1973:1173)  
Lag (1992:1685) om skydd för kretsmönster i halvledar-  
produkter  
Kronofogdemyndighetens föreskrifter om hantering av  
vissa borgenärsuppgifter, KronofogdenFS 2008:1  
(borgenärsföreskrifterna)  
Lag (1977:654) om kungörande i mål och ärenden hos  
myndighet m.m.  
Kungörandeförordning (1977:827)  
Lag (1944:302) om köparens rätt till märkt virke  
Köplag (1990:931)  
Luftfartslag (2010:500)  
Lag (1939:6) om frihet från kvarstad för vissa luftfartyg  
Lönegarantilag (1992:497)  
Lag (1994:200) om mervärdesskatt  
Miljöbalk (1998:808)  
Förordning (2000:606) om myndigheters bokföring  
Mönsterskyddslag (1970:485)  
Lag (1927:56) om nedsättning av pengar hos myndighet  
Lag (1985:982) om näringsidkares rätt att sälja saker som  
inte har hämtats  
Lag (2007:1091) om offentlig upphandling  
Offentlighets- och sekretesslag (2009:400) (OSL)  
Pantbankslag (1995:1000)



## Åberopade författningar

Lag (1936:88) om pantsättning av lös egendom som innehas av tredje man  
Passförordning (1979:664)  
Patentlag (1967:837)  
Patientsäkerhetslag (2010:659)  
Lag (1994:1117) om registrerat partnerskap  
Lag (1993:931) om individuellt pensionssparande  
Personuppgiftslag (1998:204) (PUL)  
Plan- och bygglag (2010:900)  
Polislag (1984:387)  
Postlag (2010:1045)  
Lag (1982:188) om preskription av skattefordringar m.m.  
Preskriptionslag (1981:130)  
Lag (1944:181) om redovisningsmedel  
Regeringsformen (1974:152)  
Lag (1975:605) om registrering av båtbyggnadsförskott  
Räntelag (1975:635)  
Lag (1994:831) om rättegång i vissa hyresmål i Svea Hovrätt  
Rättegångsbalk (RB)  
Rättshjälpslag (1996:1619)  
Sambolag (2003:376)  
Lag (1973:1150) om förvaltning av samfälligheter  
Lag (1904:48 s. 1) om samäganderätt  
Sjölagen (1994:1009)  
Skadeståndslag (1972:207)  
Förordning (1995:1301) om handläggning av skadeståndsanspråk mot staten  
Skatteförfarandelagen (2011:1244) (SFL)  
Lag (2007:324) om Skatteverkets hantering av vissa borgenärsuppgifter (BorgL)  
Förordning (2007:789) om Skatteverkets hantering av vissa borgenärsuppgifter (BorgF)  
Lag (1999:116) om skiljeförfarande  
Skogsvårdslag (1979:429)  
Lag (1936:81) om skuldebrev  
Skuldsaneringslag (2006:548)  
Socialförsäkringsbalk (SFB)  
Socialtjänstförordning (2001:937)  
Socialtjänstlag (2001:453)  
Studiestödslag (1999:1395)

Lag (1994:1845) om tillämpning av Europeiska gemenskapernas konkurrens- och statsstödsregler  
Tullförordning (2000:1306)  
Tulllag (2000:1281)  
Lag (1975:689) om tystnadsplikt för vissa tolkar och översättare  
Lag (2008:206) om underrättelseskyldighet vid felaktiga utbetalningar från välfärdssystemen  
Förordning (2001:590) om behandling av uppgifter i Kronofogdemyndighetens verksamhet  
Lag (2001:184) om behandling av uppgifter i Kronofogdemyndighetens verksamhet  
Lag (2001:181) om behandling av uppgifter i Skatteverkets beskattningsverksamhet  
Lag (1960:729) om upphovsrätt till litterära och konstnärliga verk (upphovsrättslagen)  
Lag (2004:1199) om handel med utsläppsrätter  
Utsökningsbalk (UB)  
Lag (1981:775) om införande av utsökningsbalken  
Utsökningsförordning (1981:981) (UF)  
Varumärkeslag (2010:1877)  
Lag (1985:206) om viten  
Väglag (1971:948)  
Förordning (2001:650) om vägtrafikregister  
Växtförädlarrättslag (1997:306)  
Yrkestrafikförordning (1998:779)  
Äktenskapsbalk  
Lag (1966:680) om ändring av vissa underhållsbidrag (indexlagen)  
Ärvdabalk

# Verkställighetsprocessen

## Att Verkställa [BusinessProcessNetwork]

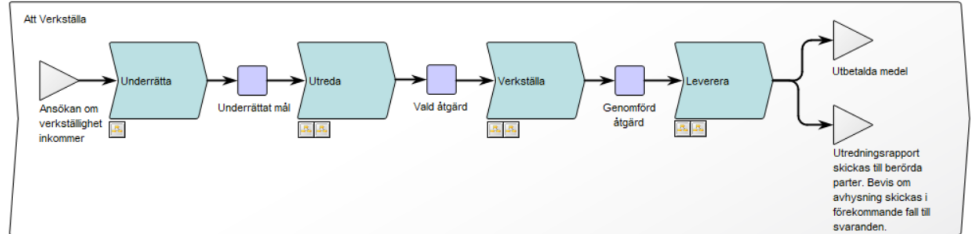

## Underrätta [BusinessProcessNetwork]

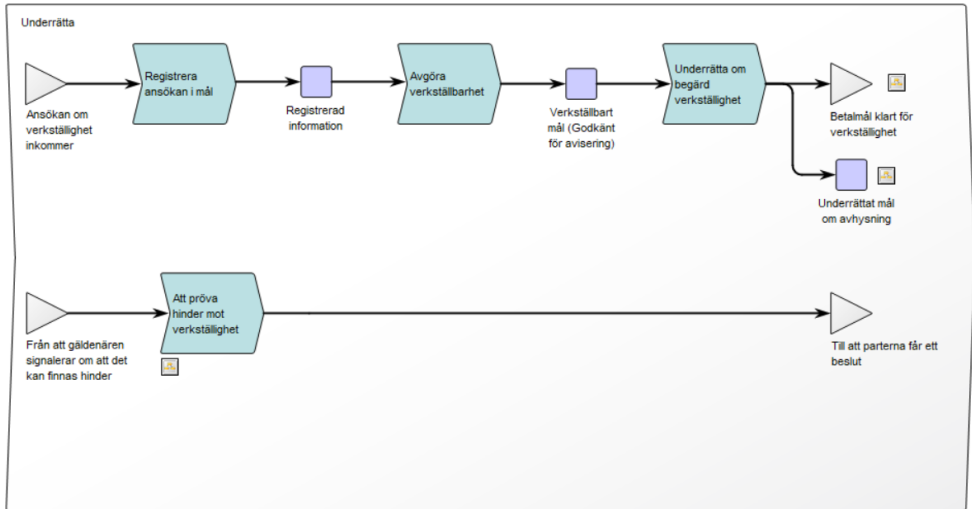

## Utreda (betalnmål) [BusinessProcessNetwork]

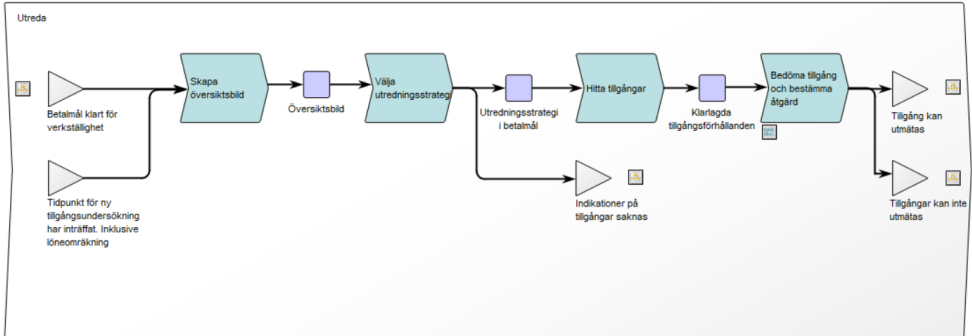

## Verkställa (betalnmål) [BusinessProcessNetwork]

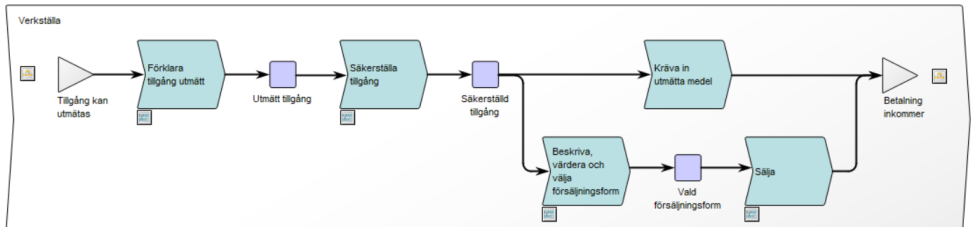

**Redovisa medel** [BusinessProcessNetwork]

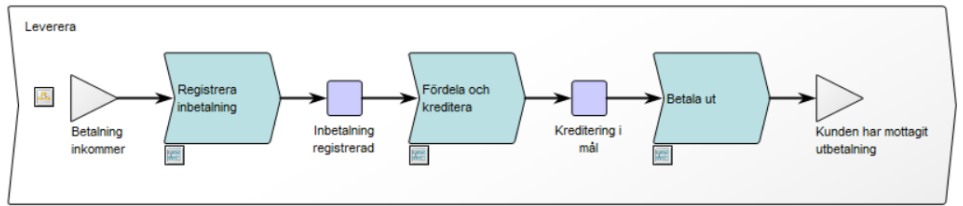

**Redovisa information** [BusinessProcessNetwork]

